

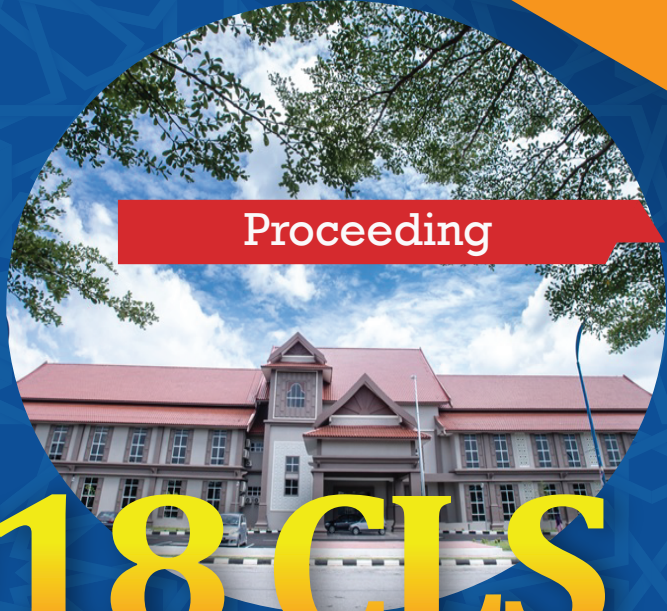

UNIVERSITI  
MALAYSIA  
KELANTAN

**ORGANISED BY :  
CENTRE FOR LANGUAGE STUDIES AND GENERIC DEVELOPMENT**



Proceeding

# ICU 2018 CLS

**INTERNATIONAL CONFERENCE ON UMMAH 2018:  
CIVILISATION, LANGUAGE AND SUSTAINABILITY**

**31 OCTOBER - 1 NOVEMBER 2018  
GRAND RIVERVIEW HOTEL  
KOTA BHARU, KELANTAN, MALAYSIA**

# PROCEEDINGS

**INTERNATIONAL CONFERENCE ON UMMAH 2018  
(ICU 2018)**

Copyright UMK PRESS, 2018

All rights reserved. No part of this publication may be reproduced, stored in production transmitted in any form, whether electronic, mechanical, photocopying, recording or otherwise, without having permission from the **UMK Press**.

Book title : Proceedings International Conference on Ummah 2018  
eISBN No : 978-967-2229

Published by:  
UMK Press  
Universiti Malaysia Kelantan  
Office of Library and Knowledge Management  
Locked Bag 36, Pengkalan Chepa,  
16100 Kota Bharu, Kelantan

In Collaboration:  
Centre for Language Studies and Generic Development  
Universiti Malaysia Kelantan Kampus Bachok  
Beg Berkunci 01, 16300,  
Bachok Kelantan.  
Telephone : 09-779 7445  
Fax : 09-7797442

## CONTENTS

LIST OF EDITORS		vi
FOREWORD		vii
<b>THEME : UMMAH DEVELOPMENT AND CIVILIZATION</b>		
1	Pemetaan Isu Dan Cadangan Dalam Memperkasakan Agenda Melayu Nur Azuki Yusuff	1
2	Kitab Tib Betawi: Sorotan Awal Terhadap Penulisan Dan Pemikiran Ilmu Perubatan Melayu Tradisional Nik Yusri Musa	15
3	Krisis Kerajaan BN Kelantan (1974): Polemik Persoalan PAS Keluar daripada BN atau disingkirkan Che Hassan Che Yusoff	21
4	Keusahawanan Islam; Kerohanian Dan Kaitannya Dengan Motivasi Keusahawan Mohd Zain Bin Mubarak	34
5	Kelestarian Elemen Melayu Islam Dalam Pakaian Masyarakat Melayu Norulzaila Ismail	42
6	Pendidikan Komuniti Dalam Projek Makmal Sosial :Kajian Kes di Kg. Takang Noor Hisham Md Nawi	51
7	Kurikulum Pendidikan Awal Kanak-Kanak Dalam Membentuk Insan Berakhlak Oleh Pusat Asuhan Tunas Islam: Satu Analisis Awal Lina Mastura Jusoh	63
8	Tahap Kesiapan guru dalam Pelaksanaan Kurikulum Bersepadu Dini (KBD) Siti Afifah Munirah Bt Salleh	70
9	Kesan Rawatan Berorientasi Penyucian Hati Terhadap Perubahan Sikap Pembuli Dalam Kalangan Murid Sekolah Rendah Di kota Bharu Mohd Zani Bin Hassan	78
10	Isu Pemilikan Dan Penentuan Interpretasi Fiqh ( <i>Al-Takhrijat Al-Fiqhiyyah</i> ) Bagi Manfaat Takaful Kematian Mphd Kamil Ahmad	86
11	Analisis Definisi Pluralisme Agama Di Kalangan Sarjana Malaysia Earnie Elmie Hilmi	97
12	Peranan Masjid Dan Pengajaran Ilmu Aqidah Ismaiyyah Dalam Usaha Pembasmian Kemiskinan Tegar Dalam Komuniti Muslim: Satu Kajian di Negeri Kelantan Mohd Nawi Bin Ismail	105
13	The Role Of Charitable Institutions In Achieving The Maqasid Of Sharia'h And propagation of Islamic Da'wah In Southeast Asia (Cambodia As A Model) Mohamed Mohamed Tolba Said	114
14	Unsur-Unsur Kepercayaan <i>Dinamisme</i> Dalam Perubatan Tradisional Melayu Kelantan Mohd Zawawi bin Mohamad	129
15	Empat Akhlak Utama Shah Wali Allah al-Dihlawi dan Relevansinya Dalam Memperkasakan Ummah Noraini Junoh	145
16	Kepercayaan terhadap Kewujudan Saka dalam Kepercayaan Masyarakat Melayu Berdasarkan Pendekatan Psikobudaya Yohan Kurniawan	158

17	Establishing Hysteria Profiling Among Malay Students Using Clinical Psychology Approach Nagarubini Paramasivam	164
18	Work-Life Balance And Psychological Well-Being Among Women: A Conceptual Review Hazura Hakim Jasman	172
19	Work Stress and Employee Deviance on Employees in Putrajaya Marriott Hotel, Malaysia Nahzatul Fatma binti Saufi	178
20	Islamic Fiminism To Univeil Islamophobia of the Hijab in Shelina Zahra Janmohamed's Love in a Headscarf (2010) Normazla Ahmad Mahir	187

#### THEME : LANGUAGE & COMMUNICATION

21	Strategi Penguasaan Sebutan Dalam Meningkatkan Kemahiran Bertutur Bahasa Arab Ahmad Fared B. Mohd Din	193
22	Penggunaan Aplikasi Mudah Alih Berasaskan Terjemahan Bahasa Mahasiswa-mahasiswi Di Kelantan: Satu Kajian Kes Na Hui Imm	204
23	Students' Perspectives on Learning Mandarin Lexical Through Constructivist Learning Theory Lee Hui Ling	211
24	The Effect of Task-based Language Teaching on Non-native Mandarin Learners' Learning Motivation Chua Hui Wen	222
25	Persepsi Pelajar Terhadap Pembelajaran Ilmu Retorik Bahasa Arab Abdul Aziz Ibrahim	234
26	A Conceptual Review of Effective Questioning in ESL Classroom Lai See May	245
27	The Use of E-Dictionaries in ESL Classroom : A Pleliminary Paper Azzieatul Syazwanie Binti Azmi	250
28	Pengaruh Dialek Kelantan Dalam Pengajaran Bahasa Melayu Pelajar Thai Di Universiti Malaysia Kelantan Khuzaiton Binti Zakaria	256
29	The Evaluation of the Comic Integration in Learning Vocabulary Nur Salina Ismail	263
30	Pembinaan Formula Kebolehan Bacaan Bahan Bacaan Arab Untuk Pelajar Bukan Penutur Jati Kamarulzaman Abdul Ghani	276
31	Students' Perception Towards The Integration Of Technology In English Language Learning Nur Hafezah Hussein	291
32	Exploring Students' Perceptions Of English KAHOOT Module For Basic Learners In UMK Nor Hanim Mustafa	299
33	Kesesuaian dan Kesahan Butiran Ujian Bahasa Arab Tahap Dua: Kajian Analisis Ahmad Abdul Rahman	307
34	CEFR Gauging of ESL Learners' Speaking Skills in Malaysia: A Conceptual Paper Nurul Iman Ahmad Bukhari	313
35	The Effect Of Reading Short Stories In Promoting Incidental Vocabulary Learning Mimi Mazlina Binti Mohamad	319

36	Exploring English Teachers' Need of E-Portfolio Via Wix.com Nik Alif Hakimi Bin Nik Mohd Fadzil	325
37	Exploring Students' Perceptions Of English Language Quizlet Live Module for Basic Learners in UMK Nurul Izzati Binti Mohd Aiseri	331
38	Blended Learning Module In Teaching L2 Grammar: The Needs Analysis Normadiha Mahmud Zuhodi	339
39	A Comparative Study On Multiculturalism Representation Of Malaysia In Travel Brochures Ariezal Afzan Hassan	352
40	Conflict Resolution Strategies In Newspapers: A Retrospective Study on Google and China Ariezal Afzan Hassan	360
41	Interactive Participation As Mediating Variable Between Social Media Use And Social Capital Online During Humanitarian Crises Response Ahmed Salmen	370
42	Nilai Murni Watak Utama Dalam Novel Kanak-Kanak Xu You Bin Seow Hooi Lee	386
43	Novel Mencari Cahaya: Penelitian Pemikiran Islam Dalam Lensa Teori Takmilah Mohd Faradi Mohamed Ghazali	395
44	Konsep <i>'Ilm Al-Bayan</i> Dalam Gaya Bahasa Melayu: Sorotan Perbandingan Dan Pemanfaatannya Dalam Pengajaran Ilmu Balaghah Zulazhan Ab. Halim	406
45	Kemahiran Membaca Dan Kefahaman Bacaan Teks Bahasa Arab Sebagai Bahasa Kedua: Satu Sorotan Literatur Mohd Hazli Yah@Alias	422
46	Pedagogy And Multimedia Integration System Model For Writing Adenan Ayob	433

#### THEME : SUSTAINABLE COMMUNITY AND SOCIETY

47	Penelitian Perubahan Modal Komuniti Orang Asli Negrto Malaysia Melalui Kajian Longitudinal Panel Wan Ahmad Amir Zal	440
48	Penukaran Sistem Kewangan Konvensional Kepada Islam Dan Sumbangannya Kepada Pembangunan Sistem Kewangan Islam Di Malaysia Nurul Iman Mohd Zain	452
49	The Ombudsman Of The Republic Of Indonesia Representative Strategy Of Bengkulu Province In Enhancing Community Participation Zahran Mabrukah Tomimi	466
50	Penghasilan Nilai Sosial Dalam Program Pembangunan Komuniti Di Ngo-Bmi Malaysia Marwan Bin Ismail	473
51	Sebuah Etnografi: <i>Local Genius</i> Mendukung Ketahanan Ekonomi Komunitas Adat Terpencil (Kat) Suku Mandras Di Bengkulu Yunilisiah	484
52	The Inspiration Of Maryam For Involvement In Humanitarianism And Volunteerism Qaziah Fatimah Berhanuddin	493
53	Sinergisme Wakaf Pendidikan Tinggi Dan Keusahawanan Sosial Syahida Binti Sidek	504

## **LIST OF EDITORS**

Noor Hisham Md Nawi  
Lee Hui Ling  
Zaleha Embong  
Nik Yusri Musa  
Nurul Iman Ahmad Bukhari  
Ahmad bin Abdul Rahman  
Suhaida Omar  
Mohd Kamil Ahmad  
Ariezal Afzan Hassan  
Chin Siao Mei  
Chua Hui Wen  
Nur Hafezah Hussein  
Wan Suzanna Aafanii Adeeba Wan Ibrahim

## FOREWORD

Assalamu`alaikum Warahmatullahi Wabarakatuh

Assalamualaikum wbt and good day!

In the name of Almighty Allah, Most Gracious and Most Merciful, I would like to welcome and express my utmost gratitude to everyone for been able to participate in the 1<sup>st</sup> International Conference on UMMAH 2018: Civilisation, Language, and Sustainability (ICU) held in Grand Riverview Hotel, Kota Bharu from 31<sup>ST</sup> October -1<sup>st</sup> November 2018. I would like to take this opportunity to thank Prof Dato' Dr. Hussaini Bin Omar, the Vice Chancellor of Universiti Malaysia Kelantan (UMK) for his willingness to officiate this conference. I also would like to thank all the invited speakers, participants, and the organizing committee who has contributed directly or indirectly in making the conference a great success.

The conference aims to provide a scientifically and critically sophisticated medium on the development of civilization and all its components in local and international context. This can be done through the partnership between researchers, industry players and representatives of public universities in carrying out the nation's civilization agenda. The conference also intends to explore the methods and approaches in implementing the agenda of Ummah in civilization, language and sustainability introduced by the Centre for Language Studies and Generic Development (PBI), UMK.

Besides, this conference also intends to look for possible aspect for the implementation of the nation's civilization agenda as well as to build a repository of challenges to be addressed. The conference also aims to provide the space for sharing of views and practical ideas in the effort of developing the nation's civilization with the focus on the issues of humanity, language, and civilization of Malaysia. Thus, I would like to invite all the participants to be actively involved in the conference, providing the directions and thoughts in enhancing the transformation of a strong society towards building the unity of the Ummah. The conference would not be possible without the excellent papers contributed by participants. I hope that this ICU will be the platform and further stimulate research in civilization, language and sustainability, and provide researchers with better techniques, procedures, and tools for deployment. The next ICU will be held in 2020.

Last but not least, on behalf of the organizing committee, I would like to welcome our international participants, and hope that you will have a good time exploring Malaysia and Kelantan.

Have a fruitful conference. Thank you.

Best regards,

Prof. Madya Dr. Nur Azuki Yusuff

Chairman of ICU 2018

[icu2018cls@gmail.com](mailto:icu2018cls@gmail.com)



## **PEMETAAN ISU DAN CADANGAN DALAM MEMPERKASAKAN AGENDA MELAYU**

Nur Azuki Yusuff (Ph.D)

Pusat Pengajian Bahasa dan Pembangunan Insaniah, Universiti Malaysia Kelantan  
nurazuki@umk.edu.my

### **ABSTRAK**

Perjuangan memperkasakan agenda Melayu tidak boleh dipinggirkan dari arus perdana pembangunan Negara. Justeru, usaha berstruktur perlu dimulakan dengan pemetaan isu dan cadangan ke arahnya. Data diperolehi melalui diskusi eksklusif bersama beberapa ilmuan melayu. Konstruksi item yang dipersetujui melalui data kualitatif tersebut dianalisis dalam rangka jadual. Antara agenda Melayu yang dikenalpasti ialah pendidikan, pemikiran, adab dan tata susila, kehidupan beragama dan pencapaian sosio-ekonomi, sosio-budaya serta sosio-politik. Kepincangan prestasi anak melayu turut menjadi perbualan, di samping isu ketokohan dan identiti melayu di persada dunia serta perpaduan melayu. Strategi dalam bentuk pemetaan isu dan cadangan diketengahkan dalam mengkonsepsikan fokus kecemerlangan Melayu kini. Dapatan jelas menekankan peranan kepimpinan melayu sebagai perantara dan pemangkin agenda pembudayaan kecemerlangan agenda Melayu.

**Kata kunci:** agenda Melayu, pemetaan, pemerksaan, isu dan cadangan

### **PENDAHULUAN**

Masyarakat Melayu masih dalam memperjuangkan pemerksaan nasib mereka dan mempertahankan maruah dan harga diri. Sebelum ini, bangsa Melayu sering dikaitkan dengan budaya malaise, lesu dan tersisih. Komuniti Melayu tidak boleh berpeluk tubuh dan melihat bangsa sendiri dipermainkan dan dipinggirkan dari arus perdana. Masyarakat Melayu perlu bangkit memartabatkannya. Malaysia yang mempunyai kependudukan Melayu yang besar pada suatu ketika dahulu namun kini makin ‘mengecil’. (Mahathir Mohamed, 1982)

### **PERNYATAAN MASALAH DAN OBJEKTIF KAJIAN**

Sepanjang pengamatan pengkaji, pelbagai agenda Melayu yang dibincangkan pada masa kini, antaranya; isu pendidikan, ekonomi, sosio-budaya, sosio-politik, ketuanan Melayu, agama dan adat warisan. Kepincangan prestasi anak melayu turut menjadi perbualan, di samping isu ketokohan dan identiti melayu di persada dunia serta perpaduan melayu. Berdasarkan pembacaan dan pengamatan, dilihat keperluan memetakan isu dan cadangan ramai tokoh negara di samping merangkakan strategi baharu pemerksaan agenda Melayu. Dari sini, pengkaji mengambil peluang daripada program diskusi yang diadakan sebelum ini untuk merangka dapatan tersebut.

### **PENGAEDAHAN PENGUMPULAN DAN ANALISA DATA**

Dapatan kajian secara diskriptifnya diambil dari diskusi eksklusif bersama beberapa tokoh melayu. Ianya dipilih berdasarkan jemputan sebagai panel dan undangan khas dalam program Wacana Kontemporari Melayu pada 3 Ogos 2017 di Dewan Eksperimental, UMK. Mereka ialah Prof. Dato’ Dr. Ibrahim Che Omar, Timbalan Naib Canselor (Penyelidikan dan Inovasi), Prof. Dato’ Dr. Mohd Jamil bin Maah, Pengarah Pusat Kecemerlangan Melayu,

UM, Prof. Dr. Supyan Hussin (Pengarah Institut Alam dan Tamadun Melayu, UKM dan Dr Salinah Binti Ja'afar, Timbalan Pengarah, Akademi Pengajian Melayu, Universiti Malaya.

Pengkaji juga memperolehi maklumat daripada beberapa ilmuan lain seperti rakan di UMK Prof. Madya Dr. Suria Baba, Dr. Nasirin Abdillah, Dr. Nik Yusri Musa, Dr. Noor Hisham Md Nawi dan Dr. Nordiana. Begitu juga rakan strategik seperti Encik Ramli Rahman dari Jabatan Pendidikan Negeri Kelantan, Cik Raimi, Puan Hajjah Jamilah, Che Hasan yang merupakan pensyarah Institut Pendidikan Guru dan Pengetua Sekolah serta En. Mohd Ikram Fadli selaku Timbalan Pengarah, Dewan Bahasa dan Pustaka, Wilayah Timur. Mereka semua memiliki resepi masing-masing dalam berkongsi pengalaman, sumbangan idea dan tips-tips terbaik serta pantang larang bagi membantu kutipan data ini. Pengkaji mahukan sedikit kelainan dengan meneroka pendekatan, agar apa yang kami bakal ketengahkan nanti kekal relevan dalam memperjuangkan nasib bangsa Melayu ini.

## DAPATAN KAJIAN

Pandangan ilmuan berkaitan agenda Melayu kini:

**Prof. Dato' Dr. Ibrahim** menyatakan berkaitan status dan pencapaian Melayu kini. Baginya Melayu pada masa kini perlu berbangga kerana menjadi Melayu dan menghormati adat istiadat Melayu. Isu semasa berkenaan masyarakat Melayu dahulu tidak begitu kuat kerana segala yang baru berubah sekitar tahun 90-an. Wujud komuniti muda Melayu yang tidak bangga menjadi Melayu dan mula menunjukkan ciri ciri konflik dan saling bercanggah. Ianya diiringi oleh percubaan untuk mencabar kedaulatan, isu politik, isu bangsa dan bahasa. Kemudiannya, dasar berubah selaras dengan usaha kerajaan mengubah dasar dengan bahasa Inggeris diutamakan.

Persoalannya bagaimanakah Melayu di masa hadapan. Apakah cabaran yang akan dihadapi dan bagaimana mereka (Melayu) mampu bersaing dengan kaum lain di Malaysia. Pencapaian Dasar DEB masih belum dicapai sepenuhnya. Pencapaian akademik dan bukan akademik orang Melayu juga tidak meningkat berbanding kaum lain. Jikalau orang lain (bangsa lain) menggunakan Bahasa Melayu sebagai bahasa ilmu, namun orang Melayu kini kurang yakin dengan Bahasa sendiri. Semangat kerjasama dalam kalangan masyarakat Melayu juga makin luntur. Ini adalah disebabkan oleh perasaan dalaman yang tidak kuat. Sebagai contohnya, kerjasama antara sesama Melayu lagi rendah daripada kaum lain, umpamanya masyarakat Cina. Identiti masyarakat Melayu terhakis daripada segi budaya dan amalan baik.

Selain itu, pengaruh budaya luar giat menular terutama dalam kalangan orang muda, contohnya kebebasan LGBT atas alasan hak asasi manusia. Masyarakat bukan Islam juga sudah berani mencabar isu agama Melayu. Seheinggakan sanggup membawa isu ke Geneva untuk memperjuangkan hak peribadi mereka. Orang Melayu dituduh rasis sekiranya memperjuangkan hak Melayu walhal orang lain memperjuangkan hak mereka juga. Jelas di sini, kedaulatan Melayu kian dicabar. Pengkelasan yang perlu diberikan perhatian dan tindakan adalah; kemiskinan yang tinggi, sumbangan kepada kecemerlangan Negara, Agama, pencapaian akademik, peluang pekerjaan tidak seimbang, penguasaan ekonomi (bahasa Melayu belum diterima sepenuhnya), bahasa sebagai ejen perpaduan, budaya Melayu juga terhakis dan Sistem pendidikan yang menghambat pencapaian Melayu sendiri.

Justeru beberapa usaha dan pendapat yang diutarakan oleh Prof. Dr. Ibrahim:

- a) Latihan dan vokasional untuk memperkukuhkan kemahiran teknikal.
- b) Pendidikan institusi pengajian tinggi. Memperkasakan pengajian kesusasteraan Melayu dan Pengajian Islam.
- c) Pembangunan modal insan Melayu. Ini adalah penting dalam menjayakan modal insan melalui keberanian politik (political will).

Cadangan bagi mencemerlangkan bangsa Melayu pula ialah:

- a) Keberanian Politik (Political will).
- b) Transformasi Melayu kerana Islam.
- c) Kepimpinan peringkat sekolah. Unit khas di sekolah yang melihat kepada pelajar yang lemah dan guru yang menjayakan ini adalah guru yang cemerlang.
- d) Penguatkuasaan akta TVET untuk memantapkan kolaborasi industri.
- e) Mendaulatkan jalinan antara universiti dan komuniti di peringkat kebangsaan.
- f) Memelihara kesinambungan hak orang Melayu selaras dalam perlembagaan Negara.
- g) Mendaulatkan Bahasa Melayu.

Beliau mencadangkan model Melayu masa depan dengan menerima nilai sejagat, keperibadian yang luhur, berilmu, semangat setiakawan, ciri-ciri keusahawanan dan penguasaan bahasa yang baik. Bangsa Melayu seharusnya menjadi role model kepada bangsa yang lain kerana berbeza perundangan agama. Namun sebaliknya yang berlaku pada masa ini kerana melayu tidak boleh menjadi role model kerana akhlak dan pencapaian yang tidak membanggakan. Faktor utama yang menjadi kekangan dan halangan ini adalah kerana faktor “kesediaan”. Melayu perlu bersedia untuk berubah. Demi masa depan, bangsa Melayu perlu bangga dengan bangsa dan budaya sendiri. Orang Melayu perlu kembali kepada agamanya beserta dengan semangat ukhwa yang kukuh berteraskan Islam dalam menghasilkan perpaduan bangsa.

**Prof. Dr. Supyan** pula melihat dari aspek pensejarahan berkaitan dengan asal usul Melayu dan rumpun Melayu. Rumpun Melayu dikategorikan di bawah satu rumpun yang sama iaitu Melayu Nusantara. Dari segi geografi, Melayu Nusantara terdiri daripada Pentas Sunda, Benua Sunda dan Tanah Besar Melayu. Selain itu, Rumpun Melayu turut melibatkan beberapa wilayah lain seperti Selatan Thailand (Pattani) dan Champa. Manakala *Malay Archipelago* pula melibatkan sebuah wilayah yang lebih luas dengan menghimpunkan tiga tamadun yang besar iaitu Tamadun Melayu, Tamadun China dan Tamadun India. Namun, apabila Barat mula menjelajah kawasan timur, mereka mula meluaskan pengaruh mereka dengan agenda-agenda tertentu iaitu untuk menguasai dan mengambil alih.

Berdasarkan kajian dalam sejarah, orang Melayu dipercayai mempunyai kemahiran pelayaran yang sangat tinggi berbanding masyarakat Barat. Perkara ini dibuktikan dengan penemuan beberapa hasil kajian berkaitan dengan Awang Hitam sebagai pelayar daripada keturunan Melayu. Penemuan ini jelas memperlihatkan bahawa orang Melayu sebagai orang Samudera. Justeru, dicadangkan agar rangka penyelidikan untuk dilaksanakan dalam kajian berkaitan Melayu ini dengan bersandarkan kepada ungkapan akal budi Melayu dengan menyetengahkan aspek-aspek berikut: falsafah, pemikiran, perlakuan, formasi dan gaya hidup.

Akal budi Melayu yang dimaksudkan mempunyai hubung kait yang rapat dengan nilai-nilai Melayu seperti: sahabat alam, hormat-menghormati, tolong-menolong, mengalah, sopan santun, setia, sabar, tolak ansur, akomodatif, asimilasi, tidak derhaka dan tidak menyerang. Dalam usaha melaksanakan kajian berkaitan dengan agenda Melayu kini, masyarakat Melayu dilihat berdasarkan perkembangan masyarakat Melayu itu sendiri daripada Melayu dahulu, sekarang dan akan datang. Oleh itu, perkembangan-perkembangan masyarakat Melayu digambarkan bermula dari Pagan – Hindu – Buddha – Islam – Islam Murtad – Melayu Moden dan akhirnya Melayu Ultra.

Menyentuh aspek berkaitan dengan isu-isu berkaitan dengan masyarakat Melayu, terdapat dua aspek yang diambil kira iaitu isu-isu asas orang Melayu dan isu-isu Melayu yang dibahagikan seperti berikut: Isu-isu Asas Orang Melayu, Persekutuan Tanah Melayu, Tanah Simpanan Melayu (Rizab), Rejimen Askar Melayu, Raja-raja Melayu, Agama Islam, Bahasa Melayu dan Hak Istimewa Orang Melayu. Kesemua aspek ini dikaitkan dengan Wasiat Raja-raja Melayu.

Manakala isu-isu Melayu kini ialah; politik, pendidikan, ekonomi, hartanah, patriotik, rasis (perkauman), perceraian dan gejala sosial. Selain itu, aspek-aspek lain yang dapat dikaitkan dengan masyarakat Melayu adalah berkaitan dengan Maqasid Syariah yang melibatkan aspek-aspek pemuliharaan; agama, nyawa, maruah dan keturunan, akal dan harta. Aspek-aspek ini dikaitkan dengan perpaduan atas dasar Islam.

Apabila menyentuh berkaitan dengan generasi muda dalam kalangan masyarakat Melayu, golongan ini diketengahkan dalam beberapa peringkat generasi iaitu Generasi Y dan Generasi Z dengan memberi fokus kepada aspek-aspek berkaitan dengan gejala sosial seperti budaya lepak, rempit, ponteng dan sebagainya.

Dalam usaha menangani masalah-masalah berkaitan dengan generasi masa kini, masyarakat Melayu berhadapan dengan Transformasi Nasional 2050 (TN50) yang mengajak masyarakat Melayu untuk melaksanakan tindakan selanjutnya seperti: Mengingati Semula Sejarah, Berpegang Kepada Wasiat Raja-raja Melayu, Mengingati Dan Berpegang Kepada Tali Allah, Melaksanakan Aspek Pendidikan, Pencegahan dan Penguatkuasaan, Menjalankan Penyelidikan TN50, Membina Korpus Ilmu Dalam Bentuk Dokumentasi dan Melaksanakan Program Perkongsian Pintar (CSR & GLC).

Prof. Dr. Supyan menegaskan masyarakat perlu menghormati kerajaan semasa yang mentadbir apabila menyentuh persoalan berkaitan isu politik semasa Negara. Suara-suara rakyat perlu dikemukakan melalui saluran yang betul. Masyarakat juga perlu akur dengan polisi-polisi yang diamalkan oleh pemerintah semasa. Manakala berkaitan dengan hal-hal agama contohnya perpecahan fahaman, masyarakat perlu mengekalkan perkara-perkara yang baik dengan penerapan aspek-aspek pendidikan, pencegahan dan penguatkuasaan.

Begitu juga ilmu berkaitan kesusasteraan Melayu sebagai memahami akal budi Melayu. Pengajian Kesusasteraan Melayu perlu memanfaatkan teknologi terkini untuk mendedahkan nilai-nilai yang terdapat di dalam kesusasteraan bersesuaian dengan perkembangan Generasi Z.

Akal budi Melayu hendaklah diikat bersama dengan agama Islam bagi memastikan masyarakat melalui terus berada di landasan pemikiran yang sebenar. Perlakuan atau gaya hidup masyarakat Melayu juga perlu difahami oleh keseluruhan anggota masyarakat tanpa mengira latar belakang mereka.

Perbincangan mengenai definisi Melayu dan konsep Melayu, asal usul Melayu, kepimpinan dan feudalism serta politik orang Melayu telah menjadi topik bagi **Dr Salinah Binti Ja'afar**, Timbalan Pengarah, Akademi Pengajian Melayu, Universiti Malaya. Katanya, tiada bukti yang kukuh yang mengatakan kewujudan orang Melayu tetapi selepas kemerdekaan, Melayu mula mencari identiti mereka. Satu kajian bersama Anthony Milner telah membuktikan bahawa terdapat bukti kewujudan orang Melayu di dalam literatur yang terdahulu.

Konsep Ketuanan Melayu:

1. Perkara 153 – Yang diPertuan Agong sebagai tuan dan orang-orang Melayu sebagai ahli-ahlinya dan Yang di Pertuan Agong perlu menjalankan tanggungjawabnya bagi menjaga hak-hak orang Melayu
2. Kerajaan pusat perlu melindungi hak-hak orang Melayu terutamanya memberikan biasiswa dalam pendidikan orang Melayu.
3. Fungsi yang di Pertuan Agong sebagai ketua agama Islam, berkuasa dalam melantik PM, membubarkan parlimen, Ketua Angkatan Tentera Malaysia, menjaga hak – hak orang Melayu dan ketua Majlis Raja – Raja dalam mendaulatkan undang-undang.

Rekonstruksi Melayu; antara kajian-kajian yang perlu diketengahkan pada masa akan datang mestilah berkaitan sumber manusia, politik Malaysia, ekonomi (anak-anak muda perlu menceburkan diri dalam bidang keusahawanan), pendidikan (sukatan pembelajaran perlu dipertingkatkan), sosial (membendung masalah sosial yang berlaku di dalam negara

terutamanya dengan kemasukan pekerja-pekerja asing) dan menjalankan kajian yang bersesuaian dengan perubahan masa. Katanya lagi, kajian dalam mempraktikkan Rukun Negara dalam memberi *sense of belonging* dan semangat cintakan negara perlu dipertingkatkan.

**Prof. Dato' Dr. Mohd Jamil Bin Maah** pula mengulas bahawa isu dan masalah Melayu yang wujud semakin meruncing kini. Isu-isu ini boleh dikatakan menjadi virus yang kian menular sehingga akhirnya menjadi barah kepada tindakan, pemikiran dan sosiobudaya masyarakat Melayu. Tindakan segera daripada pelbagai pihak perlu diambil bagi mengelakkan isu ini berterusan dan kesedaran tentang jati diri Melayu perlu diperkemas di peringkat awal lagi supaya ketuanan Melayu tidak lenyap ditelan zaman. Beberapa isu-isu dan masalah Melayu kini telah dikenalpasti ekoran daripada perbincangan ini, antaranya; Penghapusan kawasan kampung Melayu tradisi di Bandar, Cabaran sosial masyarakat Melayu, Pengaruh teknologi digital terhadap remaja Melayu Bandar, Isu ekonomi Melayu terutama hutang dan pengurusan kewangan dalam kalangan Melayu, Industri beridentitikan Melayu tiada, Isu tulisan jawi terutama di akhbar dan *letterhead* dihapuskan dan Isu penggunaan bahasa asing untuk nama tempat.

Pandangan daripada beberapa ilmunan, sebagaimana berikut:

1. Agama, masing wujud perbezaan amalan beragama (seperti kumpulan wahabi)
2. Ekonomi (Orang Melayu yang tidak boleh bersaing) (Encik Ramli Rahman)
3. Pendidikan (Ratio Pra Siswazah dan Pasca Siswazah adalah tidak seimbang). Pendidikan – perlu ratio yang bersesuaian seperti bilangan undergraduate dan postgraduate.
4. Polisi kerajaan berubah – ubah dan orang di bawah perlu mengikut dasar yang diperkenalkan oleh kerajaan.
5. Islam – agama yang satu dan kita tidak perlu berpecah belah
6. Adab susila dalam komunikasi dengan orang Melayu. Bahasa yang ada seperti bahasa istana perlu diperkenalkan dan perlu diterapkan dalam kalangan anak-anak (Cik Raimi).
7. Perlu *direct interaction* dengan anak-anak (pelajar-pelajar sekolah) dalam maksud *Community engagement* (Puan Hajjah Jamilah)

Dr. Salinah Ja'afar menambah menyatakan;

- Cara menjawab budaya lama. Kajian lanjutan boleh mengetengahkan kepentingan indeks 'rasa hormat'. Data dan analisis serta kaedah-kaedah untuk mengatasi permasalahan ini perlu didapatkan.
  - Projek bersama dengan pelajar-pelajar – pensyarah, profesor dan anak-anak sekolah bekerjasama dalam membantu mereka. Cth: subjek Bahasa Melayu – mengajar bahasa Melayu
  - Pelan Tindakan untuk mempertingkatkan bahasa Melayu
8. Encik Hassan (JPN) -Isu kesusasteraan Melayu dan bahasa
  9. Dr. Nasirin – Persoalan jati diri dari sudut bahasa dan kesusasteraan. Siapa kita di masa lampau untuk melangkah ke masa hadapan. Penggunaan bahasa yang digunakan kini “Tiada Melayu Hilang Dunia” yang tidak wujud di dalam Sulalatus Salatin adalah hasil penulisan kreatif.
  10. Dr. Nik Yusri - Ilmu asas (Pendidikan Islam) yang membentuk pemikiran dan jati diri.
  11. En. Mohd Ikram Fadli (DBP – Wilayah Timur) – Bahasa – Bahasa Melayu (BM) sebagai bahasa pengantar di peringkat sekolah, dan adakah BM telah berjaya diangkat menjadi sebagai bahasa pengantar di peringkat universiti?

12. Sastra Melayu dalam sekolah – rata – rata generasi Z tidak berminat dengan sastra Melayu.
  13. Keangkuhan politik – tiada pejuang politik yang betul-betul berjuang untuk membela bangsa Melayu
  14. Ilmu Asas – Ikrar Rukun Negara – adakah kita menjiwai rukun negara. – terapkan nilai-nilai rukun Negara
  15. Dasar Bahasa Pendidikan – tiada kesudahan.
  16. Pelan Memartabatkan BM di universiti. – masih lagi dalam usaha pemantauan di peringkat university
  17. Cadangan buku: Perangai bergantung kepada diri sendiri oleh Zaaba
- Prof. Dr. Supyan Hussin turut menegaskan bahawa
- Masyarakat perlu menghormati *the government of the day*.
  - Penggunaan teknologi
  - Agama - Kehidupan kita yang baik kita perlu kekalkan terutamanya sebagai ahli sunnah wal jamaah.
  - Teknologi tidak datang bersama akhlak.
  - Didik masyarakat untuk menggunakan teknologi dengan betul
  - Community Engagement – NBOS
  - Kesusasteraan Melayu dan Pemikiran – Kesusasteraan Melayu tidak semestinya dikaitkan dengan bahasa tetapi kesusasteraan Melayu adalah berkaitan dengan buah pemikiran dan konteks kehidupan. Kombinasi dengan teknologi seperti *youtube*.
  - Keangkuhan politik – akal budi Melayu tetapi diikat dengan Islam.
  - Dewan Bahasa dan Pustaka (DBP) –Universiti Kebangsaan Malaysia (UKM) dan Universiti Putra Malaysia (UPM) ada satu pelan tindakan pemantauan penggunaan Bahasa Melayu (BM)– makalah yang dikeluarkan di dalam BM.

## PERBINCANGAN

Berdasarkan semua pandangan tadi, pengkaji telah membahagikan topik perbincangan mengikut konstruk item dan isu dan berpadanan iaitu Pendidikan dan Penyelidikan, Bahasa Melayu, Ekonomi dan Pembangunan Fizikal, Sosio Budaya dan Sosio Politik, Ketuanan Melayu dan Sejarah seterusnya Agama dan Adat.

Prof. Dato' Dr. Ibrahim

<p>1. Pendidikan dan Penyelidikan</p> <p>Masalah: Sistem pendidikan di sekolah yang tidak memihak kepada pencapaian orang Melayu.</p> <p>Cadangan: Latihan dan vokasional, Mewujudkan program penting untuk nilai bangsa di institusi pengajian tinggi seperti kesusasteraan Melayu dan Pengajian Islam, Kepimpinan sekolah merujuk kepada guru cemerlang, Perkasakan jalinan universiti dan komuniti dan Unit khas di sekolah yang melihat kepada pelajar Melayu yang lemah.</p>
<p>2. Bahasa Melayu</p> <p>Masalah: penggunaan Bahasa Ibunda (Melayu) yang tidak baik, Bahasa tidak lagi menjadi ejen perpaduan, Bahasa Melayu belum diterima sebagai bahasa korporat/industri dan Pencapaian akademik orang Melayu tidak memberangsangkan berbanding bukan Melayu</p> <p>Cadangan: Mendaulatkan Bahasa Melayu</p>
<p>3. Ekonomi dan Pembangunan Fizikal</p> <p>Masalah: Peratusan kemiskinan tinggi dan tidak seimbang, Hanya 30-36% saja Melayu cemerlang dan menyumbang kepada kecemerlangan negara. Peluang pekerjaan tidak</p>

seimbang (kerana pencapaian tidak sekata) Cadangan: Penggubalan dan penguatkuasaan AKTA TVET untuk kolaborasi industri
4. Sosio Budaya dan Sosio Politik Masalah: Perpecahan Melayu semenjak 2000 akibat daripada fahaman politik Cadangan: Pembangunan modal insan Melayu melalui keberanian politik (political will).
5. Ketuanan Melayu Sejarah Masalah: Orang Melayu dah tak peduli dengan bangsa sendiri. cabaran; Sikap dan budaya orang Melayu, “kesediaan”. Melayu perlu bersedia untuk berubah. Cadangan: Memelihara kesinambungan hak orang Melayu dalam perlembagaan Mencadangkan model Melayu masa depan seperti: Menerima nilai sejagat. Melayu perlu menerima agama lain, namun tidak menafikan diri, adat dan budaya serta agama. Keperibadian yang luhur. Melayu perlu dihormati disebabkan oleh akhlak yang luhur Berilmu, Semangat setiakawan, Bercirikan keusahawanan, Penguasaan bahasa yang baik
6. Agama dan Adat Masalah: Tidak peka dengan adat istiadat Melayu, Orang bukan Melayu mencabar kedaulatan, Masyarakat bukan Islam juga sudah berani mencabar isu agama Melayu, Agama tidak lagi digunakan untuk alat kecermerlangan Hubungan antara Melayu juga terhakis Budaya Melayu juga terhakis Cadangan: Transformasi Melayu kerana Islam

Prof. Dr. Supyan Bin Hussain

1. Pendidikan dan Penyelidikan Cadangan: Rangka penyelidikan berkaitan agenda Melayu bersandarkan ungkapan Akal Budi Melayu dengan mengetengahkan aspek-aspek: Falsafah, Pemikiran, Perlakuan, Formasi dan Gaya Hidup. Juga berkaitan kesusasteraan Melayu sebagai memahami akal budi Melayu. Pengajian ini perlu memanfaatkan teknologi terkini untuk mendedahkan nilai-nilai yang terdapat di dalam kesusasteraan bersesuaian dengan perkembangan Generasi Z. Kajian berkaitan agenda Melayu perlu dilihat berdasarkan perkembangan masyarakat Melayu yang digambarkan seperti berikut: Pagan – Hindu – Buddha – Islam – Islam Murtad – Melayu Moden – Melayu Ultra
2. Bahasa Melayu Dewan Bahasa dan Pustaka (DBP), Universiti Kebangsaan Malaysia (UKM) dan Universiti Putra Malaysia (UPM) perlu ada satu pelan tindakan pemantauan penggunaan Bahasa Melayu (BM)
3. Ekonomi Pembangunan Fizikal Isu Melayu kini; Ekonomi dan Hartanah. Community Engagement melalui NBOS
4. Sosio Budaya dan Sosio Politik Masalah: - Keangkuhan politik - Isu-isu agenda Melayu; Politik, Pendidikan, Ekonomi, Hartanah, Patriotik, Rasis (perkauman), Perceraian dan Gejala Sosial. Apabila menyentuh berkaitan dengan generasi muda dalam kalangan masyarakat Melayu,

golongan ini diketengahkan dalam beberapa peringkat generasi iaitu Generasi Y dan Generasi Z dengan memberi fokus kepada aspek-aspek berkaitan dengan gejala sosial seperti budaya lepak, rempit, ponteng dan sebagainya.

Cadangan:

-Akal Budi Melayu mempunyai hubung kait rapat dengan nilai-nilai: Sahabat alam, hormat-menghormati, Tolong-menolong, Mengalah, Sopan santun, Setia, Sabar, Tolak ansur, Akomodatif, Asimilasi, Tidak derhaka dan Tidak menyerang.

- Masyarakat perlu menghormati kerajaan semasa *the government of the day*. Suara-suara rakyat perlu dikemukakan melalui saluran yang betul dan perlu akur dengan polisi-polisi yang diamalkan oleh pemerintah.

#### 5. Ketuanan Melayu dan pemikiran

Sejarah Lihat aspek pensejarahan asal usul Melayu dan rumpun Melayu (*Malay Archipelago*)

Isu-isu Asas Orang Melayu; Persekutuan Tanah Melayu, Tanah Simpanan Melayu (Rizab), Rejimen Askar Melayu, Raja-raja Melayu, Agama Islam, Bahasa Melayu dan Hak Istimewa Orang Melayu. Kesemua aspek ini dikaitkan dengan Wasiat Raja-raja Melayu.

Isu semasa; usaha menangani masalah berkaitan Transformasi Nasional 2050 (TN50) yang mengajak masyarakat Melayu; mengingati Semula Sejarah, Berpegang Kepada Wasiat Raja-raja Melayu, Mengingati Dan Berpegang Kepada Tali Allah, Melaksanakan Aspek Pendidikan, Pencegahan dan Penguatkuasaan, Menjalankan Penyelidikan TN50, Membina Korpus Ilmu Dalam Bentuk Dokumentasi dan Melaksanakan Program Perkongsian Pintar (CSR & GLC).

Kesusasteraan Melayu dan Pemikiran adalah berkaitan buah pemikiran dan konteks kehidupan. Kombinasi dengan teknologi seperti *youtube*

#### 6. Agama dan Adat

-Akal budi Melayu perlu diikat dengan Islam; berkaitan Maqasid Syariah yang melibatkan aspek pemuliharaan; Agama, Nyawa, Maruah dan Keturunan, Akal dan Harta. Ia dikaitkan dengan perpaduan atas dasar agama Islam.

Manakala berkaitan dengan hal-hal agama contohnya perpecahan fahaman, masyarakat perlu mengekalkan perkara-perkara yang baik dengan penerapan aspek-aspek Pendidikan, Penggunaan teknologi, Pencegahan dan Penguatkuasaan.

-Kekalkan mazhab ahli sunnah waljamaah.

- Teknologi tidak datang bersama akhlak. Oleh itu, didik masyarakat untuk menggunakan teknologi dengan betul.

Dr Salinah Binti Ja'afar

#### 1. Pendidikan dan Penyelidikan

Melayu perlu mencari identiti melalui kronologi kewujudan Bangsa Melayu yang perlu diterapkan dalam silibus seperti berikut:

- i. Pra-kolonial; Kesultanan dan kedaulatan Melayu – Kesultanan Pasai, Kedah, Melaka dan Johor.
- ii. Zaman Kemerdekaan; Kontrak sosial seperti hak raja – raja Melayu yang tidak boleh disentuh, Islam agama rasmi dan Bahasa Melayu.
- iii. Selepas Kemerdekaan; Definisi dan hak Melayu dalam Perlembagaan
- iv. Zaman Globalisasi dan Generasi Z

Rekonstruksi Melayu, kajian-kajian yang perlu diketengahkan:

Fokus dan Sumber

Pendidikan: perbaharui dan pertingkatkan sukatan pembelajaran

Kajian yang bersesuaian dengan perubahan masa



Ketengahkan kepentingan indeks 'rasa hormat'. Data dan analisis serta kaedah-kaedah untuk mengatasi permasalahan ini.
2. Bahasa Melayu Projek kolaborasi mengajar bahasa Melayu bersama dengan mahasiswa, pensyarah dan professor Pelan Tindakan untuk mempertingkatkan bahasa Melayu
3. Ekonomi Pembangunan Fizikal kajian yang perlu diketengahkan; Fokus dan Sumber Bagaimana berjaya dalam bidang keusahawanan
4. Sosio Budaya Sosio Politik Kajian yang perlu diketengahkan: Sosial – Membendung masalah sosial yang berlaku di dalam negara terutamanya dengan kemasukan pekerja-pekerja asing. Kepentingan dalam mempraktikkan Rukun Negara dalam memberi <i>sense of belonging</i> dan semangan cintakan Negara.
5. Ketuanan Melayu, Sejarah dan pemikiran Pertahankan Konsep Ketuanan Melayu: Perkara 153 Kerajaan pusat perlu melindungi hak – hak orang Melayu terutamanya memberikan biasiswa dalam pendidikan orang Melayu.
6. Agama dan Adat Pertahankan Konsep Melayu: Islam agama rasmi dan Yang diPertuan Agong sebagai ketua agama Islam

## 4. Prof. Dato' Dr. Mohd Jamil Maah

1. Pendidikan dan Penyelidikan Isu-isu dan masalah Melayu kini :Isu tulisan jawi terutama di akhbar dan <i>letterhead</i> dihapuskan
2. Bahasa Melayu Isu penggunaan bahasa asing untuk nama tempat, terkini projek 'MyExpo' 26 september di Putrajaya.
3. Ekonomi Pembangunan Fizikal Isu-isu dan masalah Melayu kini :Isu ekonomi Melayu terutama hutang dan pengurusan kewangan dalam kalangan Melayu, Industri beridentitikan Melayu tiada,
4. Sosio Budaya dan Sosio Politik Isu-isu dan masalah Melayu kini; Penghapusan kawasan kampung Melayu tradisi di Bandar, Cabaran sosial masyarakat Melayu, Pengaruh teknologi digital terhadap remaja Melayu Bandar, Tindakan segera yang bersifat uniti (bersatu) perlu diambil oleh semua pihak dalam pelbagai peringkat bagi melaksanakan hasrat ini. Melayu kini perlu menghilangkan keangkuhan politik sebaliknya menjayakan keberanian politik ( <i>political will</i> ) dengan suntikan Islam sebagai teras dalam mendepani isu dan cabaran yang membelenggu masyarakat Melayu pada zaman ini.
5. Ketuanan Melayu dan Sejarah
6. Agama dan Adat Tindakan segera; Menjayakan keberanian politik ( <i>political will</i> ) dengan suntikan Islam sebagai teras.

Projek Makmal Sosial adalah satu inisiatif yang bersifat jangka panjang dari Pusat Pengajian Bahasa dan Pembangunan Insaniah, Universiti Malaysia Kelantan untuk membangunkan komuniti

5. Pandangan beberapa ilmuan berikutnya:

<p>1. Pendidikan dan Penyelidikan          Masalah: Ratio Pra Siswazah dan Pasca Siswazah adalah tidak seimbang          Cadangan:          Direct interaction dengan anak-anak (pelajar-pelajar sekolah)          Adab susila – Bahasa-bahasa yang ada seperti bahasa istana perlu diperkenalkan dan perlu diterapkan di kalangan anak-anak          Community engagement adalah perlu supaya mesej yang ada disampaikan</p>
<p>2. Bahasa Melayu          Cadangan: Bahasa Melayu sebagai bahasa pengantar di peringkat sekolah dan di peringkat universiti?          Sastera Melayu dalam sekolah, rata-rata generasi Z tidak berminat dengan sastera Melayu          Ilmu Asas – Ikrar Rukun Negara – adakah kita menjiwai rukun negara. – terapkan nilai-nilai rukun negara          Dasar Bahasa Pendidikan – tiada kesudahan.</p>
<p>3. Ekonomi Pembangunan Fizikal          Masalah: Tidak mampu bersaing dalam ekonomi</p>
<p>4. Sosio Budaya dan Sosio Politik          Polisi kerajaan berubah – ubah dan orang di bawah perlu mengikut dasar yang diperkenalkan oleh kerajaan          Adab susila dalam komunikasi dengan orang Melayu          Keangkuhan politik – tiada pejuang politik yang betul-betul berjuang untuk membela bangsa Melayu</p>
<p>5. Ketuanan Melayu dan Sejarah          Isu kesusasteraan Melayu dan bahasa: Persoalan jati diri dari sudut bahasa dan kesusasteraan.          Siapa kita di masa lampau untuk melangkah ke masa hadapan.</p>
<p>6. Agama dan Adat          Ilmu asas Pendidikan Islam membentuk pemikiran dan jati diri.          rujuk buku: Perangai bergantung kepada diri sendiri oleh Zaaba          konflik beragama, cthnya wahabi. Melayu tidak perlu berpecah belah</p>

## RUMUSAN

Jadual di bawah merumuskan secara lengkap dapatan yang diperlukan:

<b>Pendidikan dan Penyelidikan</b>	
Masalah:	<ol style="list-style-type: none"> <li>1. Sistem pendidikan di sekolah yang tidak memihak kepada pencapaian orang Melayu.</li> <li>2. Isu tulisan jawi terutama di akhbar dan <i>letterhead</i> dihapuskan.</li> <li>3. Ratio Pra Siswazah dan Pasca Siswazah yang tidak seimbang.</li> </ol>
Cadangan:	<ol style="list-style-type: none"> <li>1. Latihan dan vokasional</li> <li>2. Program nilai bangsa di IPT; kesusasteraan Melayu dan Pengajian Islam</li> <li>3. Kepimpinan sekolah merujuk kepada guru cemerlang</li> <li>4. Perkasakan jalinan universiti dan komuniti.</li> </ol>

	<ol style="list-style-type: none"> <li>5. Unit khas di sekolah yang melihat kepada pelajar Melayu yang lemah.</li> <li>6. Perbaharui dan pertingkatkan sukatan pembelajaran</li> <li>7. <i>Direct interaction</i> dengan anak-anak (pelajar-pelajar sekolah)</li> <li>8. <i>Community engagement</i> adalah perlu supaya mesej yang ada disampaikan</li> <li>9. Melayu perlu mencari identiti melalui kronologi kewujudan Bangsa Melayu yang perlu diterapkan dalam silibus seperti berikut: <ol style="list-style-type: none"> <li>1. Pra – kolonial; Kesultanan dan kedaulatan Melayu – Kesultanan Pasai, Kedah, Melaka dan Johor.</li> <li>2. Zaman Kemerdekaan;Kontrak sosial seperti hak raja – raja Melayu yang tidak boleh disentuh, Islam agama rasmi dan Bahasa Melayu.</li> <li>3. Selepas Kemerdekaan; Definisi dan hak Melayu dalam Perlembagaan</li> <li>4. Zaman Globalisasi dan Generasi Z</li> </ol> </li> </ol> <ol style="list-style-type: none"> <li>1. Rangka penyelidikan berkaitan Melayu bersandarkan ungkapan Akal Budi Melayu dengan mengetengahkan aspek-aspek: Falsafah, Pemikiran, Perlakuan, Formasi dan Gaya Hidup. Juga berkaitan kesusasteraan Melayu sebagai memahami akal budi Melayu. Pengajian ini perlu memanfaatkan teknologi terkini untuk mendedahkan nilai-nilai yang terdapat di dalam kesusasteraan bersesuaian dengan perkembangan Generasi Z.</li> <li>2. Kajian perlu melihat perkembangan masyarakat Melayu yang digambarkan seperti berikut: Pagan – Hindu – Buddha – Islam – Islam Murad – Melayu Moden – Melayu Ultra</li> <li>3. Kajian yang bersesuaian dengan perubahan masa</li> <li>4. Ketengahkan kepentingan indeks ‘rasa hormat’. Data dan analisis serta kaedah-kaedah untuk mengatasi permasalahan ini.</li> </ol>
<b>Bahasa Melayu</b>	
Masalah:	<ol style="list-style-type: none"> <li>1. Penggunaan Bahasa Ibunda (Melayu) yang tidak baik</li> <li>2. Bahasa tidak lagi menjadi ejen perpaduan</li> <li>3. Bahasa Melayu belum diterima sebagai bahasa korporat/industry</li> <li>4. Pencapaian akademik orang Melayu tidak memberangsangkan berbanding bukan Melayu</li> <li>5. Isu penggunaan bahasa asing untuk nama tempat, terkini projek ‘MyExpo’ 26 september di Putrajaya.</li> <li>6. Sastera Melayu dalam sekolah, rata-rata generasi Z tidak berminat dengan sastera Melayu</li> <li>7. Ilmu Asas – Ikrar Rukun Negara – adakah kita menjiwai rukun negara. – terapkan nilai-nilai rukun Negara</li> <li>8. Dasar Bahasa Pendidikan – tiada kesudahan.</li> </ol>
Cadangan:	<ol style="list-style-type: none"> <li>1. Mendaulatkan Bahasa Melayu</li> <li>2. Adab susila – Bahasa-bahasa yang ada seperti bahasa istana perlu diperkenalkan dan perlu diterapkan di kalangan anak-anak</li> <li>3. Dewan Bahasa dan Pustaka (DBP), Universiti Kebangsaan Malaysia (UKM) dan Universiti Putra Malaysia (UPM) perlu ada satu pelan tindakan pemantauan penggunaan Bahasa Melayu (BM)</li> <li>4. Projek kolaborasi mengajar bahasa Melayu bersama dengan mahasiswa, pensyarah dan professor</li> <li>5. Pelan Tindakan untuk mempertingkatkan bahasa Melayu</li> <li>6. Bahasa Melayu sebagai bahasa pengantar di peringkat sekolah dan di</li> </ol>

	peringkat universiti?
<b>Ekonomi dan Pembangunan Fizikal</b>	
Masalah:	<ol style="list-style-type: none"> <li>1. Peratusan kemiskinan tinggi dan tidak seimbang</li> <li>2. Hanya 30-36% saja Melayu cemerlang dan menyumbang kepada kecemerlangan negara.</li> <li>3. Peluang pekerjaan tidak seimbang (kerana pencapaian tidak sekata)</li> <li>4. Isu ekuiti dan Hartanah.</li> <li>5. Isu hutang dan pengurusan kewangan dalam kalangan Melayu, Industri beridentitikan Melayu tiada,</li> <li>6. Tidak mampu bersaing dalam Ekonomi</li> </ol>
Cadangan:	<ol style="list-style-type: none"> <li>1. Penggubalan dan penguatkuasaan akta TVET untuk kolaborasi industri.</li> <li>2. <i>Community Engagement</i> melalui NBOS</li> </ol> <p>Kajian yang perlu diketengahkan;</p> <ol style="list-style-type: none"> <li>1. Fokus dan Sumber</li> <li>2. Bagaimana berjaya dalam bidang keusahawanan</li> </ol>
<b>Sosio Budaya dan Sosio Politik</b>	
Masalah:	<ol style="list-style-type: none"> <li>1. Perpecahan Melayu semenjak 2000 akibat daripada fahaman politik</li> <li>2. Keangkuhan politik</li> <li>3. Isu-isu agenda Melayu; Politik, Pendidikan, Ekonomi, Hartanah, Patriotik, Rasis (perkauman), Perceraian dan Gejala Sosial.</li> <li>4. Generasi muda: gejala sosial seperti budaya lepak, rempit, ponteng dan sebagainya.</li> <li>5. Isu Penghapusan kawasan kampung Melayu tradisi di Bandar, cabaran sosial masyarakat Melayu, pengaruh teknologi digital terhadap remaja Melayu Bandar.</li> <li>6. Adab susila dalam komunikasi dengan orang Melayu</li> <li>7. Keangkuhan politik – tiada pejuang politik yang betul-betul berjuang untuk membela bangsa Melayu</li> <li>8. Polisi kerajaan berubah – ubah dan orang di bawah perlu mengikut dasar yang diperkenalkan oleh kerajaan</li> </ol>
Cadangan:	<ol style="list-style-type: none"> <li>1. Pembangunan modal insan Melayu melalui keberanian politik (political will).</li> <li>2. Akal Budi Melayu mempunyai hubung kait rapat dengan nilai-nilai: Sahabat alam, Hormat-menghormati, Tolong-menolong, Mengalah, Sopan santun, Setia, Sabar, Tolak ansur, Akomodatif, Asimilasi, Tidak derhaka dan Tidak menyerang.</li> <li>3. Masyarakat perlu menghormati kerajaan semasa <i>the government of the day</i>. Suara-suara rakyat perlu dikemukakan melalui saluran yang betul dan perlu akur dengan polisi-polisi yang diamalkan oleh pemerintah.</li> <li>4. Tindakan segera yang bersifat uniti (bersatu) perlu diambil oleh semua pihak dalam pelbagai peringkat bagi melaksanakan hasrat ini.</li> <li>5. Melayu kini perlu menghilangkan keangkuhan politik dengan suntikan Islam sebagai teras dalam mendepani isu dan cabaran yang membelenggu masyarakat Melayu pada zaman ini.</li> </ol> <p>Kajian yang perlu diketengahkan:</p> <ol style="list-style-type: none"> <li>1. Sosial – Membendung masalah sosial yang berlaku di dalam negara terutamanya dengan kemasukan pekerja-pekerja asing.</li> </ol>

	2. Kepentingan dalam mempraktikkan Rukun Negara dalam memberi <i>sense of belonging</i> dan semangat cintakan Negara.
<b>Ketuanan Melayu dan Sejarah</b>	
Masalah:	<ol style="list-style-type: none"> <li>1. Orang Melayu dah tak peduli dengan bangsa sendiri.</li> <li>2. Isu-isu Asas Orang Melayu; Persekutuan Tanah Melayu, Tanah Simpanan Melayu (Rizab), Rejimen Askar Melayu, Raja-raja Melayu, Agama Islam, Bahasa Melayu dan Hak Istimewa Orang Melayu. Kesemua aspek ini dikaitkan dengan Wasiat Raja-raja Melayu.</li> <li>3. Isu semasa; usaha menangani masalah berkaitan Transformasi Nasional 2050 (TN50) yang mengajak masyarakat Melayu; mengingati Semula Sejarah, Berpegang Kepada Wasiat Raja-raja Melayu, Mengingati Dan Berpegang Kepada Tali Allah, Melaksanakan Aspek Pendidikan, Pencegahan dan Penguatkuasaan, Menjalankan Penyelidikan TN50, Membina Korpus Ilmu Dalam Bentuk Dokumentasi dan Melaksanakan Program Perkongsian Pintar (CSR &amp; GLC).</li> <li>4. Isu kesusasteraan Melayu dan bahasa: Persoalan jati diri dari sudut bahasa dan kesusasteraan.</li> </ol> <p>Cabaran; Sikap dan budaya orang Melayu; “kesediaan”. Melayu perlu bersedia untuk berubah.</p>
Cadangan	<p>1. Lihat aspek pensejarahan asal usul Melayu dan rumpun Melayu (<i>Malay Archipelago</i>) Memelihara kesinambungan hak orang Melayu dalam perlembagaan Mencadangkan model Melayu masa depan seperti:</p> <ol style="list-style-type: none"> <li>i. Menerima nilai sejagat. Melayu perlu menerima agama lain, namun tidak menafikan diri, adat dan budaya serta agama.</li> <li>ii. Keperibadian yang luhur. Melayu perlu dihormati disebabkan oleh akhlak yang luhur</li> <li>iii. Berilmu</li> <li>iv. Semangat setiakawan</li> <li>v. Bercirikan keusahawanan</li> <li>vi. Penguasaan bahasa yang baik</li> </ol> <ol style="list-style-type: none"> <li>1. Pertahankan Konsep Ketuanan Melayu: Perkara 153</li> <li>2. Kerajaan pusat perlu melindungi hak-hak orang Melayu terutamanya memberikan biasiswa dalam pendidikan orang Melayu.</li> </ol>
<b>Agama dan Adat</b>	
Masalah:	<ol style="list-style-type: none"> <li>1. Tidak peka dengan adat istiadat Melayu</li> <li>2. Orang bukan Melayu mencabar kedaulatan</li> <li>3. Masyarakat bukan Islam juga sudah berani mencabar isu agama Melayu</li> <li>4. Agama tidak lagi digunakan untuk alat kecermerlangan</li> <li>5. Hubungan antara Melayu juga terhakis</li> <li>6. Budaya Melayu juga terhakis</li> <li>7. konflik beragama, cthnya wahabi. Melayu tidak perlu berpecah belah</li> </ol>
Cadangan:	<ol style="list-style-type: none"> <li>1. Transformasi Melayu kerana Islam.</li> <li>2. Akal budi Melayu perlu diikat dengan Islam; berkaitan Maqasid Syariah yang melibatkan aspek pemuliharaan; Agama, Nyawa,</li> </ol>

	<p>Maruah dan Keturunan, Akal dan Harta. Ia dikaitkan dengan perpaduan atas dasar agama Islam.</p> <ol style="list-style-type: none"> <li>3. Manakala berkaitan dengan hal-hal agama contohnya perpecahan fahaman, masyarakat perlu mengekalkan perkara-perkara yang baik dengan penerapan aspek-aspek Pendidikan, Penggunaan teknologi, Pencegahan dan Penguatkuasaan.</li> <li>4. Kekalkan mazhab ahli sunnah waljamaah.</li> <li>5. Teknologi tidak datang bersama akhlak. Oleh itu, didik masyarakat untuk menggunakan teknologi dengan betul.</li> <li>6. Pertahankan Konsep Melayu: Islam agama rasmi dan Yang diPertuan Agong sebagai ketua agama Islam</li> <li>7. Menjayakan keberanian politik (<i>political will</i>) dengan suntikan Islam sebagai teras.</li> <li>8. Ilmu asas Pendidikan Islam membentuk pemikiran dan jati diri.</li> </ol>
--	--

## PENUTUP

Kesimpulannya tindakan segera yang bersifat uniti (bersatu) perlu diambil oleh semua pihak dalam pelbagai peringkat bagi melaksanakan hasrat ini. Melayu kini perlu menghilangkan keangkuhan politik sebaliknya menjayakan keberanian politik (*political will*) dengan suntikan Islam sebagai teras dalam mendepani isu dan cabaran yang membelenggu masyarakat Melayu pada zaman ini. Hasil kajian berjadual ini boleh disimpulkan dalam bentuk strategi yang lebih tersusun. Pengkaji mendambakan sokongan dan penglibatan semua dalam merealisasikan pembangunan agenda Melayu.

## PENGHARGAAN

Penghargaan kepada pihak Timbalan Naib Canselor (Penyelidikan dan Inovasi) UMK yang memperuntukkan bajet kepada Kluster Penyelidikan Melayu Kontemporari mengadakan Wacana Kontemporari Melayu 2017 bagi menjayakan penyelidikan ini.

## RUJUKAN

- Anthony Milner (2016), Kerajaan: Malay Political Culture on the Eve of Colonial Rule, cetakan kedua: SIRD
- Mahathir Mohamed, (1982) Dilema Melayu, terjemahan Ibrahim Saad: Federal Publication Sdn. Bhd.
- Nur Azuki, Nasirin dan Suria Baba, “Agenda Kontemporari Melayu; Pemetaan Isu Dan Cadangan” dalam Kolokium Serantau PBI(UMK)-FISIP(UNIB), Pusat Pengajian Bahasa Dan Pembangunan Insaniah 27 September 2017.

## KITAB TIB BETAWI: SOROTAN AWAL TERHADAP PENULISAN DAN PEMIKIRAN ILMU PERUBATAN MELAYU TRADISIONAL

Nik Yusri Musa

Pusat Pengajian Bahasa dan Pembangunan Insaniah  
Universiti Malaysia Kelantan  
nikyusri@umk.edu.my

Azhar Muhammad.

Pusat Pengajian Bahasa dan Pembangunan Insaniah  
Universiti Malaysia Kelantan  
azhar.my@umk.edu.my

### ABSTRAK

Manuskrip Melayu dalam pelbagai bidang ilmu adalah warisan Melayu tradisional yang memperlihatkan keintelektualan dan keilmuan bangsa Melayu. Asas penulisan dan pemikiran di kalangan intelektual Melayu silam dalam pelbagai bidang termasuk ilmu perubatan masih banyak yang belum diterokai, sedangkan ia merupakan khazanah ilmu yang bernilai tinggi. Kajian ini bertujuan menyorot bentuk penulisan dan pemikiran ilmu perubatan Melayu tradisional berdasarkan *Kitab Tib* Betawi yang ditulis oleh Haji Zainal Abidin pada tahun 1824 Masihi. Kajian melihat kepada pelbagai disiplin penulisan dan pemikiran penulis dalam kitab tib ini. Kajian melalui metode manuskripsi transliterasi ini menggunakan reka bentuk analisis dokumen. Karya asli ini ditransliterasi dan dianalisis kandungannya bagi menghasilkan dapatan yang disasarkan dalam kajian. Dapatan kajian mendapati bahawa penulisan kitab tib ini dilakukan dengan menggunakan gaya bahasa Melayu yang banyak terkesan dengan pengaruh Arab. Begitu juga dengan pemikiran ilmu perubatan yang banyak terpengaruh dengan unsur-unsur agama Islam yang terkadang digabungkan dengan kepercayaan Melayu lama. Pengamalan ilmu perubatan dan cara perawatannya banyak menekankan penggunaan ayat-ayat al-Quran, selawat, hadis Nabi Muhammad SAW, periwayatan dari sumber lain, dan amalan bacaan doa sama ada secara *ma'thur* atau tidak. Hanya beberapa contoh sahaja diketengahkan bagi memberi penjelasan terhadap dapatan yang ditemui dalam kitab tib ini.

**Kata kunci:** Kitab Tib, penulisan, pemikiran, pengaruh, periwayatan.

### PENDAHULUAN

Manuskrip Melayu dalam pelbagai bidang penulisan adalah warisan Melayu tradisional yang memperlihatkan himpunan keintelektualan, pemikiran dan keilmuan bangsa Melayu. Kekayaan khazanah yang terdapat di dalam manuskrip ini masih banyak yang belum diterokai untuk mengeluarkan kandungan asas penulisan dan pemikiran dalam kalangan keintelektualan Melayu dalam pelbagai bidang. Antara bidang dan khazanah yang tersimpan dalam manuskrip Melayu ini ialah ilmu perubatan atau lebih dikenali dengan nama “Kitab Tib”. Perubatan merupakan satu bidang ilmu yang penting dalam kebanyakan masyarakat termasuk masyarakat Melayu. Aktiviti, penggunaan, pembelajaran dan pengamalan perubatan telah wujud dan berkembang subur dalam kehidupan masyarakat sejak zaman berzaman. Aktiviti ini termasuk pengubatan dan rawatan penyakit, pembuatan ubat, penyediaan bahan, pemerolehan ilmu dari pelbagai sumber hingga kepada penanaman tumbuh-tumbuhan untuk kegunaan perubatan. Dalam masyarakat Melayu tidak terdapat maklumat yang tepat, baik

dari sumber lisan apatah lagi dari sumber sejarah, sejak bila tradisi pengubatan ini bermula (Harun Mat Piah, 2006).

## **METODOLOGI DAN SOROTAN LITERATUR**

Asas-asas penulisan dan pemikiran dalam kalangan intelektual Melayu dalam pelbagai bidang termasuk ilmu perubatan masih banyak yang boleh diselidiki. Justeru usaha ke arah mentransliterasi, menganalisis dan mempersembahkannya dalam situasi semasa amat diperlukan memandangkan kepada nilai yang begitu besar dalam karya-karya mereka.

Makalah ini akan memfokuskan kepada manuskrip ilmu perubatan Melayu tradisional iaitu Kitab Tib Betawi. Manuskrip ini adalah salah satu manuskrip ilmu perubatan Melayu yang dibukukan di Betawi, Indonesia pada tahun 1824M oleh Haji Zainal Abidin. Manuskrip yang berusia hampir 200 tahun ini perlu dianalisis bagi melihat bentuk penulisan dan pemikiran ilmu perubatan yang diperbahaskan di dalam kandungannya. Justeru makalah ini bertujuan menyorot bentuk penulisan dan pemikiran ilmu perubatan Melayu tradisional berdasarkan kitab tib ini. Kajian melihat kepada pelbagai disiplin analisis penulisan yang digunakan oleh penulis termasuk gaya bahasa, penggunaan istilah dan sebagainya; begitu juga dengan pemikiran ilmu perubatan dari aspek bentuk rawatan, sumber dan bahan rawatan yang digunakan. Kajian ini menggunakan reka bentuk analisis dokumen yang menjadikan teks manuskrip Kitab Tib Betawi sebagai bahan utama kajian. Karya asli ini ditransliterasi dan dianalisis kandungannya bagi menghasilkan dapatan yang disasarkan dalam kajian.

Kajian yang memperkatakan mengenai ilmu perubatan tradisional dalam pelbagai bangsa sama ada di peringkat tempatan dan antarabangsa telah banyak diterokai oleh para sejarawan. Meskipun begitu, kajian sorotan yang memperincikan mengenai perubatan Melayu tradisional yang diaplikasikan melalui manuskrip-manuskrip nukilan para ulama dan pakar perubatan di Tanah Melayu masih belum banyak dirintis.

Kajian yang dijalankan terhadap manuskrip-manuskrip ilmu perubatan Melayu tradisional ini sebenarnya akan membuktikan ketokohan intelektual dan ilmuwan Melayu dalam bidang perubatan, perawatan, dan penggunaan bahan-bahan rawatan seperti herba dan sebagainya. Menurut Harun Mat Piah (2006), di Perpustakaan Negara Malaysia sahaja terdapat sekitar empat puluh manuskrip yang tergolong atau berhubungan dalam bidang kajian perubatan ini. Sebuah manuskrip terdiri daripada sekitar 100 halaman hingga 500 halaman. Jumlah ini tidak termasuk naskhah-naskhah dalam koleksi lain-lain institusi dunia seperti di Dewan Bahasa dan Pustaka; Pusat Islam; Universiti Malaya; dan di luar negara seperti di Leiden, Brussel, Paris dan London. Sebagai contohnya, kajian yang dilakukan oleh Faisal @ Ahmad Faisal Abdul Hamid dan Nurul Wahidah Fauzi (2012) terhadap Kitab Tib Pontianak; memperlihatkan bahawa kebanyakan manuskrip Melayu ditulis dalam bentuk bunga rampai pengetahuan. Dalam teks yang kaya dengan isi itu boleh didapati panduan, nasihat, hiburan, pendidikan, sejarah, politik, hubungan antarabangsa, perubatan, sains, teknologi dan banyak lagi maklumat dan ilmu. Ini termasuklah pengamalan perubatan Melayu tradisional.

Kajian mengenai Kitab Tib ini masih perlu dilakukan oleh penyelidik-penyelidik kerana kepelbagaian yang terdapat pada kitab tersebut seperti Kitab Tib Patani, Kitab Pawang, Kitab Tib Pontianak, dan lain-lain. Ini bagi menjamin kesinambungan ilmu perubatan tradisional Melayu tidak pupus dan hilang begitu sahaja sedangkan khazanahnya amat bernilai. Melihat ilmu perubatan tradisional Melayu sebagai satu khazanah yang bernilai dan perlu disebar luaskan kepada masyarakat Melayu masa kini, maka kajian seperti ini amat penting bagi melihat bentuk penulisan dan pemikiran ilmu perubatan Melayu tradisional yang dihasilkan oleh para intelektual Melayu. Kajian juga membongkarkan khazanah perubatan Melayu melalui kaedah-kaedah rawatan dan jenis-jenis herba tempatan yang digunakan



dalam rawatan. Kajian ini hanya akan menumpukan sorotan dan analisis terhadap penulisan dan pemikiran yang terdapat di dalam manuskrip Kitab Tib Betawi.

## KITAB TIB BETAWI

Manuskrip Kitab Tib Betawi adalah antara manuskrip awal bertulisan tangan yang memuatkan khazanah ilmu perubatan masyarakat Melayu tradisional. Ia mengandungi 504 halaman dan ditulis tanpa tajuk dan sub tajuk, tiada bab atau pembahagian bab. Ia juga didapati tidak mengandungi tanda baca seperti noktah, koma, pengikat kata dan sebagainya. Tidak dapat diketahui di mana permulaan dan penamat bab kepada suatu tajuk yang dibicarakan. Selain itu, kitab ini ditulis dengan menggunakan jenis khat mirip kepada beberapa jenis khat Arab seperti Nasakh, Thuluth, dan Ta'liq. Manakala banyak penggunaan gaya bahasa Melayu di dalam kitab ini dipengaruhi oleh frasa-frasa tertentu. Isi kandungannya mencatatkan kaedah-kaedah perubatan Melayu khususnya di Betawi pada zaman tersebut yang berkait rapat dengan kepercayaan-kepercayaan tertentu di samping latar belakang agama Islam yang menjadi anutan masyarakat.

Sorotan mendapati penulisan kitab tib ini banyak menerima pengaruh dari bahasa Arab, Islam serta periwayatan yang tidak jelas sumbernya yang disandarkan kepada kepercayaan Islam. Penggunaan ayat-ayat al-Quran serta hadis di dalam kitab tib ini dapat dikesan dengan banyak sekali, namun kedapatan banyak kesilapan teknikal yang berlaku dalam penulisan ayat dan hadis tersebut. Ayat-ayat al-Quran dan hadis yang digunakan dalam kitab ini didapati berlaku kesalahan ejaan yang ketara dan memerlukan kepada pentashihan. Begitu juga dengan hadis atau penceritaan bersandarkan kepada agama Islam yang melibatkan Nabi Muhammad SAW atau Nabi-Nabi lain. Semua ini memerlukan kepada tahqiq atau pengesahan sumber dan status hadis yang digunakan.

Selain itu, banyak istilah dan nama herba serta jenis pohon yang dipanggil dengan sebutan di Semenanjung Tanah Melayu berbeza dengan yang dikenali di Betawi. Merujuk kepada penggunaan istilah sebagaimana yang telah dinyatakan; kitab tib ini ditulis dengan menggunakan gaya dialek Melayu Indonesia lama. Merujuk beberapa perkataan seperti ayam ditulis dengan “hayam” هائم (rujuk halaman 24), resdung ditulis dengan “restung” (rujuk halaman 3). Kitab ini juga menggabungkan elemen gaya bahasa Melayu Indonesia/Betawi dan juga gaya bahasa Arab. Contoh pada halaman 1 penulis menulis maksud “kebergantungan” dengan kalimah “*ta'aluq*”. Ada juga penyakit yang diberi nama dengan kata nama bahasa Arab seperti “*illat*” bermaksud membawa kecelakaan bagi bahasa Indonesia atau kecacatan dalam bahasa Melayu Semenanjung. Bahkan, penulis banyak menggunakan teks-teks doa berdasarkan nas al-Quran dan juga hadis seperti contoh pada halaman 4; teks menggunakan doa dalam bahasa Arab. Terdapat penggunaan sendi bahasa Arab seperti “*aw*” أو digunakan secara berleluasa untuk menerangkan persamaan antara dua perkara.

Manakala penggunaan istilah yang agak asing, tidak biasa didengari juga banyak ditemui kerana penulis ada kalanya menggunakan loghat bahasa Melayu Betawi. Terdapat juga satu perkataan yang tidak konsisten dalam ejaan; bahkan ada yang tidak sama walaupun dalam satu halaman atau halaman berikutnya. Contohnya perkataan “*helai*” dieja dengan “*halai*”; “*kerana*” juga dieja dengan “*karena*”; “*sireh*” adakalanya juga dieja dengan “*siri*”; dan lain-lain lagi.

Penulis didapati pada setiap mengutarakan kaedah rawatan dan apa-apa yang disebut akan disusuli pada akhir perbincangan dengan frasa ayat dalam bahasa Arab iaitu “*wallahu a'lam*” membawa erti Allah Yang Maha Tahu; menunjukkan bahawa penulis bersifat tawadhuk dengan ilmunya. Ini antara beberapa contoh yang terdapat dalam halaman-halaman awal yang memperlihatkan bentuk penulisan ilmu perubatan dalam kitab tib ini.

### Pemikiran Dalam Kitab Tib

Dalam aspek pemikiran pula, penulis dilihat amat terkesan dengan Islam dalam penulisan dan pemikiran. Situasi sebegini sebenarnya menggambarkan pemikiran masyarakat nusantara suatu masa dahulu. Berasaskan kefahaman Islam secara umum yang didengari melalui cerita-cerita yang tiada rujukan asas lantas mengabadikannya dalam bentuk penulisan. Pada halaman yang pertama lagi, penulis memulakan karyanya berpandukan periwayatan yang jarang didengari iaitu kisah perbualan antara Allah, Nabi Muhammad, Nabi Sulaiman, Jibril, dan jin yang dikenali dengan Sarhabat. Periwayatan ini setelah ditahqiq dan dirujuk kepada al-Sahihah mana-mana hadith (himpunan hadith-hadith sahih), tidak dijumpai mana-mana kisah berkaitan *Sarhaabat* iaitu Jin yang menyebabkan penyakit angin ahmar. Bahkan berlaku perkara *maudhu'* (yang direka) dalam riwayat kisah tersebut apabila diceritakan bahawa Raja Sulaiman (Nabi Sulaiman) berjumpa Rasul Allah Muhammad ﷺ untuk meminta rawatan. Periwayatan tersebut dimulakan seperti berikut:

*“Faqaala ‘Abd al-Dha’if Rihih al-Ahmar segala peristiwa ada seorang Raja Sulaiman ada anaknya dua orang laki-laki, maka suatu hari anakanda baginda itu pergi bermain-main kepada suatu taman maka peninggal raja itu anakanda baginda itu sakit sangat maka datang orang memberi tahu Raja Sulaiman, maka baginda pun segera pulang maka dilihat hal anaknya demikian dimasuki **Sarhabat**, maka baginda segera pergi mendapatkan Rasul Allah ia bertanya ujarinya; Ya Nabi Allah betapa hal anak hamba sakit terlalu sangat seperti orang gila lakunya khairan segala hamba melihat bala maha besar itu, maka sabdanya Rasul Allah Sallallah ‘alaih kepada segala sahabat hai sahabatku sekalian adaku dengar kata Jibril ada penghulu segala penyakit itu **Sarhabat** namanya, maka Nabi Allah pun hendak minta doa kepada Allah Ta’ala **Sarhabat** itu ta’aluq kepada Nabi Allah maka dengan seketika itu juga Jibril pun datang kepada Nabi maka ujar Jibril ‘alaih al-Salam ya Nabi Allah sabarlah dahulu tuan hamba minta doa kepada Allah Ta’ala tiada ia dapat dita’aluq kan melainkan Allah Ta’ala mengira ia dia bermula jika sekadar tuan hamba hendak bertemu **Sarhabat** itu minta doalah tuan hamba maka Nabi pun minta doalah maka firman Allah “Hai **Sarhabat** angin merah pergilah engkau kepada kekasihku Muhammad Amin Allah ia hendak bertemu dengan engkau, hatta maka sarhabat pun turunlah mendengar firman Allah itu kepada Nabi Allah rupanya seperti suatu selimut yang amat ajaib berbagai-bagai warna berasal hebat dengan besarnya dan beryala-nyala seperti api yang besar-besar nyalanya dan bunyinya pun terlalu gempita datang ia dihadapan Rasul Allah Sallallah ‘alaih wa sallam serta ia memberi salam maka ujar Jibril ya Rasul Allah inilah yang bernama **Sarhabat** penghulu segala penyakit maka sabda Nabi Allah bertanya mana antara ertinya siapa engkau ini maka menyahut ia bahkan ya Nabi Allah hambalah yang bernama **rihh al-Ahmar** dan **Sarhabat** angin merah bahwa sesungguhnya hambalah yang memberi penyakit kepada anak cucu Adam ‘alaih al-Salam”.*

Perawatan melalui penulisan kitab tib ini juga menyebutkan suatu elemen pengubatan menggunakan tangkal sedangkan perkara tersebut adalah dilarang dalam Islam. Manakala, setelah dirujuk berkaitan teks doa perawatan, telah dijumpai di dalam website pro-Syiah yang banyak mengajarkan kepada doa ini bertujuan mendapatkan perlindungan. Doanya seperti berikut:

Bermula شة بان شة غالب شة باهشة هشة غالب شة باهشة شة غالب شة باشة شة غالب شة بائجة شة غالب شة با جهاري جهاريغالب شة باشة طالب غالب مطلوب شة با دو دو غالب شة غالي جهاريانه بانه غالب جهاريباشة جهار هشة جهار .....

Begitu juga berlaku kisah yang berlawanan dari segi adat dan logik iaitu pertemuan antara Imam al-Syafi'e dengan Rasul ﷺ sedangkan jarak kewafatan baginda dengan kelahiran Imam Syafi'e begitu jauh (rujuk halaman 6 teks):

*Fasal ini ubat segala penyakit maka ada suatu hari Imam Syafi'e Radhi Allah 'anh bertemu dengan Rasul Allah ﷺ maka katanya ya Rasul Allah; Ajarkan hamba suatu ubat supaya sembuh penyakit hamba ini maka sabda Rasul Allah ﷺ'alaih wa sallam surah olehmu enam ayat daripada ayat Qur'an pada bacaan maka basuh minum airnya, nescaya disembuhkan Allah anggotamu daripada sakit itu ....*

بِسْمِ اللَّهِ الرَّحْمَنِ الرَّحِيمِ ... بِسْمِ اللَّهِ خَيْرَ الْأَسْمَاءِ بِسْمِ اللَّهِ رَبِّ الْأَرْضِ وَالسَّمَاءِ بِسْمِ اللَّهِ الشَّافِي بِسْمِ اللَّهِ .... فِي بَسْمِ اللَّهِ الَّذِي لَا يَضُرُّ مَعَ اسْمِهِ شَيْءٌ فِي الْأَرْضِ وَلَا فِي السَّمَاءِ وَهُوَ السَّمِيعُ الْعَلِيمُ وَيَنْصُرُكُمْ عَلَيْكُمْ وَيَشْفِي صُدُورَ قَوْمٍ مُؤْمِنِينَ يَا أَيُّهَا النَّاسُ قَدْ جَاءَكُمْ مَوْعِظَةٌ مِنْ رَبِّكُمْ وَشَاءَ لِمَا فِي الصُّدُورِ وَيُخْرِجُ مِنْ بَطُونِهَا شَرَابٌ مُخْتَلَفٌ أَلْوَانُهُ فِيهِ شِفَاءٌ لِلنَّاسِ وَنَنْزَلُ مِنَ الْقُرْآنِ مَا هُوَ شِفَاءٌ وَرَحْمَةٌ لِّلْمُؤْمِنِينَ وَإِذَا مَرِضْتُ فَهُوَ يَشْفِينُ قُلْ هُوَ لِلَّذِينَ آمَنُوا هُدًى وَشِفَاءٌ اللَّهُمَّ أَشْفِ وَأَنْتَ الشَّافِي اللَّهُمَّ أَكْرَمُ وَأَنْتَ الْكَافِي اللَّهُمَّ عَافِ وَأَنْتَ الْعَافِي بِرَحْمَتِكَ يَا أَرْحَمَ الرَّاحِمِينَ .

Doa ini mempunyai campuran kata biasa berdoa dengan ayat al-Quran yang digabungkan seperti Yunus:57, al-Nahl:69, al-Isra':82 , dan al-Syu'ara:80.

Walau bagaimana pun, terdapat juga rawatan yang menggunakan kaedah yang menimbulkan kontroversi dari aspek pengamalannya dalam Islam seperti kaedah tolak bala, jampi mentera, tangkal azimat, penujuman, penilikan, dan lain-lain. Contohnya penolakan bala, penyembuhan penyakit bersama jampi mentera dapat dikesan melalui halaman 10 dan 11, manakala halaman 24 berkaitan penyembelihan ayam hitam sebagai merawat pesakit. Manakala perubatan awal banyak menggunakan konsep tilikan seperti membuang ejaan nama dengan nama hari, sekiranya tinggal jumlah tersebut begitu atau begini maka akan terjawablah tilikan (halaman 10,11,12,13,14, dan 15):

*..... ambil nama orang yang sakit itu dan nama hari ia bertanya di dalamnya dengan kira-kira angka abjat maka buang empat jika tinggal esa sakitnya panas jika tinggal dua sakitnya sejuk jika tinggal tiga sakitnya itu daripada al-jin dan al-syaitan jika tinggal empat sakitnya daripada manusia wa Allah 'allam. BAB jika bertanya akan pencuri laki2 atau perempuan maka ambil nama orang yang bertanya dan hari ia bertanya itu maka buang dua2 jika tinggal esa laki2 jika tinggal dua perempuan Wa Allah 'allam*

Ada satu kaedah perawatan menggunakan pulut hitam atau ayam hitam. Jika tidak disedekahkan dalam tempoh tertentu maka tidak mujarab sakitnya. Penggunaan dian, kemenyan, beras kunyit untuk menghalau jin dan syaitan. Penggunaan sarang burung dan bacaan jampi serapah sebagai penghalau jin dan syaitan. Penggunaan telur ayam hitam dan dituliskan azimat pada telur (halaman 22) merupakan cara merawat sakit gila. Manakala penggunaan azimat sebagai pendinding juga dicatatkan penulis pada halaman 23 seperti berikut:

Fasal ini disurat pada telur hayam yang baharu maka alikan pada orang sakit itu inilah angkanya

24	45	24	48	154
..6	84	76	..2	12
65	44	..	86	155
..5	44	94	94	26
85	68	88	8	36

Ada ditemui rawatan yang menggunakan jampi mantera dengan menggunakan seruan jin-jin beserta dengan bacaan yang tidak dapat dijelaskan maksudnya. Tulisannya juga tidak dapat dipastikan; ada campuran antara Arab dan Melayu; dinyatakan halaman 27:

علينا قونا الى سمهم براهشا ملكوتا اصابوتا شله ائ شمخلوش هو مالك الملك لقد كنت في  
غفلة من هذا فكشفنا غلك غطاء ك فبصرى اليوم حديد اجب ياكشف يائك وأمر لعساكر ان  
يرفع الحجاب بينه وبين ناظوري هذا حي يره بعينه ومخاطبه

Manakala bahan atau herba yang digunakan untuk rawatan banyak berkisar tumbuhan nusantara seperti kunyit, bawang, jintan putih, sireh, kulit kacang, ketumbar, dan sebagainya. Ada penyakit yang dikemukakan pelbagai alternatif untuk rawatan seperti demam kepialu. Antara yang disebut dalam rawatan demam kepialu, terdapat beberapa bahan dan herba yang digunakan bergantung kepada keadaan demam tersebut, contohnya:

BAB ini ubat demam kepialu dan jika orang itu demam malam tiada kembah dan berpeluh demam itu tiada berhenti maka penyakit itu pohonnya angin namanya maka ambil temu melayu tujuh hiris dan gagang sireh secupak dan ketumbar tujuh biji dan timah putih dikikir barang sedikit dan kerupis tikar buruk barang sedikit maka pipis bubuh pada tempurung maka hancurkan dengan air daun penganga maka bedakkan seluruh tubuhnya nescaya afiat.

Ini antara beberapa contoh yang terdapat dalam halaman-halaman awal penulisan. Banyak lagi contoh yang boleh dilihat dari aspek kaedah perawatan yang memperlihatkan bentuk pemikiran ilmu perubatan dalam kitab tib ini.

## RUMUSAN DAN KESIMPULAN

Kitab Tib Betawi memperlihatkan khazanah ilmu perubatan Melayu tradisional yang jelas mempunyai pengaruh mendalam dalam peradaban Arab-Islam yang digabungkan dengan amalan perubatan Melayu lama. Maka tidak hairan ia masih dibayangi dengan anasir-anasir yang kurang tepat dengan penghayatan agama Islam yang sebenar. Sorotan awal ini hanya memperlihatkan asas-asas penulisan dan pemikiran dalam ilmu perubatan Melayu secara umum dan perlu disusuli dengan secara khusus dari aspek kaedah rawatan dan penggunaan bahan-bahan dalam perawatan sesuatu penyakit.

## RUJUKAN

- Tafsir Pimpinan Ar-Rahman Kepada Pengertian al-Quran (1980), JAKIM.  
Faisal @ Ahmad Faisal Abdul Hamid & Nurul Wahidah Binti Fauzi (2012), Perubatan Melayu Tradisional: Kitab Tib Pontianak, dlm. *Jurnal Al-Tamaddun Bil.* 7(1) 2012, 149-162  
Harun Mat Piah (2006), *Kitab Tib Ilmu Perubatan Melayu*, Kuala Lumpur: Perpustakaan Negara Malaysia.  
Kamus Indonesia (2007), Edisi Ketiga, Jakarta: Pusat Bahasa Departemen Pendidikan Indonesia.  
Hakim 'Abdullah, (2017) *Khazinat al-Insan Kitab Perubatan Melayu*, Akademi Jawi Malaysia.

## **KRISIS KERAJAAN BN KELANTAN (1974): POLEMIK PERSOALAN PAS KELUAR DARIPADA BN ATAU DISINGKIRKAN**

Che Hassan Che Yusoff  
Nur Azuki Yusuff  
nurazuki@umk.edu.my

### **ABSTRAK**

Kronologi politik pentadbiran di Kelantan adalah berliku. Kertas ini berusaha merakamkan kembali persoalan di sebalik krisis politik BN sepanjang tahun 1974 hingga 1978 berkaitan adakah PAS disingkirkan atau keluar secara pilihan sendiri dari BN? Melalui data dokumentasi dan wawancara eksklusif yang diselitkan dengan perjalanan cerita krisis, dapatlah dinyatakan polemik ini melibatkan percaturan kesemua pihak. BN di bawah kepimpinan tertinggi menggunakan kebijaksanaan mengatur watak-watak penting dalam politik Kelantan sehingga PAS berasa tertekan dan melakukan beberapa tindakan yang akhirnya dengan kuasa perundangan ianya disisihkan dan menyisihkan diri. Rakaman sejarah ini boleh menjadi tauladan dan sempadan kepada formula permuafakatan politik kini.

**Kata kunci:** Krisis politik, BN Kelantan, Penyingkiran

### **PENDAHULUAN**

Sejarah krisis politik pentadbiran era Barisan Nasional di Kelantan yang dibina dalam jangka masa hanya empat tahun telah memberi kesan besar sehingga PAS tidak lagi anggota parti dalam Barisan Nasional. Krisis adalah berkaitan penentangan PAS berkaitan pelantikan Menteri Besar sehinggalah pemecatan Dato' Mohamed Nasir sebagai ahli PAS. Krisis ini semakin melebar sehingga pentadbiran negeri Kelantan diisytiharkan darurat dan pemerintahan secara MAGERAN mengambil-alih bagi menenangkan krisis politik yang kian teruk.

### **PERSOALAN DAN KEPENTINGAN KAJIAN**

Isu yang ingin dibincangkan dalam kertas ini ialah persoalan berdasarkan sejarah; adakah PAS keluar dari BN, ataupun ia disingkirkan dari BN oleh kepimpinan BN pada masa tersebut. Dalam maksud melihat fakta pemisahan PAS dari Barisan Nasional. Perkara ini penting dijawab semula apabila mengambilkira kepentingan tauladan dan sempadan yang boleh diambil oleh semua kepimpinan berkaitan pemetaan sejarah lalu. Biasa disebutkan bahawa 'sejarah boleh mengajar kita erti kehidupan'. Pernyataan tersebutlah yang cuba dimurnikan oleh penulis dan kertas ini.

### **KAEDAH PENGUMPULAN DATA DAN ANALISIS DATA**

Penulis menggunakan kaedah dokumentasi data sejarah bersumber sekunder bagi latar sejarah. Namun apabila merujuk kepada objektif, data wawancara dikumpulkan dari beberapa informan berautoriti. Analisa dilakukan secara diskriptif dengan dipandukan oleh beberapa jadual bagi menampakkan kejelasan data kajian.

### **Latar Sejarah Krisis BN Kelantan (1974)**

Ekoran pengisytiharan darurat oleh Yang di-Pertuan Agong dengan penguatkuasaan Rang Undang-Undang Darurat (Kelantan) 1977 yang mendapat kelulusan persidangan Dewan

Rakyat pada 8 November 1977, berlaku kesan buruk terhadap kedudukan PAS dalam Barisan Nasional. Hal ini terjadi meskipun Dato' Mohd Asri menegaskan bahawa situasi keselamatan di Kelantan terkawal dan tidak memerlukan darurat. Penentangan yang dilakukannya adalah rusuhan yang tidak melibatkan kemalangan jiwa rakyat. Kekecohan politik hanya berlaku di jajahan Pasir Mas dan Pasir Puteh yang berdekatan Kota Bharu, pusat pentadbiran negeri. Dikatakannya tidak sampai 50% dilakukan oleh anak-anak tempatan, selebihnya dilakukan oleh *professional demonstrator* yang diimport dari Kuala Lumpur dan juga *trouble maker* yang diimport daripada Selatan Thai. Salah seorang penyokong kuat semasa Dato' Mohamed Nasir menerima undi tidak percaya di DUN Kelantan pada 15 Oktober 1977 memberitahu;

"...Walaupun Dato' Mohd Asri menegaskan bahawa krisis ini adalah masalah rumahtangga PAS sendiri, namun pada pandangan orang ramai ianya juga turut melibatkan Barisan Nasional dan beliau menegaskan; sebenarnya krisis ini adalah kerana kemelut dalam PAS sendiri pada mulanya, cuma UMNO mengambil kesempatan di atas krisis ini ; yakni menanggung di air keruh supaya krisis ini nampak semakin parah dan peluang UMNO untuk merampas Kelantan menjadi lebih mudah..."

Hal ini turut disokong oleh bekas seorang Gerakan Pemuda Tahan Lasak UMNO, iaitu Tuan Haji Abdul Razak bin Abas dan beliau menyatakan bahawa;

"...Krisis antara Dato' Mohd Asri dengan Dato' Mohamed Nasir selaku Menteri Besar berpunca daripada permohonan Dato' Mohd Asri yang mahukan kawasan balak tanpa ditender daripada Menteri Besar, tetapi tidak dilayan oleh Dato' Mohamed Nasir dan mengarahkan beliau supaya memasuki tender seperti orang lain bagi menjaga ketelusan dalam pentadbirannya tanpa mengira kedudukan dan pangkat. Dato' Mohamed Nasir adalah ikon rakyat Kelantan pada masa itu atas kejujuran dan ketelusan beliau..."

PAS terus membantah dan tidak menerima keputusan Parlimen meluluskan Undang-Undang Kuasa Darurat Kelantan 1977, ekoran daripada itu Jawatankuasa PAS Pusat yang dipengerusikan oleh Dato' Mohd Asri sebulat suara telah mengarahkan Datuk Nik Abdul Rahman Nik Mohamad, Speaker Dewan Undangan Negeri, Wan Ismail Wan Ibrahim, Timbalan Menteri Besar, dan barisan Exconya seperti Ishak Lotfi, Salahuddin Abdullah, Abdullah Ahmad, Muhammad Noor Yusof dan Abdul Hamid Salleh supaya melepaskan jawatan masing-masing bermula 19 November 1977. Sebelum itu, Jawatankuasa PAS Pusat melarang mana-mana ADUN PAS menerima sebarang pelantikan terhadap segala apa-apa jawatan di bawah Pengarah Kerajaan Negeri Kelantan dan tidak terkecuali bahawa larangan itu juga meliputi semua ahli PAS dalam Majlis Penasihat, Pengarah Kerajaan Negeri Kelantan. Sekiranya ada mana-mana pemimpin dan ahli didapati didapati melanggar keputusan ini, dengan sendirinya tersingkir daripada menjadi ahli PAS. Ingatan seperti ini diberikan lebih awal kerana dikhuatiri pemimpin serta ahli-ahli PAS akan berubah arah dengan memberi sokongan kepada Pengarah Kerajaan Negeri yang dilantik oleh Perdana Menteri dan semestinya pengaruh PAS akan terhakis serta akan menghadapi kesukaran untuk kembali memerintah pada masa hadapan. Namun demikian Barisan Nasional mempunyai peraturan yang mesti dipatuhi oleh kesemua parti komponen agar tidak bertentangan dengan peraturan yang telah dipersetujui serta tidak akan terlepas daripada tindakan yang setimpal.

Pihak Barisan Nasional telah menyusun langkah-langkah perlu untuk menyelesaikan polemik. Mesyuarat Majlis Tertinggi Barisan Nasional diadakan pada 5 Disember 1977 telah mengarahkan PAS memecat ahli-ahli Parlimennya yang telah mengundi menentang Rang Undang-Undang Darurat kerana penentangan tersebut melanggar Fasal 14 Perlembagaan Barisan Nasional. Dalam mesyuarat tersebut PAS tidak diberi sebarang kesempatan untuk menyatakan pendirian mengenai Rang Undang-Undang Darurat (Kelantan) 1977. Pada 7

Disember 1977, satu arahan rasmi daripada pihak Barisan Nasional tidak diendahkan oleh pihak PAS, malah telah menegaskan bahawa tidak akan memecat Ahli-Ahli Parlimennya dan rela menerima sebarang tindakan yang bakal dikenakan oleh kepimpinan tertinggi Barisan Nasional nanti. Setelah kedua-dua pihak nampaknya saling mempertahankan pandangan dan pendirian masing-masing, ketegasan telah diambil oleh pihak Barisan Nasional dalam mencari satu kata putus yang dapat menjamin keutuhan Barisan Nasional pada masa depan. Sebelum itu yakni pada hari Khamis 13 Oktober 1977, satu formula bagi menyelesaikan pergolakan politik telah mula dibuat di dalam pertemuan dari hati ke hati antara Datuk Hussein Onn dengan Dato' Mohd Asri di Sri Taman. Namun cadangan serta formula penyelesaian tidak dapat persetujuan kedua-dua pihak yang terlibat bagi membolehkan penyelesaian dibuat.

Akibat dari kegagalan formula pertama, maka pada 25 Oktober 1977 satu lagi formula dikemukakan oleh Timbalan Perdana Menteri Datuk Seri Dr. Mahathir Mohamad kepada pihak PAS. Pertemuan itu diadakan di rumah Ketua Polis Negeri Kelantan merangkap Ketua Polis Cawangan Khas, Encik Mohd. Yasin bin Jaafar di Jalan Raja Dewa, Kota Bharu. Antara lain formula tersebut ialah;

- 1) Kerajaan yang dipimpin oleh Dato' Mohamed Nasir pada waktu itu hendaklah meletakkan jawatan masing-masing.
- 2) Sebuah kerajaan baharu ditubuhkan terdiri dari muka-muka baru baik dari PAS mahupun UMNO. Enam orang ADUN dari PAS hendaklah dilantik sebagai ahli-ahli Exco baru tidak termasuk Datuk Nik Abdul Rahman bin Nik Mat (Speaker) dan Datuk Ishak Lotfi bin Omar. Tiga orang dari UMNO juga bukan dari ahli-ahli Exco.
- 3) Melihat kepada keadaan keselamatan yang serius, maka seorang Pegawai Tadbir Kanan MCS akan dilantik di bawah kuasa darurat yang akan diluluskan oleh Parlimen. Pegawai kanan ini akan bertanggungjawab kepada Perdana Menteri dan;
- 4) Pembubaran Dewan atau penggulingan kerajaan tidak akan dilakukan.

Dalam jawapannya, PAS bersetuju dengan butir-butir (1) dan (4) tetapi keberatan untuk menerima syarat (2) dan (3). Syarat (3) pada pandangan PAS akan menodai sistem demokrasi berparlimen dan oleh itu ianya tidak wajar dan sesuai untuk dilaksanakan di Kelantan. Dalam kebuntuan dalam mencari kata sepakat yang jitu, pihak PAS telah menimbulkan satu perkara lagi yang berkaitan Jawatankuasa Keselamatan Negeri yang dianggap tidak memenuhi fungsi yang sepatutnya. Oleh hal yang demikian, timbul pula cadangan PAS bagi memperkemas kedudukan Jawatankuasa Negeri supaya boleh berfungsi dengan lebih baik dalam menjaga keselamatan. Hal ini perlukan kepada penyusunan semula bagi memperkemas aspek-aspek keselamatan agar ianya terjamin. Hal ini disokong dengan beberapa kenyataan yang dipetik berikut;

"...Asri wants UMNO to agree that Kelantan's Security Committee should be reconstituted and placed under control of a civil servant acceptable to both sides..."

PAS mencadangkan agar ahli-ahli Jawatankuasa Keselamatan Negeri Kelantan hendaklah terdiri daripada Ketua Polis Kelantan, Setiausaha Kerajaan Negeri Kelantan, Pegawai Pemerintah Askar di Kelantan dan Pengarah Penerangan Negeri bagi melaksanakan tugas-tugas keselamatan di dalam negeri ini. Pada 27 Oktober 1977, pihak PAS menubuhkan satu Jawatankuasa Khas bagi menyelesaikan pergolakan itu dan adalah diura-urakan akan menubuhkan sebuah kerajaan baharu, tetapi pihak UMNO terutama Tengku Razaleigh Hamzah kurang berminat dengan perkara tersebut. Malahan beliau berpandangan adalah lebih penting rakyat diutamakan berbanding dengan penubuhan kerajaan baharu itu. Dalam pada itu, Timbalan Perdana Menteri Datuk Seri Dr. Mahathir bin Mohamad membayangkan kemungkinan satu bentuk pentadbiran darurat akan diwujudkan di Kelantan. Sehingga tarikh 31 Oktober 1977, PAS menolak cadangan Datuk Seri Dr. Mahathir bin Mohamad dengan

mengemukakan cadangan balasnya, namun tidak mendapat persetujuan daripada kerajaan pusat. Langkah-langkah dan pelbagai cadangan yang dibuat oleh kedua-dua pihak tidak mendapat persetujuan yang konkrit. Bagi mengatasi masalah ini, maka pada 1 November 1977, PAS yang diketuai oleh Dato' Mohd Asri telah mengatur perjumpaan dengan Datuk Hussein Onn. Pertemuan itu menatijahkan sesuatu yang baharu yang mana Perdana Menteri telah memberikan tempoh selama lima hari bagi PAS memberi jawapannya sehingga 6 November 1977.

Belum sempat PAS memberi sebarang jawapan kepada pihak Perdana Menteri, Datuk Hussein Onn telahpun mengumumkan satu Rang Undang-Undang di Parlimen untuk mewujudkan pemerintahan darurat di Kelantan. Hal ini dilakukan kerana atas alasan keselamatan rakyat yang dianggap sebagai sesuatu yang sangat penting dan perlu diutamakan. Sebagai langkah mengawal politik Kelantan ketika itu, Yang Dipertuan Agong atas nasihat kabinet Persekutuan telah membuat pengisytiharan Rang Undang-Undang Kuasa-Kuasa Darurat (Kelantan) dibentangkan di Parlimen oleh Datuk Hussein Onn pada 7 November 1977. Parlimen tetap meluluskannya walaupun tanpa persetujuan daripada pihak PAS dan DAP, manakala seramai 118 orang ahli Parlimen termasuk Haji Hassan Adli dari PAS menyokong Rang Undang-Undang tersebut. Antaranya;

"...Saya mohon mencadangkan iaitu Rang Undang-Undang yang bertajuk "Suatu Akta di Bawah Fasal-Fasal 41 (5) dan (6) perkara 150 Perlembagaan Persekutuan mengenai semua perkara yang sekarang ini ada di dalam kuasa pemerintah Negeri Kelantan, dengan dikecuali DUN Kelantan kuasa perundangan negeri Kelantan mengenai semua perkara yang sekarang ini ada di dalam kuasa perundangan Negeri Kelantan dibacakan kali yang kedua sekarang..."

Perdana Menteri Datuk Hussein Onn seterusnya menyatakan bahawa beliau tidak sekali-kali berniat untuk mengatakan tindakan itu wajar ataupun tidak, betul atau salah. Apa yang hendak ditekankan ialah akibatnya iaitu berbangkitnya suatu keadaan yang mengancam keselamatan negeri itu (*etat de siege*), hal ini tidak dapat tidak Kerajaan Pusat terpaksa campurtangan bagi menjamin keamanan di Kelantan. Lantaran itu, Datuk Hussein Onn mengarahkan agar anggota polis ditambah. Dalam soal pembubaran Dewan Undangan Negeri sememangnya adalah atas budi bicara Pemangku Sultan yakni DYMM Tengku Ismail Petra Ibn Sultan Yahya Petra dengan nasihat Menteri Besar menurut Perlembagaan Negeri Kelantan, tetapi pada ketika itu Pemangku Sultan belum lagi membuat apa-apa keputusan mungkin kerana bimbang bahawa apa-apa keputusan yang dibuatnya akan menimbulkan perasaan tidak puas hati dalam kalangan satu golongan rakyat dengan golongan lain. Hal ini kebijaksanaan dan keadilan Pemangku Sultan nampak terserlah dengan tindakan untuk tidak melakukan sesuatu keputusan terburu-buru. Memandangkan suasana keselamatan yang mungkin semakin membimbangkan, Kerajaan Pusat bertindak mengambil-alih buat sementara waktu kuasa pentadbiran eksekutif dan perundangan negeri Kelantan. Pada 13 Disember 1977, satu Mesyuarat Majlis Tertinggi Barisan Nasional sekali lagi mengarahkan PAS berbuat demikian sebelum tarikh 17 Disember 1977, atau jika tidak PAS akan terpecat secara automatik daripada Barisan Nasional. Sekiranya PAS gagal untuk mengambil tindakan tersebut, kesemua pemimpin parti komponen Barisan Nasional telah bersetuju untuk menyingkirkan PAS daripada pakatan mereka. Arahan yang telah dikeluarkan oleh Majlis Tertinggi Barisan Nasional tidak diendahkan oleh pihak PAS dan ianya ditolak oleh Jawatankuasa Kerja Agung PAS dalam mesyuarat khasnya pada 14 Disember 1977 dan memutuskan untuk menganggap bahawa PAS telah pun dipecat daripada Barisan Nasional lebih awal lagi, iaitu pada 13 Disember 1977. Pada 8 November 1977, Rang Undang-Undang Kuasa Darurat (Kelantan) 1977 dibentangkan di Parlimen oleh Datuk Hussein bin Onn dan akhirnya Parlimen telah meluluskan Rang Undang-Undang tersebut setelah lapan jam



dibahas dan diluluskan. Walau bagaimanapun seramai 18 orang para ahli Parlimen pihak pembangkang seperti PAS dan DAP menentang Rang Undang-Undang berkenaan, manakala seramai 118 orang para ahli Parlimen yang lain termasuk Haji Hassan Adli dari PAS menyokong. Hasil daripada kelulusan Rang Undang-Undang Darurat diluluskan, maka kuasa kerajaan MAGERAN ini akan dijalankan oleh seorang pegawai dari Perkhidmatan Awam Persekutuan dan kepadanya akan diserahkan kuasa-kuasa Eksekutif, Fungsi dan Kuasa termasuk juga Majlis Eksekutif di mana tugas-tugas ini sebelum ini dijalankan oleh Menteri Besar. Pegawai ini dilantik sendiri oleh Perdana Menteri dan bertanggungjawab terus kepada Perdana Menteri serta menerima nasihat, arahan, tunjuk ajar dan panduan daripada Perdana Menteri. Perdana Menteri sendiri akan bertanggungjawab, pertamanya kepada kabinet mengenai perjalanan pentadbiran Negeri Kelantan dan seterusnya Dewan Negara dan Dewan Rakyat. Kerajaan Persekutuan seterusnya telah mengirim Encik Hashim Aman ke Kelantan untuk menjadi Pengarah Kerajaan Kelantan. Namun demikian, Dato' Mohamed Nasir masih kekal sebagai Menteri Besar yang tidak mempunyai apa-apa kuasa, malah Pengarahlah yang mempunyai kuasa dan bertanggungjawab penuh kepada Kerajaan Persekutuan.

Pelaksanaan pemerintahan Kerajaan MAGERAN ekoran Darurat ini telah meletakkan PAS dalam keadaan kepayahan. Dato' Mohd Asri dan dua orang Timbalan Menteri serta dua orang Setiausaha Parlimen daripada PAS meletakkan jawatan sebagai tanda protes. Dato' Mohd Asri ketika itu menjawat jawatan Menteri Tanah dan Kemajuan Wilayah, Datuk Abu Bakar Omar menjawat jawatan Timbalan Menteri Kesihatan, Mustapha Ali menjawat jawatan Timbalan Menteri Sains dan Teknologi, Wahab Yunus menjawat jawatan Setiausaha Parlimen Kementerian Kewangan dan Zahari Awang menjawat jawatan Setiausaha Parlimen Kementerian Perumahan. Namun demikian, hanya Timbalan Yang Dipertua Agung PAS, Haji Hassan Adli sahaja yang tidak meletakkan jawatan dalam Kabinet Persekutuan kerana pada pandangan beliau langkah kerajaan Pusat (UMNO) dengan MAGERAN itu adalah sesuai dan tepat pada waktunya. Beliau kemudiannya dipecat daripada PAS kerana tidak mengikut arahan kepimpinan parti supaya menentang Rang Undang-Undang Darurat. Kerajaan MAGERAN ini walaupun hanya untuk sementara waktu sepertimana yang dijelaskan oleh Perdana Menteri Datuk Hussein Onn bakal meninggalkan kesan buruk kepada PAS itu sendiri pada masa depan dan sebaliknya menguntungkan UMNO. Keadaan yang begini adalah cukup baik bagi UMNO untuk mengembangkan pengaruhnya semula di Kelantan tanpa menghadapi ancaman politik dari PAS. Hal ini kerana sepanjang MAGERAN berjalan, UMNO selalu memburuk-burukkan PAS sebagai bahan kempen pilihan raya dan PAS tidak boleh berbuat begitu kerana halangan Akta. Hal ini kerana sebarang kegiatan politik dibekukan dan pihak PAS merasakan bahawa mereka telah ditipu oleh UMNO, sebaliknya pemimpin UMNO semakin giat dan bebas melakukan aktiviti politik tanpa halangan daripada pihak berkuasa. Dengan hal yang demikian, apa yang dicita-citakan oleh pemimpin-pemimpin UMNO semenjak kekalahan mereka pada tahun 1959 telah membuka peluang seluas-luasnya untuk menguasai semula Kelantan hampir menjadi kenyataan. Pada peringkat ini tumpuan politik Kelantan lebih kepada pimpinan UMNO dalam sebarang hal pentadbiran. Perundingan UMNO-PAS sedikit demi sedikit sudah dihilangkan melalui Dato' Mohamed Nasir. Peranan beliau tidak lagi dihargai sepertimana semasa krisis politik dahulu. Hal ini secara tidak langsung pengaruh Dato' Mohamed Nasir semakin berkurangan. Perkara ini dilakukan oleh UMNO supaya kekuatan pengaruh Dato' Mohamed Nasir dapat dilemahkan sebelum sebarang pilihan raya baharu diadakan bagi mengekang pengaruh PAS pada mata rakyat. Tambahan pula dari segi strategi politik UMNO lebih baik untuk tidak mengadakan pilihan raya kebangsaan kerana peluang ini dapat digunakan oleh UMNO untuk membangunkan semula imejnya sebagai parti yang paling baik untuk memerintah Kelantan dan MAGERAN itu sebenarnya cara yang tidak adil. Dato' Mohamed Nasir dipetik sebagai berkata;

"...MAGERAN adalah baik bagi rakyat Kelantan, nasib politik saya tidak penting kerana yang lebih penting adalah nasib masa depan rakyat Kelantan...". Sikap jujur beliau sebagai seorang Menteri Besar ini diambil kesempatan atas kelemahan dan terlalu bertolak-ansur ini oleh golongan yang bijak mempergunakan beliau untuk kepentingan politik mereka. Dari sinilah telah dapat ditelaah dalam strategi politik beliau, perhitungan ini mungkin silap kerana tidak dapat membuat perhitungan politik secara bijaksana. Akhirnya beliau, kerajaannya, partinya dan rakyat Kelantan menjadi mangsa keadaan.

### **PAS Tidak lagi Sebahagian Daripada Barisan Nasional**

Kesan sampingan yang sangat mendalam kepada PAS adalah apabila pihak UMNO melalui Mesyuarat Majlis Tertinggi Barisan Nasional yang diadakan pada 5 Disember 1977 bagi membincangkan kes PAS yang menentang Rang Undang-Undang Darurat (Kelantan) 1977 di Dewan Rakyat dahulu telah memberi impak yang paling buruk kepada PAS. Penentangan ini melanggar Fasal 14 Perlembagaan Barisan Nasional. Sebanyak 11 buah parti anggota dalam Barisan Nasional, sembilan menyokong PAS dipecat, PPP berkecuali dan PAS menentang usul tersebut. Lantaran daripada keputusan Mesyuarat Majlis Tertinggi Barisan Nasional pada 5 Disember 1977 telah menatijahkan kepada kedudukan PAS dalam Barisan Nasional. Dalam perjumpaan dengan Ketua-Ketua Bahagian seluruh Malaysia yang diadakan pada 9 Disember 1977 di Dewan Tuanku Abdul Rahman Kuala Lumpur, Perdana Menteri Datuk Hussein Onn menyampaikan ucapannya seperti berikut;

"...Memandangkan kepada perbuatan, sikap dan pendirian pucuk pimpinan PAS selama ini, maka UMNO berpendapat kerjasama yang erat tidak mungkin dapat terus wujud di antara UMNO dengan PAS dalam Barisan Nasional. Oleh yang demikian, bagi mengelakkan pertelingkahan ini berpanjangan yang akhirnya akan membawa perpecahan kepada Barisan Nasional, Majlis Tertinggi UMNO telah dengan perasaan dukacita mengambil tindakan sebagaimana yang dikehendaki di dalam resolusi yang telah diperuntukkan oleh Barisan Nasional dalam Mesyuarat Dewan Tertinggi Barisan Nasional supaya dipersetujui resolusi memecat PAS dari Barisan Nasional...".

Hasil daripada keputusan Mesyuarat Dewan Tertinggi Barisan Nasional memecat PAS dari Barisan Nasional, maka tamatlah secara rasminya lima tahun PAS di dalam Kerajaan Campuran dan Barisan Nasional sejak 1 Januari 1974 hingga 13 Disember 1977. Maka berakhirilah juga penguasaan PAS dalam pemerintahannya selama 18 tahun itu di Kelantan yang dikuasai sejak tahun 1959 lagi. Penyingkiran PAS secara rasmi daripada parti komponen Barisan Nasional kerana enggan mematuhi Ketua komponen BN berkaitan Rang Undang-Undang Darurat (*Rang Undang-Undang Darurat (1977)Kelantan*) yang ditentang oleh Dato' Mohd Asri ialah berkaitan Fasal 150. Bermula tarikh tersebut, maka bolehlah dikatakan kerjasama PAS dan Perikatan dalam Kerajaan Campuran bermula 1 Januari 1973 dan seterusnya dalam Barisan Nasional telah berakhir.

### **Persoalan Adakah PAS Keluar daripada BN atau disingkirkan.**

Berdasarkan latar sejarah tadi, timbul persoalan yang lebih spesifik berkaitan adakah PAS Keluar daripada BN atau disingkirkan. Sila rujuk kepada jadual di bawah untuk perbincangan lanjut.

### **DAPATAN KAJIAN PAS DISINGKIR DARIPADA BARISAN NASIONAL**

Secara ringkasnya dapatlah dilihat rumusan bahawa PAS dikeluarkan atau disingkir daripada Barisan Nasional berdasarkan pernyataan / bukti penemuan seperti mana di bawah;

1. Muhammad Shukri Salleh melalui tulisannya ;

“...In 1974, PAS was accept as a component of the National Coalition, which then changed its name from Perikatan to Barisan Nasional but **was expelled** about four years later on 13 December 1977...”. Jurnal terbitan KURENAI: Kyoto University Research Information Repository bertajuk: “*Establishing an Islamic State: Ideals and Realities in the State of Kelantan, Malaysia*” (<Special Issue> Islam in Southeast Asia) (1999).Hlm 238.

2. “...Beside UMNO, MCA and MIC, Barisan Nasional is made up of six other parties including PAS (which was later expelled from BN) and PGRM...” Tulisan Kim-Hui Lim dalam Jurnal Politik dan Undang-Undang, Vol.1, No.1, Mac 2008, terbitan Canadian Center of Science and Education (CCSE): Institute of Occidental Studies (IKON), Universiti Kebangsaan Malaysia.

Tulisan Wai-Mun Har, Fakulti Pengurusan dan Perakaunan, Universiti Tunku Abdul Rahman dengan tajuk: “*Ad Baculum, Islamic State and Malaysian Chinese Politics: A Rhetorical Study of Selected Political Advertisement in the Local Chinese Media during the 11<sup>th</sup> Malaysian General Election Campaign*”.

(<http://ccsenet.org/journal/index.php/jpl/article/viewFile/57/38>).

Ensiklopedia ini menyatakan bahawa;

“...After Tunku’s retirement and learning from past mistake, Razak worked toward political conciliation and merger with former adversaries, such as the Gerakan Party and the Pan-Malaysia Islamic Party (PAS), which led to the formation of an even bigger organization known as the Barisan Nasional (National Front) in 1974. **Although PAS was expelled from the Barisan Nasional in 1978, the membership of the Barisan Nasional had grown to more than a dozen communal-based parties by 2003...**” Tulisan Ooi Keat Gin dalam ensiklopedia yang bertajuk;

“*Southeast Asia A Historical Encyclopedia, from Angkor Wat to East Timor*”. Dalam Carian Tun Abdul Razak Hussein (1922-1976).

(<http://worldtracker.org/media/library/Reference/Encyclopedia's/Encyclopedia%20of%20Southeast%20Asia.pdf>)

## DAPATAN KAJIAN BERKAITAN PAS TERKELUAR DARIPADA BARISAN NASIONAL.

Hal ini pula berlainan dengan beberapa penulisan di atas antaranya;

1. Encik Abdul Rahman Mohd Salleh yang merupakan Pembantu Dato’ Mohamed Nasir dan juga Exco Pemuda Berjasa. Temu bual dengan beliau pada 16 Mac 2016 di Kampung Bunut Susu, Pasir Mas. Beliau berpendapat bahawa;

“...Bukan UMNO yang memecat PAS daripada Barisan Nasional dan bukan juga PAS yang keluar daripada Barisan Nasional, tetapi apabila kerjasama antara PAS atas kapasiti Dato’ Mohamed Nasir selaku ahli dan Menteri Besar PAS dengan UMNO yang dimulai semasa Kerajaan Campuran dan Barisan Nasional, apabila krisis berlaku dalam PAS sehingga beliau mendapat undi tidak percaya daripada para ADUN PAS dan beliau dipecat daripada PAS, secara automatik hubungan PAS dan UMNO dalam Barisan Nasional terlerai dengan sendiri...”

2. Tuan Haji Abdul Razak Abas yang merupakan bekas Pemuda Tahan Lasak UMNO semasa Darurat 1977. Temu bual di adakan di rumahnya di Kampung Banggol Kulim, Rantau Panjang. Beliau berpendapat bahawa;

“...Semasa PAS menyertai Kerajaan Campuran dan juga Barisan Nasional, tiada perjanjian hitam-putih dilakukan di antara kedua-dua belah pihak samada melalui dokumen bertulis dan sebagainya. Hanya yang ada adalah perjanjian atau persetujuan lisan sahaja. Apabila krisis melanda PAS dengan pemecatan Dato’ Mohamed Nasir sebagai Menteri Besar melalui undi tidak percaya melalui sidang DUN Kelantan serta

*pergeseran antara pemimpin politik UMNO dan PAS semakin parah diikuti MAGERAN, maka menjelang Pilihan Raya Khas Kelantan 11 Mac 1978 itu, PAS dan UMNO tidak lagi bertandimh bersama-sama atas tiket Barisan Nasional, malahan calon UMNO dan PAS turut bertanding di kerusi yang sama di kerusi Parlimen dan DUN...”.*

3. Temuramah dengan Encik Zaid bin Fadil di rumahnya di Kampung Dalam Pondok Meranti, Pasir Mas Kelantan pada hari Ahad bersamaan dengan 7 Disember 2015. Merupakan bekas ADUN N8 Meranti bagi penggal 1986-1990 yang memenangi kerusi berkenaan atas tiket HAMIM yakni parti serpihan PAS yang bergabung dengan Barisan Nasional pada pilihan raya 1986. Beliau merupakan bekas Setiausaha Kerja PAS Kawasan Pasir Mas (1973-1976), Ahli Majlis Mesyuarat HAMIM Pusat, Setiausaha HAMIM Kawasan Pasir Mas. Pada pilihan raya umum 1990, menyaksikan kekalahan Barisan Nasional kepada PAS / APU (Angkatan) dan beliau seterusnya menjadi pengikut YBM Tengku Razaleigh Hamzah mendokong Parti Melayu Semangat 46 (PMS46). Beliau berpendapat bahawa;

*“...Sememangnya pada masa itu Dato’ Mohd Asri sangat kuat menyokong PAS bersama-sama dengan UMNO bagi menubuhkan Kerajaan Campuran. Saya salah seorang yang ditugaskan untuk memberi penerangan kepada rakyat dan penyokong PAS. YBM Tengku Razaleigh sangat bersetuju jika PAS juga bersama-sama dengan UMNO untuk menubuhkan pemerintahan di Kelantan melalui gabungan Barisan Nasional. Namun demikian kerana kepentingan politik melibatkan kepentingan individu dalam kedua-dua parti sama ada UMNO dan PAS, maka wujudnya krisis yang menjurus kepada campurtangan secara langsung UMNO dalam pelantikan Menteri Besar. Hal inilah yang menyebabkan pihak PAS tidak dapat menerima tindakan UMNO tersebut dan PAS seolah-olah diberi tekanan oleh pihak UMNO untuk menerima apa sahaja yang diputuskan oleh UMNO. Perbincangan untuk menyelesaikan krisis tetap ada, namun setiap parti ada pendirian masing-masing dan tidak mahu bertolak ansur. UMNO menggunakan Perlembagaan Barisan Nasional bagi memecat PAS daripada Barisan Nasional. Jadi, PAS dengan sendirinya terkeluar daripada Barisan Nasional...”*

## **DAPATAN KAJIAN BERKAITAN PAS KELUAR DARIPADA BARISAN NASIONAL**

Hal ini pula berlainan dengan beberapa pandangan sebelum ini sepertimana jadual berikut;

Sumber	Pernyataan / Bukti Penemuan
Laporan Berita Nasional Malaysia (BERNAMA) bertarikh 4 Disember 1977.	Menyatakan bahawa; " <i>...PAS was expelled from Barisan Nasional...</i> ". (PAS keluar dari Barisan Nasional)
Laporan Berita Nasional Malaysia (BERNAMA) bertarikh 22 Oktober 1999.	Mengulangi pernyataan yang hampir sama bahawa; " <i>...At the time of its birth, the BN consisted of nine parties—Umno, MCA, MIC, PAS, Gerakan, PPP, SUPP, PBB and Perikatan Sabah. PAS was however expelled in 1977...</i> "

## **PERBINCANGAN**

Persoalan di sini adakah benar PAS yang keluar atau menarik diri daripada Barisan Nasional ataupun PAS sebenarnya disingkir daripada Barisan Nasional masih menjadi persoalan di sini dalam kalangan sejarawan dan penganalisis politik tanah air sehingga kini. Namun jika dilihat secara mendalam berdasarkan apa yang akan diketengahkan ini, kemungkinan besar

polemik ini akan dapat dirungkaikan sebagai suatu pencerahan dalam mencari titik penyelesaian antara dua pihak yakni UMNO dan PAS. Satu penelitian telah dilakukan dengan membuat pemerhatian melalui beberapa penulisan jurnal dan ensiklopedia bagi mencari fakta-fakta yang boleh menyokong apa sebenarnya berlaku dalam krisis Barisan Nasional pada 13 Disember 1977. Jika merujuk kepada yang Jurnal diterbitkan oleh KURENAI : Kyoto University Research Information Repository ditulis oleh Muhammad Shukri Salleh bertajuk *Establishing an Islamic State: Ideals and Realities in the State of Kelantan, Malaysia (<Special Issue>Islam in Southeast Asia) (1999)* menyebutkan di halaman 238 seperti berikut:

"...In 1974, PAS was accepted as a component of the National Coalition, which then changed its name from Perikatan to Barisan Nasional but was expelled about four years later on 13 December 1977..."

Manakala dalam Jurnal Politik dan Undang-undang vo. 1 no. 1 Mac 2008 terbitan Canadian Center of Science and Education (CCSE) tulisan Kim-Hui Lim dari Institute of Occidental Studies (IKON), Universiti Kebangsaan Malaysia (UKM) dan Wai-Mun Har dari Fakulti Pengurusan dan Perakaunan, Universiti Tunku Abdul Rahman dengan tajuk *Ad Baculum, Islamic State and Malaysian Chinese Politics: A Rhetorical Study of Selected Political Advertisements in the Local Chinese Media during the 11th Malaysian General Election Campaign* antaranya menyebutkan seperti berikut;

"...Besides UMNO, MCA and MIC, Barisan Nasional is made up of six other parties including PAS (which was later expelled from BN) and PGRM..."

Dalam sebuah ensiklopedia berjudul *Southeast Asia A Historical Encyclopedia, from Angkor Wat to East Timor* yang ditulis oleh Ooi Keat Gin pada carian berkenaan dengan Tun Abdul Razak Hussein (1922-1976) antaranya menyebutkan;

"...After Tunku's retirement and learning from past mistakes, Razak worked toward political conciliation and merger with former adversaries, such as the Gerakan Party and the Pan-Malaysia Islamic Party (PAS), which led to the formation of an even bigger organization known as the Barisan Nasional (National Front) in 1974. Although PAS was expelled from the Barisan Nasional in 1978, the membership of the Barisan Nasional had grown to more than a dozen communal-based parties by 2003..."

Berdasarkan kepada beberapa rujukan yang dilakukan melalui kajian akademik, maka jelaslah bahawasanya PAS telah dikeluarkan, disingkirkan dan dibuang dari Barisan Nasional pada 13 Disember 1977 dan bukanlah PAS yang bertindak sendiri untuk keluar daripada kerjasama tersebut. Namun demikian, hal tersebut disangkal oleh seorang tokoh yang sangat rapat Dato' Mohamed Nasir ketika krisis ini berlaku; tokoh tersebut adalah Encik Abdul Rahman Mat Salleh menyatakan bahawa;

"...Bukan UMNO yang memecat PAS daripada Barisan Nasional dan bukan juga PAS yang keluar daripada Barisan Nasional, tetapi apabila kerjasama antara PAS atas kapasiti Dato' Mohamed Nasir selaku ahli dan Menteri Besar PAS dengan UMNO yang dimulai semasa Kerajaan Campuran dan Barisan Nasional, apabila krisis berlaku dalam PAS sehingga beliau mendapat undi tidak percaya daripada para ADUN PAS dan beliau dipecat daripada PAS, secara automatik hubungan PAS dan UMNO dalam Barisan Nasional terlerai dengan sendiri..."

Hal yang hampir sama turut diberi pandangan oleh Haji Abdul Razak Abas, dan beliau menyatakan bahawa;

"...Semasa PAS menyertai Kerajaan Campuran dan juga Barisan Nasional, tiada perjanjian hitam-putih dilakukan di antara kedua-dua belah pihak samada melalui dokumen bertulis dan sebagainya. Hanya yang ada adalah perjanjian atau persetujuan lisan sahaja. Apabila krisis melanda PAS dengan pemecatan Dato' Mohamed Nasir

sebagai Menteri Besar melalui undi tidak percaya melalui sidang DUN Kelantan serta pergeseran antara pemimpin politik UMNO dan PAS semakin parah diikuti MAGERAN, maka menjelang Pilihan Raya Khas Kelantan 11 Mac 1978 itu, PAS dan UMNO tidak lagi bertanding bersama-sama atas tiket Barisan Nasional, malahan calon UMNO dan PAS turut bertanding di kerusi yang sama di kerusi Parlimen dan DUN...”.

Namun hal yang berlainan pula jika dibuat rujukan daripada laporan akhbar terbitan Berita Nasional Malaysia (BERNAMA) ketika menyebut berkenaan dengan peristiwa ini ialah; "...PAS was expelled from Barisan Nasional...". (PAS keluar dari Barisan Nasional). Hal yang sama turut disebut kemudiannya oleh akhbar yang sama melaporkan bahawa; "...At the time of its birth, the BN consisted of nine parties—Umno, MCA, MIC, PAS, Gerakan, PPP, SUPP, PBB and Perikatan Sabah. PAS was however expelled in 1977...".

## RUMUSAN

Dapatan ini sekurang-kurangnya dapat menjernihkan polemik politik selama ini yang sudah sekian lama menjadi tanda tanya. Sehingga ke hari inipun antara pemimpin dan penyokong UMNO dan PAS saling tuduh menuduh serta saling menyalahkan antara satu sama lain. Fakta ini merupakan kebenaran yang tidak seharusnya disenyapkan demi merungkai rasa benci pengikut dan penyokong PAS yang melulu terhadap BN khususnya UMNO. Rasa kesal akibat episod penyingkiran PAS daripada Barisan Nasional dapat dilihat daripada pendapat yang dinyatakan oleh Salahuddin Abdullah;

"...Inilah hakikat dan realiti sejarah yang perlu diingat, dikenang dan tidak mudah dilupakan. Inikah kaedah pelaksanaan kaedah ukhwa Islamiyah ala UMNO? Allah Subhana wa Taala jua yang lebih tepat dan berhak memberi jawapannya...".

Krisis ini adalah disebabkan oleh perbezaan ideologi politik dan kurangnya persefahaman serta saling tidak menghormati prinsip parti masing-masing antara kedua-dua belah pihak iaitu UMNO dan PAS dalam semangat kerjasama dan gabungan kepartian semasa dari Kerajaan Campuran sehingga kepada gabungan Barisan Nasional. PAS menggunakan '*political emotion*' untuk mengekalkan sokongan daripada ahlinya tetapi sayang ianya telah disadari oleh pengikutnya yang sudah memahami akan segala tipu muslihat pemimpin parti sehingga ketokohan pidato Dato' Mohd Asri sebagai '*the finest orator of his generation*', tidak mendapat tempat lagi di hati rakyat. Semasa penyertaan PAS ke dalam Kerajaan Campuran 1973 dan seterusnya menganggotai Barisan Nasional 1974, Dato' Mohd Asri tidak mengambil pandangan ahli akar umbi PAS tetapi mengambil keputusan yang dibincangkan melalui pucuk kepimpinan PAS sahaja. Pemecatan PAS daripada sebagai parti komponen Barisan Nasional secara tidak langsung turut mengubah fungsi Muktamar Khas PAS Kali ke-4 yang bakal diadakan di Dewan Bahasa dan Pustaka, Kuala Lumpur pada 25 Disember 1977. Pada awalnya Muktamar Khas ini bertujuan mengkaji dan membincangkan status PAS dalam pergolakan politik semasa, tetapi akhirnya merupakan sekadar taklimat akademik daripada pucuk pimpinan PAS sahaja setelah PAS secara rasminya disingkirkan daripada gabungan Barisan Nasional. Semasa Muktamar Khas ini dijalankan, Dato' Mohd Asri menegaskan bahawa tentang punca sebenar berlakunya krisis ini adalah disebabkan tindakan dua orang tokoh UMNO Kelantan; iaitu Tengku Razaleigh Hamzah dan Abdullah Ahmad yang menjadikan negeri ini medan perjudian untuk melonjakkan kedudukan diri mereka sendiri dalam UMNO dengan menaja dan memeralatkan Dato' Mohamed Nasir untuk menghancurkan kekuatan PAS dari dalam. Namun, walaupun beliau mendakwa pemimpin UMNOlah yang memainkan peranan penting menyumbang kepada krisis ini, beliau tidak menolak sebarang kemungkinan PAS akan bekerjasama semula dengan UMNO dan berusaha menaikkan moral ahli-ahli PAS pada masa depan. Setelah PAS disingkirkan daripada Barisan

Nasional dan kembali menjadi parti pembangkang di semua peringkat, Dato' Mohamed Nasir telah memposisikan diri beliau dalam politik dengan menubuhkan parti baharu. Berjasa merupakan parti serpihan PAS iaitu nama penuhnya Barisan Jemaah Islamiah SeMalaysia (Berjasa) yang ditubuhkan pada 13 Oktober 1977 dan beliau dilantik sebagai Presiden. Kebanyakan daripada ahli-ahli Berjasa adalah terdiri daripada ahli PAS yang setia kepada Dato' Mohamed Nasir dan ada antara mereka ini telah dipecat daripada PAS. Penerimaan rakyat Kelantan pada awalnya terhadap BERJASA adalah hambar kerana misi perjuangan parti ini dilihat hanya cuba menyaingi PAS semata-mata dan ditambah pula dengan tiada hala tuju perjuangan yang mantap. Namun apabila mereka diyakinkan bahawa parti baharu ini akan menjadi alternatif kepada PAS dalam perjuangan menegakkan Islam, akhirnya ia mendapat sokongan yang semakin membanggakan hasil daripada gerak kerja yang dilakukan oleh para pimpinan dan penyokong akar umbi. Kemunculan Berjasa di tengah-tengah masyarakat Kelantan khususnya telah mewujudkan persaingan baharu kepada PAS yang telah berpecah itu. Jika pada 24 November 1951 dahulu PAS dilahirkan daripada tulang rusuk UMNO, maka kelahiran BERJASA pada tahun 1977 ini adalah atas kehendak dan aspirasi UMNO itu sendiri. UMNO perlukan kepada kawan dalam usahanya mencari pengaruh khususnya di Kelantan apatah lagi Kelantan bakal diadakan pilihan raya apabila Kerajaan MAGERAN yang akan berakhir nanti.

Pada Muktamar Khas PAS kali ke-4, Dato' Mohd Asri telah menggariskan beberapa program yang bertujukan kepada peningkatan kefahaman dan keyakinan politik Islam dalam kalangan para ahli PAS dan masyarakat sivil bagi mengembalikan semula semangat serta kekuatan PAS sebagai sebuah parti pembangkang. Kritikan oleh para perwakilan Bruas dan Padang Rengas terhadap Dato' Mohd Asri kerana sebelum ini beliau pernah tidak menerima hujah-hujah daripada mereka yang tidak bersetuju dengan kerjasama PAS dan UMNO dahulu sama ada dalam Kerajaan Campuran PAS-Perikatan dan Barisan Nasional selepas peristiwa 13 Mei 1969 dahulu. Malah kritikan lebih meluas lagi terhadap beliau daripada perwakilan Sabak Bernam, Baling, Tumpat dan Kangar kerana kurang tegasnya beliau apabila berhadapan dengan UMNO. Walaupun menerima pelbagai kritikan pedas daripada para perwakilan, satu usul kepercayaan terhadap kepimpinan beliau tetap diluluskan. Namun demikian halnya, usul ini tidak mendapat sokongan daripada para perwakilan Bruas yang membawa usul agar Dato' Mohd Asri mengundurkan diri secara terhormat daripada jawatan Yang Di Pertua Agung PAS dan digantikan dengan Dr. Abbas Alias, manakala jawatan Timbalan Yang Di Pertua Agung PAS yang kosong berikutan pemecatan Haji Hassan Adli Arshad dan dicadang agar diberikan kepada Haji Yusoff Rawa. Struktur kepimpinan PAS diperkemaskan semula dengan pelantikan Pemangku Timbalan Yang Di Pertua Agung disandang oleh Abu Bakar Umar, manakala Mohd Daud Abdul Samad memangku Naib Yang Di Pertua Agung. Haji Abdul Hadi Awang, Muhammad Kasim dan Sudin Wahab pula dilantik sebagai Ahli-Ahli Jawatankuasa Kerja Agung PAS. Dewan Ulama PAS Pusat telah lumpuh dan tidak lagi dapat berperanan dengan baik akibat daripada perletakan jawatan seramai 11 daripada 19 orang ahli jawatankuasa kerja kerana penolakan Mesyuarat Khas Jawatankuasa Kerja Agung PAS pada 10 Oktober 1977 yang lalu terhadap keputusan Mesyuarat Khas Jawatankuasa Kerja PAS pada 9 Oktober 1977 yang mengusahakan perdamaian dengan Dato' Mohamed Nasir semasa krisis politik berlangsung. Akibat daripada krisis politik dan perpecahan dalaman PAS, kerajaan Barisan Nasional tidak dapat berfungsi.

Kelulusan pembentangan Rang Undang-Undang Darurat (Kelantan) 1977 oleh Parlimen telah meletakkan negeri dan kerajaan Kelantan dalam pentadbiran Majlis Gerakan Negara (MAGERAN) yang dipengerusikan oleh Encik Hashim Aman dan beliau dilantik sebagai Pengarah Kerajaan Kelantan oleh Perdana Menteri Datuk Hussein Onn. Pada 12

Februari 1978 pemerintahan MAGERAN ditarik-balik dan dimansuhkan oleh Kerajaan Pusat dan pada 11 Mac 1978 Pilihan Raya Negeri Kelantan diadakan.

## KESIMPULAN

Pilihan Raya Umum 1974 menyaksikan Barisan Nasional menang dengan gabungan PAS sebagai ahlinya di Kelantan. Namun Percaturan politik pentadbiran Kepimpinan BN meletakkan PAS dalam keadaan terdesak sehingga akhirnya PAS tidak lagi menjadi parti komponen BN. Isu permuafakatan politik kepartian seperti ini amat merugikan dan perlu dijadikan tauladan dan sempadan demi keharmonian demokrasi Malaysia.

## RUJUKAN.

- Alias Muhammad (1987). *“Sejarah Perjuangan Parti PAS”*. Kuala Lumpur: Gateway Publishing House
- Kim-Hui Lim, Wai-Mun Har *“Ad Baculum, Islamic State and Malaysian Chinese Politics: A Rhetorical Study of Selected Political Advertisements in the Local Chinese Media during the 11th Malaysian General Election Campaign”* Jurnal Politik dan Undang-undang vo. 1 no. 1 Mac 2008. Canadian Center of Science and Education (CCSE): (<http://ccsenet.org/journal/index.php/jpl/article/viewFile/57/38>).
- K. Das, *“Challenge Brews For Hussein”*, Far Eastern Economic Review, Vol. 98, No. 42, bertarikh 21 Oktober 1977
- \_\_\_\_\_, *“Opposition Waits And Hopes”*, Far Eastern Economic Review, Vol. 98, No. 43, bertarikh 11 November 1977
- \_\_\_\_\_, *“Reconciliation of Sorts”*, Far Eastern Economic Review, Vol 98, No. 47, 25 November 1977
- \_\_\_\_\_, *“The Kelantan Crunch”*, Far Eastern Economic Review, Vol 98, No. 46, 18 November 1977
- Lotfi Ismail (1978), *“Berakhirnya Zaman Keagungan PAS”*. Kuala Lumpur: Penerbitan Pena Sdn. Bhd.
- Mohd Salleh Abbas (1982), *“Undang-Undang Darurat”*. Kuala Lumpur: Dewan Bahasa dan Pustaka
- Muhammad Shukri Salleh *“Establishing an Islamic State: Ideals and Realities in the State of Kelantan, Malaysia”* (<Special Issue>Islam in Southeast Asia) (1999): KURENAI (Kyoto University Research Information Repository)
- Ooi Keat Gin, *“Southeast Asia A Historical Encyclopedia, from Angkor Wat to East Timor”* (<http://worldtracker.org/media/library/Reference/Encyclopedia's/Encyclopedia%20of%20Southeast%20Asia.pdf>).
- Mohammad Ridhaudin Mohd Salleh dan Nur Arfah Abdul Sabian (2015), *“Tahaluf Siyasi: Antara Peluang dan Prinsip”*, Dungun: Megamind Leadership Consultancy
- M.G.G. Pillai, *“Crisis In Malaysia”*, Asia Weeks, Vol. 3, No. 44, 8 November 1977.
- Rosli bin Abu Bakar (1986/87), *“Dato Mohammad Nasir: Tokoh politik di Kelantan dalam tahun 1960-an hingga kini”*. Latihan Ilmiah Jabatan Sejarah: Universiti Malaya.
- Suffian Mohammad, 1983. *“Perlembagaan Malaysia: Perkembangannya 1957-1977”*. Petaling Jaya, Fajar Bakti Sdn. Bhd.
- Monograf, Manuskrip, Warta dan akhbar:  
*Akta Kuasa Darurat (Kelantan)*, 1977, Seksyen 9(1).  
*Asia Weeks* bertarikh 18 November 1977.  
*Berita Harian* bertarikh 10 dan 14 Disember 1977.



*Berita Harian* bertarikh 17 November 1977, 19 November 1977.  
BERNAMA bertarikh 4 Disember 1977, 22 Oktober 1999.  
Buletin *INTAN*, 1996, Jil. 20 Bil 1.  
Minit Mesyuarat Dewan Harian PAS Kelantan pada 26 Oktober 1977, hlm 1.  
Minit Mesyuarat Khas Jawatankuasa Kerja Agung PAS pada 14 Disember 1977: 2.  
Malaysia, "*Asri Makes His Comeback*", Asia Weeks, Vol. 3, No. 45, 11 November 1977.  
*New Straits Times* bertarikh 7, 8 dan 29 November 1977.  
*New Sunday Times* bertarikh 6 November 1977.  
*New Straits Times* bertarikh 13 Februari 1978.  
Penyata Rasmi Parlimen (Hansard), Penggal Ketiga pada 1 November 1977.  
Perlembagaan Barisan Nasional, 1975 Fasal 14.  
Siaran Penerangan PAS Negeri Kelantan 1977.  
*The Star* bertarikh 10 November 1977.  
*Utusan Melayu* bertarikh 14 Disember 1977.  
*Utusan Melayu* bertarikh 10 Disember 1977.  
*Warta Kerajaan Persekutuan*, 8 November 1977, P.U (A) 358.  
*Warta Kerajaan Persekutuan*, 12 Februari 1978, P.U (A) 46.

Senarai Teks Ucapan:

YAB Perdana Menteri Datuk Hussein Onn dalam Perjumpaan Ketua Bahagian UMNO pada 9 Dis. 1977 di Dewan Tuanku Abdul Rahman, Kuala Lumpur.  
YAB Perdana Menteri, Datuk Hussein Onn semasa membentangkan Rang Undang-Undang Kuasa-Kuasa Darurat (Kelantan) di Dewan Rakyat pada 8 November 1977.  
Dato' Mohd Asri dalam Muktamar Khas PAS kali ke-4 pada 25 Disember 1977 bertajuk "Cubaan dan Cabaran".  
Peringatan Muktamar Khas PAS ke-4 pada 25 Disember 1977: 23.  
Dato' Mohd Asri di Dewan Rakyat pada 8 November 1977 dalam menentang Fasal 150, Rang Undang-Undang Darurat (Kelantan) 1977.  
Dato' Mohamed Nasir di Simposium Kepimpinan Melayu di Universiti Malaya pada 6 November 1977.

Senarai informan:

Abdul Rahman bin Mat Salleh  
Haji Abdul Razak bin Abas  
Abdul Rahman Mohd Salleh @ Deroman Intelek  
Zaid bin Fadil.

## KEUSAHAWANAN ISLAM; KEROHANIAN DAN MOTIVASI USAHAWAN

Mohd Zain Mubarak Kasma Md. Hayas, Marwan Ismail,  
Mohd Nazri Muhayiddin, Wan Salihin Wong Abdullah  
mzain@umk.edu.my

### ABSTRAK

Kerangka utama Keusahawanan Islam merujuk kepada hubungan manusia dengan Allah dan sesama manusia (hablun min Allah hablun min al-Nas). Dimensi ini menjadikan konsep keusahawanan Islam sedikit berbeza sama ada dari sudut aktiviti (keusahawanan) dan juga pelaku (usahawan). Unsur penting dalam menjayakan aktiviti keusahawanan adalah faktor usahawan itu sendiri. Lantaran itu, elemen kerohanian menjadi aspek penting yang mempengaruhi pemikiran dan tindakan seseorang dalam kegiatan keusahawanan. Kajian tentang kerohanian dalam konteks keusahawanan kini semakin penting dalam usaha memperkasakan pembangunan usahawan Muslim semasa. Kajian ini memfokuskan lima (5) ciri kerohanian dengan menggunakan borang soal selidik terhadap 80 usahawan yang dipilih secara rawak bagi mengukur tahap dan kaitannya dengan aspek motivasi dalam keusahawanan. Dapatan kajian menunjukkan ciri-ciri keyakinan (min 5.3), qana'ah (min 4.0), tawakal (min 3.9), amalan (min 5.3) dan akhlak (min 4.7) mempunyai pengaruh yang positif terhadap motivasi usahawan. Sementara itu berdasarkan analisis hubungan (Multiple Linear Regression) data kajian menunjukkan aspek akhlak mempunyai hubungan paling signifikan dengan motivasi yang menunjukkan elemen ibadat fardu dan adab atau etika merupakan faktor penyumbang terpenting kepada motivasi usahawan dalam kegiatan keusahawanan.

**Kata kunci;** Keusahawanan Islam, kerohanian, motivasi.

### PENDAHULUAN

Kerohanian merupakan pengakuan tauhid terhadap Allah SWT untuk seseorang mengorak langkah dan hidup mengikut kehendak serta arahan-Nya (Nasr, 1987). Konsep kerohanian berkait rapat dengan Islam kerana segala aspek kehidupan seseorang Muslim bergantung kepadanya memandangkan tujuan penciptaan manusia ialah untuk beribadat kepada Allah SWT (Rulindo *et.al*, 2011). Falsafah keusahawanan Islam berpandukan kepada falsafah ekonomi itu sendiri yang mana perniagaan adalah berasaskan kepada unsur Rabbani atau bercirikan ketuhanan (al-Qaradhawi, 2001) sekaligus mewujudkan hubungan atau pengaruh elemen kerohanian dalam kegiatan keusahawanan. Konsep usahawan Islam menekankan integrasi dengan unsur-unsur kerohanian kerana Islam pada hakikatnya berfungsi secara menyeluruh dalam setiap pekerjaan atau gaya hidup (Che Zarrina & Solahuddin, 2011) dalam memenuhi tuntutan sebagai khalifah di muka bumi. Unsur kerohanian juga menjadi elemen penting terhadap motivasi umat Islam dalam segala usaha dan tindakan dalam kehidupan seharian. Teori Keperluan Pencapaian (Need For Achievement) dari sudut psikologi menjelaskan bahawa aspek motivasi sebagai unsur penting bagi usahawan dalam menjayakan agenda keusahawanan (McClelland, 2010). Namun apakah ciri-ciri kerohanian tersebut dan kaitannya dengan motivasi usahawan Muslim?.

### SOROTAN LITERATUR

Usahawan Muslim tidak sepatutnya melihat keusahawanan dalam konteks material, fizikal dan akal manusia sahaja tanpa melihat kepada aspek kerohanian atau ketuhanan (Syukri, 1999) yang menjangki kerangka pelaksanaan malah motivasi keusahawanan Islam itu

sendiri. Aspek kejayaan dalam kegiatan keusahawanan yang banyak bergantung kepada diri usahawan itu sendiri menjadikan teori personaliti ini berkembang dan penting bagi pembangunan usahawan. Walau bagaimanapun keusahawanan dari sudut Islam yang berkait dengan elemen ketuhanan menjadikan perbincangan mengenai ciri-ciri usahawan tidak dapat dipisahkan dengan elemen spiritual atau kerohanian (Mohd Zain, 2014). Kajian Mohd Zain (2014) mendapati ciri-ciri kerohanian usahawan berjaya ialah keyakinan, *qana'ah*, amalan, akhlak dan tawakal. Keimanan adalah salah satu sumber motivasi dalam Islam yang dilihat sebagai semangat yang dicetuskan oleh perintah dan berpusatkan ketuhanan (Khaliq, 2011) memberi keyakinan terhadap pertolongan Allah SWT dalam semua aspek kehidupan termasuk kegiatan keusahawanan. Amalan merujuk kepada aktiviti kerohanian merangkumi fardu ain dan kifayah seperti solat, berzakat dan bersedekah. Akhlak merujuk kepada sifat amanah, jujur dan ikhlas serta menjauhi larangan syarak. Tawakal pula bukan hanya berserah kepada ketentuan Tuhan namun berusaha sebaik mungkin dan redha dengan apa jua natijah. Manakala *qana'ah* adalah suatu sifat yang melibatkan rasa bersyukur dan berasa cukup (mencukupi) dengan apa yang diperoleh.

Sementara itu, teori mengenai motivasi keusahawanan banyak merujuk kepada ahli psikologi yang terkenal seperti McClelland melalui teori keperluan pencapaian atau *Need For Achievement*. Teori Keperluan Pencapaian atau *Need for Achievement* oleh McClelland (2010) dilihat sebagai teori yang mempelopori pendekatan psikologi dalam kajian keusahawanan. Keperluan Pencapaian atau *Need for Achievement* didefinisikan oleh McClelland sebagai keinginan untuk melakukan sesuatu yang sukar dengan jayanya. Teori ini menekankan bahawa individu yang mempunyai keperluan pencapaian tinggi adalah mereka yang ingin menyelesaikan masalah sendiri, menetapkan sasaran, dan berjuang mencapai sasaran melalui usaha sendiri dan mereka juga dilihat mempunyai pencapaian yang lebih baik serta mempunyai keinginan yang kuat untuk berjaya sebagai usahawan (Littunen, 2000). Terdapat banyak kajian tentang personaliti atau *entrepreneurial skills* dengan motivasi usahawan antaranya oleh Norita *et. al.* (2005), Norfadilah & Halimah (2010) dan Nurzaliza (2015). Namun agak sukar menemukan kajian yang melihat kepada pengaruh ciri-ciri kerohanian terhadap motivasi usahawan yang penting dan signifikan dalam konteks keusahawanan Islam. Justeru, kajian ini memfokuskan kepada lima (5) ciri-ciri kerohanian usahawan iaitu keyakinan, *qana'ah*, tawakal, amalan dan akhlak serta pengaruhnya terhadap motivasi keusahawanan. Secara ringkasnya kerangka teori kajian adalah seperti Rajah 1 di bawah;

Rajah 1. Kerangka Teori Kajian

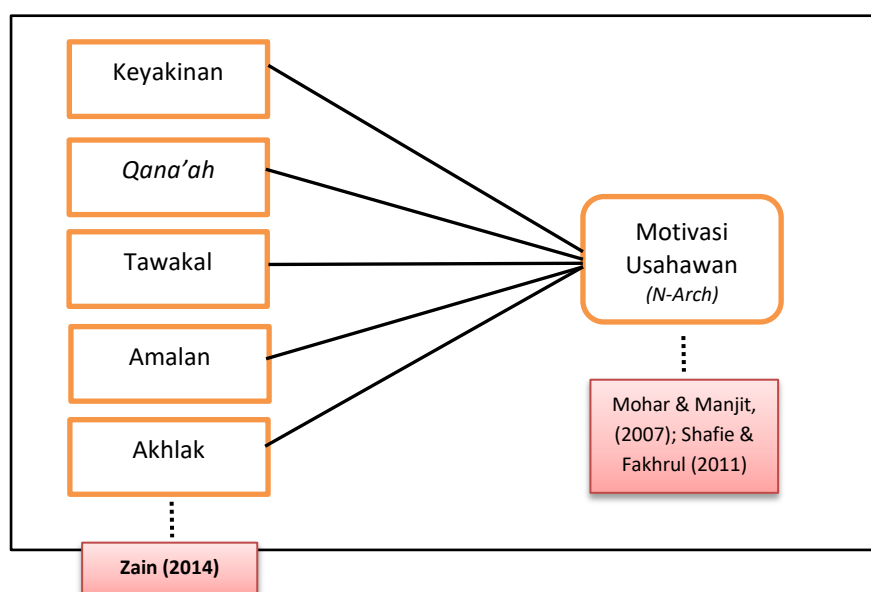

## METODOLOGI

Kajian ini menggunakan pendekatan kuantitatif bagi mengenalpasti ciri dan pengaruh kerohanian terhadap motivasi usahawan. Sampel kajian dipilih secara rawak mudah (convenience sampling) seramai 80 responden mewakili usahawan mikro, kecil, sederhana dan besar dalam pelbagai bidang perusahaan daripada jajahan Kota Bharu, Pasir Mas, Tanah Merah dan Bachok. Instrumen kajian menggunakan borang soal selidik yang mempunyai tiga (3) bahagian iaitu demografi, ciri-ciri motivasi dan kerohanian usahawan menggunakan skala Likert enam (6) tahap iaitu *1-Sangat Tidak Setuju*, *2-Tidak Setuju*, *3-Sedikit Tidak Setuju*, *4-Sedikit Setuju*, *5-Setuju* dan *6-Sangat Setuju*. Soalan berkaitan ciri-ciri kerohanian dibina berdasarkan tema kerohanian usahawan oleh Mohd Zain (2014) manakala soalan pemboleh ubah bersandar iaitu motivasi menggunakan soal selidik berasaskan teori keperluan untuk pencapaian McClelland oleh Mohar & Manjit (2007) dan Shafie & Fakhrul (2011). Analisis data menggunakan perisian SPSS dan dipersembahkan secara deskriptif bagi menjelaskan pengaruh ciri-ciri kerohanian terhadap usahawan. Beberapa item kerohanian yang mencapai nilai Alpha Cronbach rendah ( $< 0.6$ ) telah digugurkan daripada analisis dapatan kajian. Nilai keseluruhan nilai Alpha Cronbach bagi setiap pemboleh ubah adalah seperti Jadual 1 berikut;

Jadual 1. Nilai Alpha Cronbach

Pemboleh ubah Kerohanian	Alpha Cronbach
Keyakinan	0.674
Qanaah	0.645
Tawakal	0.661
Amalan	0.646
Akhlak	0.614

## DAPATAN DAN PERBINCANGAN

Data kajian diperoleh melalui edaran borang soal selidik kepada 80 orang usahawan. Majoriti responden kajian adalah lelaki (72.5%) manakala (40%) daripada keseluruhan responden berusia dalam lingkungan 21 sehingga 39 tahun. 30% mempunyai pendidikan tahap SPM dan 65% mempunyai kelulusan diploma dan ke atas. Pengalaman dalam keusahawan pula 40% tidak melebihi tiga (3) tahun, 28.5% di antara 4-9 tahun dan 31.3% melebihi 10 tahun. Secara ringkasnya latar belakang responden adalah seperti Jadual 2 berikut;

Jadual 2. Biografi Responden

Maklumat Responden	Peratus (%)
<b>Jantina</b>	
Lelaki	72.5
Perempuan	27.5
<b>Umur</b>	
< 21	1.3
21-39	55
40-49	23.8
>50	20
<b>Pendidikan</b>	
SRP	5
SPM	30
Diploma/Setaraf	27.5

Ijazah	30
Sarjana/PhD	7.5
<b>Status</b>	
Berkahwin	65
Bujang	32.5
Duda/Janda	2.5
<b>Pengalaman</b>	
1-3 tahun	40
4-6 tahun	17.5
7-9 tahun	11.3
> 10 tahun	31.3
<b>Pinjaman Kewangan</b>	
Ya	35
Tidak	65
<b>Tahap</b>	
Mikro	16.3
Kecil	43.8
Sederhana	37.5
Besar	2.5
<b>Jenis</b>	
Perkhidmatan	55
Pembuatan/perkilangan	43.8
Pertanian	1.3

Ciri-ciri kerohanian melibatkan lima (5) pemboleh ubah iaitu keyakinan, *qana'ah*, tawakal, amalan dan akhlak. Dapatan menunjukkan keyakinan responden terhadap kekuasaan Allah dan aspek keberkatan dalam perniagaan adalah tinggi dan konsisten sebagaimana ditunjukkan pada item 1, 3 dan 5. Sisihan piawai yang tinggi pada item 4 (1.12) dan item 6 (1.46) pada pengamatan penyelidik adalah kerana persepsi dan kecenderungan berbeza dalam memberi respon mengenai peranan diri mereka sendiri dalam menentukan sesuatu kejayaan terhadap apa yang diusahakan. Dapatan kajian berkaitan aspek keyakinan adalah seperti Jadual 3 di bawah;

Jadual 3. Keyakinan

Item (RKY)	Min	Sisihan Piawai
1. Saya yakin rezeki adalah satu kurniaan	5.6500	.69537
3. Aspek keberkatan boleh mempengaruhi kejayaan dalam perniagaan	5.6125	.60575
4. Saya pasti dapat apa yang saya usahakan	4.9125	1.12727
5. Saya perlu berdoa untuk memperolehi rezeki	5.5375	.74534
6. Saya yang menentukan halatuju dan kejayaan perniagaan saya	4.7625	1.46039

Aspek *qana'ah* yang berkait dengan rasa mencukupi dan kesyukuran responden terhadap apa yang telah dicapai menunjukkan dapatan yang kurang konsisten dengan sisihan piawai antara 1.4 dan 1.6 (Rujuk Jadual 4). Ini kerana rata-rata sifat usahawan yang tidak mudah berpuas

hati dengan apa yang dicapai dan sentiasa mahu berusaha ke arah kebaikan mewujudkan perbezaan persepsi responden terhadap konsep *qana'ah* secara langsung. Namun begitu, bagi penyelidik ini tidak bermaksud sifat *qana'ah* tidak mendokong atribut kecemerlangan usahawan tetapi ciri *qana'ah* penting dalam konteks tertentu seperti mengawal diri usahawan daripada melakukan perniagaan tambahan yang mungkin tidak mampu dicapai oleh responden.

Jadual 4. *Qana'ah*

Item (RQH)	Min	Sisihan Piawai
4. Saya sentiasa membandingkan pencapaian saya dengan usahawan lain	4.2000	1.42669
5. Segala peluang untuk mendapat keuntungan perlu direbut walau apa pun keadaannya	4.2375	1.60098
6. Saya kecewa jika tidak memperolehi apa yang saya usahakan	3.8000	1.67181

Wujud persepsi dan maklum balas berbeza responden tentang aspek *Qanaah* dan Tawakkal menyebabkan data kurang konsisten. Ini kerana terdapat responden bersikap sederhana dalam konteks ini dan lebih cenderung untuk menerima seadanya ketentuan Tuhan setelah berusaha. Namun penyelidik berpendapat ia tidak menjejaskan secara keseluruhan unsur kaizen para usahawan dan tidak mudah berpuas hati dengan apa yang telah dicapai. Pada hakikatnya responden berusaha dengan bersungguh-sungguh dan setelah itu mereka bertawakal serta menerima ketentuan Tuhan. Dapatan mengenai aspek tawakal adalah seperti Jadual 5;

Jadual 5. Tawakal

Item (RTW)	Min	Sisihan Piawai
1. Saya berusaha tanpa bergantung kepada orang lain	3.8625	1.52402
2. Setiap usaha yang saya lakukan pasti menghasilkan kejayaan	4.1375	1.27034
3. Segala cabaran dan masalah perniagaan tidak memberi kesan kepada saya	3.7625	1.42530

Dapatan menunjukkan pelaksanaan amalan atau ibadat kerohanian adalah penting bagi responden bagi mencapai kejayaan dalam perniagaan melalui item 5 dan 6. Sisihan piawai item 3 yang agak tinggi kerana perbezaan pandangan responden terhadap keuntungan dalam perniagaan berdasarkan usaha dan strategi bukan semata-mata dengan menunaikan zakat. Ini tidak bermakna responden menidakkan tanggungjawab dan kepentingan zakat dalam perniagaan. Ia mempunyai persamaan dari sudut persepsi dan trend responden sebagaimana item *qana'ah* sebelum ini. Dapatan mengenai amalan kerohanian adalah seperti Jadual 6;

Jadual 6. Amalan Kerohanian

Item (RAR)	Min	Sisihan Piawai
3.Zakat ada kaitan dengan keuntungan dalam perniagaan	5.2875	1.12727
5.Saya mengambil berat rutin ibadat pekerja	5.3875	.72030
6.Amalan kerohanian ada kaitan dengan kejayaan perniagaan	5.4000	.68621

Dari sudut akhlak, dapatan menunjukkan min yang tinggi tentang pentingnya aspek amanah, kejujuran dan soal halal haram dalam kegiatan keusahawanan (item 1, 3 dan 8). Namun amanah dilihat sukar diamalkan dalam konteks perniagaan hari ini (item 4) dan menjadi cabaran besar kepada usahawan. Ini juga dapat dilihat pada item 7 yang menunjukkan pandangan yang berbeza tentang amalan kebiasaan dalam memberi sumbangan atau imbuhan kepada pihak berkepentingan dalam perniagaan.

Jadual 7. Akhlak

Item (RAK)	Min	Sisihan Piawai
1.Setiap kejayaan usahawan bergantung kepada sifat amanah	5.2875	.99612
2.Saya suka mengadakan majlis keraian bersama orang lain	4.9250	.72522
3.Kejujuran boleh menentukan kejayaan dalam perniagaan	5.4625	.67400
4.Amanah sukar diamalkan dalam perniagaan hari ini	3.7625	1.61671
5.Matlamat utama dalam perniagaan adalah untuk mencari keuntungan	4.0625	1.30572
6.Saya mematuhi peraturan yang ditetapkan oleh pihak berkuasa	5.0500	.84043
7.Sumbangan kepada pihak berkepentingan merupakan amalan biasa dalam perniagaan	4.0000	1.65353
8.Halal dan haram menjadi pertimbangan utama dalam perniagaan	5.6125	.80338

Kajian ini menilai ciri-ciri motivasi dan dapatan menunjukkan ciri-ciri seperti bekerja keras dan bercita-cita tinggi begitu menonjol dalam kalangan usahawan. Ciri motivasi usahawan merujuk kepada lima (5) item yang diukur dengan dapatan nilai adalah seperti berikut;

Jadual 8. Motivasi

Item (PMO)	Min	Sisihan Piawai
1.Saya sentiasa bekerja keras supaya menjadi yang terbaik.	5.4375	.70878

2.Saya lebih suka berfikir mengenai kemungkinan masa depan daripada berfikir mengenai pencapaian yang lepas.	5.2750	.82638
7.Saya mempunyai keinginan untuk mempunyai pendapatan yang tinggi.	5.3250	.75933
8.Saya mempunyai cita-cita yang tinggi.	5.4125	.70610
9.Saya akan berjaya jika saya bekerja keras.	5.2250	.88554

Kajian ini juga menilai sejauhmana pengaruh kelima-lima ciri kerohanian iaitu keyakinan, *qana'ah*, tawakal, amalan dan akhlak terhadap motivasi usahawan. Berdasarkan analisis hubungan (*Multiple Linear Regression*), hasil kajian menunjukkan terdapat hubungan yang signifikan antara ciri-ciri kerohanian dengan motivasi keusahawanan. Aspek akhlak menunjukkan hubungan paling kuat melalui ciri-ciri seperti amanah, kejujuran dan patuhi peraturan berbanding ciri-ciri kerohanian lain. Dapatan ini turut membuktikan bahawa usahawan yang berpegang teguh kepada etika atau akhlak Islam mempunyai keinginan yang kuat untuk berusaha dan sekaligus menyumbang kepada kejayaan mereka dalam perusahaan yang diceburi.

## KESIMPULAN

Kajian ini menunjukkan bahawa ciri-ciri kerohanian khususnya aspek akhlak (amanah, kejujuran, rezeki halal yang berkat) mempunyai pengaruh yang kuat terhadap motivasi usahawan. Hasil kajian ini telah mengesah dan menguatkan lagi hasil kajian kualitatif mengenai ciri-ciri usahawan yang telah dilakukan oleh penyelidik sebelum ini. Namun data kajian yang melibatkan 80 orang responden tidak memadai bagi menghasilkan suatu generalisasi yang kuat. Justeru, beberapa aspek penambahbaikan kajian seterusnya perlu dilihat dari sudut bilangan sampel dan lokasi kajian yang mungkin menghasilkan dapatan lebih komprehensif. Begitu juga mengkaji hubungan dan pengaruh kerohanian dan personaliti terhadap potensi usahawan menjadikan kajian lebih lengkap dan signifikan dengan keadaan semasa dunia keusahawanan hari ini.

## RUJUKAN

- Al-Qaradhawi, Y. (2001). *Dawr al-Qiyam wa al-Akhlaq fi al-Iqtisad al-Islami*. Al-Qahirah. Maktabah Wahbah.
- Che Zarrina Saari & Solahuddin Abdul Hamid. (2011). Reconstructing Entrepreneur s Development Based on al- Quran and al-Hadith. *International Journal of Business and Social Science*, 2(19), October 2011: 110- 116.
- Khaliq, A. (2011). Leadership Motivation From The Islamic Perspective. dalam K. Ahmed, R. Islam & Y. Ismail. (Eds). *Issues In Islamic Management*. Selangor. IIUP Press.
- Littunen, H. (2000). Entrepreneurship And The Characteristics of The Entrepreneurial Personality dalam *International Journal of Entrepreneurial Behaviour & Research*. Vol.6. No.6. MCB University Press.
- McClelland, David. (2010). *The Achieving Society*. Mansfield Centre. Martino Publishing.
- Mohar, Y. & Manjit, S. (2007). Relationship Between Psychological Characteristics And Entrepreneurial Inclination; A Case Study of Students At UNITAR. *Journal of Asia Entrepreneurship Sustainability*. Vol.3 (2).



- Mohd Zain Mubarak. (2014). *Keusahawanan Islam Berasaskan Ciri Personaliti dan Kerohanian Di Negeri Kelantan*. Tesis Ijazah Kedoktoran Falsafah. UMT.
- Muhammad Syukri Salleh. (1999). *Usahawan Islam: Erti dan Strategi*. Seminar Usahawan Islam. Anjuran Muslim Students Association, Universiti Sains Malaysia, Kedah, 5 Oktober.
- Nasr, Syed Hussein. (1987). *Islamic Spirituality*. London. Routledge & Keagan Paul.
- Norfadhilah Nasharudin & Halimah Harun. (2010). Aspirasi Kerjaya Keusahawanan Dalam Kalangan Pelajar Institusi Pengajian Tinggi Awam. *Jurnal Pendidikan Malaysia*. 35 (1).
- Norita Deraman *et. al.* (2005). Kajian Tentang Ciri-ciri Personaliti Keusahawanan Di Kalangan Usahawan Bumiputra (Melayu) Malaysia. Sriwijaya. *Jurnal Manajemen & Bisnis*. Vol.3. No.6.
- Nurzaliza Mohd Noor. (2015). *Pengukuran Personaliti Keusahawanan dan Prestasi Perniagaan Bahan Binaan di Negeri Kelantan*. Tesis Sarjana, Universiti Malaysia Kelantan.
- Othman, M.N *et al.* (2005). Demographic and Personal Characteristics of Urban Malaysian Entrepreneurs; An Ethic Comparison. *International Journal of Entrepreneurship and Innovation Management*. 5(5/6), 421-440.
- Rulindo, R. *et.al.* (2011). The Importance of Spirituality For Succesful Entrepreneurs dalam K. Ahmed, R. Islam & Y. Ismail. (Eds). *Issues In Islamic Management*. Selangor. IIUP Press.
- Shafie, S. & Fakhrul, A.Z (2011). Psychological Traits and Business Performance of Entrepreneurs in Small Construction Industry in Malaysia. *International Business and Management*. Vol.2 (1). Canada.

## KELESTARIAN ELEMEN MELAYU ISLAM DALAM PAKAIAN MASYARAKAT MELAYU

Norulzaila Ismail, Nur Azuki Yusuff, Burhan Che Daud  
Pusat Pengajian Bahasa Dan Pembangunan Insaniah, Universiti Malaysia Kelantan  
nurulzaila11@gmail.com

### ABSTRAK

Pelbagai koleksi pakaian telah menarik minat wanita Melayu Islam untuk berpakaian menepati citarasa moden dengan penampilan gaya elegan yang tidak menepati syariat. Ini menggambarkan masyarakat memandang ringan tuntutan kewajipan menutup aurat tetapi lebih memenuhi tuntutan semasa untuk kelihatan bergaya. Masyarakat Melayu juga didapati kurang berminat dengan pakaian tradisional masyarakat Melayu yang akan menyebabkan hilangnya elemen Melayu Islam dalam pakaian. Kelestarian elemen Melayu Islam perlu dilestarikan bagi menjamin kesinambungan warisan untuk generasi masa hadapan. Objektif kajian ini dijalankan bagi melestarikan elemen Melayu Islam dalam amalan pemakaian. Kajian ini menggunakan kaedah kepustakaan. Antara elemen yang dilestarikan ialah elemen nilai, bentuk, gaya, hiasan, prinsip, jenis pakaian, struktur dan fabrik. Beberapa cadangan dikemukakan untuk diberi perhatian bagi kajian pada masa hadapan antaranya pihak –pihak yang bertanggungjawab dalam meningkatkan kesedaran masyarakat untuk mengekalkan elemen Melayu Islam dalam memilih cara berpakaian.

**Kata Kunci :** Pakaian, Masyarakat Melayu, Islam, lestari.

### PENDAHULUAN

Pakaian melambangkan keunikan budaya, adat resam dan mencerminkan peradaban sebuah bangsa. Pakaian akan terus menjadi keperluan asas dan menjadi salah satu warisan yang istimewa dalam mencorak budaya masyarakat Melayu serta menjadi perhatian kepada perkembangan dunia. Setiap agama dan bangsa mempunyai pakaian tradisional masing-masing. Begitu juga dengan masyarakat Melayu. Pakaian tradisional masyarakat Melayu adalah seperti baju Kurung, Baju Kebaya, Baju Kota Bharu dan pakaian Cik Siti Wan Kembang (Abbas Alias & Norwani Md. Nawawi, 2006). Pakaian ini selalunya akan dipakai dalam upacara yang tertentu untuk meraikan sesuatu majlis dalam sesebuah masyarakat contohnya majlis tahlil, majlis keramaian dan majlis perayaan. Pakaian tradisional masyarakat Melayu seperti baju kurung dan baju kebaya yang mempunyai elemen Melayu Islam ini harus dilestarikan supaya terus kekal dan menjadi pilihan kepada masyarakat Melayu apabila ingin memilih cara berpakaian.

Tujuan pakaian dalam perspektif Islam adalah untuk menutup aurat dan berhias-hias (Akmal Mohd Zain, 2006). Sebagaimana firman Allah S.W.T maksudnya:

“ *Wahai anak-anak Adam! Sesungguhnya kami telah menurunkan kepada kamu (bahan-bahan untuk) pakaian menutup aurat kamu dan pakaian perhiasan*” (Al-A'raaf:26)”

Pada peringkat awal pakaian lebih bersifat kegunaan khususnya sebagai alat perlindungan bagi memelihara anggota badan daripada sebarang keadaan cuaca serta persekitaran (Maziah Ab Rashid, 2005). Namun selepas kedatangan agama Islam telah berlakunya perubahan dalam cara pemakaian masyarakat Melayu khususnya apabila mereka telah mula mengamalkan memakai pakaian yang menutup aurat (Abbas Alias & Norwani Md. Nawawi, 2006).

Namun perkembangan negara yang semakin maju dalam pelbagai bidang seperti teknologi dan media massa telah menyebabkan berlakunya keruntuhan nilai sopan dalam amalan pemakaian remaja masa kini (Wan Norina Wan Hamat, Zaharah Hussin, Ahmad Fkrudin Mohamed Yusoff, & Ahmad Arifin Sapar, 2013). Hal ini kerana, remaja hari ini lebih suka menggayakan fesyen pakaian jeans, kemeja-T, kemeja atau baju kasual, skirt dan blouse yang dipadankan dengan topi, kasut dan barang-barang perhiasan seperti rantai, gelang, tali pinggang dan anting-anting pada sekitar tahun 1999 hingga 2000 (Rokiah Ismail, 2003).

Sebagai masyarakat Melayu yang beragama Islam, kewajipan menutup aurat dengan sempurna berdasarkan kehendak syariat merupakan prinsip utama yang perlu diberi perhatian terutamanya kepada golongan wanita. Golongan wanita dan lelaki wajib menutup aurat apabila seseorang itu telah mencapai usia baligh. Allah S.W.T memerintahkan umat Islam supaya menutup aurat untuk menghindarkan mereka daripada mendapat dosa (Roslan Ab Rahman, Dasima Sidek, Khiral Anuar Daud, & Abdulsoma Thoarlim, 2015). Sebagaimana firman Allah S.W.T

*“Dan katakanlah kepada perempuan-perempuan yang beriman supaya menyekat pandangan mereka (daripada memandang yang haram), dan memelihara kehormatan mereka; dan janganlah mereka memperlihatkan perhiasan tubuh mereka kecuali yang zahir daripadanya; dan hendaklah mereka menutup belahan leher bajunya dengan tudung kepala mereka;”*Al-Nur:31

Hal ini kerana apabila seseorang menutup aurat dengan sempurna mereka akan dihormati dan dipandang mulia. Selain itu, amalan pemakaian yang menutup aurat akan menampakkan ciri-ciri keindahan Islam dan ciri masyarakat Melayu yang diwarisi dari turun temurun. Oleh sebab itu, elemen Melayu Islam harus dilestarikan untuk menggalakkan masyarakat memilih cara berpakaian mengikut etika yang betul dan tidak bertentangan dengan agama.

Kesimpulannya, kelestarian ciri-ciri budaya Melayu dalam gaya berpakaian yang berlandaskan syariat Islam harus dikekalkan kerana cara berpakaian akan menggambarkan jati diri dan menjaga maruah serta dapat mencerminkan perwatakan, nilai hidup dan kesantunan budi masyarakat Melayu. Selain itu juga boleh menjadi panduan kepada masyarakat Melayu apabila ingin memilih cara berpakaian.

### **Defini Kelestarian**

Konsep lestari selalunya dikaitkan dengan kualiti kehidupan yang merangkumi sistem ekonomi, sosial dan persekitaran bagi menjamin kesejahteraan hidup dan persekitaran yang sihat dan produktif (Fatimah Hassan & Fauziah Che Lah, 2007). Lestari boleh didefinisikan sebagai keperluan ekonomi dan sosial dalam memenuhi keperluan ekologi dan keadaan masa depan yang bergantung pada keadaan sekarang.

Kelestarian bermaksud pengekalan sesuatu perkara atau keadaan UNESCO (2015) dalam Sariah Abd Jalil (2016). Definisi kelestarian secara umumnya membawa maksud mengekalkan atau menetapkan. Kelestarian dalam konteks yang lebih luas sewajarnya merangkumi bukan sahaja pengekalan tetapi turut menambahbaik keadaan sedia ada. Ini bermaksud kelestarian pakaian mempunyai kaitan dengan usaha untuk mengekalkan serta menambah baik keaslian pakaian Melayu ke arah yang lebih baik. Konsep ini bermaksud, satu bentuk pembangunan yang memenuhi keperluan masa kini tanpa menjejaskan kemampuan generasi akan datang untuk memenuhi keperluan mereka. Dari sudut pandangan hidup Islam, konsep ini merangkumi tuntutan untuk berlaku adil kepada semua makhluk Allah SWT, berhemah dalam penggunaan, berhikmah dalam membuat keputusan serta mengambil kira konsep masalah dalam melayari kehidupan sebagai hamba-Nya (Azrina

Sobian, 2014). Definisi kelestarian pakaian menurut pengkaji ialah suatu cara untuk mempertahankan warisan budaya pakaian tersebut sehingga dapat diturunkan kepada generasi seterusnya yang bertujuan untuk mengekalkan dan memelihara keindahan warisan secara berterusan.

Sebagai masyarakat Melayu yang beragama Islam unsur budaya Melayu Islam dalam etika berpakaian harus diutamakan dalam memilih cara berpakaian. Masyarakat Melayu juga perlu diberi Pendedahan tentang keunikan pakaian tradisional supaya dapat memastikan kelestarian budaya Melayu dalam berpakaian dapat dikekalkan (Nazarudin Zainun & Mohamad Omar Bidin, 2017). Kegagalan untuk memastikan kelestarian ini akan menjejaskan warisan masyarakat (Azrina Sobian, 2014). Hal ini kerana, perubahan fesyen pakaian daripada tradisi seperti Baju Kurung dan Baju Kebaya kepada pakaian yang lebih moden dan bergaya akan menghakis ciri-ciri menutup aurat seperti yang di tuntutan dalam Islam (Zunaidah Zainon, 2006).

Fesyen pakaian yang berteraskan ciri pakaian Islam mempunyai kesitimewaan dan akan mendapat keredhaan Allah S.W.T serta dapat memberi kesejahteraan kesihatan kepada wanita (Rashidah Othman, Siti Norlina Muhamad, Farahwahida Mohd Yusof, & Muhammad Amir Wan Harun, 2016). Selain itu juga dapat memartabatkan hukum syarak (Mohd Syah Zali Ramle 2013 ).

## **KAJIAN LEPAS DAN SOROTAN LITERATUR**

### **Elemen Melayu Dalam Pakaian**

Elemen Melayu yang harus ada dalam pakaian Melayu ialah dipantangkan membuka aurat, dipantangkan terlalu nipis, dipantangkan terlalu ketat dan intinya mencerminkan nilai-nilai pakaian yang Islami (Tenas Effendy, 2002), dan pantang memandai-mandai (Tenas Effendy, 2004). Manakala menurut Asliza Aris (2015) ialah tidak menunjukkan bentuk badan atau bayang, tidak menggunakan kain nipis sehingga menampakkan warna kulit melainkan kain tersebut dilapik dengan “lining”, pakaian lelaki tidak menyerupai wanita dan begitulah sebaliknya.

Pakaian Masyarakat melayu yang dihasilkan sama ada mempunyai ciri longgar atau sendat, formal atau kasual telah mengalami olahan dari segi pola, tekstil, warna dan gaya yang di sesuaikan dengan identiti dan citarasa masyarakat Melayu (Haziyah Hussin & Norwani Md. Nawawi @Eshah Haji Mohamed, 2013). Pakaian cara Melayu menurut Siti zainon Ismail (2009) dijelaskan melalui pemerihaln “persalinan” dan “sederhana pakai” iaitu tiga hingga lima persalinan terdiri daripada kain, baju, destar, ikat pinggan, sibar dan seluar. Pakaian tradisi wanita Kelantan mempunyai ciri pakaian Sriwijaya yang terkenal pada zaman Cik Siti Wan Kembang iaitu cindai atau limar yang dipakai dengan cara meribu (sarung), berkemban (menutup dada), kain panjang menutup bahu dan dada. Di Kelantan wujud pola pakaian kebaya (tunik) pendek dan disesuaikan dengan sarung hitam kain kapas, pakaian labuh. Sebelum kedatangan Islam konsep menutup tubuh dalam masyarakat Melayu adalah dengan cara melilit tubuh, berkemban dengan kain sarung, kain panjang hingga paras dada dan berkelubung di bahagian dada ke atas.

### **Elemen Islam Dalam Pakaian**

Kedatangan Islam Ke tanah Melayu telah mengubah cara berpakaian masyarakat Melayu. Cara berpakaian Islam telah dititikberatkan supaya tidak lari daripada landasan agama. Hal ini kerana masih ada masyarakat yang kurang memahami hal yang berkaitan dengan etika berpakaian menurut Islam (Roslan Ab Rahman et al., 2015). Pengaruh Islam dalam pakaian Melayu iaitu baju labuh, longgar dan besar dipakai di luar baju dan diperbuat daripada kain broket, sutera dan baldu songket (Siti Zainon Ismail, 2006). Islam telah menetapkan etika

dalam berpakaian. Sebagai perempuan muslimah etika tersebut haruslah diikuti dan jangan berlebihan dalam pemakaian. Saadah Ibrahim (2012) Islam tidak menetapkan pakaian tertentu kepada umatnya asalkan menutup aurat dengan sempurna. Menutup aurat dengan sempurna dapat menghindari fitnah, perkara buruk, pandangan jahat dan mengelakkan diri daripada di ganggu. Menutup aurat merupakan kewajipan kepada wanita muslimah dan Allah S.W.T telah mensyariatkan kepada umatnya supaya memelihara aurat dengan sempurna. Islam telah menggariskan panduan terutamanya kepada wanita sebagai panduan dalam berpakaian.

Garis panduan dalam berpakaian ialah wajib menutup seluruh tubuh kecuali muka dan tapak tangan, pakaian tersebut haruslah tebal, tidak nipis dan jarang sehingga boleh menampakkan bayangan tubuh badan dan selesa di pakai, longgar dan tidak terlalu sempit atau ketat sehingga boleh menampakkan susuk tubuh badan, tidak menyerupai pakaian lelaki, tidak menyerupai pakaian wanita kafir, berpakaian tidak bertujuan untuk kemasyuran, warna yang tidak keterlaluan (warna gelap) dan sederhana, tidak bewarna-warni yang boleh menarik perhatian, tidak terlalu wangi dan bersederhana dalam memakai perhiasan (Rashidah Othman et al., 2016), (Abbas Alias & Norwani Md. Nawawi, 2006), pakaian tersebut tidak berbentuk hiasan yang boleh menarik perhatian orang yang melihatnya (Saadah Ibrahim, 2012), tidak bewarna-warni, lengan baju haruslah panjang hingga pergelangan tangan (Muhammad Abdul Aziz Amru, 2009), tidak mempamerkan kecantikan dan perhiasan tubuh badan dan memakai tudung labuh ke paras dada (Shofian Ahmad & Lotfiah Zainol Abidin, 2004). Apabila mengenakan pakaian baru haruslah dimulakan dengan doa, tidak boleh memakai pakaian yang mempunyai tanda salib, tidak boleh mengenakan pakaian yang diperbuat daripada kulit binatang (Syukri Muhammad Yusuf (2011) dalam Mujiburrahman (2015), labuh pakaian sehingga menutup kaki atau memakai stoking (Roslan Ab Rahman et al., 2015).

Jadual 1 di bawah menunjukkan perbandingan dan persamaan tatacara berpakaian Melayu dan Islam. Jadual tersebut menunjukkan banyak persamaan dan perbezaan di antara tatacara berpakaian Melayu dan Islam.

Elemen	Ciri Pakaian Melayu	Ciri Pakaian Islam
Nilai	<ul style="list-style-type: none"> <li>- Menutup badan dan bersopan bersesuaian dengan adat Melayu</li> <li>- Selaras dengan ajaran Al-Quran.</li> <li>- Mempamerkan sifat pemakai.</li> <li>- Taat kepada pemerintah dan memelihara adat.</li> </ul>	<ul style="list-style-type: none"> <li>- Mengikut hukum syarak</li> <li>- Menutup aurat</li> <li>- Menunjukkan akhlak mulia dan bersifat memelihara si pemakai (menjaga maruah).</li> <li>- Taat kepada Allah</li> <li>- Ibadah</li> </ul>
Siluet (Bentuk)	Lurus, Bentuk A 	Lurus, Bentuk A 
Gaya	<ul style="list-style-type: none"> <li>- Mengikut tradisi Melayu</li> <li>- Labuh dan longgar</li> <li>- Diperbuat daripada tekstil tempatan</li> </ul>	<ul style="list-style-type: none"> <li>- Mengikut hukum Al Quran.</li> <li>- Labuh dan longgar</li> <li>- Diperbuat daripada tekstil yang tidak menampakkan bentuk badan dan nipis hingga menampakkan warna kulit.</li> <li>- Tebal (nipis “lining”)</li> </ul>
Hiasan	<ul style="list-style-type: none"> <li>- Bergantung kepada status sosial.</li> </ul>	<ul style="list-style-type: none"> <li>- Sederhana</li> <li>- Tidak bermegah-megah dan</li> </ul>

		menggunakan perhiasan yang berlebih-lebihan. -Memakai wangian yang sederhana (tidak terlalu wangi).
warna	-Warna-warna tertentu dikhususkan untuk raja, permaisuri dan pembesar-pembesar istana. - Menghormati perlambangan raja-raja	-Tidak menggunakan warna yang menonjol dan terang - Menggalakkan warna putih dan warna gelap
Prinsip	- Menutup badan dan sopan	- Menutup aurat. - Tidak menyerupai orang kafir - Tidak meniru pakaian lelaki (bagi perempuan) dan sebaliknya. -Tujuan berpakaian tidak menunjukkan kemasyuran dan kebanggan -Memakai pakaian baru harus dimulakan dengan doa - Disiplin
Struktur	- Perempuan: Baju, kain, kelubung atau selendang - Lelaki: Baju, seluar, sampin dan destar atau baju, kain dan kopiah atau songkok	- Perempuan: Baju, kain labuh, jubah dan penutup kepala yang labuh hingga menutupi bahagian dada. - Lelaki: Baju yang labuh ke pinggul, seluar atau sarung yang melepasi lutut dan labuh yang tidak melebihi paras buku lali. -Perempuan:Lengan baju haruslah panjang hingga pergelangan tangan, - Perempuan : Labuh kain tutup kaki dan pakai stoking
Fabrik	Pelbagai jenis fabrik luar dan tradisional.	Pelbagai jenis fabrik yang bersesuaian dengan prinsip pakaian Islam. -Fabrik pakaian bukan daripada kulit binatang
Jenis Pakaian	- Baju Kurung Pesak Buluh - Baju Kurung Cekak Musang - Baju Kurung Potong Riau	- Jubah - Pakaian yang menepati syariat Islam.

Jadual 1: Diubahsuai Daripada Perbandingan Dan Persamaan Di Antara Tatacara Berpakaian Melayu Dan Islam (Asliza Aris, Norwani Md. Nawawi, & Saemah Yusof, 2015)

## DAPATAN KAJIAN

### Elemen Nilai

Apabila ingin memilih cara berpakaian masyarakat Melayu yang beragama Islam diwajibkan memilih pakaian yang menutup aurat (kecuali tapak tangan dan muka) walaupun ingin

mengikut trend semasa. Pakaian yang dipilih akan mempamerkan sifat pemakai. Pakaian yang menutup aurat menunjukkan nilai akhlak mulia dan memelihara maruah si pemakai serta memelihara adat Melayu. Pakaian yang dipilih juga menunjukkan nilai taat kepada Allah dan ibadah. Oleh sebab itu, pakaian yang ingin dihasilkan oleh pereka mestilah mengambil kira soal aurat wanita muslimah dengan menghasilkan pakaian yang boleh menutup seluruh tubuh badan kecuali muka dan tapak tangan. Pola pakaian yang sentiasa berubah mengikut perubahan zaman haruslah disesuaikan dengan tuntutan agama dan adat Melayu. Oleh sebab itu, sebagai pereka fesyen haruslah bijak dalam menghasilkan fesyen semasa yang bersesuaian dengan masyarakat Melayu.

### **Elemen Bentuk**

Bentuk Pakaian masyarakat Melayu dan Islam ada dua bentuk iaitu lurus dan bentuk A. bentuk lurus dan bentuk A akan menutup bentuk badan. Bentuk ini harus dilestarikan kerana bersesuaian dengan ciri pakaian Melayu dan tuntutan agama Islam mengikut hukum Al-Quran iaitu pakaian yang tidak menampakkan bentuk tubuh.

### **Elemen Gaya**

Elemen gaya mengikut tradisi Melayu dan Islam ialah pakaian tersebut haruslah longgar, tidak sempit dan labuh. Oleh sebab itu, masyarakat Melayu yang beragama Islam dituntut supaya lebih mengutamakan syariat berbanding dengan terlalu mengikut fesyen semasa. Oleh sebab itu, tekstil pakaian yang dipilih juga haruslah tebal (tidak menampakkan warna kulit), tidak nipis (jika nipis perlu memakai *lining*) dan selesa dipakai supaya boleh mengelak fitnah daripada masyarakat sekeliling serta dapat menjaga maruah wanita tersebut. Hal ini kerana, pakaian yang nipis akan menampakkan bentuk tubuh dan kecantikan wanita yang hanya boleh dilihat oleh mahram mereka sahaja. Pakaian masyarakat Melayu yang boleh dilestarikan ialah baju kurung kerana pakaian tersebut longgar dan tidak sempit. Manakala jubah yang longgar adalah contoh pakaian Islam. Hal ini kerana pakaian yang ketat akan menampakkan bentuk tubuh badan dan bahagian-bahagian tertentu yang boleh menimbulkan nafsu syahwat dan fitnah. Cara pemakaian tersebut tidak memenuhi pensyariaan pakaian yang telah diuntut oleh Islam iaitu wajib menutup aurat dengan sempurna.

### **Elemen Hiasan**

Elemen hiasan dalam pakaian akan menyerikan lagi penampilan apabila ingin berfesyen. Perhiasan masyarakat Melayu selalunya bergantung kepada status sosial manakala agama Islam menuntut umatnya besederhana dalam memilih perhiasan seperti rantai, gelang, cincin dan minyak wangian yang sederhana (tidak terlalu wangi) supaya tidak menarik perhatian orang lain dengan bau-bauan yang terlalu kuat. Apabila ingin memilih cara berpakaian aksesori dan perhiasan akan menjadi pelengkap kepada penampilan diri. Pemilihan aksesori dan perhiasan boleh menambahkan lagi kecantikan dalam berfesyen. Oleh sebab itu, pemilihan aksesori dan perhiasan seperti rantai, batu permata dan manik yang berlebihan boleh menimbulkan perasaan ingin menunjuk-nunjuk dan riak dalam diri pemakai. Masyarakat haruslah besederhana mengikut panduan yang telah ditetapkan oleh Islam. Pemakaian bau wangi-wangian seperti minyak wangi, bedak, “deodorant” adalah digalakkan tetapi tidak boleh berlebihan. Pemakaian wangian yang berlebihan boleh menarik perhatian dan dihidu oleh orang lain. Pemakaian wangi-wangian ini boleh menambahkan keyakinan diri dan membersihkan diri daripada bau yang tidak di senangi supaya tidak menimbulkan fitnah.

### **Elemen Warna**

Warna asas pakaian masyarakat Melayu pada zaman dahulu ialah merah dan... manakala warna kuning dikhususkan untuk raja, permaisuri dan pembesar-pembesar istana. Sebagai rakyat yang setia mereka harus menghormati perlambangan raja-raja. Islam tidak menetapkan warna tertentu dalam pemakaian tetapi menggalakkan umatnya memakai warna putih dan warna gelap serta mengelakkan warna terang supaya tidak menarik perhatian orang lain. Perkembangan industri pakaian masa kini menyebabkan wujudnya perlbagai pilihan warna kepada masyarakat untuk berfesyen.

### **Elemen Prinsip**

Elemen prinsip yang perlu dilestarikan ialah menutup aurat dan sopan. Kedua-dua ini menepati ciri-ciri pakaian Melayu dan Islam. Selain itu juga prinsip dalam ciri pakaian Islam ialah tidak menyerupai orang kafir. Sebagai masyarakat Melayu dan beragama Islam kita haruslah berbangga dengan identiti kita. Kita haruslah mengikut etika pemakaian yang telah ditetapkan oleh budaya Melayu dan agama Islam. Pakaian yang di pakai haruslah dapat membezakan wanita Islam dengan wanita bukan Islam. Tidak meniru pakaian lelaki (bagi perempuan) dan sebaliknya. Allah telah menciptakan manusia dengan sebaik-baik kejadian dan sempurna. Perkembangan fesyen yang pesat dalam aspek pakaian memberikan pelbagai pilihan kepada masyarakat Melayu untuk memilih cara berpakaian. Masyarakat perempuan sekarang gemar memakai t-shirt dan seluar yang menyerupai lelaki. Sedangkan fitrah wanita adalah digalakkan memakai tshirt yang labuh dan longgar bukannya ketat mengikut bentuk tubuh. Tujuan berpakaian tidak menunjukkan kemasyuran dan kebanggan, Pakaian yang dipakai adalah tidak bertujuan untuk bermegah atau menunjuk-nunjuk malah niat untuk berpakaian adalah untuk menutup aurat dengan sempurna. Selain itu juga, memakai pakaian baru harus dimulakan dengan doa.

### **Elemen Struktur**

Kelestarian elemen struktur dalam pakaian perempuan Melayu Islam ialah baju, kain labuh, jubah dan kelubung atau selendang yang labuh hingga menutupi bahagian dada, lengan baju haruslah panjang hingga pergelangan tangan, labuh kain tutup kaki dan pakai stoking. Manakala lelaki ialah Baju yang labuh ke pinggul, seluar, sampin dan destar atau baju, kain dan kopiah atau songkok, seluar atau sarung yang melepasi lutut dan labuh yang tidak melebihi paras buku lali.

### **Elemen Fabrik**

Masyarakat Melayu tidak mempunyai ketetapan fabrik yang tertentu malah mempunyai pelbagai pilihan fabrik dari luar dan tradisional. Kelestarian elemen fabrik dalam pakaian Melayu Islam adalah tidak ditetapkan asalkan bukan daripada kulit binatang dan bersesuaian dengan fabrik pakaian Melayu Islam.

## **PERBINCANGAN DAN RUMUSAN**

Pakaian masyarakat Melayu mempunyai keunikan dan elemennya yang tersendiri. Kesenambungan elemen pakaian masyarakat Melayu yang masih kekal adalah disebabkan oleh wujudnya golongan yang masih cuba untuk mengekalkan imej dan norma tradisional, khususnya dari segi struktur dan reka bentuk pakaian. Golongan tersebut adalah tukang jahit, mak andam atau pereka fesyen yang akan berusaha untuk mengekalkan keaslian bahan pakaian dan perhiasan seperti kain songket, dokoh, gelang besar dan ada juga yang menggabungkan imej dan pola tradisi dalam fesyen pakaian sehingga mengubah gaya asal



pakaian tradisional. Golongan ini mempunyai keinginan untuk melestarikan elemen pakaian Melayu Islam tapi dilemahkan oleh, kesedaran dan kefahaman masyarakat tentang ciri-ciri pakaian yang di tuntutan oleh agama dan masyarakat Melayu. Keadaan ini terjadi kerana tuntutan fesyen semasa dan peredaran zaman yang semakin serba moden. Kini sudah tiba masanya untuk melestarikan semula elemen Melayu Islam dalam pakaian. Agensi pelaksana seperti Kementerian Kesenian Warisan haruslah mengkaji semula langkah yang terbaik untuk memartabatkan cara pemakaian masyarakat Melayu dan mewujudkan satu industri yang khusus untuk menghasilkan pakaian yang menepati ciri-ciri Melayu dan Islam dalam rekaanya. Pakaian Melayu perlu dilestarikan supaya tidak terhakis dan dilupakan kerana pakaian Melayu merupakan warisan budaya yang melambangkan jati diri dan identiti bangsa Melayu. Generasi muda haruslah mengekalkan budaya pemakaian ini supaya dapat diwarisi oleh generasi yang seterusnya kerana kemasukan pelbagai fesyen baru tidak dapat menggambarkan jiwa orang Melayu yang lemah lembut dan sopan santun. Namun dalam memilih cara berpakaian aurat merupakan satu tuntutan agama yang harus diutamakan. Oleh sebab itu, remaja haruslah memilih pakaian yang bersesuaian dengan agama dan budaya masyarakat Melayu.

## KESIMPULAN

Kesimpulannya, kelestarian elemen budaya Melayu dalam gaya berpakaian yang berlandaskan syariat Islam harus dikekalkan kerana cara berpakaian akan menggambarkan jati diri dan menjaga maruah serta dapat mencerminkan perwatakan, nilai hidup dan kesantunan budi masyarakat Melayu. Selain itu juga, elemen-elemen ini juga boleh menjadi panduan kepada masyarakat Melayu apabila ingin memilih cara berpakaian.

## RUJUKAN

- Abbas Alias, & Norwani Md. Nawawi. (2006). *Pakaian Melayu Sepanjang Zaman* (Vol. 2). Perpustakaan Negara Malaysia: Dewan Bahasa Dan Pustaka Kuala Lumpur.
- Akmal Mohd Zain. (2006). *Halal Dan Haram Dalam Kehidupan*: Kuala Lumpur : Al-Hidayah Publishers.
- Asliza Aris, Norwani Md. Nawawi, & Saemah Yusof. (2015). *Refleksi Islam Dalam Pakaian Tradisional Melayu: Baju Kurung*.
- Azrina Sobian. (2014). *Kelestarian: Daripada Faham Kepada Tindakan*.
- Fatimah Hassan, & Fauziah Che Lah. (2007, 8-9 September 2007). *Pembangunan Pelancongan Lestari di Felda Gugusan Trolak : Satu Analisis*. Paper presented at the Seminar Kebangsaan Geografi-Dunia Tanpa Sempadan., Universiti Pendidikan Sultan Idris, Malaysia.
- Haziyah Hussin, & Norwani Md. Nawawi @Eshah Haji Mohamed. (2013). *Evolusi dan Tipologi Pakaian Wanita Melayu Di Semenanjung Malaysia*. *Jurnal Arkeologi Malaysia*.
- Maziah Ab Rashid. (2005). *Kaedah Tradisional Pembuatan Tekstil Dan Pakaian Melayu Kajian Kes : Pantai Timur*. (Tesis Phd), Universiti Malaya Kuala Lumpur.
- Mohd Syah Zali Ramle (2013 ). *Fesyen Pemakaian Tudung Di Kalangan Remaja : Satu Kajian Di Jitra* ( Ijazah Sarjana Muda), Open University Malaysia
- Muhammad Abdul Aziz Amru. (2009). *Pakaian Dan Perhiasan Dalam Syariat Islam (Ter : Mohd Nasir Abdullah)*. Kuala Lumpur: Darulfikir Sdn Bhd.
- Nazarudin Zainun, & Mohamad Omar Bidin. (2017). *Pelestarian Silat Melayu Antara Warisan Dengan Amalan*. Pulau Pinang, Malaysia: Universiti Sains Malaysia.

- Rashidah Othman, Siti Norlina Muhamad, Farahwahida Mohd Yusof, & Muhammad Amir Wan Harun. (2016). Fesyen Wanita Menurut Persepektif Islam Dan Kesannya Terhadap Kesejahteraan Fizikal Dan Spiritual. *Sains Humanika*.
- Rokiah Ismail. (2003). *Fesyen Pakaian Remaja: Mengapa perlu "Ranggi"*. Paper presented at the Prosiding Persidangan Kebangsaan, UKM Bangi.
- Roslan Ab Rahman, Dasima Sidek, Khiral Anuar Daud, & Abdulsoma Thoarlim. (2015). *Kepentingan Memberi Salam Dan Etika Berpakaian Menurut Islam*. Paper presented at the International Conference on Empowering Islamic Civilization in the 21st Century, Universiti Sultan Zainal Abidin, Malaysia.
- Saadah Ibrahim. (2012). *Tahap Kefahaman Dan Amalan Terhadap Kefarduan Menutup Aurat Di Kalangan Pelajar Di Tiga Buah Sekolah Menengah Agama Daerah Pekan*. (Thesis Sarjana Muda), Open University Malaysia.
- Sariah Abd Jalil. (2016). *Panduan Pelaksanaan Kelestarian Global*. Putrajaya, Malaysia: Kementerian Pendidikan Malaysia.
- Shofian Ahmad, & Lotfiah Zainol Abidin. (2004). *Aurat Kod Pakaian Islam (Vol. 1)*. Kuala Lumpur: Perpustakaan Negara Malaysia.
- Siti Zainon Ismail. (2006). *Pakaian Cara Melayu*: Penerbit Universiti Kebangsaan Malaysia.
- Tenas Effendy. (2002). Nilai-Nilai Asas "Jati Diri Melayu Yang Islami".
- Tenas Effendy. (2004). *Etika Berpakaian Melayu, Busana Melaka*: Institut Seni Malaysia Melaka (ISMMA).
- Wan Norina Wan Hamat, Zaharah Hussin, Ahmad Fkrudin Mohamed Yusoff, & Ahmad Arifin Sapar. (2013). Pengaruh Media Massa Terhadap Penampilan Akhlak Pelajar islam Politeknik Malaysia. *The Online Journal Of islamic Education, Vol.1* (1).
- Zunaidah Zainon. (2006). Berfesyen Biar Menepati Syariat.
- Topics and Learning Objectives, Global Citizenship Education. (2015). Paris: United Nations Educational, Scietific and Cultural Organization.

## PENDIDIKAN KOMUNITI DALAM PROJEK MAKMAL SOSIAL ; KAJIAN KES DI KG. TAKANG

Dr. Noor Hisham Md Nawawi, Dr. Ahmad Abdul Rahman, Dr. Nik Yusri Musa, Dr. Zaleha Embong, Dr. Thalal Hassan, Alia Nadhirah Ahmad Kamal, Dr. Asma Lailee Mohd Noor  
Pusat Pengajian Bahasa & Pembangunan Insaniah, Universiti Malaysia Kelantan  
hisham@umk.edu.my

### ABSTRAK

Projek Makmal Sosial adalah satu inisiatif yang bersifat jangka panjang dari Pusat Pengajian Bahasa dan Pembangunan Insaniah, Universiti Malaysia Kelantan untuk membangunkan komuniti secara holistik. Projek ini mengaplikasikan model Hijraturrasul dengan menjadikan masjid sebagai pusat segala kegiatan dan aktiviti komuniti. Komuniti juga diperkenalkan dengan konsep pendidikan bersepadu dan prinsip *aulawiyat* untuk membimbing mereka supaya hidup secara mandiri dan tidak mengharapkan bantuan dari pihak luar. Pelaporan penulisan ini menggunakan pendekatan kajian kes dengan mengaplikasikan kaedah pemerhatian dalam kategori peserta sebagai pemerhati. Berdasarkan analisis yang dilakukan, perkembangan projek Makmal Sosial tersebut boleh dibahagikan kepada lima fasa iaitu permulaan, perkembangan, kemuncak, konflik dan bertenang. Projek ini telah membawa perubahan yang besar kepada komuniti dari aspek cara berfikir dan pembinaan sikap mandiri sehingga berjaya meraih johan Pertandingan Anugerah Desa Perdana peringkat negeri dan mewakili Kelantan ke peringkat kebangsaan. Walau bagaimanapun, berlaku konflik yang disebabkan oleh campurtangan politik yang menyebabkan komuniti menjadi pecah dan berpuak-puak. Konsep Makmal Sosial PBI, UMK melalui model Hijraturrasul telah berjaya mendidik komuniti dengan strategi meletakkan agama sebagai asas kepada pembangunan dan kemajuan hidup. Projek ini wajar diteruskan pada masa hadapan dengan sikap yang lebih berhati-hati dengan campurtangan pihak yang berkepentingan.

**Kata kunci:** Pendidikan komuniti, makmal sosial, pembangunan, konflik dan mandiri.

### PENDAHULUAN

Bangsa yang maju adalah bangsa yang mempunyai budaya ilmu yang tinggi. Menurut Wan Mohd Nor (2003), 'budaya ilmu' bermaksud kewujudan satu keadaan di mana setiap lapisan masyarakat melibatkan diri baik secara langsung mahupun tidak langsung dengan kegiatan-kegiatan keilmuan di setiap kesempatan. Ia juga merujuk kepada kewujudan satu keadaan di mana segala tindakan manusia baik di tahap individu, apatah lagi di peringkat masyarakat, diputus dan dilaksanakan berdasarkan ilmu pengetahuan. Beliau juga telah menyenaraikan tujuh bangsa yang wajar dicontohi dari aspek budaya ilmu seperti bangsa Yahudi, India, Jepun dan lain-lain. Untuk mencapai status bangsa yang berbudaya ilmu, komuniti atau setiap warga negara perlu memahami makna pendidikan dan mengamalkan budaya pembelajaran sepanjang hayat. Pendidikan mempunyai makna yang luas dan rumit. Dalam keterbatasan ruang, makna pendidikan yang dipilih adalah merujuk kepada pandangan Khursyid Ahmad (1992) bahawa pendidikan ialah suatu latihan aqliah, jasmaniah dan rohaniah bagi melahirkan manusia yang berkebudayaan tinggi, yang sanggup melaksanakan tanggungjawab sebagai insan yang baik dan warganegara yang berguna. Pendidikan tidak dapat dipisahkan dengan konsep pembelajaran dan pengajaran. Dan pendidikan sejati sangat berkait rapat dengan konsep pembelajaran sepanjang hayat

(SPH). Hanya bangsa yang bersedia belajar di sepanjang garis kehidupan mereka sahaja yang sanggup mengamalkan budaya ilmu aras tinggi.

## **KONSEP PENDIDIKAN KOMUNITI**

Program Pendidikan Komuniti adalah satu gerakan menyatukan sumber komuniti dan sekolah untuk memenuhi keperluan dan kebaikan bersama. Ia bertujuan untuk mewujudkan satu suasana dan sekitaran belajar yang sempurna, di mana sekolah, keluarga dan komuniti bersama-sama berusaha bukan sahaja untuk kebaikan pelajar, tetapi juga untuk kesejahteraan anggota komuniti keseluruhannya. Idea ini menghampiri konsep komuniti pembelajaran profesional (KPP) yang berusaha membina kapasiti dalam kalangan profesional sekolah bagi menghadapi cabaran berkaitan peningkatan pembelajaran murid (Eaker, DuFour dan DuFour, 2002). Menurut DuFour (2004), lagi KPP memberi penumpuan kepada pembelajaran berbanding pengajaran, bekerja secara kolaborasi dan bertanggung jawab untuk mendapatkan hasilnya. Dalam konteks yang sama, pendidikan komuniti adalah satu program pendidikan yang disusun dan digerakkan untuk membangunkan, memupuk dan menyuburkan seluruh potensi keinsanan (rohaniah dan jasmaniah). Ia bertujuan untuk membina kemampuan sendiri supaya terus subur dan berkembang, mampu menghadapi segala kemungkinan lingkungan, suasana dan persekitaran, serta berusaha membangun diri, keluarga, organisasi dan negara dalam batasan wilayah dan kemampuan masing-masing.

Dalam konteks pengajian tinggi, Universiti Putra Malaysia melalui Institut Pengajian Sains Sosial (IPSAS) telah mengangkat konsep pendidikan komuniti dan pembangunan sebagai satu bidang ilmu pengkhususan yang menawarkan pembelajaran saintifik dan penyelidikan dalam pembangunan individu dan kumpulan pada peringkat komuniti terutamanya para belia untuk meningkatkan taraf kualiti hidup dan kesejahteraan komuniti. Pendekatan ini memberi penumpuan kepada aspek pendidikan dan pembangunan yang berlaku dalam komuniti di pelbagai peringkat dan tidak hanya tertumpu kepada persekolan rasmi semata-mata. Dalam penulisan ini, pendidikan komuniti merujuk kepada satu gerakan untuk mendidik komuniti mengembangkan potensi diri mereka dalam bentuk pertambahan ilmu pengetahuan, kemahiran, pengembangan sikap dan penanaman nilai-nilai murni bagi meningkatkan kualiti kehidupan seiring dengan ajaran Islam sebagai satu cara hidup yang sempurna. Dengan kefahaman tersebut, pengertian pendidikan komuniti bersambungan langsung dengan konsep pembelajaran sepanjang hayat (PSH) yang diperlukan untuk membina budaya ilmu yang tinggi dalam sesebuah negara yang maju.

## **KONSEP PEMBELAJARAN SEPANJANG HAYAT**

Konsep pendidikan sepanjang hayat (SPH) merangkumi pengertian yang begitu luas. Suruhanjaya Eropah mentakrifkan PSH sebagai segala aktiviti pembelajaran yang dilakukan sepanjang hidup, dengan tujuan meningkatkan pengetahuan, kemahiran dan kompetensi, dalam aspek yang berkait dengan peribadi, sosial atau pekerjaan. Manakala *The National Organization for Economic Co-operation and Development (OECD)* yang terdiri daripada 36 buah negara, mentakrifkan PSH sebagai semua jenis aktiviti pembelajaran tanpa mengira had umur. PSH menekankan kepada proses pembelajaran sendiri dan bukannya proses pengajaran. Ia boleh dilakukan sama ada secara formal seperti di sekolah, instituti pengajian dan pusat latihan vokasional, ataupun secara tidak formal iaitu berdasarkan pengamalan dan latihan di tempat kerja masing-masing. Di Malaysia, definisi PSH berdasarkan Pelan Induk Pembudayaan PSH 2011-2020, iaitu “pembelajaran yang disertai oleh mereka yang berumur 15 hingga 64 tahun ke atas kecuali pelajar profesional”. Pelajar profesional adalah mereka yang mengikuti kursus sepenuh masa di sekolah, kolej atau universiti dengan tujuan untuk

memperoleh kelayakan akademik atau kemahiran (KPM 2018). Kementerian Pendidikan Malaysia (KPM) berhasrat untuk membudayakan PSH dalam kalangan masyarakat supaya ia menjadi sebahagian dalam budaya dan gaya hidup rakyat Malaysia menjelang 2025. Dalam perspektif Islam, PSH adalah satu tuntutan khususnya dalam kategori fardhu ain yang bersifat dinamik dan berkembang mengikut perkembangan seseorang individu muslim (al-Attas 2001). Konsep PSH juga melibatkan skema ilmu fardhu kifayah yang sentiasa berkembang mengikut keperluan ummah dan peredaran zaman. Dalam sistem ilmu Islam, ilmu fardhu ain yang berperanan untuk mengawal dan membimbing perkembangan ilmu fardhu kifayah supaya sistem ilmu tersebut bersambungan dengan tanggungjawab keagamaan. Ringkasnya, pendidikan sepanjang hayat ialah suatu proses pembelajaran yang berterusan bagi tujuan meningkat pengetahuan dan kemahiran seseorang yang bersambungan dengan skema ilmu fardhu ain dan fardhu kifayah.

### **KONSEP MAKMAL SOSIAL**

Makmal adalah satu tempat di mana para penyelidik melakukan pelbagai eksperimen dan penyelidikan khususnya yang melibatkan bidang ilmu sains tabii seperti ilmu biologi. Bidang ilmu ini memerlukan makmal untuk memerhatikan gejala alamiah secara saintifik, terkawal dan empirikal. Makmal biasanya dibezakan mengikut bidang ilmunya seperti makmal kimia, makmal biologi dan makmal komputer. Dalam bidang sains sosial dan kemanusiaan, konsep makmal jarang digunakan kerana manusia sebagai individu atau secara berkumpulan dikaji dalam bentuknya yang tabii. Walau bagaimanapun, konsep 'makmal terbuka' atau 'makmal sosial' tetap relevan dalam bidang ilmu tersebut kerana manusia secara kompleks saling berinteraksi antara satu sama lain, persekitaran dan alam keseluruhannya. Melalui makmal sosial tersebut, pengkaji boleh membuat pemerhatian, andaian, pengujian, rumusan dan sebagainya secara lebih berfokus dengan menggunakan pelbagai kaedah bagi memahami gelagat tingkahlaku manusia, pembuatan keputusan dan perkara yang berkaitan. Konsep Makmal Sosial pernah dilancarkan oleh Universiti Putra Malaysia pada tahun 2015 yang direka khusus untuk pembangunan pelajar secara holistik yang menggabungkan tiga elemen iaitu pelajar, majikan dan juga ibubapa (laman portal UPM 2015). Walau bagaimanapun, konsep Makmal Sosial yang dikemukakan dalam penulisan ini sedikit berbeza kerana penumpuannya adalah kepada komuniti dengan tujuan untuk meningkatkan kualiti kehidupan mereka dalam segala aspek. Makmal sosial ini juga berperanan sebagai medan lapangan bagi para ilmuwan dan penyelidik khususnya dalam bidang sains kemanusiaan di IPT untuk mengaplikasikan segala ilmu dan kemahiran bagi membantu masyarakat secara terancang dan sistematik. Tanpa makmal sosial, kebanyakan hasil penyelidikan hanya terperap dalam bentuk laporan atau penulisan di perpustakaan dan tidak dimanfaatkan secara optimum oleh masyarakat.

### **PENUBUHAN MAKMAL SOSIAL PUSAT PENGAJIAN BAHASA DAN PEMBANGUNAN INSANIAH (PBI) UMK**

Cadangan untuk mewujudkan makmal sosial bukanlah suatu perkara baru di PBI dan telah lama dibincangkan sebelum ini. Inisiatif ini bertepatan dengan umur UMK yang telah pun mencapai satu dekad. Melalui projek ini, pihak PBI mempunyai satu fokus untuk menjalankan pelbagai aktiviti keilmuan dan penyelidikan secara berterusan dalam jangka masa yang panjang. Dalam konteks yang lebih besar, projek ini boleh dijadikan platform untuk ahli akademik UMK khususnya PBI untuk berinteraksi, berkongsi pengetahuan dan pengalaman dalam pelbagai disiplin ilmu serta menjalin hubungan strategik dengan pelbagai pihak yang berkepentingan atas nama ilmu dan kebenaran.

Projek ini juga juga memberi peluang kepada ahli akademik dari pelbagai fakulti untuk bergabung tenaga dan kepakaran bagi membantu masyarakat serta menggalakkan budaya keserjanaan yang berteraskan penyelidikan dalam kalangan ahli akademik, umumnya di UMK dan khususnya di PBI. Justeru, satu makmal sosial dalam bentuk kampung angkat yang dipilih secara khusus adalah satu keperluan yang mendesak.

### **Objektif Makmal Sosial**

Makmal Sosial PBI telah ditubuhkan secara rasmi pada 1 Februari 2017 melalui satu kertas kerja yang diluluskan oleh Mesyuarat Pengurusan PBI. Berdasarkan kertaskerja tersebut, Makmal Sosial PBI seharusnya berusaha mencapai tiga objektif sebagaimana berikut :

1. Menyediakan satu platform dalam bentuk makmal kehidupan sebenar bagi para pensyarah/penyelidik PBI untuk mempraktikkan segala ilmu dan kemahiran kepada masyarakat secara langsung dan melihat keberkesanan atau impaknya kepada mereka.
2. Memberi peluang kepada penyelidik Universiti khususnya di PBI untuk menjalankan pelbagai penyelidikan dan ujikaji dalam bidang sains sosial dan kemanusiaan khususnya dan bidang-bidang lain yang berkaitan amnya secara berfokus, melibatkan pelbagai disiplin ilmu secara menyeluruh dan holistik serta bersifat longitudinal.
3. Menghubungkan Universiti dengan masyarakat dalam bentuk yang terancang, sistematik dan bersifat jangka panjang.

### **Model Pembangunan Komuniti**

Projek Makmal Sosial PBI UMK menggunakan Model Hijaturrasul yang terkandung di dalamnya konsep pendidikan bersepadu dan prinsip *aulawiyat*. Model Hijaturrasul adalah satu model pembangunan komuniti yang cuba mengaplikasikan peristiwa hijrah baginda Nabi Muhammad SAW yang berpindah dari Mekah al-Mukarramah ke Madinah al-Munawwarah kerana mematuhi arahan Allah (al-Buti 1983). Baginda telah menggunakan tiga strategi utama sebaik sahaja tiba di Madinah untuk membangunkan masyarakat berbilang bangsa dan agama di Madinah. Strategi yang sama digunakan dalam projek Makmal Sosial ini dengan mengubahsuai beberapa aspek berdasarkan konteks tempatan dan perkembangan semasa. Strategi pembangunan tersebut adalah sebagaimana berikut :

- 1) Mengoptimumkan fungsi masjid dalam mengaplikasi strategi mendirikan Masjid Nabawi dengan segala fungsinya pada zaman baginda Rasulullah.
- 2) Memantapkan hubungan persaudarakan dan ukhuwwah antara warga Takang dan pihak luar dalam mengaplikasikan strategi mempersaudarakan kaum muhajirin dan ansar.
- 3) Mengadakan kontrak sosial dengan semua pihak yang terlibat mengenai matlamat, halatuju dan impak projek dalam mengaplikasikan strategi mengadakan perjanjian damai dengan pelbagai pihak melalui piagam Madinah.

Di samping Model Hijaturrasul, projek Makmal Sosial juga mengaplikasikan konsep Pendidikan Bersepadu yang mengajak masyarakat untuk memahami dua perkara berikut :

- a) Perubahan sejati adalah perubahan pada nilai dan prinsip hidup membawa kepada perubahan cara berfikir, cara tingkahlaku, pembentukan sikap dan budaya hidup.
- b) Pendidikan yang menyepadukan tuntutan fardhu ain individu (dalam konteks yang tepat dan luas) dengan tuntutan fardhu kifayah komuniti (tuntutan salingan dan keperluan komuniti).

Kedua-duanya diperlukan untuk saling lengkap melengkapi bagi melahirkan pembangunan komuniti yang bersepadu dan mandiri.

Untuk melengkapkan Model Pembangunan Komuniti Hijaturrasul, prinsip *aulawiyat* menurut al-Qaradhawi (2014) turut digunapakai dengan mengaplikasikan sembilan prinsip di bawah :

No	Prinsip Keutamaan
1	Fardhu Ain berbanding dengan Fardhu Kifayah
2	Amalan fardhu berbanding dengan amalan sunat
3	Usul (asas) berbanding dengan furu' (cabangan)
4	Kualiti berbanding dengan kuantiti
5	Berkesinambungan berbanding dengan terputus-putus
6	Amalan hati berbanding dengan amalan badan
7	Manfaat orang ramai berbanding dengan untuk diri sendiri
8	Manfaat yang lama berbanding dengan manfaat yang singkat
9	Keutamaan hak jamaah berbanding dengan hak individu.

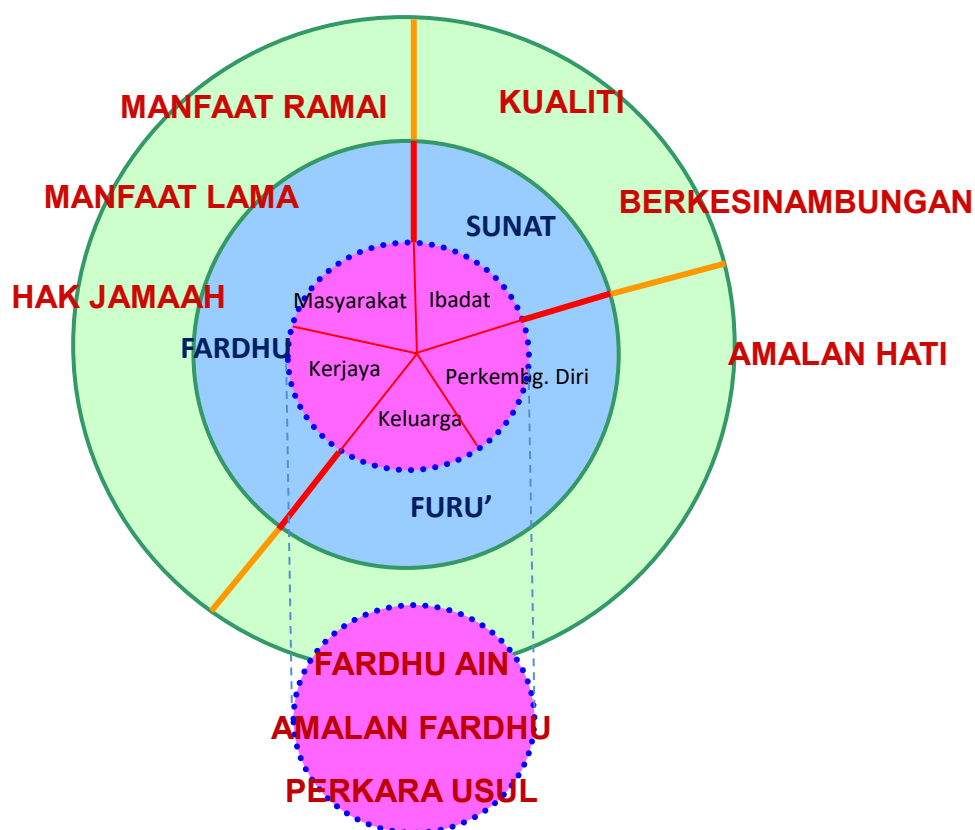

Rajah 1 Sembilan prinsip aulawiyat menurut al-Qaradhawi (2014)

Prinsip *aulawiyat* di atas sangat penting untuk memandu komuniti agar mampu meletakkan setiap perkara di tempatnya yang paling tepat. Prinsip *aulawiyat* banyak mendidik masyarakat agar mengutamakan perkara yang terpenting berbanding yang penting, mendahulukan perkara yang paling asas berbanding dengan aspek cabang dan kepentingan yang melibatkan ramai pihak berbanding dengan kepentingan individu. Semua susunan ini berpandukan pedoman wahyu dan bukannya rasional akal semata-mata.

### Kaedah Pelaksanaan

1.1 Mengadakan siri perbincangan secara teratur antara pihak PBI UMK dengan pihak kepimpinan komuniti dalam menentukan halatuju dan skop ruang kerjasama antara pihak universiti dan komuniti.

1.2 Projek kerjasama Makmal Sosial melibatkan pelbagai golongan secara berfokus seperti golongan tua, belia, wanita dan remaja/kanak-kanak.

1.3 Menentukan pendekatan, bentuk dan kaedah penyampaian program atau projek yang dipersetujui bersama antara pihak pusat dan komuniti. Secara keseluruhan projek seharusnya dilaksanakan dengan semangat menang-menang.

1.4 Menentukan cara penilaian atau impak kepada komuniti dan bentuk manfaat yang bakal diperoleh penduduk.

1.5 Projek yang dilaksanakan bersifat holistik (dimensi fizikal, minda, emosi dan kerohanian) dan melibatkan pelbagai aspek serta bidang ilmu (multidisiplin / interdisiplin / transdisiplin) bagi mencapai pembangunan yang bersepadu dan seimbang.

1.6 Projek dibahagikan kepada empat sektor untuk menjadikannya lebih fokus dan sistematik sebagaimana berikut :

- i) Sektor Kerohanian dan Pembangunan Diri
- ii) Sektor Kebersihan dan Keceriaan
- iii) Sektor Keusahawanan dan Pengembangan Ekonomi
- iv) Sektor Pendidikan dan Pembelajaran Sepanjang Hayat

## **PEMILIHAN KG. TAKANG SEBAGAI LOKASI PERINTIS PROJEK**

Kg. Takang terletak di Mukim Tawang, Jajahan Bachok, bersempadan dengan Jajahan Kota Bharu, negeri Kelantan. Lokasinya tidak terlalu jauh dari Bandar Kota Bharu (18 kilometer) dan Bandar Bachok (15 kilometer). Jika dilihat dari atas, Kg Takang seperti seponon kulat yang kecil. Kg. Takang mula dibangunkan sekitar tahun 1811 oleh seorang individu yang sangat gigih. Hasil kegigihannya, Kg Takang yang dahulunya hutan tebal telah ditukar menjadi kawasan penempatan. Kampung ini terdiri daripada 109 keluarga dengan populasi 561 orang (295 lelaki) dan (266 perempuan) yang kebanyakannya mempunyai ikatan kekeluargaan. Jumlah penduduk yang berumur 50 tahun ke atas adalah 101 orang (47 lelaki) dan (54 perempuan). Jumlah ini adalah 18 peratus dari populasi penduduk. Hubungan mereka sangat rapat dan mempunyai budaya kerjasama yang sangat baik. Para pimpinannya dari pelbagai peringkat (penghulu, imam dan belia) sentiasa bekerjasama, berjiwa besar dan menunjukkan kesanggupan yang tinggi demi untuk meningkatkan kualiti kehidupan penduduk.

Penduduk Kg Takang terlibat dalam pelbagai kegiatan ekonomi seperti pertanian (tanaman padi), perniagaan dan perusahaan (runcit, ternakan ayam, pembuatan batik, pembancuhan simen, industri kecil kerepek dan kuih) dan aktif dalam kegiatan sosial dan keagamaan. Sebahagian generasi muda berhijrah ke bandar mencari pekerjaan khususnya di Pantai Barat Semenanjung. Generasi tua penduduk Kg Takang secara umumnya masih terlibat dengan aktiviti pertanian terutama penanaman padi, penternakan (lembu dan biri-biri) dan pembuatan kuih muih tradisional. Mereka rapat dengan alam. Mereka juga bersosialisasi dengan menjadikan kedai kopi sebagai tempat berkumpul bagi golongan lelaki. Sebahagian besar golongan tua menghabiskan banyak masa di masjid samada untuk mengerjakan ibadat atau mempelajari ilmu agama. Penduduk Takang gemar melangsungkan perkahwinan anak-anak mereka sesama penduduk kampung. Ini menjadikan perhubungan mereka menjadi rapat kerana pertalian keturunan dan juga perkahwinan. Ada ketikanya mereka menjadi sangat sensitif dengan isu-isu politik dan berpotensi untuk hidup secara berpuak-puak.



### **Justifikasi Pemilihan Kg Takang Sebagai Projek Perintis**

Kg Takang, Bachok telah dipilih untuk dijadikan perintis dalam projek Makmal Sosial dengan justifikasi berikut :

- 1) Kg Takang adalah sebuah perkampungan kecil yang terdiri daripada 106 keluarga yang kebanyakannya mempunyai ikatan kekeluargaan yang rapat. Komuniti yang kecil dan kerjasama yang baik antara penduduk kampung amat penting untuk memudahkan segala urusan dan pengurusan program.
- 2) Lokasinya tidak terlalu jauh dari UMK kampus Bachok (19 kilometer) dan UMK Kampus Kota (15 kilometer). Kedudukan ini strategik bagi memudahkan perhubungan dan pergerakan staf dan penyelidik ke lokasi berkenaan.
- 3) Kerjasama yang baik antara pimpinan tempatan dari pelbagai peringkat (penghulu persekutuan dan negeri, imam dan pemimpin belia). Para pemimpin setempat menunjukkan toleransi dan kesanggupan yang tinggi untuk meningkatkan kualiti penduduk setempat.
- 4) Penduduk Kg Takang terlibat dalam pelbagai kegiatan ekonomi seperti pertanian (tanaman padi), perniagaan dan perusahaan (runcit, ternakan ayam, pembuatan batik, pembancuhan simen, industri kecil kerepek dan kuih) dan aktif dalam kegiatan sosial dan keagamaan.
- 5) Pergerakan belia dan remaja yang aktif. Kg Takang mempunyai pasukan sukarelawan belia yang dikenali sebagai SMART yang aktif membantu masyarakat setempat dan juga masyarakat di luar. Di samping itu, Kg Takang juga mempunyai pasukan Dikir Barat remaja yang dikenali sebagai STAR.

### **METODOLOGI**

Pelaporan penulisan ini menggunakan pendekatan kajian kes yang menggunakan kaedah pemerhatian dalam kategori peserta sebagai pemerhati (Chua Yan Piaw 2006). Pendekatan kajian kes sesuai digunakan dalam projek Makmal Sosial kerana ia digunakan untuk mengumpul maklumat secara mendalam dan sistematik mengenai tingkahlaku individu dan keadaan sosial untuk mengetahui bagaimana tingkahlaku individu atau perubahan keadaan sosial yang berlaku di Kg Takang. Kajian kes ini memfokuskan kepada sekumpulan individu secara khusus dan ahli komuniti secara umum dengan menggunakan kaedah pengumpulan data secara pemerhatian. Aspek yang diberi tumpuan ialah maklumbalas tingkahlaku, perasaan dan sikap komuniti terhadap model pembangunan Hijraturrasul, amalan pendidikan dan pembelajaran sepanjang hayat serta penanaman nilai mandiri. Untuk mengumpul data, kaedah peserta sebagai pemerhati digunakan. Dalam konteks ini, pengkaji mengambil bahagian secara aktif dalam aktiviti projek Makmal Sosial dan statusnya sebagai pemerhati diketahui oleh pihak komuniti. Pengkaji mencatat tingkahlaku dan maklumbalas warga komuniti yang terlibat khususnya pihak kepimpinan komuniti (penghulu, imam, kepimpinan belia dan wanita). Tingkahlaku dan maklumbalas mereka penting kerana keputusan mereka banyak mencorakkan tindakbalas para pengikut masing-masing terhadap aktiviti yang telah diatur. Penyelidik melibatkan diri secara aktif bersama komuniti Kg Takang untuk memahami secara langsung dan jelas mengenai tingkahlaku, perasaan, dan sikap mereka terhadap semua aktiviti yang telah diatur dan dilaksanakan dalam projek Makmal Sosial tersebut.

### **PERBINCANGAN**

#### **Perjalanan Makmal Sosial**

Projek Makmal Sosial bermula secara rasmi pada bulan Mac dan tamat peringkat pertama pada penghujung bulan Oktober 2017. Berdasarkan pemerhatian yang dilakukan,

perkembangan projek Makmal Sosial boleh dibahagikan kepada lima fasa sebagaimana berikut :

#### *Fasa Permulaan*

Pada peringkat ini, perbincangan berlaku di peringkat kepimpinan kampung melibatkan penghulu kerajaan persekutuan, penghulu kerajaan negeri dan imam. Ketua peringkat komuniti dilantik dari kalangan ahli komuniti yang berpendidikan tinggi agama. Mereka melantik imam sebagai penasihat dan kedua-dua penghulu sebagai timbalan ketua. Asas-asas utama projek dibincang dan dipersetujui bersama lalu membentuk Piagam Muafakat yang terkandung di dalamnya beberapa prinsip penting. Asas motivasi projek bagi komuniti Takang adalah agama iaitu Islam . Motto mereka adalah “semuanya masuk syurga Allah secara beramai-ramai”. Justeru, semua aktiviti dilakukan kerana Allah. Komuniti dibahagikan kepada empat zon bagi menggalakkan mereka saling berlumba-lumba dan bersaing untuk menjadi kumpulan yang terbaik. Pertandingan tersebut meliputi keempat-empat sektor yang telah dinyatakan. Setiap rumah diberi nombor sebagai identiti untuk memudahkan urusan dokumentasi dan penilaian.

#### *Fasa Perkembangan*

Projek Makmal Sosial berkembang dengan baik. Ia bermula dengan sektor kerohanian dan kebersihan. Masjid dijadikan sebagai pusat sehenti komuniti. Hampir semua aktiviti komuniti dilaksanakan di masjid. Pengisian kerohanian ditingkatkan. Kehadiran komuniti ke masjid bagi menunaikan solat subuh dijadikan indikator dan direkodkan mengikut zon. Masjid tidak hanya menumpukan kepada aktiviti kerohanian bahkan meliputi aspek pendidikan, kebudayaan, sukan dan lain-lain. Sektor kebersihan juga berjalan dengan amat rancak. Setiap zon bersungguh-sungguh membersihkan dan menghias kawasan masing-masing. Setiap rumah dinilai oleh pensyarah UMK pada setiap bulan dengan kriteria-kriteria tertentu yang telah dimaklumkan terlebih dahulu. Setiap zon berusaha untuk mewujudkan kelebihan masing-masing seperti restoran Nibong, Taman Madani, Dataran Muafakat dan lain-lain. Hampir setiap rumah dibersihkan dan dihias cantik. Gotong-royong sentiasa diadakan samada di peringkat komuniti (umum) atau peringkat zon (khusus). Contoh gotong royong umum ialah kerjasama membina mercutanda Kg Takang dengan menggunakan batang pokok Nibong, bersama-sama mengecat tayar, membersihkan jalanraya dan taliair. Suasana Kg. Takang berubah secara drastik. Hampir semua warga Takang sibuk memperkatakan tentang keadaan zon masing-masing. Malah mereka sanggup mengeluarkan perbelanjaan sendiri untuk menyiapkan projek zon seperti membina gerbang di Zon D dan lain-lain. Tiada bantuan kewangan diberikan, namun pelbagai aktiviti dijalankan. Penglibatan aktivis masyarakat memeriahkan lagi suasana. Dia mengambil inisiatif untuk mengajar komuniti mengenai cara membuat baja kompos dan baja organik dari sisa buangan makanan.

Sektor pendidikan dan ekonomi bergerak agak lewat sedikit. Sektor pendidikan melibatkan aktiviti pengajian bahasa Inggeris untuk anak-anak dan pengajian Bahasa Arab untuk orang dewasa. Sambutan bagi kedua-duanya sangat menggalakkan. Manakala sektor ekonomi pula cuba menawarkan pertanian alternatif kepada komuniti dengan mengajak masyarakat tani agar mengusahakan pertanian organik. Petani juga disarankan agar menternak *azolla* untuk makanan alternatif ternakan. Beberapa belia berpakat mengusahakan padi organik di satu petak sawah secara terhad sebagai percubaan. Di samping itu, pelbagai program kemasyarakatan dilaksanakan dan mendapat sambutan yang sangat baik dari komuniti. Perkembangan yang menarik ini telah memberi idea kepada penghulu persekutuan untuk mendaftarkan Kg Takang ke dalam satu pertandingan yang dinamakan Anugerah Desa Perdana yang dianjurkan oleh pihak KEMAS di bawah Kementerian Kemajuan Luar Bandar dan Wilayah (KKLW). Dengan semangat yang padu oleh komuniti, Kg Takang menang di peringkat daerah Bachok dan terpilih untuk mewakili Negeri Kelantan.

### *Fasa Kemuncak*

Semangat komuniti untuk memenangi pertandingan Anugerah Desa Perdana peringkat negeri sangat jelas. Mereka telah membuat persiapan terbaik untuk menawarkan suatu kelainan kepada pihak penganjur. Mereka merakamkan semua perjalanan program Makmal Sosial dan bersedia untuk membentangkannya kepada pihak penilai. Kg Takang benar-benar berubah. Hari pertandingan tersebut adalah fasa kemuncak kepada program Makmal Sosial. Pihak komuniti bersama-sama dengan pihak PBI, UMK sama-sama membantu untuk menterjemahkan Model Hijraturrasul kepada pihak pengadil. Penilai yang datang sangat terkejut dengan kerjasama yang ditunjukkan oleh kedua-dua penghulu kerajaan Persekutuan dan Negeri. Kerjasama ini melangkau kepentingan politik demi untuk meningkatkan kualiti kehidupan dan mencapai redha Tuhan. Suasana ini sangat unik dan amat janggal di negeri Kelantan.

### *Fasa Konflik*

Fasa konflik bermula apabila pemimpin politik salah satu parti hadir dalam majlis penutup pertandingan tersebut. Ia tidak termasuk dalam agenda mesyuarat yang telah diputuskan sebelumnya. Kehadiran pemimpin politik tersebut telah mengundang rasa tidak puas hati sebahagian warga komuniti dari parti yang berbeza. Mereka rasa diri mereka dipermainkan. Tindakan menarik diri dari semua program Makmal Sosial mula dizahirkan. Lantaran itu, meskipun Kg Takang akhirnya diisytiharkan sebagai Johan peringkat Negeri dalam pertandingan tersebut, komuniti tidak menyambutnya dengan sepenuh hati. Segelintir komuniti mula mempersoalkan bagaimana Kg. Takang boleh memenangi pertandingan tersebut. Ia seolah-olah satu pakatan dari awal untuk memberi ruang dan kesempatan kepada pihak parti tertentu. Keadaan menjadi lebih tegang apabila terdapat usaha untuk membawa Menteri tertentu ke Kg. Takang bagi menyampaikan hadiah pertandingan. Usaha dibuat untuk berunding dengan pihak berkenaan agar mempertimbangkan semula keputusan tersebut kerana ia mendapat bantahan sebahagian besar pihak komuniti Takang. Keadaan tidak reda walaupun majlis tersebut akhirnya dibatalkan. Pihak penilai kebersihan dari UMK yang datang untuk melaksanakan tugas sebagaimana sebelumnya tidak diterima kerana pihak komuniti tidak lagi memberi kerjasama. Protes secara jelas bermula dengan pihak tertentu mula menaikkan bendera parti di sepanjang jalanraya dan provokasi membakar bendera dilakukan. Hubungan antara pihak kepimpinan kampung mula retak dan pecah.

### *Fasa Bertenang*

Melihat kepada situasi yang agak tegang, pihak Makmal Sosial telah membuat keputusan untuk memberhentikan semua aktiviti projek sehingga suasana kembali pulih. Satu keputusan telah dicapai dalam mesyuarat terakhir peringkat pertama supaya projek ini direhatkan seketika sehinggalah selepas PRU ke-14 selesai diadakan. Selepas PRU ke-14, projek Makmal Sosial masih tidak dapat dilaksanakan sepenuhnya kerana penerimaan komuniti tidak lagi penuh sebagaimana pada peringkat awal. Pihak Makmal Sosial mula mengkaji reaksi komuniti untuk mengenalpasti punca konflik dan berusaha menawarkan solusi yang bersesuaian.

### **Pencapaian Dan Impak Makmal Sosial**

Projek Makmal Sosial PBI UMK telah membuahkan beberapa hasil dan pencapaian yang membanggakan dalam tempoh setahun (peringkat pertama). Antara pencapaian yang jelas ialah kemampuan Kg. Takang meraih Johan Anugerah Desa Perdana Peringkat Negeri Kelantan. Meskipun ada pihak yang mempertikaikan kemenangan tersebut, perubahan fizikal, pemikiran dan sikap penduduk Kg. Takang sememangnya menakjubkan. Para penilai peringkat kebangsaan turut memberi pengiktirafan tentang keunikan pencapaian Takang yang menggunakan konsep model Hijraturrasul. Warga Takang telah memperoleh

wang sebanyak RM 35,000 (RM 5,000 peringkat daerah, RM10,000 peringkat negeri dan RM 20,000 peringkat kebangsaan) hasil dari penglibatan mereka dalam pertandingan Anugerah Desa Perdana tersebut. Sebahagian wang tersebut telah dimanfaatkan untuk membayar segala perbelanjaan aktiviti yang telah digunakan dalam pertandingan tersebut dan bakinya diserahkan kepada pihak masjid untuk tujuan pembinaan komuniti. Di samping itu, suasana fizikal Kg Takang juga turut berubah menjadi cantik, bersih dan terurus. Ini adalah pencapaian yang bersifat lahiriah yang boleh disaksikan oleh pihak yang terlibat dan juga pihak luar.

Pencapaian yang lebih utama ialah perubahan cara berfikir dan sikap komuniti melalui model pembangunan Hijraterrasul yang meletakkan agama sebagai teras utama pembangunan komuniti sebagaimana yang termaktub dalam Piagam Muafakat. Kefahaman bahawa agama adalah asas yang boleh menggerak, menyusun dan mengurus tingkahlaku dan gelagat komuniti sangat penting. (Sila lihat Lampiran A untuk piagam tersebut). Menurut rekod, Piagam Muafakat telah beberapa kali menyelamatkan komuniti daripada konflik pada peringkat awal meskipun akhirnya kerjasama tersebut pada penghujung akhirnya pecah jua disebabkan oleh faktor celahan politik yang tidak sihat. Namun aspek yang perlu diangkat ialah pengalaman pembelajaran komuniti di mana kehidupan yang bersatu padu tanpa memperdulikan warna politik telah berjaya mengubah komuniti dari tahap yang biasa kepada cara hidup yang mementingkan kebersihan, pendidikan, nilai keagamaan dan kesungguhan untuk membangunkan diri dan keluarga masing-masing.

Satu lagi aspek yang boleh dibanggakan ialah projek ini juga telah berjaya menanam nilai mandiri dalam jiwa komuniti dengan semangat memajukan diri dan komuniti tanpa terlalu bergantung kepada bantuan pihak luar atau pihak pemerintah. Mereka berjaya melaksanakan pelbagai program tanpa bantuan kewangan dari mana-mana pihak. Komuniti telah dimaklumkan dari awal bahawa mereka tidak akan diberi bantuan dari aspek kewangan dari pihak UMK. Walau bagaimanapun komuniti berjaya melaksanakan pelbagai program secara gotong royong. Bahkan mereka sama-sama mengeluarkan perbelanjaan sendiri semata-mata untuk mencapai keredhaan Allah. Sikap terpuji ini adalah satu pencapaian yang membanggakan. Oleh sebab itu, projek Makmal Sosial tidak memerlukan kos kewangan yang tinggi.

## **RUMUSAN DAN CADANGAN**

Konsep Makmal Sosial yang ditubuhkan oleh PBI, UMK telah diterima komuniti dan memberi impak kepada mereka. Projek Makmal Sosial telah memberi ruang yang luas kepada penyelidik untuk memerhati dan menyelidik fenomena komuniti secara langsung, dekat dan berterusan. Ia juga dilihat mempunyai kelebihan kerana tidak memerlukan kos yang tinggi. Projek Makmal Sosial turut berjaya mengaplikasikan konsep pendidikan komuniti dan konsep pembelajaran sepanjang hayat (PSH) untuk meningkatkan kualiti hidup komuniti Takang. Komuniti tersebut telah dibimbing dan dilatih agar sentiasa membangunkan potensi diri mereka melalui peningkatan keilmuan, kemahiran dan cara hidup yang lebih progresif.

Dalam konteks kajian kes di Kg. Takang yang menggunakan Model Hijraterrasul, adalah disarankan agar pembangunan komuniti dibina berasaskan kekuatan agama. Agama menjadi motivasi dan inspirasi yang paling kuat untuk menggerakkan komuniti mencapai sesuatu matlamat. Meskipun menyedari bahawa hasil kajian kes tidak seharusnya diitlakkan kepada populasi yang lain, pengecualian boleh diberikan kepada komuniti yang mempunyai banyak ciri-ciri yang serupa. Secara umumnya, komuniti Kelantan terkenal dengan sifatnya yang amat dekat dengan agama dan menjadikan agama antara faktor terpenting dalam kehidupan. Dalam konteks tersebut, peranan masjid menjadi sangat

signifikan untuk menggerakkan masyarakat. Sehubungan dengan itu, institusi masjid wajar dikekalkan sebagai satu entiti yang melangkaui kepentingan politik khususnya politik kepartian. Adalah tidak wajar jika masjid dijadikan sebagai alat untuk memberi kelebihan kepada mana-mana parti politik.

Pengaruh politik yang tidak perlu telah memperlahankan bahkan merosakkan pelaksanaan projek Makmal Sosial. Komuniti Kelantan sangat tebal sensitiviti terhadap politik. Sebahagian daripada mereka melihat parti sebagai satu entiti yang sangat penting dalam hidup. Mereka melihat parti sebagai matlamat dan bukannya sekadar wasilah untuk memajukan komuniti. Justeru, sikap atau pandangan untuk mengambil peluang dari mana-mana parti politik demi kepentingan komuniti tidak diterima oleh sebahagian besar penduduk. Bahkan segelintir daripada mereka percaya bahawa parti berkadaran langsung dengan aspek aqidah atau kepercayaan. Dalam konteks tersebut, sebahagian komuniti dilihat sebagai pengikut parti yang sangat setia dan di sisi lain mereka dianggap sebagai fanatik. Sehubungan dengan itu, projek Makmal Sosial pada masa akan datang disaran agar menjauhi atau mengelak dari segala sebarang bentuk pengaruh politik kepartian yang boleh mengganggu dan merencatkan perjalanan program. Untuk mendapatkan kepercayaan komuniti, pihak Universiti perlu dilihat sebagai satu entiti yang bebas atau mengambil posisi sebagai orang tengah atau penghubung yang neutral dan tidak berpihak kepada mana-mana parti politik. Mereka seharusnya dilihat sebagai agen transformasi komuniti yang tidak berkait dengan mana-mana pihak yang berkepentingan. Pihak PBI UMK juga disaran agar memberi fokus kepada sektor-sektor yang berpotensi tinggi seperti penanaman padi organik, aktiviti pendidikan untuk remaja dan belia serta pemupukan nilai kebersihan.

## PENUTUP

Projek Makmal Sosial adalah satu projek yang mendidik komuniti agar mengamalkan konsep pembelajaran sepanjang hayat (PSH) melalui model pembangunan Hijraturrasul. Model ini meletakkan agama sebagai teras yang menggerakkan masyarakat agar meningkatkan kualiti kehidupan mereka. Komuniti dibimbing agar mengamalkan sikap mandiri dan tidak terlalu bergantung kepada pihak luar untuk memajukan diri mereka. Melalui projek Makmal Sosial, mereka tidak dijanjikan dengan bantuan kewangan atau barangan. Melalui pemerhatian yang dibuat, komuniti telah menunjukkan perubahan minda dan sikap yang signifikan dan wajar dijadikan contoh kepada pihak lain. Walau bagaimanapun, sikap tidak bijak segelintir individu telah merosakkan benih yang baik ini melalui campurtangan politik yang tidak perlu.

## Rujukan

- al-Attas, Syed Muhammad Naquib. 2001a. *Prolegomena to the metaphysics of Islam*. Kuala Lumpur: Institut Antarabangsa Pemikiran dan Tamadun Islam (ISTAC).
- Al-Buti, Said Ramadhan. 1983. *Fiqh Al-sirah*. Terj. Mohd Darus Sanawi. Kuala Lumpur : Pustaka Fajar.
- Chua Yan Piaw. 2006. *Kaedah penyelidikan*. Kuala Lumpur : Mc Graw Hill.
- Du Four, R. 2004. What is a professional learning community? *Educational Leadership*, 61(8), 6-11.
- Eaker, R., DuFour, R., & DuFour, R. 2002. *Getting started: Reculturing schools to become professional learning communities*. Bloomington, IN: National Educational Service.
- Kursyid Ahmad. 1992. *Prinsip-prinsip Pendidikan Islam*, Terj. Asuransi S Robith, Surabaya: Pustaka Progressif.

- al-Qaradhawi. 2014. Fiqh keutamaan. Terj. Ahmad Muzakkir Ahlami. Selangor: PTS Publications & Distributor Sdn. Bhd.
- Wan Mohd Nor Wan Daud. 2003. *Budaya ilmu: satu penjelasan*. Singapura: Pustaka Nasional Pte. Ltd.

<http://www.mohe.gov.my/portalpsh/?p=14778> (19 Ogos 2018)

[http://www.ipsas.upm.edu.my/akademik/bidang\\_pengajian/pendidikan\\_komuniti\\_dan\\_pembangunan-908](http://www.ipsas.upm.edu.my/akademik/bidang_pengajian/pendidikan_komuniti_dan_pembangunan-908)(20 Ogos)

<http://www.upm.edu.my/berita/details/makmalsosialpertamabm> (24 Ogos 2018)

## LAMPIRAN A

### PIAGAM MUAFAKAT

#### Dengan nama Allah yang Maha Pemurah lagi Maha Penyayang

Bahawa sesungguhnya warga Komuniti Takang dan warga Pusat Pengajian Bahasa dan Pembangunan Insaniah, (PBI) Universiti Malaysia Kelantan (UMK) telah bersetuju untuk menjalinkan kerjasama dalam bentuk program Kampung Angkat dan Makmal Sosial yang dinamakan sebagai projek **MUAFAKAT**.

Melalui program ini, warga PBI UMK komited untuk mengaplikasikan segala ilmu, kemahiran dan kepakaran bagi membantu meningkatkan kualiti kehidupan warga Takang secara terancang dan sistematik. Warga Takang pula komited untuk melaksanakan semua projek yang dirancang bersama melibatkan empat sektor utama iaitu, a) **kerohanian dan pembangunan diri**, b) **kebersihan dan keceriaan kampung**, c) **keusahawanan dan pengembangan ekonomi**, dan d) **pendidikan dan pembelajaran sepanjang hayat**.

Program ini akan dilaksanakan dalam dua fasa iaitu Fasa 1 (2017) dan Fasa 2 (2018-2021) tertakluk kepada persetujuan kedua-dua belah pihak. Kedua-dua pihak juga bersetuju untuk menggunakan model Pembangunan Komuniti Bersepadu berasaskan peristiwa **Hijrah al-Rasul** dan mematuhi semua prinsip fundamental kejayaan projek sebagaimana berikut :

- Pelaksanaan projek adalah kerana Allah (nawaitu dan amalan).
- Matlamat – peningkatan kualiti hidup komuniti.
- Melibatkan semua pihak dan penduduk kampung tanpa pengecualian.
- Bersifat dua hala – suruhan kebaikan (ma'ruf) dan tegahan kemungkaran.
- Komuniti yang menentukan aspek yang ingin diperbaiki atau ditambah baik.
- Inisiatif dan gerak kerja bermula dari komuniti dan UMK bertindak sebagai pembantu/ pemikir/ pemudahcara/ pendorong yang gigih, setia dan proaktif.
- Ada pengukuran dan penilaian yang jelas dan dipersetujui bersama.
- Setiap program memerlukan ketua/penyelaras dan ahli dari pihak komuniti dan UMK.
- Setiap projek perlu mempunyai objektif, tempoh masa dan sasaran yang ingin dicapai.
- Perubahan sejati adalah perubahan yang melibatkan aspek nilai diri dan pembinaan prinsip hidup mulia setiap warga yang terlibat.
- Komuniti seharusnya tidak bergantung kepada pihak luar, terus mandiri dan maju ke hadapan selepas projek berakhir.

Adalah didoakan semoga projek **MUAFAKAT** mencapai objektif yang ditetapkan dan dikurniakan dengan keberkatan, kebaikan dan keampunan dari Allah. Hanya kepada Allah kami berserah.

*Dengan kasih sayang kami merancang, melaksana dan  
membudaya perubahan kerana Tuhan*

## **KURIKULUM PUSAT ASUHAN TUNAS ISLAM (PASTI) KAWASAN PETRAJAYA, KUCHING, SARAWAK DALAM MEMBENTUK AKHLAK KANAK-KANAK; SATU ANALISIS AWAL**

Lina Mastura Jusoh  
Pusat Pengajian Bahasa dan Pembangunan Insaniah  
Universiti Malaysia Kelantan  
lina.e17d008f@siswa.umk.edu.my

Zaleha Embong  
Pusat Pengajian Bahasa dan Pembangunan Insaniah  
Universiti Malaysia Kelantan  
zaleha.e@umk.edu.my

### **ABSTRAK**

Pendidikan merupakan asas utama dalam melahirkan insan berakhlak. Penerapan nilai murni berupaya membentuk insan yang seimbang daripada aspek rohani dan fizikal. Oleh sebab itu, proses ini perlu bermula seawal kanak-kanak kerana mampu memberi kesan jangka panjang lantaran barah sosial yang kian menyerang masyarakat seawal usia kanak-kanak. Penekanan terhadap pendidikan awal kanak-kanak perlu dititikberatkan dan diberi perhatian serius. Di Malaysia, terdapat pelbagai pihak yang mengelola institusi prasekolah seperti Jabatan Kemajuan Masyarakat (KEMAS), PERMATA Negara, Jabatan Perpaduan Negara, Badan-badan Agama, Badan Bukan Kerajaan dan swasta. Pusat Asuhan Tunas Islam (PASTI) merupakan salah satu pusat pendidikan awal kanak-kanak swasta di Malaysia yang semakin berkembang dan menerima sambutan baik oleh ibu bapa. PASTI menerapkan elemen Islam dalam kurikulumnya dan pelajar PASTI dikatakan mempunyai akhlak yang baik. Oleh demikian, kertas kerja ini bertujuan mengenal pasti dan menganalisis kurikulum pendidikan awal kanak-kanak oleh PASTI dalam membentuk akhlak kanak-kanak. Kertas kerja ini menggunakan kaedah pengumpulan data melalui kajian kepustakaan. Manakala, kaedah analisis kandungan digunakan untuk menganalisis data yang diperolehi. Hasil dapatan mendapati PASTI menerapkan elemen Islam dalam kurikulumnya bagi membentuk pelajar berakhlak.

**Kata Kunci: Kurikulum, Membentuk Akhlak, PASTI**

### **LATAR BELAKANG**

Pendidikan adalah penting dalam usaha mengisi kebangkitan umat Islam melalui proses mempersiapkan modal insan yang bertakwa dan berkualiti tinggi (Noor Hisham Md. Naw, 2012). Namun, pendidikan tidak akan sempurna tanpa penerapan nilai akhlak (Zakaria Kasa et al., 1996). Pembentukan nilai bagi seseorang individu perlu bermula diperingkat awal kanak-kanak (Siegler & Alibaba, 2005). Dewasa kini, institusi pendidikan awal kanak-kanak dan prasekolah semakin pesat di Malaysia dan saling membina kurikulum berdasarkan acuan pendidikan Barat, Islam dan bersepadu. Norhashimah dan Yahya (2003) mendefinisikan pendidikan awal kanak-kanak adalah pendidikan terhadap kanak-kanak prasekolah yang terdiri daripada Tadika dan Tabika yang berusia empat hingga enam tahun. Tujuan pendidikan awal kanak-kanak adalah untuk membentuk akhlak mulia berteraskan akidah Islamiah seperti menjaga adab sopan, kebijaksanaan dalam pergaulan serta kematangan berfikir (Abdullah Nasih 'Ulwan, 2000).

Menurut B. Albery, Elsie J. Albery dan William B. Ragan (1974), kurikulum merupakan segala aktiviti yang dilaksanakan oleh sekolah terhadap murid-murid. Manakala Al-Toumy Al-Syaibani (1974) mengatakan kurikulum merupakan pengalaman, aktiviti yang diberikan kepada kanak-kanak di dalam mahupun di luar bilik darjah. Keberkesanan sesuatu kurikulum dalam pembelajaran kanak-kanak bergantung kepada pelaksanaan oleh pihak pengurusan sekolah dan guru yang terlibat secara langsung (Mastura Badzis, 2016). Guru pula merupakan golongan yang paling penting dalam organisasi sekolah terutamanya dalam pendidikan prasekolah (Rusleda Awang, 2018).

Di Malaysia, terdapat pelbagai pihak yang mengelola institusi prasekolah seperti Jabatan Kemajuan Masyarakat (KEMAS), PERMATA Negara, Jabatan Perpaduan Negara, Badan-badan Agama, Badan Bukan Kerajaan dan swasta. Antara institusi prasekolah swasta yang dilihat semakin berkembang pesat ialah PASTI iaitu sebanyak 2, 393 buah cawangan di seluruh Malaysia (PASTI Malaysia, 2018). Kajian ini telah memfokuskan PASTI di negeri Sarawak. Jumlah PASTI di seluruh negeri Sarawak ialah 43 cawangan yang terdiri daripada kawasan-kawasan utama seperti Kuching, Miri dan Bintulu serta kawasan-kawasan daerah.

Namun, kajian ini memfokuskan PASTI di Kuching dan khususnya di Kawasan Petra Jaya. Pemilihan PASTI Kawasan Petra Jaya adalah kerana Petra Jaya merupakan kawasan yang paling banyak tertubuhnya cawangan PASTI iaitu 10 cawangan. Manakala, hanya tiga daripada cawangan tersebut telah dipilih untuk melihat pelaksanaan kurikulum ke arah pembentukan akhlak kanak-kanak iaitu PASTI Insani, PASTI Ilmi dan PASTI Hana. Ketiga-tiga PASTI ini merupakan PASTI yang paling lama penubuhannya dan bilangan murid paling ramai. Menurut Khairiah Mohd (2011), PASTI telah menerapkan konsep *ta'abbud* sebagai asas kurikulumnya dan mendasar dalam setiap aktiviti pembelajaran yang bermula daripada aspek perkembangan agama kanak-kanak hingga aspek perkembangan fizikal.

## **KURIKULUM PASTI KAWASAN PETRA JAYA DALAM MEMBENTUK AKHLAK KANAK-KANAK**

Dalam kurikulum PASTI, beberapa perkara penting telah digariskan dalam membentuk insan berakhlak. Perkara tersebut diperincikan seperti berikut:

### **Falsafah Pendidikan PASTI**

Pendidikan PASTI merupakan satu usaha bersepadu dan berterusan ke arah melahirkan generasi tunas Islam yang unggul daripada aspek sahsiah, keilmuan dan amalan-amalan yang bertunjangan kepada Islam, Iman dan Ihsan. Berdasarkan potensi dan bakat yang sedia ada, pendidikan PASTI berusaha mengembangkan kemahiran kognitif, psikomotor, bahasa, sosio emosi dan sosial selain kepelbagaian bakat serta kecerdasan yang sedia terpupuk dalam diri tunas Islam. Usaha-usaha PASTI menerusi pembentukan peribadi unggul ini bertujuan mempersiapkan diri mereka menjadi warga yang cintakan agama, bangsa dan negara serta berpegang teguh dan mengamalkan cara hidup Islam dalam kehidupan seharian supaya diredhai oleh Allah SWT di dunia dan akhirat.

### **Objektif Kurikulum**

Lazimnya, setiap perancangan kurikulum pasti terdapat objektif tertentu yang telah digariskan dan ingin dicapai oleh sesebuah institusi pendidikan. Objektif yang dibentuk merupakan panduan program bagi memulakan pembelajaran yang diperlukan oleh kanak-kanak (Nor Fauzian Kassim, 2016). Manakala Henson (2001) mengatakan, objektif kurikulum merupakan pencapaian yang diharapkan daripada pelajar untuk melakukan sesuatu



tugas dengan cara tertentu. Oleh itu, PASTI juga mempunyai objektif tertentu dalam perancangan kurikulumnya. Antara objektif kurikulum PASTI ialah:

- i) Mendidik jiwa dan akal kanak-kanak dengan didikan Islam bersumberkan ajaran al-Quran dan Hadis.
- ii) Membimbing kanak-kanak supaya menghayati ibadah, akhlak dan kecenderungan melakukan *ma'ruf* serta meninggalkan mungkar. Guru akan sentiasa membimbing murid PASTI dalam setiap perbuatan beserta galakan, tauladan dan pengajaran.
- iii) Melatih kanak-kanak membaca, menghafaz dan menghayati Al-Quran, doa dan zikir. Kanak-kanak PASTI dilatih melazimkan bacaan doa dalam setiap perkara yang dilakukan seperti doa belajar, doa makan, doa tidur, doa masuk tandas, doa ketika hujan dan sebagainya. Selain itu, kanak-kanak akan menguasai surah-surah Al-Quran mengikut tahap tertentu.
- iv) Memberi pengetahuan asas bahasa, matematik dan komunikasi ke arah kebolehan membaca, mengira, menulis dan menghafal.

Sewajarnya, kurikulum prasekolah terhadap kanak-kanak Islam hendaklah berteraskan al-Quran dan Sunnah sebagai teras pegangan hidup Islam (Hassan Langgulung, 1977). Kegagalan meletakkan Al-Quran dan Sunnah dalam pendidikan Islam menyebabkan kegagalan dalam membentuk akhlak kanak-kanak. Oleh itu, Fatimah Saleh, Khadijah Zon dan Zurida Ismail (1994) menyatakan, proses perkembangan kanak-kanak memakan masa dan perlu dipupuk pada setiap tahap kerana penerapan nilai-nilai Islam amat perlu dimulakan seawal yang mungkin.

### **Kandungan Kurikulum**

Menurut Hisham Md. Nawi (2011), kandungan kurikulum menurut perspektif Islam seharusnya meliputi elemen ilmu *naqli* dan *aqli*. Maka, kandungan kurikulum PASTI menerapkan dua elemen tersebut. Antara kandungan kurikulum yang telah dilaksanakan di PASTI Kawasan Petra Jaya adalah:

#### **Bidang Pengajian**

Terdapat empat bidang ilmu yang dirangka oleh PASTI. Antaranya ialah:

- a) Ilmu Fardhu Ain  
Ilmu fardhu ain seperti ibadah termasuk cara berwuduk, belajar solat fardhu, bacaan dalam solat. Murid dididik supaya solat berjemaah. Selain itu, murid juga mempelajari rukun Islam dan rukun Iman
- b) Ilmu Fardhu Kifayah  
Ilmu fardhu kifayah yang telah diterapkan ialah terdiri daripada komponen mata pelajaran pengajaran. Selain itu, murid dibimbing menunaikan solat secara berjemaah termasuk solat sunat dhuha sebagai rutin sebelum memulakan sesi pembelajaran.
- c) Ilmu Alat  
Ilmu alat yang disediakan ialah seperti Bahasa Arab. Murid mempelajari sebutan perkara-perkara asas seperti anggota tubuh badan, bilangan nombor, hari dan sebagainya dalam bahasa Arab.
- d) Sumber Ilmu  
Setiap mata pelajaran adalah bersumberkan al-Quran dan Sunnah. Setiap topik mata pelajaran akan dikaitkan dengan teladan, pengajarn dan kaitan dengan al-Quran dan Sunnah. Dalam hal ini, guru berperanan melaksanakannya dalam pengajaran dan pembelajaran mengikut cara yang mudah difahami oleh murid.

Kempat-empat bidang ilmu tersebut diperincikan menerusi mata pelajaran yang diajar. Isi kandungan mata pelajaran pula merupakan ciri-ciri utama ke arah pencapaian

yang telah ditetapkan. Kandungan pelajaran telah disusun mengikut skop bagi memenuhi bahan yang dipelajari mempunyai ciri-ciri semulajadi, bersepadu dan saling berkaitan.

### 2.3.2 Komponen mata pelajaran PASTI Kawasan Petra Jaya

Bil	Mata Pelajaran	Keterangan
1	Bahasa Melayu	Murid mengenal abjad, menulis dan mengeja dan membaca.
2	Bahasa Inggeris	Murid mengenal huruf, objek, hari, nombor, haiwan dan buah-buahan dalam bahasa inggeris.
3	Bahasa Arab	Murid mengenal huruf, objek, hari, nombor, haiwan dan buah-buahan dalam bahasa arab.
4	Jawi	Murid mengenal huruf jawi dan menyambung huruf.
5	Matematik	Murid mengenal nombor, menulis nombor, menyebut nombor dan bilangan.
6	Sains Sosial dan Pembangunan Sosial	Murid belajar berkenaan sains, ciptaan Allah SWT dan alam sekitar, unsur-unsur rohani dan akhlak yang baik.
7	Peribadi Muslim	Mata pelajaran ini menerapkan unsur-unsur akidah, ibadah, akhlak dan sirah.
8	Pra Tahfiz	Murid membaca dan menghafaz surah-surah pilihan dalam muqaddam yang telah ditetapkan.

Secara dasarnya, pembinaan kurikulum PASTI Malaysia adalah selaras di seluruh Malaysia. Walau bagaimanapun, tidak semua PASTI menggunakan sepenuhnya kurikulum yang telah digubal oleh PASTI Pusat. Hal ini termasuklah PASTI Kawasan Petra Jaya yang hanya mengambil sebahagian sahaja mata pelajaran mengikut faktor kesediaan guru dan persekitaran. Terdapat penambahan program iaitu program Pra Tahfiz telah dijalankan oleh PASTI Kawasan Petra Jaya.

#### Susunan Kurikulum

PASTI juga membangunkan tiga modul kurikulum mengikut tahap umur kanak-kanak iaitu Kurikulum 4 Tahun (K4T), Kurikulum 5 Tahun (K5T) dan Kurikulum 6 Tahun (K6T). Ketiga-tiga tahap kurikulum ini dibangunkan berdasarkan Falsafah Pendidikan Prasekolah Negara dan Falsafah Pendidikan PASTI.

#### Kurikulum 4 Tahun (K4T)

Bagi kurikulum bagi kanak-kanak 4 tahun, PASTI menekankan pendekatan fikrah dan bersepadu serta konsep *ta'abbud*. Konsep *ta'abbud* telah diterapkan melalui keseluruhan aktiviti yang dijalankan. Disamping itu, gaya pembelajaran eksplorasi berpandu serta konsep belajar sambil bermain telah terbukti menarik minat kanak-kanak untuk belajar. Kurikulum 4 tahun lebih bersifat terbimbing dan dipandu. Kanak-kanak melakukan aktiviti mengikut sudut-sudut yang disediakan seperti sudut matematik, sudut Bahasa Melayu, sudut kognitif dan sebagainya. Aktiviti luar bilik darjah juga dilaksanakan secara aktif. Kanak-kanak juga digalakkan berfikir secara kreatif dan kritis. Penerapan nilai-nilai yang baik oleh PASTI Kawasan Petra Jaya dalam aktiviti pengajaran dan pembelajaran berdasarkan

ketauhidan kepada Allah SWT dalam setiap aktiviti pembelajaran. Secara tidak langsung, hal ini merupakan usaha dalam membentuk insan soleh, berilmu dan berakhlak mulia yang cemerlang pada masa hadapan.

### **Kurikulum 5 Tahun**

Kurikulum 5 tahun dibina berdasarkan kurikulum asas prasekolah seperti yang ditetapkan oleh Kementerian Pendidikan Malaysia iaitu mata pelajaran Bahasa Melayu, Bahasa Inggeris, Matematik dan Pendidikan Sains Sosial dan Pembangunan Insan. Namun, PASTI telah menambah mata pelajaran Jawi, Bahasa Arab, Peribadi Muslim dan Pengenalan Asas Komputer sebagai memenuhi matlamat pendidikan PASTI. Pelaksanaan pengajaran dan pembelajaran kurikulum 5 tahun adalah berdasarkan komponen pendidikan PASTI secara menyeluruh yang melibatkan perkembangan kognitif, psikomotor, sosioemosi, rohani dan sekaligus dikaitkan dengan konsep *ta'abbud*.

### **Kurikulum 6 Tahun**

Kurikulum 6 tahun juga sama dengan kurikulum 5 tahun. Tetapi yang membezakannya adalah aras pembelajarannya kerana hal ini bersifat kesinambungan kepada pembelajaran di PASTI di usia 5 tahun.

### **Penilaian**

Garis panduan penilaian dan pengukuran PASTI terbahagi kepada tiga komponen utama iaitu Komponen A ialah penilaian tingkah laku oleh guru (40 peratus), Komponen B ialah penilaian oleh ibu bapa (10 peratus) manakala Komponen C penilaian berasaskan maklumat dan kefahaman (peperiksaan) (50 peratus). Penilaian akan diadakan dua kali dalam setahun iaitu peperiksaan bagi penggal 1 pada Mei atau Jun dan peperiksaan penggal 2 pada Oktober.

#### **Komponen A: Penilaian Tingkah Laku Oleh Guru**

Penilaian tingkah laku oleh guru mencakupi beberapa aspek iaitu akhlak bersama guru dan kawan, sikap bertanggungjawab, pengurusan diri dan kreativiti.

#### **Komponen B: Penilaian Oleh Ibu Bapa**

Penilaian oleh ibu bapa mencakupi beberapa aspek iaitu, solat (solat berjemaah, solat sunat, solat awal waktu, kesempurnaan solat dan kesedaran bersolat tanpa disuruh), akhlak terhadap ibu bapa (memberi salam semasa pulang, meminta izin keluar rumah, menggunakan perkataan yang sopan, tidak meninggikan suara, bertanya dengan sopan, bersalaman dengan ibu bapa dan memohon maaf) dan akhlak terhadap ahli keluarga (menolong adik-beradik, membetulkan kesilapan adik-beradik, membantu adik-beradik dan memohon maaf).

#### **Komponen C: Penilaian Berasaskan Maklumat dan Kefahaman (Peperiksaan)**

Peperiksaan dilakukan samada setiap bulan, selepas habis tajuk 1 hingga 5 bagi setiap mata pelajaran yang diajar. Soalan peperiksaan bergantung kepada kreativiti guru tetapi berlegar sekitar membudayakan murid ke arah berfikir secara kreatif dan inovatif berdasarkan acuan Islam.

## **ANALISIS KURIKULUM PASTI DALAM MEMBENTUK AKHLAK KANAK-KANAK MENURUT ISLAM.**

Pembinaan kurikulum PASTI menunjukkan bahawa PASTI telah berusaha membentuk akhlak kanak-kanak Islam daripada perspektif al-Quran dan Hadis. Hal ini dilihat penekanan daripada aspek fardhu ain dan fardhu kifayah yang diberikan terhadap murid PASTI. Sebagai contoh, amalan yang diterapkan dalam ilmu fardhu ain seperti kewajipan solat. Sebagaimana sabda Rasulullah SAW yang bermaksud:

*“Suruhlah anak-anak kamu bersolat ketika berusia 7 tahun, dan pukullah mereka (sekiranya mereka tidak solat) ketika mereka berusia 10 tahun”*

(Hadis Abu Daud: 495)

Walaupun murid PASTI belum mencapai umur baligh, namun mereka diajar tentang bacaan dalam solat dan dibimbing menunaikan solat dengan betul. Menurut Hanifah Sazali (2010), anak-anak yang dididik menunaikan ibadah sejak kecil akan mudah mengamalkannya apabila mencapai usia baligh. Selain itu, pembentukan akhlak dalam mata pelajaran Peribadi Muslim telah menerapkan elemen akidah, ibadah, akhlak dan sirah. Sebagai contoh, mentaati dan memuliakan ibu bapa merupakan akhlak mulia yang ditekankan oleh PASTI. Guru sentiasa mendorong murid-murid agar mengasihi dan mentaati, bersalaman, mencium ibu bapa ketika pergi sekolah dan ucapan terima kasih kepada ibu bapa. Hal ini selari dengan firman Allah SWT yang bermaksud:

*“Dan Tuhanmu memerintahkan supaya janganlah kamu sembah, kecuali Dia dan berbuat baiklah kepada ibu bapa. Jika seorang diantara kedua-duanya telah tua atau kedua-duanya, janganlah kamu katakan “ah” kepada keduanya dan janganlah kamu herdik keduanya dan ucapkanlah kepada keduanya perkataan yang mulia (lemah lembut)”.*

(Surah *al-Isra*: 23)

Di peringkat kanak-kanak, penekanan adab sebagai seorang muslim amat penting bagi melahirkan insan berakhlak. Oleh itu, PASTI juga menekankan amalan memberi salam sebagai kebiasaan ketika masuk kelas, memberi salam kepada guru, ibu bapa dan rakan-rakan. Walaupun hal ini dilihat sebagai asas, namun turut mempengaruhi akhlak kanak-kanak. Daripada Anas RA berkata yang bermaksud:

*“Ia berjalan di muka dihadapan anak-anak memberi salam kepada mereka sambil berkata; Dahulu Rasulullah berbuat demikian” .*

(Hadis Riwayat Bukhari dan Muslim)

Hadis menunjukkan bahawa Rasulullah SAW mengutamakan amalan memberi salam walaupun terhadap kanak-kanak. Amalan tersebut juga telah mendidik kanak-kanak tentang keutamaan salam.. Manakala, PASTI Kawasan Petra Jaya telah menambah program pra tahfiz sebagai aktiviti tambahan. Murid-murid akan menghafal surah-surah pilihan daripada al-Quran *muqaddam*. Hal ini adalah sebagai didikan sejak awal terhadap murid-murid agar menjadikan al-Quran sebagai panduan hidup. Sebagaimana yang dinyatakan dalam hadis yang bermaksud:

*Abu Umarah r.a berkata: Saya telah mendengar Rasulullah SAW bersabda: Bacalah al-Quran kerana ia akan datang pada hari qiamat sebagai pembela kepada orang yang mempelajari dan metaatinya.* (Hadis Riwayat Muslim)

Hal ini menunjukkan pendidikan awal kanak-kanak oleh PASTI Kawasan Petra Jaya telah berusaha membentuk akhlak kanak-kanak selaras dengan tuntutan Islam.

## METODOLOGI

Kajian ini merupakan kajian kes berbentuk kualitatif. Kaedah pengumpulan data diperoleh melalui kajian kepustakaan. Manakala, kaedah analisis kandungan digunakan untuk menganalisis data yang diperoleh. Kajian ini memfokuskan kurikulum PASTI Kawasan Petra Jaya ke arah membentuk akhlak kanak-kanak.

## KESIMPULAN

Kurikulum pendidikan awal kanak-kanak bukan sekadar mendidik kanak-kanak agar pandai membaca, menulis dan mengira. Akan tetapi kurikulum perlu dibentuk bagi menyuburkan

potensi kanak-kanak secara menyeluruh dan seimbang daripada aspek jasmani dan rohani. Kurikulum pendidikan Islam oleh PASTI secara umumnya bertujuan memantapkan akidah Islam iaitu meningkatkan kecenderungan terhadap ilmu, keimanan dan mencapai matlamat pembentukan akhlak kanak-kanak. PASTI juga berusaha mengembangkan kemahiran kognitif, psikomotor, bahasa, sosio emosi, sosial dan kepelbagaian bakat serta kecerdasan yang sedia terpupuk dalam diri tunas Islam.

## RUJUKAN

- Abdullah Nasih 'Ulwan (2000). *Pendidikan Anak-Anak Menurut Pandangan Islam*. Kuala Lumpur: Jabatan Kemajuan Islam Malaysia
- Al-Qur'an Al-Karim
- Fatimah Saleh, Khadijah Zon & Zurida Ismail (1994). *Kurikulum Pendidikan Awal: Ke Arah Pendidikan Holistik*. Universiti Sains Malaysia.
- Henson, K.T (2001). *Curriculum Planning Integrating, Multiculturalism, Constructivism and Education Reform*. Boaton: McGraw Hill.
- Imam Abu Zakaria Yahya (2009). *Riadhus Shalihin*. Jilid 2. Kuala Lumpur: Victory Agencie.
- Khairiah Mohd (2011). *Bahagian Kurikulum Jabatan PASTI Malaysia 4 Tahun (K4T)*.
- Mastura Badzis (2016). *Kurikulum Kanak-Kanak Prasekolah*. Satu Analisis.
- Muhammad Nashiruddin Al-Albani (2006). *Shahih Sunan Abu Daud*. Seleksi Hadits Shahih Dari Kitab Sunan Abu Daud. Pustaka Azzam.
- Noor Hisham Md. Nawawi (2011). *Konsepsualisasi Semula Kurikulum Pendidikan Islam*. Perak: Universiti Pendidikan Sultan Idris.
- Noor Hisham Md. Nawawi (2012). *Islamisasi Kurikulum Pendidikan Islam di Institut Pendidikan Guru: Tribulasi dan Cadangan Pusat Pengajian Bahasa dan Pembangunan Insaniah*. Universiti Malaysia Kelantan.
- Nor Fauzian Kassim dan Fauziah Hanim (2015). *Kurikulum Pendidikan Awal Kanak-Kanak dan Modul Pendidikan Akhlak: Isu dan Cabaran Masa Kini*.
- Nor Hashimah Hashim & Yahya Che Lah (2003). *Panduan Pendidikan Prasekolah*. Bentong: PTS Publication Distribution.
- PASTI Malaysia. Diakses pada 22 Februari 2018, daripada [www.pastimalaysia.com](http://www.pastimalaysia.com).
- Temu bual bersama Guru PASTI Kawasan Petra Jaya, Kuching, Sarawak
- Temu bual bersama Pengarah PASTI Negeri Sarawak
- Zakaria Kasa, Abdul Rahman Md. Aroff, Abdul Majid Mohd Isa, Rahil Hj. Mahyuddin (1996). *Penerapan Nilai Murni Merentasi Kurikulum: Satu Tinjauan*. *Laporan Penyelidikan Kementerian Pendidikan Malaysia dan Fakulti Pengajian Pendidikan Universiti Putra Malaysia*.

## TAHAP KESEDIAAN GURU DALAM PELAKSANAAN KURIKULUM BERSEPADU DINI (KBD)

Kamarulzaman Abdul Ghani<sup>1</sup>, Ahmed Thalal Hj Hassan<sup>2</sup>, Ahmad Abdul Rahman<sup>3</sup>,  
Mohd Aderi Che Noh<sup>4</sup>, Muhd Zahiri Awang Mat<sup>5</sup>, Zawawi Ismail<sup>6</sup>, Azmil Hashim<sup>7</sup>,  
Saifuddin Hussin<sup>8</sup>, Rohaidi Habil<sup>9</sup> & Siti Apipah Munirah Salleh<sup>10</sup>  
Pusat Pengajian Bahasa dan Pembangunan Insaniah, Universiti Malaysia Kelantan<sup>1, 2, 3 & 10</sup>  
Pusat Transformasi Komuniti Universiti, Universiti Kebangsaan Malaysia<sup>4</sup>  
Fakulti Pendidikan, Universiti Antarabangsa Malaysia<sup>5</sup>  
Fakulti Pendidikan, Universiti Malaya<sup>6</sup>  
Fakulti Sains Kemanusiaan, Universiti Pendidikan Sultan Idris<sup>7</sup>  
Bahagian Pendidikan Islam, Kementerian Pendidikan Malaysia<sup>8</sup>  
Kolej Islam Antarabangsa Sultan Ismail Petra<sup>9</sup>  
kamarulzaman@umk.edu.my

### ABSTRAK

Guru merupakan agen pelaksana perubahan kurikulum dan penglibatan guru dalam proses inovasi kurikulum ini memberikan pelbagai cabaran dan rintangan dalam melaksanakannya dengan berkesan. Sehubungan dengan itu, kajian ini dijalankan untuk mengenalpasti tahap kesediaan guru dalam pelaksanaan pengajaran kurikulum bersepadu dini (KBD) dalam PdP di SABK. Aspek kesediaan guru yang dikaji adalah meliputi aspek pengetahuan, kemahiran dan sikap guru dalam melaksanakan KBD. Kajian ini melibatkan seramai 155 orang responden yang terdiri daripada guru-guru yang mengajar subjek kurikulum bersepadu dini di 21 buah sekolah agama bantuan kerajaan (SABK). Kajian ini menggunakan soal selidik sebagai instrumen kajian. Manakala data diperolehi dan dianalisis secara deskriptif dalam bentuk kekerapan, peratusan dan min. Hasil daripada kajian ini, didapati tahap kesediaan guru dalam aspek pengetahuan, kemahiran dan sikap terhadap pelaksanaan KBD adalah tinggi iaitu nilai (min=3.87). Ini menunjukkan bahawa guru bersedia untuk melaksanakan kurikulum baharu ini di SABK seluruh Malaysia, malahan juga dapat dijadikan sebagai garis panduan kepada guru-guru dan pihak-pihak yang terlibat agar dapat merangka sesi latihan yang berkesan agar pengetahuan guru-guru dapat ditingkatkan seterusnya dapat membantu guru-guru mengaplikasikan pengetahuan mereka dalam proses PdP.

**Kata kunci:** Tahap Kesediaan Guru; Kurikulum Bersepadu Dini

**Penghargaan:** Kajian ini dibiayai oleh Kementerian Pendidikan Tinggi (KPT) melalui Skim Geran Penyelidikan Fundamental (R/FRGS/A04.00/01336A/001/2016/00363). Kami mengucapkan terima kasih kepada KPT, Bahagian Pendidikan Islam Kementerian Pendidikan Malaysia serta rakan-rakan yang telah memberikan bantuan dan kerjasama serta pandangan dan kepakaran yang banyak membantu penyelidikan ini, walaupun mereka mungkin tidak bersetuju dengan semua tafsiran / kesimpulan kertas ini.

### LATAR BELAKANG KAJIAN

Daya saing global dan kepelbagaian keperluan telah mendesak beberapa transformasi dalam bidang pendidikan. Dalam era globalisasi ini, kejayaan sesebuah negara adalah bergantung kepada keupayaan modal insan yang mampu bersaing di peringkat global. Bidang pendidikan yang dianggap tunjang dalam pembentukan modal insan perlu diberi perhatian sewajarnya. Justeru, amalan pengajaran dan pembelajaran yang menjadi elemen utama pendidikan

haruslah menjurus ke arah menyediakan pelajar agar dapat menjadi modal insan berpengetahuan dan berkemahiran yang mampu memenuhi keperluan pasaran semasa.

Sebagaimana sedia maklum, guru adalah tunjang kepada sistem pendidikan dan merupakan golongan pelaksana segala dasar serta matlamat yang telah ditetapkan oleh pihak kerajaan melalui Kementerian Pelajaran Malaysia. Sehubungan dengan itu, program pendidikan guru adalah penting bagi membekalkan guru-guru dengan kemahiran profesional bagi membolehkan mereka mengajar dengan lebih berkesan. Guru memainkan peranan yang penting dalam pelaksanaan sesuatu inovasi kurikulum. Tanpa penglibatan guru secara aktif, matlamat kurikulum yang dirancang sukar untuk dicapai. Menurut Mohd Izham dan Noraini (2007), kesediaan guru merupakan salah satu elemen penting serta dapat memainkan peranan untuk membantu pelajar menyesuaikan diri dalam suasana dan kaedah pembelajaran yang baru serta didedahkan dengan penggunaan teknologi baru. Sekiranya guru tidak bersedia, maka segala program yang sedang dan akan dilaksanakan oleh pihak KPM yang melibatkan teknologi dan pasaran baru tidak akan dapat dijayakan dengan berkesan. Hal ini menjadi cabaran terbesar bagi guru di mana mereka perlu mempersiapkan diri dengan pengetahuan, kemahiran dan penampilan yang boleh diiktiraf agar kesinambungan hasrat negara dapat diteruskan mengikut seperti yang dirancang (Hussin, 1993).

Strategi pengajaran dan pembelajaran yang berkesan dalam reformasi kurikulum perlu memberikan pertimbangan seimbang dari segi akademik dan bukan akademik berpaksikan ilmu pengetahuan, teori dan aplikasi secara kontekstual dalam kehidupan mengikut kebolehan dan keupayaan pelajar (Kementerian Pelajaran Malaysia, 2002). Manakala, menurut Lee Pau Wing (1998) dalam buku yang bertajuk "*Guru dan Profesion Pendidikan*", untuk menjadi guru yang berjaya, tiga keperluan perlu dimiliki iaitu pengetahuan yang mencukupi dalam mata pelajaran yang diajar, menguasai teknik dan kaedah pengajaran yang berkesan bagi penyampaian sesuatu pelajaran dan mempunyai sifat-sifat peribadi yang murni. Guru yang memiliki kesemua sifat ini merupakan guru yang berjiwa keguruan dan sentiasa berusaha untuk melengkapkan diri demi keperluan profesionnya

Tambahan lagi, menurut Muhammad Uthman el-Muhammadi (2003), di dalam profesion perguruan, tugas guru bukan sahaja mengajar sesuatu mata pelajaran tertentu tetapi guru juga berperanan sebagai pendidik manusia. Para guru haruslah memiliki ciri-ciri profesionalisme yang menguasai ilmu-ilmu teras dan ilmu pedagogi sebagai asas kepada etika dan profesion perguruan. Justeru itu seorang guru yang profesional sentiasa mencari jalan dan memikirkan bagaimana pendekatan yang terbaik dari segi penyampaian ilmu dan maklumat serta kemahiran kepada pelajarnya serta mesti mempersiapkan diri dengan ilmu pengetahuan dan kemahiran serta nilai-nilai murni yang unggul bagi menjadikan diri mereka sebagai pendidik yang berwibawa, mampu membangunkan sistem pendidikan negara yang berkualiti dan bertaraf dunia.

## **PERNYATAAN MASALAH**

Guru berperanan penting dalam pelaksanaan sesuatu inovasi kurikulum. Tanpa penglibatan guru secara aktif, matlamat kurikulum yang dirancang sukar untuk dicapai. Secara umumnya, penglibatan guru dalam proses pelaksanaan inovasi kurikulum di sekolah adalah berbeza-beza di samping pelbagai cabaran serta rintangan dalam melaksanakannya secara berkesan. Pelaksanaan inovasi dalam kurikulum menghadapi halangan berikutan wujudnya perasaan bimbang, konflik, rasa tidak tenteram dan kesukaran guru untuk menukar amalan sedia ada kepada amalan yang baru. Bahkan masih juga terdapat halangan daripada segi psikologi seperti ketidakpercayaan dalam penggunaan alat-alat yang canggih termasuk alatan elektronik dan juga teknologi komputer dan telekomunikasi. Aspek komitmen guru untuk melaksanakan sesuatu inovasi di bilik darjah juga mempengaruhi sejauh mana penglibatan guru secara total

sebagai agen transformasi kurikulum. Aspek komitmen ini akan mempengaruhi persepsi guru terhadap pelaksanaan inovasi itu sendiri. Seterusnya, persepsi tersebut akan mempengaruhi pula sikap dan tingkah laku guru dalam proses pengajaran dan pembelajaran. Dalam merealisasikan transformasi inovasi kurikulum di sekolah terdapat pelbagai cabaran yang terpaksa dihadapi bagi membolehkan pelaksanaannya dilaksanakan secara berkesan. Latar belakang demografi guru yang berbeza, lokasi sekolah, keupayaan dan kemampuan guru dari segi motivasi, sikap, pengetahuan dan kemahiran bakal menentukan tahap kesediaan guru dalam melaksanakan inovasi itu sendiri.

Transformasi dalam pendidikan biasanya akan melibatkan perubahan atau perkembangan kurikulum atau penggunaan kaedah baru dalam pengajaran dan pembelajaran yang bertujuan untuk meningkatkan kualiti pendidikan, meningkatkan kefahaman dan prestasi pelajar dalam pembelajarannya serta menentukan kompetensi pelajar. Menurut Wina Sanjaya (2006), perubahan dalam kurikulum sukar dilaksanakan jika guru sebagai agen pelaksana mempunyai tanggapan dan pemahaman yang kurang jelas terhadap kurikulum tersebut. Di samping itu tanpa pengetahuan, pengalaman dan keupayaan juga akan menyebabkan guru kurang bersedia untuk menghadapi dan melaksanakan perubahan yang dirancang. KBD merupakan kurikulum baru, iaitu pada peringkat fasa pertama bagi peringkat menengah rendah dalam pelaksanaannya. Justeru itu, kesediaan guru dalam pelaksanaan kurikulum ini amat dititik beratkan. Sehubungan dengan itu, Kajian ini dilakukan untuk mengenalpasti tahap kesediaan guru dalam pdp bagi pelaksanaan kurikulum bersepadu dini. Aspek kesediaan guru yang dikaji adalah meliputi aspek pengetahuan, kemahiran dan sikap guru dalam melaksanakan KBD.

## METODOLOGI KAJIAN

Reka bentuk tinjauan berbentuk kuantitatif deskriptif digunakan dalam kajian ini. Kaedah tinjauan digunakan adalah untuk mengenal pasti tahap kesediaan guru kurikulum dini dalam pelaksanaan kurikulum bersepadu dini di Sekolah Agama Bantuan Kerajaan (SABK). Manakala, kaedah persampelan bertujuan telah digunakan dalam pemilihan responden iaitu terdiri daripada 155 orang guru yang mengajar dalam bidang kurikulum bersepadu dini (KBD). Lima skala likert digunakan dalam kajian ini untuk melihat persetujuan daripada responden dalam konstruk tahap kesediaan guru iaitu 1=sangat tidak setuju (STS), 2= tidak setuju (TS), 3=kurang setuju (KS), 4=setuju (S), dan 5= sangat setuju (SS). Manakala, dalam konteks analisis data, penganalisan data ini dilakukan menggunakan perisian Statistical package for social sciences (SPSS) diperolehi melalui soal selidik. Seterusnya, dapatan persetujuan bagi konstruk kesediaan guru dalam pelaksanaan kurikulum ini dibahagikan kepada dua tahap iaitu, Tidak Setuju (STS, TS dan KS) dan Setuju (S dan SS).

Manakala, lokasi kajian adalah Sekolah Agama Bantuan Kerajaan (SABK) di empat buah negeri dan sekolah-sekolah ini dipilih berdasarkan tarikh mula dilaksanakan pdp KBD dan pihak sekolah menggunakan silibus KBD bermula tahun 2015 iaitu kurikulum bersepadu dini (KBD) dilaksanakan. Tambahan lagi, sekolah-sekolah di empat buah negeri yang terlibat dalam kajian iaitu negeri Kedah (zon utara), negeri Kelantan (zon timur) dan negeri Selangor (zon tengah) serta negeri Johor (zon selatan).

## DAPATAN KAJIAN

Jadual 1: Jadual mengikut peratusan dan kekerapan

Bil	ITEM	TS f (%)	S f (%)
-----	------	-------------	------------



**Kesediaan Guru**

1.	kelayakan akademik saya memberi keyakinan untuk mengajar KBD	25 (16.1)	130 (83.8)
2.	pengalaman mengajar saya membantu untuk melaksanakan pengajaran KBD	31 (20.0)	124 (80.0)
3.	pengalaman mengajar dalam Bahasa Arab membantu saya melaksanakan pengajaran KBD	29 (18.7)	126 (81.2)
4.	pengalaman mengajar Pendidikan Islam KPM membantu dalam pengajaran KBD	33 (21.2)	122 (78.7)
5.	pengalaman mengajar Pendidikan Islam Kurikulum Azhari membantu dalam pengajaran KBD	30 (19.3)	125 (80.6)
6.	latihan dalam perkhidmatan membantu meningkatkan kemahiran mengajar KBD	26 (16.7)	129 (83.2)
7.	saya bersedia untuk dilatih oleh pihak sekolah dalam mengukuhkan pengajaran KBD	14 (9.0)	141 (90.9)
8.	Saya selesa dengan pelaksanaan KBD	50 (32.3)	105 (67.7)
9.	Saya melaksanakan KBD secara rela hati	44 (28.4)	111 (71.6)
10.	saya sentiasa berusaha untuk meningkatkan kemahiran dalam pengajaran KBD	13 (8.3)	142 (91.6)
11.	Saya bersedia dengan tanggungjawab dalam pengajaran KBD	116 (74.8)	39 (25.1)
12.	saya merujuk buku tambahan dalam pemantapan pengajaran KBD	10 (6.4)	145 (93.5)
13.	saya bersedia mengikuti bengkel kemahiran mengajar KBD	7 (4.5)	148 (95.4)
14.	saya memerlukan bengkel kemahiran berkala khusus berkaitan KBD	10 (6.5)	145 (93.5)
15.	saya sentiasa berusaha menambah baik kemahiran dalam pengajaran KBD	11 (7.0)	144 (92.9)
16.	saya mampu membina soalan KBD berasaskan KBAT	63 (40.6)	92 (59.3)
17.	Saya tidak menghadapi masalah dalam melaksanakan KBD berasaskan KBAT	48 (31.0)	107 (69.0)
18.	saya berbincang dengan guru lain untuk memantapkan pengajaran KBD	9 (5.8)	146 (94.1)
19.	saya mampu memberi bimbingan kepada murid dalam pengajaran KBD	27 (17.4)	128 (82.5)
20.	saya mempunyai pengetahuan yang cukup untuk pelaksanaan KBD	64 (41.2)	91 (58.7)
21.	saya memerlukan pendedahan Bahasa Arab untuk pengajaran KBD	22 (14.1)	133 (85.8)
22.	saya menguasai kemahiran menggunakan BBM yang sesuai dalam pengajaran KBD	64 (41.2)	91 (58.7)
23.	saya menguasai objektif pelaksanaan KBD dan melaksanakan dalam pengajaran	46 (29.6)	109 (70.3)
24.	saya memerlukan kursus pentaksiran untuk pembinaan soalan KBD	26 (16.7)	129 (83.2)
25.	saya mahir menggunakan kaedah berpusatkan pelajar semasa	64	91

	pengajaran KBD	(41.2)	(58.7)
26	saya mampu mengajar KBD dalam Bahasa Arab	50	105
		(32.2)	(67.7)
27	saya mahir dalam menggunakan ICT (Power point, word, youtube dll) dalam pengajaran KBD	55	100
		(35.5)	(64.5)
<b>Min keseluruhan</b>		<b>3.87</b>	

Sumber: Soal Selidik 2017

Jadual diatas menunjukkan sebanyak 27 item berkaitan dengan tahap kesediaan guru dalam pelaksanaan kurikulum bersepadu dini. Item yang memperolehi peratusan persetujuan “SETUJU” yang tertinggi adalah item 13 iaitu “saya bersedia mengikuti bengkel kemahiran mengajar KBD” (95.4%). Manakala item yang mendapat peratusan persetujuan “SETUJU” yang paling rendah adalah item 11 “saya bersedia dengan tanggungjawab dalam pengajaran KBD”(25.1%). Dan seterusnya, bagi 25 item lagi yang memperolehi peratusan persetujuan “setuju” bagi konstruk ini berada antara 58.7% hingga 94.1%. Malahan juga, sebanyak 17 item daripada item-item ini turut memperolehi lebih 70 peratus, dan hanya 8 item sahaja yang memperolehi kurang daripada 70 peratus, iaitu item 8” saya selesa dengan pelaksanaan KBD” (67.7%), item 16 “saya mampu membina soalan KBD berasaskan KBAT” (59.3%), item 17 “saya tidak menghadapi masalah dalam melaksanakan KBD berasaskan KBAT” (69%), item 20 “saya mempunyai pengetahuan yang cukup untuk pelaksanaan KBD” (58.7%), item 22 “saya menguasai kemahiran menggunakan BBM yang sesuai dalam pengajaran KBD” (58.7%), item 25 “saya mahir menggunakan kaedah berpusatkan pelajar sems pengajaran KBD” (58.7%), item 26 “saya mampu mengajar KBD dalam Bahasa Arab”(67.7%) dan item 27 “saya mahir dalam menggunakan ICT (power point, word, youtube dll) dalam pengajaran KBD” (64.5%).

Manakala, bagi skala persetujuan “TIDAK SETUJU” pula berada diantara 4.5% hingga 74.8% bagi konstruk tahap kesediaan guru dalam pelaksanaan kurikulum ini. Item yang menunjukkan peratusan persetujuan “TIDAK SETUJU” paling tinggi adalah item 11 “saya bersedia dengan tanggungjawab dalam pengajaran KBD” (74.8%) dan item 13 iaitu “saya bersedia mengikuti bengkel kemahiran mengajar KBD” (4.5%) pula memperolehi peratusan persetujuan “TIDAK SETUJU” yang paling rendah. Tambahan lagi, sebanyak 8 item yang memperolehi persetujuan “TIDAK SETUJU” melebihi 30 peratus dan 11 item yang memperolehi kurang daripada 30 peratus, serta 6 item pula yang memperolehi peratusan persetujuan kurang daripada 10 peratus. Item-item ini terdiri daripada item 7 “saya bersedia untuk dilatih oleh pihak sekolah dalam mengukuhkan pengajaran KBD”(9.0%), item 10 “saya sentiasa berusaha untuk meningkatkan kemahiran dalam pengajaran KBD” (8.3%), item 12 “saya merujuk buku tambahan dalam pemantapan pengajaran KBD”(6.4%), item 14 “saya memerlukan bengkel kemahiran berkala khusus berkaitan KBD” (6.5%) dan item 15 iaitu “saya sentiasa berusaha menambah baik kemahiran dalam pengajaran KBD” (7.0%) serta item 18 “saya berbincang dengan guru lain untuk memantapkan pengajaran KBD” (5.8%). Justeru, min keseluruhan bagi konstruk ini berada pada tahap tinggi, iaitu min=3.87.

## PERBINCANGAN DAN IMPLIKASI KAJIAN

Kesediaan guru-guru dalam menggalas tanggungjawab sebagai pendidikan khussunya dalam pelaksanaan KBD adalah amat penting bagi membantu negara membentuk masyarakat yang berilmu naqli dan aqli serta progresif dalam menyahut cabaran wawasan 2020. Hasil kajian ini secara keseluruhannya menunjukkan tahap kesediaan guru dini dalam pelaksanaan kurikulum dini berada pada tahap skor min yang tinggi. Hal ini menunjukkan bahawa guru

mempunyai kesediaan dan pengetahuan dalam melaksanakan pengajaran kurikulum dini yang telah dilaksanakan oleh KPM bermula tahun 2015.

Walaupun keseluruhan min menunjukkan tahap min yang tinggi namun peratusan kesediaan guru dalam menjalankan tanggungjawab dalam pengajaran KBD masih yang terendah persetujuan SETUJU berbanding item lain. Berdasarkan taburan soal selidik hanya 39 orang guru daripada 155 bersedia dengan tanggungjawab dalam pengajaran KBD ini. Dapatan ini menunjukkan, guru-guru dini di SABK memerlukan bimbingan dan latihan serta pengetahuan pedagogi yang khusus dalam melaksanakan kurikulum ini terutamanya berkaitan konsep dan kaedah pelaksanaan agar pelajar benar-benar mengetahui dan faham apa yang disampaikan oleh guru ketika proses pdp dijalankan. Di sini jelas menunjukkan guru bersedia mengikuti bengkel kemahiran dalam proses pengajaran kurikulum ini. Persetujuan yang tinggi dapat dilihat melalui item 13 iaitu “saya bersedia mengikuti bengkel kemahiran mengajar KBD” (95.4%).

Di samping itu, terdapat juga pernyataan-pernyataan yang memperolehi peratusan persetujuan SETUJU yang sama (58.7%) iaitu terdiri daripada item dalam aspek pengetahuan, kemahiran dan kaedah dalam pelaksanaan kurikulum ini. Item-item ini adalah item 20 “saya mempunyai pengetahuan yang cukup untuk pelaksanaan KBD” item 22 “saya menguasai kemahiran menggunakan BBM yang sesuai dalam pengajaran KBD” dan item 25 “saya mahir menggunakan kaedah berpusatkan pelajar semasa pengajaran KBD”.

Manakala, peratusan persetujuan TIDAK SETUJU yang tertinggi bagi konstruk ini adalah item 11 iaitu “saya bersedia dengan tanggungjawab dalam pengajaran KBD” (74.8%) dan bagi item-item yang lain sekadar memperolehi peratusan persetujuan TIDAK SETUJU kurang daripada 50 peratus sahaja. Ini jelas menunjukkan bahawa terdapat sebilangan guru-guru KBD masih belum bersedia untuk melaksanakan pengajaran dalam kurikulum ini walaupun mereka terpilih menjadi guru KBD dalam pelaksanaan kurikulum bersepadu dini ini di SABK. Ini ekoran sebahagian guru lantikan KBD adalah guru daripada Sekolah Agama Rakyat yang menggunakan kurikulum Azhari. Sebagai sedia maklum, bahawa Sekolah Agama Rakyat adalah sekolah yang kekurangan dari aspek pengurusan, kewangan, prasarana dan sumber manusia (kamarulzaman Abdul Ghani et al., 2017).

Kesimpulannya, walaupun konstruk tahap kesediaan guru secara keseluruhannya berada pada tahap yang tinggi, namun tahap persediaan guru dengan tanggungjawab dalam pengajaran KBD hanya pada tahap sederhana sahaja. Hal ini menunjukkan bahawa bahawa tahap persediaan guru dalam menggalas tanggungjawab dalam pengajaran KBD tidak mempengaruhi tahap kesediaan guru keseluruhan dalam pelaksanaan kurikulum bersepadu dini di SABK. Aspek yang perlu diberi tumpuan adalah aspek berkaitan tahap persediaan guru dalam menggalas tanggungjawab dalam proses pengajaran dan pembelajaran KBD. Guru perlu diberi latihan dan bimbingan dalam menguasai pengetahuan, kaedah serta kemahiran berkaitan pelaksanaan dalam kurikulum ini bagi mencapai objektif iaitu membekalkan Guru Dini yang terlatih dan setaraf dengan guru-guru KPM.

Selain itu, pihak pentadbir sekolah juga perlu bertanggungjawab untuk merancang dan memantapkan profesionalisme guru-guru KBD di sekolah melalui kursus dalaman mengenai persediaan guru khususnya dalam menjalani proses pengajaran dan pembelajaran kurikulum ini. Selain itu, pihak pentadbir sekolah perlu lebih fleksibel terutamanya mengenai jadual waktu guru semasa sesi kelas dilaksanakan. Manakala, bagi pegawai-pegawai di Jabatan Pendidikan Negeri dan Pegawai Pendidikan Daerah perlu membuat pemantauan berkala setiap masa bagi memastikan pelaksanaan kurikulum ini dilaksanakan dengan lancar mengikut prosedur yang telah ditetapkan.

## KESIMPULAN

Secara umumnya, guru pada masa kini perlu melengkapkan diri dengan ilmu pengetahuan dan kemahiran yang bersesuaian dengan perubahan global serta bersikap positif bagi membolehkan pengajaran dan pembelajaran berjalan lancar. Guru perlu menunjukkan keinginan dan inisiatif sendiri serta bermotivasi untuk memastikan inovasi dalam kurikulum berjaya dilaksanakan.

Di awal pelaksanaannya, tidak mustahil bagi guru untuk menghadapi cabaran dan kekangan yang semakin hari semakin mencabar. Masalah dan kekangan yang dihadapi ini memberikan kesan kepada proses pelaksanaan kurikulum bersepadu dini (KBD) seterusnya menjejaskan pencapaian pelajar. Oleh yang demikian, kajian ini dilaksanakan untuk mengenalpasti tahap kesediaan guru dalam melaksanakan kurikulum bersepadu dini (KBD) di SABK. Justeru itu, dengan adanya kajian seperti ini sedikit sebanyak mampu menyumbang kepada penyelesaian masalah yang terpaksa ditempuhi guru dalam pelaksanaan kurikulum bersepadu dini (KBD).

## RUJUKAN

- Abdul Rashid Othman. 2008. *Penyelarasan Kurikulum Al-Azhar untuk SABK: Cabaran dan Harapan*. Kertas Kerja Seminar Pemantapan Sekolah Agama Bantuan Kerajaan Peringkat Kebangsaan. Bahagian Pendidikan Islam, KPM. 3-5 Disember 2008, Tiara Beach Resort:Port Dickson Bahagian pendidikan Islam, Kementerian Pendidikan Islam (2015), *Maklumat Asas Pelaksanaan Kurikulum bersepadu Dini*
- Chua Yan Piaw (2013). *Asas Statistik Penyelidikan. Analisis Data Skala Likert*. Edisi Kedua. Malaysia: Mc. Graw Hill Education Sdn. Bhd.
- Kamarulzaman Abdul Ghani, Ab Halim Tamuri, Nik Mohd Rahimi Nik Yusuf, Mohd Amin Embi, *Penilaian Pelajar dan Guru Terhadap Buku Teks Kurikulum Agama (Al Azhar) di SABK Selangor, International Conference and Exhibition on Research in Islamic and Arabic Language Education 2011, 26<sup>th</sup>-28<sup>th</sup> September 2011, Langkawi Kedah*
- Kamarulzaman Abdul Ghani et.al, 2018, *Persekitaran Bahasa Arab Dalam Pelaksanaan Kurikulum Bersepadu Dini Di SABK*, International Conference on Research in Islamic Education & Arabic Language, 24<sup>th</sup>-26<sup>th</sup> Januari 2018, Brunei Darussalam
- Kementerian Pelajaran Malaysia (2012). *Laporan Awal Pelan Pembangunan Pendidikan Malaysia 2013-2025*. Kuala Lumpur
- Kementerian Pendidikan Malaysia (2001), *Pembangunan Pendidikan 2001 – 2010*, Kuala Lumpur.
- Kementerian Pendidikan Malaysia. 2012. *Pelan Pembangunan Pendidikan Malaysia 2013-2025*. Putrajaya: Bahagian Pembangunan Kurikulum
- Lee Pau Wing (1993). *Guru dan profesion pendidikan*. Pendidikan di Malaysia: Arah dan Cabaran (Penerbitan Khas). Kuala Lumpur : Fakulti Pendidikan Universiti Malaya.
- Lee Pau Wing (1998). “*Guru dan Profesion Pendidikan*
- Mohd. Izham Mohd. Hamzah & Noraini Attan. 2007. *Tahap kesediaan guru sains dalam penggunaan teknologi maklumat berasaskan komputer dalam proses pengajaran dan pembelajaran*, Universiti Teknologi Malaysia. Jurnal Teknologi, 46 (E): 45-60
- Mohd. Khairuddin Jamaluddin. 2005. *Kesediaan Guru Bahasa Melayu Menggunakan Teknologi Berasaskan Komputer Dalam Pengajaran Dan Pembelajaran*. Kertas Projek Sarjana Pendidikan. Fakulti Pendidikan, Universiti Kebangsaan Malaysia.
- N. S. Rajendran, 2001, *Pengajaran Kemahiran Berfikir Aras Tinggi: Kesediaan Guru Mengendalikan Proses Pengajaran dan Pembelajaran*. Kertas kerja dibentangkan di

- Seminar/Pameran Projek KBKK: Poster 'Warisan – Pendidikan – Wawasan', anjuran Pusat Perkembangan Kurikulum, Kementerian Pelajaran Malaysia.*
- Saedah Siraj dan Mohammed Sani Ibrahim (2012). *Standard Kompetensi Guru Malaysia*. Universiti Malaya.
- Sharifah Nor Puteh & Kamarul Azman Abd Salam. 2011. *Tahap Kesediaan Penggunaan ICT Dalam Pengajaran Dan Kesannya Terhadap Hasil Kerja Dan Tingkah Laku Murid Prasekolah*. Jurnal Pendidikan Malaysia, 36 (1): 25-34
- Suwarnee Mohd Solah. 2006. *Persepsi Terhadap Kesediaan Dan Tahap Penggunaan TMK Dalam Kalangan Guru Bahasa Melayu Di Sekolah Menengah Bandar Dan Luar Bandar*. Kertas Projek Sarjana Pendidikan. Fakulti Pendidikan, Universiti Kebangsaan Malaysia, Bangi.
- Wina Sanjaya. 2006. *Strategi Pembelajaran*. Jakarta: Kencana Prenada Media Group

## KESAN RAWATAN BERORIENTASI PENYUCIAN HATI TERHADAP PERUBAHAN SIKAP PEMBULI DALAM KALANGAN MURID SEKOLAH RENDAH DI KOTA BHARU

Mohd Zani Bin Hassan  
Pusat Pengajian Bahasa Dan Pembangunan Insaniah  
Universiti Malaysia Kelantan

### ABSTRAK

Kajian ini bertujuan untuk mengetahui kesan rawatan berorientasi penyucian hati terhadap sikap pembuli dalam kalangan murid sekolah rendah di Kota Bharu. Kejadian buli mencetus kebimbangan dalam kalangan masyarakat, Saban tahun kes buli berlaku dan memberi kesan dalam membentuk persekitaran sekolah yang kondusif. Pelbagai intervensi dan kajian dilakukan sama ada dalam dan luar negara bagi mencegah perlakuan buli. Namun, kes kejadian buli dalam kalangan murid sekolah tetap berlaku dan memberi implikasi negatif kepada persekitaran sekolah. Kajian ini melibatkan 8 QIT (*Quality Improvement Team*) merangkumi 96 buah sekolah rendah di Kota Bharu. Peringkat pertama kajian adalah untuk mengetahui tahap tingkah laku buli, tingkah laku buli lisan (verbal) dan tingkah laku buli fizikal seterusnya mengenal pasti lokasi kajian eksperimen. Peringkat kedua adalah kajian eksperimen reka bentuk pra pasca kumpulan kumpulan yang tidak seimbang. Dapatan kajian menunjukkan tidak terdapat kesan rawatan yang signifikan ke atas sikap pembuli melalui rawatan berorientasi penyucian hati. Walaubagaimanapun dapatan skor purata individu menunjukkan terdapat kesan perubahan yang sangat minimum. Kajian ini membuktikan kaedah rawatan secara Islam boleh dipraktikkan tetapi memerlukan komitmen, konsisten dan kesabaran yang tinggi.

**Kata Kunci:** berorientasi, penyucian hati, sikap pembuli, kesan rawatan, murid

### PENGENALAN

Membangunkan peribadi manusia adalah satu tuntutan yang sangat dititikberatkan dalam pembangunan pendidikan Islam. Muhammad Ali Hasyimi (2012) menyatakan sistem pendidikan Islam dibina atas sifat persaudaraan dan kasih sayang antara satu sama lain. Menurut Abdul Malik Abdul Karim (2007) peribadi manusia dapat diukur melalui tingkah laku dan ucapan. Tingkah laku itulah yang mencerminkan akhlak. Sidik Baba (2002) menjelaskan pendidikan secara holistik dan integratif perlu menjadi landasan utama dalam membangunkan peribadi manusia.

Muhammad Jamaluddin (2010) menjelaskan, pembinaan akhlak kanak-kanak adalah satu perkara yang sangat penting dan tidak boleh diabaikan. Hati kanak-kanak masih suci dan jiwanya kosong bagaikan kertas yang belum digores. Kanak-kanak perlu dilatih dan diajarkan perkara-perkara yang baik. Ibu bapa dan pendidik perlu mengajar nilai yang baik kepada kanak-kanak. Setiap perlakuan buruk, haruslah dicegah supaya mereka dapat menyedari dan memahami sebab dan akibat setiap perbuatan buruk tersebut.

Kes buli yang berlaku di sekolah saban tahun menimbulkan kebimbangan masyarakat. Namun sejauhmanakah tindakan yang diambil memberi impak yang positif terhadap penyelesaian masalah. Usaha bersepadu melibatkan semua pihak amat penting bagi menangani perlakuan buli sama ada melalui pencegahan awal atau intervensi supaya mampu mendidik murid-murid sekolah ke arah pembentukan tingkah laku yang baik.

## PERMASALAHAN KAJIAN

Kajian ini memfokuskan kesan rawatan perlakuan buli dalam kalangan murid sekolah rendah di Kota Bharu. Penglibatan pelajar dengan perlakuan buli secara tidak langsung menyumbang kepada perlakuan jenayah lain seperti vandalisme, gengsterisme, judi dan sebagainya. Statistik yang dikeluarkan Polis Bukit Aman pada tahun 2010 jumlah pelajar yang terlibat dalam jenayah adalah sebanyak 1,610 iaitu 0.9 peratus daripada jumlah indeks jenayah yang dicatatkan seluruh Negara.

Noran Fauziah, Fatimah dan Ahmad Jazimin (2009) menyarankan kaedah pencegahan dan intervensi bagi mengatasi kes buli. Kebanyakan sekolah tidak ada program intervensi buli, malah kes buli yang berlaku ditangani secara reaktif melibatkan sesi kaunseling, nasihat dan perbincangan dengan ibu bapa. (Noran et al., 2009). Program pencegahan dan intervensi yang dirancang dan dirangka dengan baik dapat mengurangkan kes buli di sekolah dan dapat meningkatkan suasana persekitaran yang lebih kondusif (Azizi et al., 2008). Pencegahan dan intervensi bukanlah satu-satunya penyelesaian terhadap kes buli. Aspek kerohanian perlu dititikberatkan dalam pembentukan personaliti murid. Hassan Langgulung (2001) menyatakan bahawa Barat merangka dan menghasilkan sesuatu penawar berasaskan keperluan yang sesuai dengan mereka. Kerosakan menjadi lebih parah apabila mengguna pakai pendekatan Barat tanpa menganalisis kesesuaiannya dengan kerangka Islam yang akhirnya membawa permasalahan yang lebih besar kepada umat Islam. (Malik Badri, 1989). Muhammad Izuddin (2008) menyatakan ajaran Islam tidak menghalang umatnya meneroka psikologi Barat, sebaliknya Islam menggalakkan umatnya mengkaji jiwa mengikut hukum ilmiah. Justeru itu, masyarakat Islam perlu memiliki penyelesaian yang sesuai berpandukan syariat Islam.

## OBJEKTIF KAJIAN

Objektif kajian ini seperti berikut:

Mengukur kesan pembolehubah bebas rawatan berorientasi penyucian hati terhadap pemboleh ubah terikat iaitu tingkah laku buli, tingkah laku buli lisan dan tingkah laku buli fizikal.

- i. Mengukur kesan rawatan berorientasi penyucian hati terhadap tingkah laku buli.
- ii. Mengukur kesan rawatan berorientasi penyucian hati terhadap tingkah laku buli lisan.
- iii. Mengukur kesan rawatan berorientasi penyucian hati terhadap tingkah laku buli fizikal.

## PERSOALAN KAJIAN

- i. Adakah terdapat kesan rawatan berorientasi penyucian hati terhadap pemboleh ubah terikat iaitu tingkah laku buli, tingkah laku buli lisan dan tingkah laku buli fizikal?

## HIPOTESIS KAJIAN

Kajian ini melibatkan sebahagian kecil kaedah dalam rawatan berorientasi penyucian hati. Penyelidik merasakan bahawa prosuder rawatan yang dilakukan terhadap subjek kajian memberi kesan yang signifikan terhadap perubahan tingkah laku buli. Hipotesis ini dibentuk adalah berasaskan kepada kajian yang ingin memperlihatkan keberkesanan kaedah rawatan berorientasi penyucian hati terhadap sikap pembuli. Hipotesis-hipotesis yang dibentuk adalah seperti berikut: Kesan Eksperimen Terhadap Pemboleh ubah Terikat iaitu Tingkah Laku Buli, Tingkah Laku Buli Lisan dan Tingkah Laku Buli Fizikal. Untuk melihat kesan eksperimen terhadap pemboleh ubah terikat, enam hipotesis kajian dibina bagi menguji setiap satu pemboleh dari segi kesan rawatan.

**Hipotesis I**

Terdapat kesan rawatan yang signifikan antara kelompok rawatan dengan kelompok kawalan dalam ukuran ujian pra dan ujian pos bagi skor tingkah laku buli.

**Hipotesis II**

Tidak terdapat kesan rawatan yang signifikan antara kelompok rawatan dengan kelompok kawalan dalam ukuran ujian pra dan ujian pos bagi skor tingkah laku buli lisan.

**Hipotesis III**

Tidak terdapat kesan rawatan yang signifikan antara kelompok rawatan dengan kelompok kawalan dalam ukuran ujian pra dan ujian pos bagi skor tingkah laku buli fizikal.

**METODOLOGI KAJIAN**

Kajian ini adalah berbentuk kuantitatif. Kaedah yang digunakan untuk membina kebolehpercayaan pengukuran adalah melalui ujian pra-pasca. (Test-retest reliability). Soal Selidik Tinjauan Umum (STU) digunakan untuk mendapatkan maklumat murid yang terlibat dengan buli. Manakala Skala tingkah laku buli (STLB) digunakan bagi mengukur tahap perlakuan buli. Kajian ini menggunakan reka bentuk ujian pra dan pasca ke atas dua kelompok iaitu kumpulan rawatan dan kumpulan kawalan. Mengikut Chua Yan Piaw (2011) reka bentuk ujian pra-pasca bagi kumpulan-kumpulan tidak seimbang (non-equivalent group pre-post test design) kerap digunakan dalam menjalankan penyelidikan kuasi-eksperimental. Umumnya penyelidikan eksperimen kuasi adalah bagi mengenalpasti kesan sesuatu rangsangan ke atas pembolehubah bersandar (Creswell, 2009; Marican, 2005). Subjek kajian diagih kepada satu rawatan dan satu kumpulan kawalan. Kumpulan rawatan dipecahkan kepada dua kumpulan rawatan. Eksperimen rawatan penyucian hati dijalankan berpandu kepada manual tatacara rawatan yang disahkan oleh pakar. Sebelum eksperimen dijalankan, kedua-dua kumpulan diberi ujian pra ( $O_1$ ). Kumpulan rawatan diberi rawatan berorientasi penyucian hati merangkumi solat hajat, zikir, bacaan al-Quran dan doa adalah ( $X_1$ ) Kumpulan kawalan tidak diberi apa-apa rawatan. Kedua-dua kumpulan diberi ujian pasca sebulan selepas rawatan.

Subjek kajian yang dikenalpasti akan menjalani proses rawatan. Kumpulan rawatan melakukan amalan penyucian hati melalui amalan solat hajat, zikir, bacaan al-Quran dan doa. Selepas rawatan selama 2 bulan subjek akan diuji tahap buli. Sepanjang proses kajian, penyelidik melaksanakan pemerhatian secara langsung ke atas subjek di sekolah.

*Jadual 1 : Rekabentuk Kajian Kuasi Eksperimental Ujian Pra-Pasca Kumpulan Tidak Seimbang (Pretest-Posttest Nonequivalent-Groups Quasi Experimental Design)*

	ujian pra	olahan( <i>treatment</i> )	ujian pasca
Kumpulan Rawatan	$O_1$	$X_1$	$O_2$
Kumpulan Kawalan	$O_1$		$O_2$

**DAPATAN KAJIAN**

Sebelum kajian eksperimen dilakukan, penyelidik melakukan kajian deskriptif untuk mengenalpasti perlakuan buli murid merangkumi 96 buah sekolah seluruh QIT Kota Bharu.



Kajian awal ini juga penting untuk mengenalpasti lokasi eksperimen. Kajian dianalisis menggunakan Ujian-*t*, ANOVA sehalu, ANCOVA dan *Post Hoc-Tukey* berdasarkan hipotesis yang berkaitan dengan subjek kajian yang telah dibentuk. Kajian eksperimen ini dilakukan terhadap dua kumpulan utama iaitu kumpulan rawatan dan kawalan. Kumpulan rawatan diagihkan kepada dua kumpulan secara rawak terdiri daripada subjek tahun 4 dan 5 menggunakan dua kaedah rawatan yang berbeza. Pengujian hipotesis menggunakan ANCOVA dapat dilihat berdasarkan jadual di bawah.

*Jadual 2 Ringkasan ujian ANCOVA bagi melihat perbezaan dalam ukuran ujian pra dan ujian pos bagi skor tingkah laku buli dalam kelompok rawatan dan kawalan.*

Sumber	Pembolehubah Bersandar	DK	JKD	F	Sig.
Ujian Pra Tingkah Laku Buli	Ujian Pos Tingkah laku Buli	1	3.575	1.233	0.280

\* $p < .05$

Jadual 2 berdasarkan analisis ANCOVA yang dilakukan ke atas kod kelompok rawatan berbanding skor selepas rawatan kelompok Solat Hajat (y) (Min=4.5761, Sisihan Piawai=0.510) dan skor selepas rawatan kelompok kawalan (k) (Min=3.510, Sisihan Piawai=0.479) dengan skor sebelum rawatan kelompok Solat Hajat (y) (Min=5.681, Sisihan Piawai=0.466) dan skor sebelum rawatan kelompok kawalan (k)(Min=3.372, SisihanPiawai=0.510)menjadikovarian. Nilai  $F(1,20)=1.233, p=0.280, p>0.05$  menunjukkan bahawa tidak terdapat perbezaan yang signifikan di antara skor kelompok rawatan (y) dan kelompok kawalan (k) bagi sebelum dan selepas rawatan. Analisis ini menunjukkan rawatan RA1,RA2,RA3,RA4 tidak memberi kesan yang signifikan kepada tingkah laku buli. Oleh itu, hipotesis 1 di atas yang menyatakan terdapat kesan rawatan yang signifikan dalam ukuran ujian pra dan ujian pos antara kelompok rawatan dengan kawalan bagi skor tingkah laku buli adalah ditolak. Seterusnya nilai saiz efek Cohen ( $d=0.049$ ) menunjukkan nilai signifikan praktikal yang sederhana.

*Jadual 3 Ringkasan ujian Post Hoc-Tukey bagi melihat perbezaan skor tingkah laku buli Ujian Pos Kelompok Rawatan dan Kawalan.*

Pemboleh ubah	Kelompok		Perbezaan	Sig.
	I	J	(I – J)	P
Tingkah laku Buli	RA1	RA1,RA2, RA3,RA4	-1.00725	.562
	RA1	K	.56258	.789
	RA1,RA2	K	1.56983	.182
	RA3,RA4			

\* $p < .05$

Jadual 3 di atas menunjukkan tidak terdapat perbezaan yang signifikan ujian pos skor tingkah laku buli antara kelompok rawatan RA1 (Solat Hajat) dengan kelompok rawatan RA1,RA2,RA3,RA4 (solat hajat, zikir, bacaan Quran dan doa) dan antara kelompok rawatan RA1 dengan kelompok K (Kawalan). Begitu juga tidak terdapat perbezaan signifikan antara kelompok RA1,RA2,RA3,RA4 (solat hajat, zikir, bacaan Quran dan doa) dan kelompok K (kawalan). Analisis ini menunjukkan tidak terdapat perbezaan signifikan terhadap tingkah laku buli berdasarkan kelompok rawatan dan kawalan.

*Jadual 4 Ringkasan ujian ANCOVA bagi melihat perbezaan dalam ukuran ujian pra dan ujian pos bagi skor tingkah laku buli lisan dalam kelompok rawatan dan kawalan.*

Sumber	Pembolehubah Bersandar	DK	JKD	F	Sig.
Ujian Pra Tingkah Laku Buli Lisan	Ujian Pos Tingkah laku Buli Lisan	1	3.601	1.035	0.321

\* $p < .05$

Jadual 4 berdasarkan analisis ANCOVA yang dilakukan ke atas kod kelompok rawatan (x) berbanding skor selepas rawatan kelompok solat hajat (y) (Min=4.500, Sisihan Piawai=0.606) dan skor selepas rawatan kelompok kawalan (k) (Min=3.444, Sisihan Piawai=0.451) dengan skor sebelum rawatan kelompok solat hajat (y) (Min=5.185, Sisihan Piawai=0.445) dan skor sebelum rawatan kelompok kawalan (k) (Min=3.3798, Sisihan Piawai=0.578) menjadi kovarian. Nilai  $F(1,20)=1.035, p=0.321, p>0.05$  menunjukkan bahawa tidak terdapat perbezaan yang signifikan di antara skor kelompok rawatan (y) dan kelompok kawalan (k) bagi sebelum dan selepas rawatan. Analisis ini menunjukkan rawatan RA1,RA2,RA3,RA4 tidak memberi kesan yang signifikan kepada tingkah laku buli lisan. Oleh itu, hipotesis II di atas yang menyatakan tidak terdapat kesan rawatan yang signifikan antara kelompok rawatan dengan kelompok kawalan dalam ukuran ujian pra dan ujian pos bagi skor tingkah laku buli lisan adalah diterima. Seterusnya nilai saiz efek Cohen ( $d=0.049$ ) menunjukkan nilai signifikan praktikal yang sederhana.

*Jadual 5 Ringkasan ujian Post Hoc-Tukey bagi melihat perbezaan skor tingkah laku buli lisan Ujian Pos Kelompok Rawatan dan Kawalan.*

Pemboleh ubah	Kelompok		Perbezaan (I - J)	Sig. P
	I	J		
Tingkah laku Buli Lisan	RA1	RA1,RA2, RA3,RA4	-129630	.445
	RA1	K	.40741	.898
	RA1,RA2	K	1.70370	.179
	RA3,RA4			

\* $p < .05$

Jadual 5 di atas menunjukkan tidak terdapat perbezaan yang signifikan ujian pos skor tingkah laku buli lisan antara kelompok rawatan RA1 (solat hajat) dengan kelompok rawatan RA1,RA2,RA3,RA4 (solat hajat, zikir, bacaan Quran dan doa) dan antara kelompok rawatan RA1 dengan kelompok K (Kawalan). Begitu juga tidak terdapat perbezaan signifikan antara kelompok RA1,RA2,RA3,RA4(solat hajat, zikir, bacaan Quran dan doa) dan kelompok K (kawalan). Analisis ini menunjukkan tidak terdapat perbezaan signifikan terhadap tingkah laku buli lisan berdasarkan kelompok rawatan dan kawalan.

*Jadual 6 Ringkasan ujian ANCOVA bagi melihat perbezaan dalam ukuran ujian pra dan ujian pos bagi skor tingkah laku buli fizikal dalam kelompok rawatan dan kawalan.*

Sumber Bersandar	Pembolehubah	DK	JKD	F	Sig.
Ujian Pra Tingkah Laku Buli Fizikal	Ujian Pos Tingkah laku Buli Fizikal	1	3.882	1.351	.259

\* $p < .05$

Jadual 6 berdasarkan analisis ANCOVA yang dilakukan ke atas kod kelompok rawatan (x) berbanding skor selepas rawatan kelompok Solat Hajat (y) (Min=4.625, Sisihan Piawai=0.472) dan skor selepas rawatan kelompok kawalan (k) (Min=3.552, Sisihan Piawai=0.517) dengan skor sebelum rawatan kelompok Solat Hajat (y) (Min=4.357, Sisihan Piawai=0.506) dan skor sebelum rawatan kelompok kawalan (k) (Min=3.097, Sisihan Piawai=0.487) menjadi kovarian. Nilai  $F(1,20)=1.351, p=0.259, p>0.05$  menunjukkan bahawa tidak terdapat perbezaan yang signifikan di antara skor kelompok rawatan (y) dan kelompok kawalan (k) bagi sebelum dan selepas rawatan. Analisis ini menunjukkan rawatan RA1,RA2,RA3,RA4 tidak memberi kesan yang signifikan kepada tingkah laku buli fizikal. Oleh itu, hipotesis III di atas yang menyatakan tidak terdapat kesan rawatan yang signifikan antara kelompok rawatan dengan kelompok kawalan dalam ukuran ujian pra dan ujian pos bagi skor tingkah laku buli fizikal adalah diterima. Seterusnya nilai saiz efek Cohen ( $d=0.063$ ) menunjukkan nilai signifikan praktikal yang sangat kecil.

*Jadual 7 Ringkasan ujian Post Hoc-Tukey bagi melihat perbezaan skor tingkah laku buli fizikal Ujian Pos Kelompok Rawatan dan Kawalan.*

Pemboleh ubah	Kelompok		Perbezaan (I – J)	Sig. P
	I	J		
Tingkah laku Buli Lisan	RA1	RA1,RA2, RA3,RA4	-.82143	.680
	RA1	K	.66234	.723
	RA1,RA2	K	1.48377	.217
	RA3,RA4			

\* $p < .05$

Jadual 7 di atas menunjukkan tidak terdapat perbezaan yang signifikan ujian pos skor tingkah laku buli fizikal antara kelompok rawatan RA1 (solat hajat) dengan kelompok rawatan RA1,RA2,RA3,RA4 (solat hajat, zikir, bacaan Quran dan doa) dan antara kelompok rawatan RA1 dengan kelompok K (Kawalan). Begitu juga tidak terdapat perbezaan signifikan antara kelompok RA1,RA2,RA3,RA4(solat hajat, zikir, bacaan Quran dan doa) dan kelompok K (kawalan). Analisis ini menunjukkan tidak terdapat perbezaan signifikan terhadap tingkah laku buli fizikal berdasarkan kelompok rawatan dan kawalan.

## PERBINCANGAN

Berdasarkan dapatan kajian, umumnya menunjukkan rawatan berorientasi penyucian hati tidak memberi kesan yang signifikan ke atas perubahan tingkah laku buli, buli lisan dan fizikal. Dapatan ini boleh dirumuskan bahawa rawatan melalui solat hajat, zikir, bacaan Quran dan doa tidak memberi kesan yang signifikan ke atas perubahan tingkah laku buli ke atas kelompok rawatan. Kajian ini menyokong Khairani Zakariya (2012) yang menyatakan kaedah pembangunan akhlak remaja yang memfokuskan kepada latihan kerohanian berkesan dalam membentuk tingkah laku yang baik jika dilaksanakan secara konsisten. Kaedah ini sangat bersesuaian dan signifikan dalam mentarbiah anak-anak. Antara asas kepada latihan secara konsisten ini adalah meliputi amalan khusus iaitu solat, zikir dan bacaan Quran. Saadah Sumrah *et al*, (2008) mengatakan kanak-kanak memerlukan bimbingan yang berterusan dengan ilmu-ilmu syariat meliputi pendidikan Islam bagi mencegah mereka terlibat dengan tingkah laku yang bertentangan dengan akhlak Islam. Kajian ini juga menunjukkan amalan kerohanian yang dilakukan selama tempoh dua bulan kurang berkesan kerana tempoh untuk mentarbiah memerlukan ruang waktu yang lama dan konsisten.

Abdul Malik Abdul Karim (2007) menegaskan solat yang khushyuk dapat dirasakan dengan nilai keimanan yang melekat di hati laksana tubuh dan nyawa. Bagi menghasilkan kesan yang positif, perlu dilakukan dengan bersungguh-sungguh dan ikhlas. Penyucian hati adalah usaha menyucikan diri daripada sifat tercela dengan melakukan amalan mulia, tawaduk dengan penuh keikhlasan mengabdikan diri kepada Allah SWT. Mohammad Salleh (2011) mengatakan sifat ikhlas adalah berkaitan rapat dengan persoalan mental-psikik yang mana Allah sahaja yang lebih mengetahui. Justeru, elemen inilah yang sukar dinilai juga merupakan antar faktor keberkesanan rawatan penyucian hati.

Abdullah Nasih Ulwan (1988) meletakkan lima peringkat utama dalam mendidik anak-anak secara berkesan menurut ajaran Islam iaitu peranan ibu bapa dengan memberi contoh teladan yang baik kepada anak-anak, mendidik dengan adab-adab dan syariat yang murni sebagai amalan kebiasaan, Sentiasa memberi nasihat dan disusuli dengan amalan, sentiasa melakukan pengawasan dan pemerhatian, pendidikan melalui denda dan hukuman. Di samping itu, beliau juga menekankan dua asas utama yang perlu dilakukan iaitu mengajar secara berulang-ulang secara lisan dan *ta'wid* (amali).

Oleh itu, berdasarkan dapatan kajian ini rawatan penyucian hati terhadap kanak-kanak yang membuli merupakan kaedah yang mampu memberi kesan positif jika faktor-faktor luaran seperti komitmen guru, ibu bapa dan pihak sekolah mampu bertindak secara kolektif dan berhikmah. Proses mentarbiah akhlak murid-murid sekolah saling berkait di mana ibu bapa mendidik dengan contoh teladan manakala guru memantapkan akal budi dalam persekitaran sekolah. Pentadbir sekolah pula perlu mengurus dan melaksanakan pembentukan nilai tersebut. Hubungan dan saling bergantung ini mampu menggerakkan kitaran penyucian hati dalam kalangan murid sekolah rendah dengan lebih berkesan.

**RUJUKAN**

Al-Quran Al-Karim

- Ab. Aziz Yusof (2013) *Pengurusan Pendidikan Islam. Mekanisme Transformasi Ummah*. Kuala Lumpur: Dewan Bahasa dan Pustaka.
- Abdul Ghani Abdullah, Abdul Rahman Abdul Aziz & Abdul Rashid Mohamad (2011). *Menjana Kecerdasan Emosi*. Kuala Lumpur: PTS Publications & Distributors Sdn. Bhd.
- Azizi Yahaya, Sharin Hashim, Yusof Boon dan Zurhana Muhamad (2008). *Tip Menangani Buli Di Sekolah*. Kuala Lumpur: PTS Professional.
- Abdul Malik Abdul Karim Amrullah (2007). *Tafsir Al-Azhar*. Singapura: Pustaka Nasional PTE LTD, Jilid 6.
- Abdullah Al-Qari Hj. Salleh (2010). *Kursus Sembahyang Hajat, Istikharah & Perkenan Doa*. Batu Caves: Pustaka Ilmi.
- Abdul Halim Osman (1996). *Kaunseling Islam: Ke Arah Pengukuhan Budaya Cemerlang. Kertas Kerja Seminar Kebangsaan Kaunseling Islam 1992-1996*. Anjuran Jabatan Kaunseling & Bimbingan Kerjaya, Universiti Islam Antarabangsa Malaysia, 24 Ogos.
- Chua, Y.P. (2011). *Kaedah Penyelidikan*. Shah Alam: McGraw Hill.
- Che Zarrina Sa 'ari & Sharifah Basirah Syed Muhsin (2012). *Cadangan Model Psikoterapi Remaja Islam Berasaskan Konsep Tazkiyah al-Nafs*, 36, 49-74.
- Cresswel, J.W. (2008). *Educational Research: Planning Conducting and evaluating Quantitative and Qualitative Research. 3rd ed.* Perason: Merill Prentice Hall.
- Olweus, D. (1978 ). *Aggression in the schools: bullies and whipping boys*. Washington, DC: Hemisphere Publishing Corporation.
- Ulwan, Abdullah Nashih (1988). *Pendidikan Anak-Anak Dalam Islam* (jilid dua). Terjemahan Syed Ahmad Semait. Singapura: Pustaka Nasional Pte Ltd Singapura.
- Ulwan, Abdullah Nashih (1996). *Pedoman Pendidikan Anak-Anak Dalam Islam*. (jilid 1-2). Penerjemah. Saifullah Kamalie dan LC. Hery Noer Ali. Kuala Lumpur: Victory Agencie.

## ISU PEMILIKAN DAN PENENTUAN INTERPRETASI FIQH (*AL-TAKHRIJAT AL-FIQHIYYAH*) BAGI MANFAAT TAKAFUL KEMATIAN

Mohd Kamil Ahmad  
Universiti Malaysia Kelantan  
mohdkamil@umk.edu.my

Nurul Iman Mohd Zain  
Universiti Malaysia Kelantan  
nuruliman@umk.edu.my

### ABSTRAK

Kajian ini bertujuan membahaskan mengenai status bagi manfaat takaful yang dibayar apabila pemegang polisi takaful meninggal dunia. Persoalan yang dilontarkan: Adakah dengan hanya memeterai akad takaful telah meletakkan pemegang polisi sebagai pemilik kepada manfaat kematian, atau; ia masih belum dianggap sebagai sebahagian daripada hak miliknya melainkan setelah risiko yang diinsuranskan benar-benar berlaku; suatu keputusan yang akan menjadi penentu bagaimana manfaat takaful seharusnya dibahagikan di antara benefisiari-benefisiari yang layak. Menggunakan kaedah kualitatif dengan mengadaptasi pendekatan deskriptif, induktif, dan analitik, kajian ini menjelaskan konsep serta amalan takaful di Malaysia, sebelum membahaskan beberapa interpretasi fiqh (*al-takhrijat al-fiqhiyyah*) bagi manfaat takaful. Kesimpulan yang dicapai ialah: manfaat takaful sebagaimana yang dikenali di dalam industri takaful di Malaysia, yang mana ia merupakan sejumlah wang yang diambil dari dana tabarru', dianggap sebagai hak milik pemegang polisi sejak awal pemeteraian akad. Ini berdasarkan asas bahawa kontrak *al-iltizam bi al tabarru'* yang menjadi teras kepada takaful telah menyebabkan wujudnya hutang ke atas dana tabarru' terhadap pemegang polisi yang dimanifestasi dalam bentuk manfaat takaful. Hutang adalah hak milik pemiutang, demikian juga halnya manfaat takaful.

**Kata kunci:** Takaful; Manfaat Takaful; Benefisiari; Pemilikan; *al-Takhrījāt al-Fiqhiyyah*

### PENDAHULUAN

Takaful merupakan salah satu cabang muamalat moden yang sentiasa memerlukan penjelasan bagi permasalahan baru yang dihadapi. Antara isu yang sering ditimbulkan khususnya berkaitan takaful keluarga adalah: apakah status manfaat takaful dari sudut syarak? Adakah ia sudah dikira sebagai hak milik peserta takaful hanya dengan pemeteraian akad takaful, atau; ia tidak dianggap hak miliknya sehinggalah berlaku risiko yang dilindungi ke atas diri peserta takaful?

Manfaat takaful ialah satu istilah yang biasanya digunakan ke atas sejumlah wang yang dibayar oleh operator takaful sebagai pampasan apabila risiko yang dilindungi (misalnya kematian) berlaku ke atas diri peserta dalam tempoh perlindungan. Mungkin perkara yang merumitkan permasalahan ini ialah sifat takaful keluarga itu sendiri, dan juga

matlamat yang ingin dicapai oleh peserta melalui kontrak takaful; iaitu mewujudkan sumber kewangan sebagai perlindungan ahli keluarganya atau benefisiari tertentu di bawah tanggungannya sekiranya berlaku kecelakaan yang dilindungi ke atas diri peserta.

Disebabkan sifat manfaat takaful yang pada asasnya tidak akan dibayar melainkan setelah berlaku kematian ke atas peserta, persoalan timbul: bagaimanakah manfaat ini seharusnya dibahagikan, dan siapakah yang paling berhak untuk mendapat bahagian dari manfaat tersebut? Untuk menjawab persoalan ini secara tepat, persoalan yang lebih fundamental perlu dijawab terlebih dahulu iaitu: adakah manfaat takaful yang sedemikian sifatnya boleh dianggap sebagai harta hak milik peserta, bilakah ia menjadi hak miliknya dan bagaimana?

## KAJIAN LEPAS

Pada asasnya, pandangan mengenai status manfaat takaful dari segi syarak berkisar antara dua pertimbangan utama iaitu: pertama: manfaat takaful dianggap hak milik peserta sejak mula, iaitu dengan penyertaannya dalam aktiviti takaful bersama peserta-peserta lain dan pemeteraian akad. Kedua: Manfaat takaful dianggap belum menjadi hak milik peserta dengan hanya pemeteraian akad. Ia hanya dianggap menjadi hak miliknya setelah risiko yang dilindungi benar-benar berlaku ke atas diri peserta, atau selepas sijil takaful matang.

Berasaskan dua pertimbangan di atas, dilihat para penulis memberikan pandangan yang berbeza-beza tentang bagaimana manfaat takaful yang dibayar oleh operator takaful akibat kematian peserta takaful seharusnya dibahagikan. Sebahagian penulis misalnya al-Ashqar (1998) berpendapat bahawa manfaat takaful yang dibayar atas kematian peserta tidak dianggap sebagai harta pusaka peninggalan peserta yang meninggal dunia, justeru ia tidak dibahagikan secara faraid atau wasiat. Ini berasaskan pertimbangan bahawa manfaat takaful bukan hak milik peserta sebelum berlaku kecelakaan yang dilindungi (iaitu kematian) ke atasnya. Berbeza pula bagi Ma'sum Billah (2001), beliau berpandangan manfaat takaful adalah hak milik peserta sejak awal, justeru ia perlu dibahagikan di kalangan waris berdasarkan hukum faraid.

Di dalam Resolusi Syariah oleh Bank Negara Malaysia (2010), manfaat takaful kematian boleh diberikan kepada benefisiari tertentu dengan cara hibah bersyarat berasaskan pertimbangan bahawa ia adalah hak peserta. Malah, di dalam fatwa yang dikeluarkan oleh kumpulan Dallah al-Barakah (1997), dinyatakan bahawa manfaat takaful kematian boleh dibahagikan mengikut kaedah faraid berasaskan pertimbangan bahawa ia adalah harta milik peserta yang meninggal dunia. Begitu juga, ia boleh diberikan kepada benefisiari tertentu mengikut pilihan peserta semasa hayatnya berasaskan pertimbangan bahawa ia adalah derma (*tabarru'*) dari kumpulan peserta takaful kepada benefisiari tersebut yang diberikan selepas peserta meninggal dunia.

Perbezaan pendapat mengenai bagaimana manfaat takaful kematian seharusnya dibahagikan ini jika diteliti, lahir dari perbezaan pandangan dalam menentukan status sebenar manfaat takaful. Oleh itu, adalah mustahak untuk menentukan interpretasi fiqh (*al takhrijat al fiqhiyyah*) yang tepat bagi manfaat takaful sebagai langkah paling asas untuk menjelaskan kedudukannya sebagai harta milik peserta takaful atau sebaliknya.

### **Definisi Takaful Dan Bentuk Hubungan Kontrak Yang Berlaku Di Dalamnya**

Secara teknikal, istilah “takaful” sebagaimana yang ditakrifkan di dalam Akta Perkhidmatan Kewangan Islam 2013, membawa maksud; suatu perkiraan yang berasaskan pertolongan secara bersama yang di bawahnya peserta takaful bersetuju untuk menyumbang kepada suatu kumpulan wang yang sama, yang menyediakan manfaat kewangan bersama yang kena dibayar kepada peserta takaful itu atau kepada benefisiarinya pada masa berlaku sesuatu kejadian yang telah dipersetujui terdahulu (APKI 2013).

Dalam erti kata lain, akad takaful merupakan sebuah persetujuan yang dimeterai di antara kumpulan individu yang sama-sama terdedah kepada risiko kecelakaan tertentu, di mana mereka bersetuju untuk saling melindungi dan bantu-membantu dalam mengurangkan kesan mudarat yang dibawa oleh kecelakaan tersebut jika ia menimpa ke atas salah seorang ahli yang menyertai pakatan yang dibuat. Setiap ahli dengan sebab itu terikat untuk membayar jumlah sumbangan tertentu sebagai bayaran penyertaan yang mana ia dibuat berdasarkan konsep *iltizam bi al-tabarru'* atau komitmen untuk menderma. Jumlah wang ini kemudiannya dikumpulkan di dalam sebuah tabung yang dinamakan Dana Takaful atau Kumpulan Wang Takaful (iaitu sebuah entiti yang diwujudkan bagi tujuan mengumpul dan mengurus caruman peserta takaful dan ia disenggarakan oleh pengendali takaful). Dana Takaful ini seterusnya akan bertanggungjawab untuk membayar pampasan sebagai ganti rugi ke atas kemudaratan yang menimpa salah seorang peserta yang mencarum akibat berlakunya kecelakaan yang dilindungi berdasarkan perjanjian yang telah dimeterai. (AAOIFI, Standards no.26/2, dan al-Qurrahdāghī, 2005, 203)

Berdasarkan takrif di atas, akad yang menjadi dasar bagi aktiviti takaful ialah akad *al-iltizam bi al-tabarru'*, iaitu unsur asas yang membezakan antara takaful Islam dengan insurans konvensional yang berpaksikan konsep *mu'āwadah māliyyah* iaitu tukaran harta dengan harta dengan matlamat untuk menghasilkan keuntungan. (Azman, 2010) Berasaskan akad ini, dengan penyertaan dalam takaful, peserta takaful akan menderma dengan jumlah caruman kepada Dana Takaful sebagai *tabarru'* yang tidak akan dipulangkan semula, namun berserta syarat, iaitu Dana Takaful hendaklah membantu peserta tersebut jika kecelakaan yang dilindungi menimpa ke atasnya dengan membayar pampasan ke atas caruman atau *tabarru'* yang dibuat. (Al-Qurrahdāghī, 2005, 255)

Perlu dijelaskan bahawa Dana Takaful ialah sebuah entiti yang diwujudkan bagi memudahkan urusan pengendalian di mana ia akan bertindak sebagai entiti yang bertanggungjawab dalam urusan menerima sumbangan daripada peserta, membayar tuntutan pampasan, dan sebagainya. Berdasarkan hal ini, dapat disimpulkan bahawa Dana Takaful pada hakikatnya adalah milik kumpulan peserta secara bersama. Dalam erti kata lain, kerjasama antara kumpulan peserta untuk merealisasikan matlamat takaful adalah faktor utama yang mewujudkan Dana Takaful ini.

Sehubungan dengan itu, hubungan yang wujud antara para peserta dan Dana Takaful jika diteliti merupakan hubungan antara sesama peserta itu sendiri. Justeru, apabila seorang peserta membayar caruman ke dalam Dana Takaful, dari satu sudut jika diperhatikan, halnya adalah sama dengan dia membayarnya kepada para peserta lain. Begitu juga apabila Dana Takaful membayar pampasan kepada salah seorang peserta yang ditimpa musibah yang



dilindungi, hakikatnya kumpulan peserta iaitu pemilik kepada dana adalah pihak yang telah bertanggungjawab membayar pampasan tersebut.

Berdasarkan sifat hubungan ini, apa yang jelas, jumlah caruman yang dibayar oleh peserta takaful kepada Dana Takaful dianggap telah terpisah dari hak miliknya setelah pembayaran dilakukan dan ia diterima oleh Dana Takaful. Berikutan itu, secara prinsipnya peserta tidak lagi mempunyai hak untuk mengambil semula atau menuntut supaya dipulangkan semula jumlah caruman yang telah dibayar kerana ia telah menjadi hak milik Dana Takaful, dan juga kerana caruman ini pada hakikatnya disumbangkan dengan matlamat saling tolong-menolong dan bekerjasama untuk meringankan beban mana-mana peserta yang ditimpa musibah yang dilindungi sebagaimana yang telah dipersetujui di dalam kontrak. (Al-Khalīfi, 2009)

### **Gambaran Operasi Manfaat Takaful**

Kebiasaan amalan di dalam industri takaful di Malaysia, istilah “manfaat takaful” hanya merujuk kepada jumlah wang yang dibayar dari Dana Takaful sebagai pampasan atas kecelakaan yang menimpa peserta. Ia tidak diistilahkan ke atas keseluruhan jumlah wang yang dibayar apabila peserta meninggal dunia. Namun, di dalam Resolusi Syariah oleh Bank Negara Malaysia (2010) yang menjadi antara rujukan utama industri takaful, istilah “manfaat takaful” digunakan secara umum dan memberi kefahaman bahawa ia merujuk kepada keseluruhan jumlah wang yang dibayar atas kematian peserta takaful tanpa membezakan dari mana sumber wang tersebut diambil. Begitu juga di dalam Akta Perkhidmatan Kewangan 2013, hanya dijelaskan bahawa manfaat takaful ialah “apa-apa manfaat, sama ada berupa wang atau tidak, yang boleh dibayar di bawah suatu sijil takaful” tanpa menetapkan dana mana yang menjadi sumber kepada manfaat tersebut.

Operasi Takaful Keluarga biasanya melibatkan dua dana yang utama; pertama: Dana Risiko Peserta iaitu Dana *Tabarru'* atau Takaful untuk memenuhi keperluan perlindungan risiko, dan kedua: Dana Pelaburan Peserta bagi keperluan simpanan dan/ atau pelaburan. Dengan penyertaan ke dalam sesuatu skim Takaful Keluarga, peserta akan terikat dengan komitmen untuk membayar sejumlah sumbangan kepada operator takaful sebagai wakil yang mengurus operasi takaful. Sumbangan ini kemudiannya akan dibahagikan ke dalam dua dana di atas mengikut nisbah tertentu. (Md. Azmi, 1996) Sebagai balasan kepada komitmen tersebut, jika peserta meninggal dunia dalam tempoh takaful, operator takaful sebagai wakil yang menguruskan Dana Takaful akan membayar sejumlah pampasan kepada ahli keluarga peserta. Berdasarkan gambaran di atas, dapat disimpulkan bahawa caruman yang dibayar oleh peserta takaful secara umumnya mempunyai dua fungsi berbeza yang seterusnya membawa kepada dua sifat yang berlainan.

Telah dijelaskan sebelum ini bahawa takaful ialah suatu sistem yang terbina berasaskan konsep *al iltizām bi al tabarru'*. Berasaskan akad ini dan berdasarkan gambaran bagi wang caruman takaful yang dijelaskan di atas, boleh dikatakan bahawa sebahagian daripada caruman takaful iaitu jumlah yang dibayar ke dalam Dana *Tabarru'* atau Dana Risiko Peserta akan mengambil tempat “harta yang *ditabarru'kan*” di dalam akad *al iltizām bi al tabarru'*. Di dalam konteks ini penting untuk diingatkan semula bahawa *tabarru'* yang berlaku bukanlah *tabarru'* atau pemberian semata-mata tanpa dibalas, tetapi ia adalah

*tabarru'* yang memiliki sifat *mu'āwadhah*. Ini bermakna peserta menyumbangkan carumannya ke dalam Dana Takaful dan sebagai ganti, Dana Takaful akan membuat komitmen untuk memberi perlindungan kepada peserta dengan membayar jumlah tertentu kepada peserta sendiri atau benefisiari apabila berlaku kecelakaan ke atasnya, atau apabila polisi takaful yang disertai telah mencapai tempoh matang. Ini bermakna apabila bahagian caruman ini diterima oleh dana, peserta takaful tidak lagi layak untuk menuntut semula caruman yang disumbangkannya kerana ia telah menjadi hak milik dana. Namun, peserta berhak mendapat balasan daripada dana ke atas sumbangannya dalam bentuk manfaat kewangan yang diberikan jika kecelakaan yang dilindungi menimpanya.

Sifat dana ini serta komponen kewangan yang dibayar ke dalamnya menimbulkan persoalan; apakah status sebenar pemilikan komponen kewangan ini dari segi syarak sebelum ia dibayar sebagai manfaat takaful atau pampasan di atas kematian peserta? (Azman & Mohd Asmadi, 2008). Bahagian komponen kewangan inilah yang memerlukan penentuan interpretasi *fiqh* yang tepat yang akan menjadi asas bagi sebarang kaedah pembahagian manfaat takaful ini kemudiannya.

Seterusnya, bagi bahagian caruman yang diletakkan di dalam Dana Pelaburan Peserta, keadaannya adalah jelas. Dana pelaburan/ simpanan di dalam Takaful Keluarga merupakan dana yang ditubuhkan bagi tujuan merealisasikan matlamat tabungan yang menjadi keistimewaan utama skim Takaful Keluarga. Justeru, bahagian caruman yang disalurkan ke dalam dana ini kekal menjadi harta milik peserta yang mencarum secara individu kerana ia tidak disalurkan ke dalamnya sebagai *tabarru'*. Bergantung kepada model takaful yang diguna pakai, operator takaful akan bertindak sebagai wakil atau *muḍārib* yang akan menerima upah wakil atau bahagian tertentu dari keuntungan yang terhasil dari aktiviti pelaburan yang dijalankan.

Berdasarkan hal ini, sebarang keuntungan yang terhasil dari pelaburan yang dilakukan oleh operator ke atas dana ini juga adalah milik peserta secara individu kerana sebarang pertambahan yang berlaku ke atas sesuatu harta tanpa mengira sama ada pertambahan tersebut berhubung atau terpisah dari asal-usulnya, adalah milik individu yang pertambahan itu berlaku semasa harta itu masih menjadi kepunyaannya. (Ibn 'Abd al Salam, 2000, 1/274)

## **Penentuan Interpretasi Fiqh Bagi Manfaat Takaful Kematian**

### ***Qiyas* manfaat takaful dengan masalah perburuan**

Terdapat pendapat yang menyebut bahawa manfaat takaful kematian boleh *diqiyaskan* dengan hasil buruan yang terperangkap pada jerat yang dipasang oleh pemburu kerana terdapat persamaan antara kedua-duanya. Apabila seorang pemburu memasang perangkap dan terdapat haiwan yang terperangkap pada jerat tersebut, ia dikira sebagai harta miliknya walaupun pemburu tersebut meninggal dunia sebelum sempat mengutip hasil dari perangkap yang dipasang. Justifikasinya, usaha yang dilakukan oleh si pemburu adalah sebab yang menjadikan hasil tangkapan tersebut sebagai harta miliknya. Begitu juga peserta takaful, usaha yang dilakukannya untuk menyertai aktiviti takaful dan memeterai kontrak telah menjadi sebab yang melayakkannya untuk memiliki manfaat takaful, walaupun manfaat tersebut hadir selepas di meninggal dunia. Justeru, peserta takaful dianggap sebagai pemilik sebenar manfaat takaful kerana jika bukan disebabkan kesungguhannya untuk menyertai

akad takaful, nescaya dia tidak akan layak mendapat manfaat tersebut (Azman & Mohd Asmadi, 2008).

*Qiyas* di atas jika diteliti merupakan *qiyas* yang kurang tepat, kerana pada asasnya ketika memasang perangkap, si pemburu sebenarnya tidak tahu adakah perangkapnya akan mengena atau sebaliknya, semuanya terserah kepada takdir Allah. Jika terdapat haiwan yang terperangkap, ia dianggap milik si pemburu hanyalah kerana usahanya yang memasang perangkap itu. Berlainan dengan manfaat takaful, ia adalah hasil dari komitmen yang diberikan oleh Dana Takaful untuk membantu keluarga peserta takaful jika dia meninggal dunia dalam tempoh perlindungan takaful. Justeru, pembayaran manfaat takaful kematian adalah sesuatu yang pasti berbeza dengan hasil buruan. Tambahan pula, manfaat takaful kematian hanya dibayar apabila peserta takaful meninggal dunia dan bukan sebaliknya, berbeza dengan hasil buruan yang mana ia mungkin terperangkap pada jerat yang dipasang oleh si pemburu semasa hayat pemburu tersebut atau selepas kematiannya.

### ***Qiyas Manfaat Takaful Dengan Diyat***

Terdapat pendapat yang menyebut bahawa manfaat takaful boleh disamakan dengan *diyat* (iaitu pampasan yang dibayar oleh pembunuh atau ahli keluarganya kepada keluarga si mati dalam kes bunuh tidak sengaja). Persamaan yang wujud ialah; *diyat* yang diwajibkan oleh syarak ke atas pembunuh dalam kes bunuh tidak sengaja dimiliki oleh waris individu yang dibunuh disebabkan kematiannya, dan keadaan ini sama dengan manfaat takaful yang juga dimiliki oleh keluarga peserta disebabkan kematiannya (Azman & Mohd Asmadi, 2008).

Namun jika diteliti, *qiyas* ini juga kurang tepat. Ini kerana *diyat* yang dibayar kepada waris individu yang dibunuh adalah sejenis hukuman ke atas si pembunuh disebabkan jenayah yang dilakukan, di samping berfungsi sebagai pampasan kepada ahli keluarga si mati atas kehilangan ahli keluarga serta bagi memujuk hati mereka dan memadamkan api kemarahan terhadap si pelaku jenayah ('Awdah, 2005, 1/578).

Jika diteliti amalan takaful pula, matlamat utama amalan ini adalah untuk saling membantu bagi meringankan beban ahli keluarga dan juga tanggungan peserta takaful yang meninggal dunia akibat kehilangan penjaga. Individu yang menjadi tanggungan peserta takaful ini mungkin merupakan ahli waris yang menerima harta pusaka, dan mungkin juga bukan ahli waris misalnya; anak saudara, anak angkat dan sebagainya. Jika manfaat takaful diqiyaskan dengan *diyat*, secara asasnya manfaat takaful perlu dibahagikan antara ahli waris mengikut hukum faraid. Ini sebenarnya boleh menggagalkan matlamat takaful itu sendiri kerana manfaat yang dibayar mungkin tidak sampai kepada individu yang benar-benar terkesan khususnya dari sudut kewangan dengan kehilangan peserta takaful kerana mereka bukan penerima pusaka atau hanya mendapat bahagian yang kecil. Manfaat takaful sebaliknya mungkin menjadi bahagian individu yang bukan di bawah tanggungan peserta kerana mereka berhak ke atas pusaka menurut faraid. Oleh yang demikian, jika matlamat utama peserta takaful dengan penyertaannya dalam takaful adalah untuk menyediakan bantuan kewangan kepada tanggungannya sekiranya dia meninggal dunia, maka ini boleh menggagalkan matlamat tersebut (Azman & Mohd Asmadi, 2008).

Selain itu, *diyat* pada dasarnya bukanlah suatu hasil yang lahir dari usaha si mati yang dibunuh, seperti yang telah dibincangkan dalam masalah hasil buruan di atas.

Sebaliknya, ia dibayar kerana si mati telah menjadi mangsa jenayah, dan inilah yang melayakkan ahli warisnya untuk mendapat hak ke atas *diyāt*. Berlainan dengan manfaat takaful, ia adalah hasil yang diperolehi dari usaha yang dilakukan oleh peserta takaful itu sendiri semasa hayatnya. Ini menjadikan *qiyās* manfaat takaful dengan *diyāt* sebagai *qiyās* yang kurang tepat.

### **Interpretasi manfaat takaful berasaskan konsep *hibah al-thawab* (*hibah* dengan syarat imbalan)**

Hibah dengan syarat imbalan dapat digambarkan apabila seseorang menghadihkan sesuatu harta kepada rakannya dan mensyaratkan supaya hibah tersebut dibalas dengan sesuatu yang lain. Fuqaha Maliki khususnya menyatakan bahawa ia adalah hibah yang sah, walaupun mereka menganggapnya sebagai sebahagian dari akad *mu'awadah* dan bukan *tabarru'*. Namun ia adalah *muawadah* yang bersifat saling membantu dan saling memuliakan, bukannya dari kategori *muawadah* yang tertakluk kepada hukum riba (Al-Qarafi, 1994, 6/271).

Justifikasinya menurut fuqaha Mālikī; '*urf* dan adat yang zahir dan lazim di dalam masyarakat ialah; seseorang tidak akan menghadihkan sesuatu kepada individu yang lebih tinggi taraf darinya melainkan supaya penerima melindunginya dengan kuasa yang ada padanya. Begitu juga, seseorang tidak akan memberi hadiah kepada yang setaraf dengannya melainkan pemberiannya itu dibalas. Oleh itu, '*urf* menjadi hakim bahawa hadiah daripada seorang fakir kepada seorang kaya adalah untuk balasan, begitu juga hadiah seorang kaya kepada seorang kaya yang lain, kerana adat di kalangan orang kaya ialah saling membalas pemberian, juga sebagaimana hadiah yang diberikan kepada pengantin dan pada majlis walimah adalah untuk balasan berdasarkan adat. Kesimpulannya, fuqaha Mālikī menjadikan '*urf* dan adat sebagai syarat dalam di dalam hibah, dan hasilnya hibah yang diberi walaupun tanpa syarat balasan perlu dibalas dengan imbalan yang setimpal. (Ibn Rushd, 1995, 4:2030;1 dan Al-Qāḍī 'Abd al-Wahhāb, 1999, 2:677; dan Al-Qarāfi, 1994, 6:276-277).

Apabila dibandingkan muamalat ini dengan aktiviti takaful, diperhatikan bahawa terdapat persamaan antara keduanya. Jumlah caruman yang disumbangkan oleh peserta ke dalam Dana Takaful pada asasnya adalah dengan syarat supaya ia dibalas dengan sejumlah pampasan iaitu manfaat takaful jika kecelakaan yang dilindungi menimpa peserta. Dalam erti kata lain, manfaat takaful ialah imbalan yang disyaratkan di dalam akad takaful yang berasaskan konsep *hibah al-thawab*. Berasaskan persamaan ini, manfaat takaful boleh dianggap sebagai imbalan yang wajib dibayar oleh Dana takaful kepada peserta sebagai balasan kepada komitmennya untuk menyumbang ke dalam dana. Hak ke atas imbalan ini dengan itu telah wujud sebaik sahaja peserta memeterai kontrak takaful dan membayar sumbangan ke dalam Dana Takaful. Justeru boleh disimpulkan bahawa manfaat takaful adalah hak milik peserta takaful sejak mula, dan peserta takaful mempunyai kebebasan untuk bertasarruf ke atas hak ini dengan apa-apa sahaja cara yang tidak bercanggah dengan syarak.

Walaupun dengan kesimpulan ini, perlu diingatkan bahawa fuqaha Maliki sendiri meskipun mereka mengharuskan amalan *hibah al-thawab*, malah menganggap hibah biasa iaitu yang tidak diletakkan syarat imbalan juga perlu dibalas, namun pada masa yang sama mereka juga menjelaskan bahawa dalam masalah hibah yang melibatkan matawang iaitu

emas dan perak, tidak wujud balasan. Jika pemberi mensyaratkan supaya hibahnya dibalas, maka ia perlu dibalas dengan benda-benda lain seperti barangan, makanan atau sebagainya bagi mengelakkan berlaku masalah riba (Al-Qarafi, 1994, 6/275). Dengan penjelasan ini, interpretasi fiqh bagi manfaat takaful dengan menyamakannya dengan imbalan dalam *hibah al-thawab* boleh dilihat bermasalah dan kurang tepat. Ini kerana, apa yang disumbangkan oleh peserta takaful ke dalam Dana Takaful pada asasnya ialah wang, manfaat takaful yang dibayar sebagai imbalan juga berbentuk wang, dan ini boleh termasuk dalam bab tukaran wang dengan wang yang tertakluk kepada hukum riba.

### **Interpretasi manfaat takaful berdasarkan konsep *iltizam* dalam Mazhab Maliki**

Konsep *iltizam* atau membuat komitmen merupakan konsep yang terkenal di dalam mazhab Imam Mālik. Fuqaha Mālikī menyatakan bahawa setiap *iltizām* atau komitmen yang dibuat oleh seorang individu untuk memberikan hibah, hadiah, sedekah, mewakaf, atau memberikan hutang dengan tujuan mengeratkan silaturahim, membuat kebajikan, memberikan ganjaran, atau seumpamanya yang tergolong dalam perbuatan makruf sesama manusia adalah *lāzim* iaitu mengikat dan wajib ditunaikan oleh pelakunya. Apabila komitmen ini dibuat, ia tidak boleh ditarik balik atau dibatalkan oleh pelakunya. Bagi individu yang mendapat hak dari komitmen yang dibuat pula, jika hak tersebut merupakan sesuatu yang jelas dan tertentu, maka dia berhak untuk menuntutnya di hadapan hakim, dan diberikan hak yang dituntut itu kepadanya (Al-Hattab, 2011, 24)

Berdasarkan konsep ini, jika diteliti semula gambaran manfaat takaful kematian dalam konteks di mana ia merupakan suatu bentuk *iltizām* dari kumpulan peserta atau Dana Takaful untuk memberi perlindungan kepada peserta takaful dan keluarganya, adalah selamat untuk mengatakan bahawa manfaat takaful kematian merupakan suatu bentuk hak yang lahir dari hubungan ini. Dalam hal ini wujud dua pertimbangan iaitu:

- i. Manfaat takaful kematian ialah suatu bentuk *iltizām* dari kumpulan peserta atau Dana Takaful untuk *bertabarru'* ke atas peserta takaful yang dilindungi apabila dia ditimpa musibah, atau:
- ii. Ia merupakan suatu bentuk *iltizām* dari kumpulan peserta atau Dana Takaful untuk *bertabarru'* kepada benefisiari yang telah dipilih oleh peserta takaful apabila dia meninggal dunia.

Perbezaan di antara kedua-dua pertimbangan di atas ialah: dalam situasi pertama, *iltizām* yang dibuat ditujukan terhadap peserta takaful itu sendiri, manakala dalam situasi yang kedua, ia dibuat ke atas benefisiari yang dipilih oleh peserta takaful, bukannya ke atas diri peserta takaful.

Di dalam perbincangan yang lepas, telah dijelaskan bahawa hubungan antara peserta dan Dana Takaful pada hakikatnya merupakan hubungan antara sesama peserta itu sendiri dan ia merupakan hubungan yang terbentuk berasaskan akad *al iltizām bi al tabarru'*. Bagi mencapai matlamat takaful iaitu saling melindungi, setiap peserta takaful akan membuat *iltizām* atau komitmen untuk mengeluarkan sumbangan atau *tabarru'* ke dalam Dana Takaful, dan sebagai balasan Dana Takaful (sebagai sebuah entiti dan wakil kepada kumpulan peserta) akan membuat komitmen balas untuk menyediakan manfaat kewangan apabila peserta takaful itu ditimpa musibah.

Berdasarkan hubungan ini, difahami bahawa manfaat takaful yang dibayar atas kematian peserta takaful pada hakikatnya adalah natijah yang terhasil dari persepakatan untuk saling *beriltizām* yang dimeterai antara para peserta takaful itu sendiri. Melalui persepakatan ini, setiap peserta takaful dengan sendirinya wajib untuk membayar sejumlah sumbangan ke dalam Dana Takaful bagi tujuan menyediakan perlindungan kepada sesiapa sahaja yang ditimpa musibah dari kalangan mereka, sama ada diri peserta takaful itu sendiri atau peserta lain. Dari sudut ini, manfaat takaful boleh dianggap sebagai hasil yang terbit dari *iltizām* yang dibuat oleh kumpulan peserta takaful ke atas mana-mana peserta yang ditimpa musibah dari kalangan mereka.

Berdasarkan gambaran ini, dapat disimpulkan bahawa pembayaran manfaat takaful kematian adalah satu kewajipan yang wajib ditunaikan oleh Dana Takaful, berdasarkan akad *al iltizām bi al tabarru'*, terhadap peserta takaful atau benefisiarinya apabila peserta takaful meninggal dunia. Apabila ini berlaku, waris peserta takaful yang meninggal dunia akan mempunyai hak untuk menuntut manfaat takaful kematian di hadapan hakim. Hak ini jika diteliti, tidak akan lahir tanpa usaha peserta takaful untuk memeterai akad *al iltizām bi al tabarru'* bersama peserta-peserta lain dan membayar sumbangan takaful ke dalam dana. Oleh yang demikian, pada zahirnya hak ini merupakan suatu hak yang disandarkan kepada peserta dan merupakan miliknya.

Wujudnya hak untuk menuntut manfaat takaful ini jika dilihat menyebabkan manfaat takaful boleh dianggap sebagai hutang yang akan ditanggung oleh Dana Takaful apabila berlaku kematian ke atas peserta takaful yang dilindungi. Ini adalah berdasarkan hakikat hutang sebagaimana yang ditakrifkan oleh fuqaha iaitu: “suatu sifat syarak yang menjadi liabiliti bagi seorang insan, yang mana kesannya akan zahir apabila berlaku tuntutan ke atasnya” (Al-Bābartī, 2008, 4:139), atau ia juga boleh ditakrifkan sebagai: “kewajipan untuk menunaikan hak yang menjadi liabiliti seseorang” (Al-Taftāzānī, 1996, 2:139). Hutang boleh berlaku dengan harta dan wang, begitu juga suatu amalan atau ibadat seperti puasa, solat, haji dan sebagainya.

Hutang adalah sesuatu yang boleh dianggap sebagai harta milik pemiutang berdasarkan justifikasi bahawa ia boleh diwarisi oleh ahli waris pemiutang selepas kematiannya. Ini kerana menurut fuqaha, setiap yang berkait dengan harta maka ia akan berpindah kepada ahli waris, kerana ahli waris mewarisi harta peninggalan si mati. Oleh itu, mereka juga akan mewarisi setiap yang berkait dengan harta sebagai rentetan darinya. (Al-Subkī, 1991, 1:364)

## KESIMPULAN

Dapat disimpulkan dari perbincangan di atas bahawa manfaat takaful kematian, khususnya dengan definisi; sejumlah wang yang dibayar dari Dana Takaful sebagai pampasan ke atas kecelakaan yang menimpa peserta takaful, adalah harta miliki peserta takaful sejak mula; iaitu setelah berlaku pemeteraian akad takaful antara peserta dengan Dana Takaful dan pembayaran sumbangan takaful ke dalam dana.

Kesimpulan ini adalah berdasarkan dapatan bahawa manfaat takaful boleh dianggap sebagai hutang yang dijana oleh akad *al iltizām bi al tabarru'*, di mana Dana Takaful diikat

dengan komitmen untuk membayar sejumlah pampasan jika berlaku kecelakaan yang dilindungi ke atas peserta dalam tempoh takaful. Disebabkan komitmen ini bersifat mengikat, maka peserta takaful atau benefisiarinya berhak untuk menuntut komitmen tersebut yang dimanifestasikan dalam bentuk manfaat takaful yang dibayar jika syarat yang diletakkan benar-benar berlaku. Dengan itu, manfaat takaful adalah satu bentuk hutang yang ditanggung oleh Dana Takaful terhadap peserta. Disebabkan hutang adalah milik pemiutang, begitu juga manfaat takaful, ia adalah hak milik peserta takaful.

## RUJUKAN

- Abū Ghuddah, ‘Abd al-Sattār & ‘Izz al-Dīn Khūjah. (1997). *Fatāwā Nadawāt al-Barakah*. n.p., Majmū‘ah Dallah al-Barakah.
- Accounting and Auditing Organisation for Islamic Financial Institutions (AAOIFI). *Shari‘a Standards for Islamic Financial Institutions*.
- Akta Perkhidmatan Kewangan Islam 2013.
- Al-Ashqar, Muhammad Sulaymān. (1998). “Al-Ta‘mīn ‘alā al-Ḥayāh wa ‘I‘ādat al-Ta‘mīn”, in Al-Ashqar, Muhammad Sulaymān, Majid Abu Rukhyah, Muhammad Uthman Shubayr & Umar Sulayman al-Ashqar. *Buḥūth Fiqhiyyah fī Qaḍāyā Iqtisādiyyah Mu‘āshirah*. Dār al-Nafa‘is, Jordan.
- Al-Bābartī, Akmal al-Dīn Muḥammad bin Maḥmūd. (2008). *Al-‘Ināyah Sharḥ al-Hidāyah*. Dār al-Kutub al-‘Ilmiyyah, Beirut.
- Al-Ḥaṭṭāb al-Ru‘aynī, Muḥammad bin Muḥammad bin ‘Abd al-Raḥmān. (2011). *Taḥrīr al-Kalām fī Masā’il al-Iltizām*, ed. Al-Sayyid Yūsuf Aḥmad. Books-Publisher, Beirut.
- Al-Khalīfī, Riyāḍ Manṣūr. (2009). “Taḳyīm Taṭbīqāt wa Tajārub al-Ta‘mīn al-Takāfulī al-Islāmī. Paper, Multaqā al-Ta‘mīn al-Ta‘āwunī, 20-22 Januari 2009, Riyadh.
- Al-Qāḍī ‘Abd al-Waḥḥāb, Muḥammad bin ‘Alī al-Baghdādī. *Al-Ishrāf ‘alā Nukat Masā’il al-Khilāf*, ed. Al-Ḥabīb bin Ṭāhir. Beirut: Dār Ibn Ḥazm, 1420H/1999M.
- Al-Qarāfī, Shihāb al-Dīn Aḥmad bin Idrīs. (1994). *Al-Dhakhīrah*. Dār al-Gharb al-Islāmī, Beirut.
- Al-Qurrahḍāghī, ‘Alī Muḥyī al-Dīn ‘Alī. (2005). *Al-Ta‘mīn al-Islāmī: Dirāsah Fiqhiyyah Ta’šīliyyah*. Dār al-Bashā’ir al-Islāmiyyah, Beirut.
- Al-Subkī, Tāj al-Dīn ‘Abd al-Waḥḥāb bin ‘Alī. (1991). *Al-Ashbāh wa al-Nazā’ir*. Dār al-Kutub al-‘Ilmiyyah, Beirut.
- Al-Taftāzānī, Sa‘d al-Dīn Mas‘ūd bin ‘Umar. (1996). *Sharḥ al-Talwīḥ ‘alā al-Tawḍīḥ li Matn al-Tanqīḥ fī Uṣūl al-Fiqh*, ed. Zakariyyā ‘Umayrāt. Dār al-Kutub al-‘Ilmiyyah, Beirut.
- AmMetLife Takaful, Product Brochure, ProtectCare-I Prime.
- ‘Awdah, Abd al-Qadīr. (2005). *Al-Tashrī‘ al-Jinā’ī al-Islāmī Muqāranan bi al-Qānūn al-Waḍ‘ī*. Maktabah Dār al-Turāth, Cairo.
- Azman Mohd Noor & Mohamad Asmadi Abdullah. (2008). Ownership and hibah issues of takaful benefit. Paper, ISRA Islamic Finance Seminar (IIFS). November 2008.
- Bank Negara Malaysia. (2010). *Resolusi Syariah Dalam Kewangan Islam*.
- Hong Leong MSIG Takaful, Brosur Produk, HLMT i-Ihsan.

- Ibn ‘Abd al-Salām, ‘Izz al-Dīn ‘Abd al-‘Azīz. (2000). *Al-Qawā‘id al-Kubrā; Qawā‘id al-Aḥkām fī Iṣlāḥ al-Anām*, ed. Nazīh Kamāl Ḥammād & ‘Uthmān Jum‘ah al-Ḍamīriyyah. Dār al-Qalam, Dimashq.
- Ibn Rushd, Abū al-Walīd Muḥammad bin Aḥmad bin Muḥammad bin Aḥmad al-Qurṭubī. (1995). *Bidāyat al-Mujtahid wa Nihāyat al-Muqtaṣid*, ed. ‘Abd Allāh al-‘Abbādī. Dār al-Salām, Al-Ghūriyyah.
- Ma’sum Billah, Mohd. (2001). Beneficiaries in family takaful in the global context. *International Journal of Islamic Financial Services*.
- Md. Azmi Abu Bakar. (1996). *Family Takaful Plan: Concept, Operation, And Underwriting*. In *Takaful (Islamic Insurance) Concept And Operational System From The Practitioners's Perspective*. BIMB Institute of Research and Training Sdn. Bhd., Kuala Lumpur.

### **About the authors**

Mohd Kamil Ahmad is a lecturer at the Department of Social Sciences, Centre for Language Studies and Generic Development, University Malaysia Kelantan. Received his bachelor's degree and Master in Islamic Revealed Knowledge & Human Sciences in the field of Fiqh & Usul al-Fiqh from International Islamic University Malaysia and his PhD from University of Malaya in Islamic Economy.

Nurul Iman Mohd Zain is a tutor at the Department of Social Sciences, Centre for Language Studies and Generic Development, University Malaysia Kelantan. Received her bachelor's degree and Master in Islamic Revealed Knowledge & Human Sciences in the field of Fiqh & Usul al-Fiqh from International Islamic University Malaysia and currently pursuing her PhD at the University of Malaya in Islamic Banking.



## ANALISIS DEFINISI PLURALISME AGAMA DI KALANGAN SARJANA MALAYSIA

Earnie Elmie Hilmi  
Kamarudin Salleh  
Nur Farhana Abdul Rahman  
earnie76@yahoo.com  
Pusat Akidah dan Keamanan Global  
Fakulti Pengajian Islam Universiti Kebangsaan Malaysia

### ABSTRAK

Definisi pluralisme agama bagi setiap sarjana berbeza mengikut kefahaman terhadap konsep pluralisme agama. Bagi golongan yang menerima pluralisme agama, mereka memahami maksudnya sebagai kepelbagaian agama atau pluraliti agama, dialog antara agama, kebebasan agama dan toleransi antara agama. Manakala bagi pihak yang menolak, mereka memahami maksud pluralisme agama sebagai satu aliran yang menerima keabsahan agama lain. Disebabkan ini, berlakunya polemik mengenai pluralisme agama dalam dunia kesarjanaan di Malaysia. Kajian ini merupakan kajian berbentuk kualitatif.

**Kata kunci** : Pluralisme agama, polemik, kualitatif

### PENDAHULUAN

Pemahaman pluralisme agama menurut sarjana di Malaysia adalah berbeza-beza. Perkara tersebut berlaku kerana perbezaan pemahaman konsep pluralisme agama. Terdapat golongan sarjana yang menerima, menolak dan cuba mengharmonikan konsep pluralisme agama berdasarkan pendapat masing-masing. Artikel ini akan mengupas pandangan sarjana di Malaysia berkenaan konsep pluralisme agama. Polemik pluralisme agama di Malaysia bermula apabila Anwar Ibrahim menyampaikan ceramahnya yang dibentangkan di London School of Economics pada 18 Mac 2010 yang bertajuk 'Religion Pluralism in a divided world'. Dunia sarjana Malaysia bergegar dengan isu ini, beberapa siri seminar, forum dan wacana muncul telah banyak diadakan untuk memberi kefahaman tentang konsep pluralisme agama yang dipertengahkan oleh beliau dalam ucapannya. Penulisan-penulisan dari sarjana juga banyak diketengahkan sama ada untuk menerangkan isu pluralisme agama atau menentang pendapat Anwar Ibrahim. Isu ini bertambah rancak apabila kerajaan Negeri Selangor mewartakan liberalisme dan pluralisme sebagai sesat dan menyeleweng daripada ajaran Islam. ([http://www.muftiselangor.gov.my/images/pdf/koleksi\\_fatwa/2014/Sel.p.u.28\\_fatwa\\_pemikiran\\_liberalisme\\_dan\\_pluralisme\\_agama.pdf](http://www.muftiselangor.gov.my/images/pdf/koleksi_fatwa/2014/Sel.p.u.28_fatwa_pemikiran_liberalisme_dan_pluralisme_agama.pdf)). Pluralisme agama dikatakan dapat menggugat akidah umat Islam. Hasil daripada polemik ini, terdapat kelompok yang menerima, menolak dan cuba mengharmonikan pluralisme agama ini.

Menurut Anis Malik Thoha (2005) dan Khalif Muammar (2015) definisi pluralisme agama masih kabur dan sarjana masih keliru dengan pengertiannya. Pengertiannya yang berbeza mengikut pendapat individu tersebut. Perkara ini juga turut diakui oleh Haslina Ibrahim (2015) dan Mohamed Fauzi Yaacob (2011) yang mana istilah pluralisme agama telah digunakan secara meluas dan mempunyai pelbagai makna. Beberapa penulisan sarjana di Malaysia telah dianalisa untuk melihat kepada perbezaan pendapat mereka terhadap pluralisme agama. Antara penulisan-penulisan sarjana yang dianalisa ialah Anis Malik Thoha, Anwar Ibrahim, Hashim Kamali, Osman Bakar, Siddiq Fadzil, Muhammad Uthman el-Muhammady dan beberapa sarjana lain di Malaysia.

## TUJUAN KAJIAN

Kajian ini bertujuan untuk mengenalpasti kepelbagaian definisi pluralisme agama menurut para sarjana di Malaysia mengikut kefahaman terhadap konsep pluralisme agama. Hasil daripada kepelbagaian definisi ini, satu analisis akan dijalankan untuk membahagikan definisi sarjana mengikut fahaman mereka dan alasan penolakan dan penerimaan terhadap pluralisme agama.

## METODOLOGI PENYELIDIKAN

Metodologi yang digunakan dalam kajian ini ialah metodologi kualitatif. Reka bentuk yang akan digunakan dalam kajian ini ialah kajian pensejarahan dan analisis kandungan (*content analysis*). Reka bentuk kajian pensejarahan (Berg 2007) akan digunakan untuk mendapatkan data-data berkaitan dengan sejarah perkembangan pluralisme agama terutamanya perkembangan di Malaysia. Manakala analisis kandungan digunakan untuk meneliti definisi-definisi yang diberikan oleh para sarjana di Malaysia. Dalam analisis kandungan, analisis konseptual akan digunakan untuk membuat kajian terhadap konsep-konsep kandungan teks mengenai definisi pluralisme agama daripada para sarjana di Malaysia.

## PLURALISME AGAMA MENURUT SARJANA DI MALAYSIA

Isu pluralisme agama telah didebatkan beberapa tahun terdahulu di kalangan para sarjana, termasuklah di Malaysia. Beberapa siri seminar, wacana dan juga forum telah diadakan untuk menerangkan isu yang menjadi polemik ini. Terdapat golongan sarjana yang menerima, menolak dan mengharmonikan konsep pluralisme agama. Oleh sebab itu, beberapa penulisan sarjana telah dipilih untuk dianalisa pendapat mereka mengenai pluralisme agama di Malaysia. Pluralisme agama menurut sesetengah sarjana di Malaysia adalah seperti berikut:

### Chandra Muzaffar

Chandra Muzaffar (2006) menyatakan pluralisme agama ialah kepelbagaian agama. Sebagaimana maksud pluralisme dalam sains sosial, iaitu kewujudan kepelbagaian jenis manusia yang mana mempunyai pelbagai agama dan pendapat dalam satu masyarakat yang sama. Definisi pluralisme agama yang diberikan oleh Dr Chandra Muzaffar (2014) ialah:

Living in harmony with nature and environment, protecting the integrity of the family as the basic unit of society, respecting one's elder, ensuring leadership is virtuous and adhering to moral precepts in economic activities, would be some of the values and principles that are embodied in all religious philosophies. Accepting similarities at one level while acknowledging differences in other spheres is what defines religious pluralism.

### Osman Bakar

Osman Bakar (2009) memahami pluralisme agama dalam erti dialog antara agama (*interfaith dialogue*). Bagi beliau,

Qur'an is very positive about the role of cultural similarities in bringing together people of different beliefs and diverse cultures.

Menurut beliau lagi (2010),

The religion of every prophet and messenger of God is Islam understood as a true way of submission to him. It is in this sense that we understand the Qur'an reference to Abraham as a Muslim.

**Anwar Ibrahim**

Anwar Ibrahim (2010) memahami pluralisme agama dalam erti *religious freedom* (kebebasan beragama). Menurut beliau;

Freedom of religion without which there can be no religious pluralism, is an entrenched constitutional liberty in the established democracies. As such, favouring one religion over another or granting it a position at the expense of others may be considered as being against the spirit of religious pluralism.

Beliau juga turut memahami pluralisme agama dalam erti menerima keabsahan agama lain (*Accepting other religions' validity*). Ini dapat dilihat pada kenyataan beliau, iaitu;

Whatever the religion, whether it be Islam, Christianity, Judaism, Sikhism, Hinduism and many others, I believe that the higher truths which go beyond mere practice and ritual all converge on the singular truth: and that is from God we were sent forth and unto God shall we return.

(<https://blogtraditionalislam.files.wordpress.com/2010/04/public-lecture-by-anwar-ibrahim-at-the-london-school-of-economics1.pdf>).

**Hashim Kamali**

Menurut Hashim Kamali (2011) pluralisme agama dibincangkan kepada tiga perkara iaitu *exclusivist*, *inclusivist* dan *pluralist*. Beliau mendefinisikan *pluralist* dengan *all faiths are true and show different paths to the same Reality*. Menurut beliau lagi,

Islam recognise all monotheistic religions and entitles the followers of other religions to practice their own beliefs, personal laws and custom. If the essence or religious pluralism is recognition, co-existence and cooperation with people of different religious persuasions within the same society, then Islam is pluralist.

**Mohamed Fauzi Yaacob**

Mohamed Fauzi Yaacob (2011) menyatakan terma pluralisme agama banyak digunakan dalam sains sosial seperti terma-terma lain. Dalam kebanyakan dan kekerapan penggunaannya dapatlah dirangkumkan kepada tiga, iaitu:

1. Religious diversity or heterogeneity, which means a simple recognition of the fact that there many different religious groups active in any given geo-political space under consideration of harmonious co-existence between followers of different religions.
2. A form of ecumenism where individuals of different religions dialogue and learn from each other without attempting to convince each other of the correctness of their individual set of beliefs.
3. Accepting the beliefs taught by religions other than one's own as valid, but not necessarily true.

Menurut beliau, beliau bersetuju terma pertama dan kedua digunakan dalam penulisan beliau, manakala terma yang ketiga tidak digunakan kerana pendekatan dan metodologi yang berbeza dan ianya di luar keupayaan pengetahuan beliau untuk mengulasnya.

**Muhammad Uthman El-Muhammady**

Muhammad Uthman el-Muhammady (2012) menerima pluralisme dalam erti *religious diversity* (kepelbagaian agama), menurutnya “Adapun pluralisme agama dalam erti adanya beberapa agama dalam sebuah negeri (*sheer fact of pluralism*) seperti yang diistilahkan dalam Universiti Harvard dan laman webnya, dan yang disyaratkan dalam Perlembagaan Malaysia, yang itu tidak ada masalah pada pandangan kita”.Walaupun demikian, beliau menolak fahaman pluralisme agama gagasan John Hick yang menganggap semua agama membawa kepada *salvation* atau syurga dan semua agama adalah sama. Bagi beliau, pemahaman

pluralisme agama dalam bentuk ini menunjukkan pemikirnya tidak mempunyai keyakinan terhadap agamanya sendiri.

### **Mohd Frid Mohd Sharif**

Mohd Frid Mohd Sharif (2012), pluralisme agama ialah satu sistem yang mengiktiraf kewujudan pelbagai bangsa, suku dan agama dengan setiap orang masing-masing komited dengan leluhur dan akal budi bangsanya, komited dengan ajaran agamanya dan memberi ruang kepada penganut agama yang lain pula untuk komited dengan ajaran agama masing-masing. Beliau menerima konsep pluralisme agama dalam erti kepelbagaian dan menolak pluralisme agama dalam erti menyamaratakan semua doktrin agama. Walaupun istilah pluralisme agama menjadi polemik yang tidak berkesudahan dan kekeliruan maksudnya, beliau tidak bersetuju maksud pluralisme agama perlu ditukar kepada istilah pluraliti agama. Bagi beliau, istilah pluralisme agama dikekalkan dan menerima cirinya yang positif

Ciri-ciri positif pluralisme agama adalah seperti berikut:

1. Bukan setakat mempamerkan sifat kemajmukan, malah melibatkan setiap penganut agama secara aktif dalam semua usaha yang dilakukan untuk memahami perbezaan dan persamaan.
2. Proses interaksi yang dibina dalam pluralisme agama mestilah sentiasa menekankan matlamat utamanya, iaitu belajar cara berfikir yang berbeza dan baru untuk melihat makna kehidupan.
3. Mestilah mempromosikan kehidupan yang mempunyai proses interaksi yang maksima.
4. Tidak menyentuh apa-apa aspek yang berkaitan dengan fahaman relativisme atau konsep Kebenaran Mutlak.

### **Wan Adli Wan Ramli**

Wan Adli Wan Ramli (2012) tidak bersetuju pluralisme agama diertikan dengan maksud toleransi dan dialog kerana bagi beliau, maksud pluralisme ialah suatu konsep yang menyamaratakan pelbagai agama. Tambah beliau lagi, dengan itu manusia menjadi bebas secara individu untuk memilih agama yang ingin dianutnya kerana semuanya dianggap sebagai jalan-jalan menuju Tuhan yang sama. Beliau juga menyatakan pluralisme agama selaras dengan semangat pemikiran liberalisme agama. Yang berbezanya ialah pluralisme agama membawa kepada penerapan nilai pasca modernisme, selaras dengan evolusi pemikiran humanisme. Beliau menolak konsep pluralisme dalam erti menyamaratakan semua agama.

### **Mohd Farid Mohd Shahrani**

Mohd Farid Mohd Shahrani (2014) mendefinisikan pluralisme agama dengan satu faham yang mengiktirafkan kewujudan pelbagai agama yang tersendiri (*independent*) dengan pendekatan dan jalan yang berbeza akan tetapi matlamat akhirnya ialah penyerahan diri kepada Hakikat yang sama. Tambah beliau lagi, justeru itu pluralisme agama bukan bertujuan menyatakan persamaan semua agama dalam semua aspek tetapi persamaan dalam beberapa aspek utama seperti perhubungan dengan Tuhan yang akhirnya mampu membawa seseorang kepada keselamatan. Bagi beliau Islam tidak pernah menolak hakikat wujudnya pelbagai agama dan hak untuk penganut agama-agama lain untuk beragama. Beliau menerima pluralisme agama dalam erti kepelbagaian agama tetapi menolak konsep pluralisme agama dalam erti menyamaratakan semua agama.

**Mujahid Yusof Rawa**

Mujahid Yusof Rawa (2014) “Pluralisme (kepelbagaian/kemajmukan) merupakan satu kejadian alam yang membuktikan tanda-tanda kebesaran Allah. Tiada sesuatu yang ada di muka bumi ini melainkan semuanya ditunjukkan dalam pelbagai bentuk, pelbagai rupa dan pelbagai pilihan. Kerencaman ini menandakan kejadian alam serta kejadian pada alam haiwan dan pada diri manusia sendiri”. Beliau menolak fahaman yang menyatakan semua agama adalah sama. Ia merupakan kesesatan sebagaimana sesat juga untuk menyatakan bahawa hanya Islam sahaja yang layak wujud (*existence*) dan agama lain tidak layak wujud (*inexistence*). Menurut beliau lagi, fahaman yang betul dan tepat ialah “Islam menerima realiti kepelbagaian (agama) secara wujudnya (*existence*) walaupun hanya Islam sahaja yang diyakini benar (oleh penganutnya) secara teologinya, amalannya dan syariatnya lantas bagi menjalani kehidupan dalam keadaan damai kerana wujudnya kepelbagaian agama yang berpotensi untuk menjadi konflik, Islam mewajibkan Rahmatnya bagi mengatasi dan menguruskan wujudnya kepelbagaian yang ada (*peacefull to existence*).

**Mohd. Asri Zainul Abidin**

Mohd. Asri Zainul Abidin (2014) mndefinisikan pluralisme agama sebagai pengiktirafan kepada kepelbagaian agama, cuba memahami lebih mendalam antara satu sama lain dan bersikap tolak ansur tanpa menggadaikan prinsip-prinsip akidah Islam terutamanya hanya Islam sebagai agama yang diterima di sisi Allah. Beliau menolak pluralisme agama dalam erti semua agama sama nilaian di sisi Tuhan, kebenaran itu dikongsi secara bersama atau kebenaran itu relatif. Beliau mengatakan maksud sedemikian adalah bertentangan dengan Islam dan membawa kepada kekufuran.

**Anis Malik Thoha**

Anis Malik Thoha (2011) tidak bersetuju pluralisme agama disamakan dengan erti toleransi agama kerana keduanya mempunyai konsep yang berbeza. Menurut beliau, pluralisme agama ialah penekanan kepada kesamaan atau kesetaraan (*equality*) dalam segala hal, termasuk beragama. Penganut agama juga harus memandang sama pada semua agama dan penganut agama tersebut. Beliau menolak konsep pluralisme agama kerana baginya konsep ini merupakan satu konsep yang mengelirukan masyarakat.

**Khalif Muammar A. Harris**

Khalif Muammar (2015) menolak fahaman pluralisme agama dengan erti satu fahaman yang meletakkan kebenaran semua agama separa sehingga kebenaran mutlak tidak dimiliki (dimonopoli) oleh mana-mana agama. Beliau juga menolak pluralisme agama disamakan dengan konsep kepelbagaian agama dan toleransi agama. Kedua-dua konsep ini hanyalah mengelirukan masyarakat muslim.

**Siddiq Fadzil**

Siddiq Fadzil (2016), memahami pluralisme agama sebagai kemajmukan dalam pelbagai ranah kehidupan manusia: agama, budaya, politik, perundangan dan lain-lainnya. Menurut beliau lagi, Islam menerima, menghargai dan menghormati manusia dalam segala kepelbagaianya- bangsanya, bahasanya, agamanya dan budayanya. Berbeza agama bukan alasan untuk bermusuhan. Beliau menerima konsep pluralisme agama dalam erti kepelbagaian agama tetapi menolak pluralisme agama dalam gagasan John Hick. Penolakan ini berdasarkan kepada gagasan pluralisme agama John Hick tidak toleran terhadap perbezaan dan cuba memaksakan persamaan.

## **ANALISIS POLEMIK KEFAHAMAN PLURALISME AGAMA DI KALANGAN SARJANA DI MALAYSIA**

Daripada pemahaman konsep pluralisme agama menurut sarjana di Malaysia, dapat disimpulkan pemahaman tersebut kepada beberapa analisis iaitu menerima pluralisme agama dalam erti kepelbagaian agama, menerima pluralisme agama dalam erti kepelbagaian agama dan menolak fahaman menyamaratakan semua agama, menerima pluralisme agama dalam erti dialog antara agama dan menolak pluralisme agama, menerima keabsahan agama lain dan menolak fahaman pluralism agama. Analisis tersebut adalah seperti berikut:

### **Menerima pluralisme agama dalam erti kepelbagaian agama**

Chandra Muzaffar (2006), Mohamed Fauzi Yaacob (2011) menerima pluralisme agama dalam erti kepelbagaian agama. Bagi mereka, pluralisme agama ialah sekumpulan individu penganut pelbagai agama hidup secara harmoni dalam sesebuah masyarakat. Menerima nilai dan prinsip agama anutan masing-masing yang berbeza.

### **Menerima pluralisme agama dalam erti kepelbagaian agama dan menolak fahaman menyamaratakan semua agama**

Konsep pluralisme agama dalam erti kepelbagaian agama iaitu konsep kepelbagaian bangsa, agama, budaya, politik, pandangan dan lain-lain yang berkongsi hidup di bawah bumbung yang sama. Manakala konsep pluralisme agama dalam erti menyamaratakan semua agama ialah konsep yang menganggap semua agama mempunyai kebenaran yang sama.

Muhammad Uthman El-Muhammady (2012), Mohd Farid Mohd Sharif (2012), Datuk Dr. Mujahid Yusof Rawa (2014), Mohd. Asri Zainul Abidin (2014), Mohd Farid Mohd Shahrhan (2014) dan Siddiq Fadzil (2016) antara tokoh-tokoh yang menerima pluralisme agama dalam erti kepelbagaian agama dan menolak fahaman menyamaratakan semua agama.

Muhammad Uthman El-Muhammady (2012), dan Siddiq Fadzil (2016) secara nyata menolak fahaman pluralisme agama John Hick dalam penulisan mereka. Antara alasan mereka menolak pluralisme agama ini adalah kerana bagi mereka, John Hick menganggap semua agama-agama membawa kepada *salvation* (Muhammad Uthman El-Muhammady 2012), tidak toleran terhadap perbezaan dan cuba memaksakan persamaan (Siddiq Fadzil 2016).

Manakala Mohd Farid Mohd Sharif (2012), Datuk Dr. Mujahid Yusof Rawa (2014), Mohd. Asri Zainul Abidin (2014) menyatakan penolakannya secara umum terhadap pluralisme agama dalam konsep menyamaratakan semua agama. Alasan penolakan mereka kerana pluralisme agama dalam konsep ini ialah menyatakan semua agama adalah sama (Mohd Farid Mohd Sharif 2012) atas alasan wujudnya kepelbagaian (Mujahid Yusof Rawa 2014) dan kebenaran dikongsi bersama atau kebenaran itu relatif (Mohd. Asri Zainul Abidin 2014; Mohd Farid Mohd Shahrhan 2014).

### **Menerima pluralisme agama dalam erti dialog antara agama**

Pluralisme agama dalam erti dialog antara agama telah diterima oleh Osman Bakar (2009). Bagi beliau, setelah tragedi 11 September, hubungan umat Islam dengan masyarakat bukan Islam amat parah, terutama hubungan dengan Barat. Islamophobia muncul di kalangan masyarakat Barat. Disebabkan itu, satu mekanisme amat penting untuk menjalinkan kembali hubungan yang parah tersebut. Bagi beliau, umat Islam seharusnya melakukan pembaharuan (*tajdid*) dalam pemahaman diversiti dan pluralisme untuk menjernihkan kembali hubungan antara agama.

### **Menerima keabsahan agama lain**

Menerima keabsahan agama lain ialah menerima kebenaran yang wujud dalam agama-agama selain agama Islam. Anwar Ibrahim (2010) dan Mohammad Hashim Kamali (2011) memahami pluralisme agama sebagai satu fahaman bahawa semua agama mempunyai kebenaran yang sama dan menuju kepada Realiti yang sama iaitu Tuhan.

### **Menolak pluralisme agama**

Wan Adli Wan Ramli (2012), Anis Malik Thoha (2014), dan Khalif Muammar (2015) menolak konsep pluralisme agama. Sarjana-sarjana ini menolak konsep pluralisme agama dalam maksud toleransi agama (Anis Malik Thoha 2014; Khalif Muammar 2015), dialog antara agama (Wan Adli Wan Ramli (2012) dan kepelbagaian agama (Khalif Muammar 2015). Bagi sarjana-sarjana ini, mereka menolak pluralisme agama berdasarkan kepada ianya merupakan satu kefahaman yang memandang semua agama adalah sama dan menuju kepada Tuhan yang sama.

## **PENUTUP**

Hasil daripada polemik pemahaman pluralisme agama ini dapat disimpulkan bahawa golongan sarjana di Malaysia terbahagi kepada beberapa kelompok pendapat iaitu yang menyokong, menolak dan golongan pertengahan. Bagi yang menyokong pluralisme agama, mereka berpendapat pluralisme agama ialah fahaman yang dalam erti kepelbagaian agama, toleransi agama, dialog antara agama dan kebebasan beragama. Manakala golongan sarjana yang menolak pluralisme agama berdasarkan kepada ianya satu fahaman yang menyamaratakan semua agama dan menuju kepada kebenaran dan Tuhan yang sama. Dan ini menyalahi pegangan akidah agama Islam.

Bagi golongan pertengahan pula, mereka menerima pluralisme agama dalam erti kepelbagaian agama dan menganjurkan dialog antara agama untuk menyelesaikan konflik yang melanda masyarakat Islam dan juga bukan Islam. Menurut Mohd Farid Mohd Sharif (2012) golongan yang ketiga ini merupakan golongan yang mahu melihat fahaman pluralisme agama dalam bentuk yang sederhana dan golongan ini dianggap menarik bagi beliau kerana golongan ini tidak memihak kepada golongan yang menyokong dan menolak.

## **RUJUKAN**

- Anis Malik Thoha.(2011). Problem epistemologi pluralisme agama. [irep.iium.edu.my/.../Prblem\\_Epistemologi\\_Pluralisme\\_Agama\\_-\\_STAIN](http://irep.iium.edu.my/.../Prblem_Epistemologi_Pluralisme_Agama_-_STAIN). Ponorogo-1.pdf.
- Anwar Ibrahim. (2010). <https://blogtraditionalislam.files.wordpress.com/2010/04/public-lecture-by-anwar-ibrahim-at-the-london-school-of-economics1.pdf> (22 Jun 2018).
- Berg, Bruce L. 2007. *Qualitative research methods for the social sciences*. United States of America: Pearson Education Inc
- Chandra Muzaffar.(2006). What pluralism means to Islam. [Http://www.thestar.com.my/opinion/letters/2006/06/18/what-pluralism-means-to-islam](http://www.thestar.com.my/opinion/letters/2006/06/18/what-pluralism-means-to-islam)
- \_\_\_\_\_. (2014). Understanding liberalism and religious pluralism. [Http://www.thestar.com.my/news/nation/2014/11/05/understanding-liberalism-and-religious-pluralism](http://www.thestar.com.my/news/nation/2014/11/05/understanding-liberalism-and-religious-pluralism).
- Fatwa liberalisme dan pluralisme. (2014). ([http://www.muftiselangor.gov.my/images/pdf/koleksi\\_fatwa/2014/Sel.p.u.28\\_fatwa\\_pemikiran\\_liberalisme\\_dan\\_pluralisme\\_agama.pdf](http://www.muftiselangor.gov.my/images/pdf/koleksi_fatwa/2014/Sel.p.u.28_fatwa_pemikiran_liberalisme_dan_pluralisme_agama.pdf)) (21 April 2017).

- Haslina Ibrahim. (2015). The quest for objectivity: Religious pluralism and religious plurality in Malaysia. [Http://irep.iium.edu.my/48651/round\\_table\\_discussion\\_on\\_religious\\_pluralism.pdf](http://irep.iium.edu.my/48651/round_table_discussion_on_religious_pluralism.pdf) (19 Jun 2016)
- Kamali, Hashim. 2011. [https://www.academia.edu/12074530/ Islam\\_s\\_Religious\\_Pluralism\\_in\\_Context](https://www.academia.edu/12074530/ Islam_s_Religious_Pluralism_in_Context) (29 July 2015)
- Khalif Muammar A. Harris. 2015. *Islam dan Pluralisme agama: Memperkukuh tawhid di zaman kekeliruan*. Kuala Lumpur: Dewan bahasa dan Pustaka.
- Mohamed Fauzi Yaacob. 2011. The Challenge of religious pluralism in Malaysia. [http://www.iop.or.jp/Documents/1121/Journal21\\_Yaacob.pdf](http://www.iop.or.jp/Documents/1121/Journal21_Yaacob.pdf) (21 Julai 2016).
- Mohd. Asri Zainul Abidin. 2014. Pluralisme agama. <https://www.facebook.com/ DrMAZA/posts/10152893486567990> (11 Mac 2017).
- Mohd Farid Mohd Shahrhan (2014). Islam dan pluralisme agama: Isu-isu akidah semasa. Dlm Mohd Farid Mohd Shahrhan (pnyt). *Pluralisme agama: Satu penelitian Islami*. Hlm 43-73. Kuala Lumpur: Penerbit IKIM
- Mohd Farid Mohd Sharif. (2012). *Maaf...Tuhan kita tidak sama: mengulas isu interaksi agama di Malaysia*. Kedah: Bitara Media.
- Muhammad Uthman el-Muhammady. (2012). Beberapa isu dalam pluralisme agama-Satu pengamatan ringkas. Dlm. *Pluralisme agama: satu gerakan iblis memurtadkan Ummah*, hlm 119-138. Kuala Lumpur: Pertubuhan Muafakat Sejahtera Masyarakat Malaysia.
- Mujahid Yusof Rawa. (2014). Islam dan Pluralisme. [Http://www.sinarharian.com.my/ karya/pendapat/islam-dan-pluralisme-1.331115](http://www.sinarharian.com.my/ karya/pendapat/islam-dan-pluralisme-1.331115) (5 Mei 2017).
- \_\_\_\_\_. (2015). *Islam dan kepelbagaian: Rahmat untuk semua*. Selangor: Ilhambooks.
- Osman Bakar. (2009). Islam and the challenge of Diversity and pluralism: Must Islam reform Itself?. <http://www.iais.org.my/icr/index.php/icr/article/view/246/239> (10 April 2016).
- \_\_\_\_\_. (2010). Exclusive and inclusive Islam in the Qur'an: Implications for Muslim-Jewish relations. [www.cismor.jp/uploadsimages/sites/3/.../ dadb63fbc24f2c690 db4d9b9843 d85b7.pdf](http://www.cismor.jp/uploadsimages/sites/3/.../ dadb63fbc24f2c690 db4d9b9843 d85b7.pdf) (21 Jun 2016).
- Siddiq Fadzil. (2016). *Pembinaan Bangsa: Kepelbagaian dalam bingkai kesatuan*. Selangor: Institut Darul Ehsan.
- Wan Adli Wan Ramli. (2012). *Bahaya liberalisme dan pluralisme agama terhadap akidah belia Muslim*. Johor Bharu: Sekretariat menangani isu-isu akidah dan Syariah Majlis Agama Islam Negeri Johor.



## **PERANAN MASJID DAN PENGAJARAN ILMU AQIDAH ISLAMIYYAH DALAM USAHA PEMBASMIAN KEMISKINAN TEGAR DALAM KOMUNITI MUSLIM: SATU KAJIAN DI NEGERI KELANTAN**

Dr. Nawi @ Mohd Nawi bin Ismail  
Dr. Azizah binti Hussin  
Pusat Pengajian Bahasa dan Pembangunan Insaniah  
Universiti Malaysia Kelantan  
Nawi.ismail@umk.edu.my

### **ABSTRAK**

Kajian ini bertujuan meninjau pelaksanaan pengajaran ilmu aqidah Islamiyyah di masjid-masjid dalam proses pembasmian kemiskinan tegar dalam kalangan komuniti muslim. Pihak masjid tidak boleh hanya memfokuskan ilmu-ilmu feqah sahaja bahkan perlu memperbanyakkan ilmu-ilmu aqidah Islamiyyah. Namun, sejauhmana masjid benar-benar memainkan peranan dalam pembasmian kemiskinan dalam kalangan komuniti muslim melalui pengajaran ilmu aqidah Islamiyyah. Justeru, kajian ini akan membawa dapatan-dapatan daripada hasil kajian. Tujuan utama kajian ialah menjelaskan kepada masyarakat sejauhmana pengajaran ilmu aqidah dilaksanakan di masjid-masjid serta melihat kesan ilmu aqidah Islamiyyah yang di ajar di masjid kepada masyarakat yang terlibat dengan masalah kemiskinan. Selain itu, tajuk-tajuk yang berkaitan pembasmian kemiskinan yang dicadangkan akan dianalisa. Kajian ini menggunakan kaedah kuantitatif yang dianalisa secara deskriptif melalui perisian SPSS. Data dikumpul melalui soal selidik yang terdiri daripada 3 komponen, biodata dan dua pembolehubah. Dapatan dibentangkan mengikut min, frekuensi dan peratus. Responden seramai 200 orang yang terdiri dari pelbagai latarbelakang, tahap umur, pekerjaan, status, pendidikan dan dikhususkan kepada masyarakat Kelantan dan terdapat segelintir responden yang terlibat bukan berasal dari Kelantan tetapi menetap di Kelantan kerana belajar dan bekerja di situ. Majoriti responden bersetuju bahawa masjid memainkan peranan penting dalam pembasmian kemiskinan. Manakala, dapatan yang hampir sama banyak diperolehi tentang tajuk yang diperbincangkan di masjid ada menyentuh tentang kemiskinan atau sebaliknya. Manakala, dalam pengajaran aqidah islamiyyah di masjid, majoriti responden mengiakan bahawa terdapat pengajaran aqidah dikaitkan dengan kemiskinan. Kajian ini juga menyenaraikan 5 tajuk berkaitan kemiskinan yang dicadangkan oleh respondent agar diajar di masjid-masjid. Kesimpulannya, kajian ini menjadi panduan kepada murabbi agar menekankan urusan pembasmian kemiskinan tegar dalam ceramah dan kuliah di masjid.

**Kata kunci:** Peranan Masjid, Pembasmian kemiskinan, Aqidah Islamiyyah

### **PENDAHULUAN**

Kemiskinan tegar adalah isu global yang berterusan berlaku dari dahulu sehingga kini dan tidak pernah berakhir. Kemiskinan tegar melanda seluruh pelusuk kediaman manusia di bandar dan luar bandar selagi ada sikap dalam diri seseorang itu malas berusaha. Pepatah Melayu yang masyhur “Beras secupak takkan jadi segantang” telah lama dibahaskan oleh para cendekiawan sebagai pepatah yang membawa kepada sikap negatif. Masyarakat Islam tidak digalakkan mengagongkan pepatah ini. Tambahan ia berlawanan dengan konsep Islam. Islam sangat menggalakkan umatnya berusaha dalam apa jua bidang. Dalam al-Quran, ada disebut agar manusia berusaha dan berikhtiar mencari rezeki di bumi Allah setelah selesai beribadat kepada Allah (Solat). Allah berfirman yang bermaksud :

Apabila telah selesai solat (Jumaat) maka bertebaranlah di bumi dan carilah kelebihan (rezeki). (Surah al-Jum'ah: 10)

Galakan mencari rezeki ini kurang disambut secara positif oleh komuniti muslim sendiri walhal hubungan yang baik dengan Allah sebenarnya menjadikan seseorang itu dimurahkan rezeki. Dalam surah at-Talaqayat, Allah berfirman yang bermaksud :

“ Barang siapa yang bertaqwa kepada Allah SWT nescaya DIA akan mengadakan baginya jalan keluar. Dan memberikannya rezeki dari arah yang tidak disangka-sangka. Dan barang siapa yang bertawakal kepada Allah SWT nescaya Allah SWT akan mencukupkan (keperluan) nya. Sesungguhnya Allah SWT melaksanakan urusan (yang dikehendaknya. Sesungguhnya Allah SWT telah mengadakan ketentuan bagi tiap-tiap sesuatu. (Surah at-Talaq : 2-3)“

Rentetan itu, institusi masjid perlu memainkan peranan yang aktif dalam menyebarkan maklumat tentang pembasmian kemiskinan dalam kalangan komuniti muslim. Pihak masjid tidak boleh hanya memfokuskan ilmu-ilmu feqah sahaja bahkan perlu memperbanyakkan ilmu-ilmu aqidah islamiyyah. Namun, sejauhmana masjid benar-benar memainkan peranan dalam pembasmian kemiskinan yang wujud dalam kalangan komuniti muslim. Justeru, kajian ini akan memberi sumbangan ilmu dengan membawa dapatan-dapatan daripada hasil kajian. Hasil kajian ini sudah pasti akan menyedarkan golongan agama yang terlibat secara langsung dengan institusi masjid agar memberi penekanan kepada pembasmian kemiskinan melalui pengajaran aqidah Islamiyyah.

## **OBJEKTIF KAJIAN**

1. Mengenalpasti persepsi-persepsi yang ada terhadap hubungan ilmu akidah Islamiah dan kefahaman Islam dalam usaha pembasmian kemiskinan tegar dalam komuniti Muslim.
2. Menganalisis fungsi dan peranan ilmu akidah Islamiahn serta kefahaman Islam yang diajarkan kepada komuniti Islam melalui institusi masjid dalam usaha membasmi kemiskinan tegar dalam kehidupan komuniti muslim.
3. Mengenalpasti tajuk-tajuk yang dicadangkan oleh peserta untuk diajar dimasjid-masjid yang mempunyai kaitan dengan kemiskinan.

## **PERSOALAN KAJIAN**

1. Adakah masjid memainkan peranan dalam pembasmian kemiskinan
2. Adakah tajuk pembasmian kemiskinan dibincangkan dalam ceramah-ceramah di masjid
3. Adakah pengajian aqidah yang diajar di masjid menyentuh hubungannya dengan kemiskinan
4. Apakah tajuk-tajuk yang dicadangkan oleh responden untuk diajar dimasjid-masjid yang mempunyai kaitan dengan kemiskinan.

## **SOROTAN LITERATUR**

Allah SWT sesungguhnya telah menciptakan manusia, sekaligus menyediakan rezeki kepadanya. Allah tidak menciptakan makhluk yang pelbagai dengan membiarkan begitu sahaja tanpa menyediakan rezeki bagi mereka. Allah berfirman yang bermaksud :

Allah-lah yang menciptakan kamu, kemudian memberimu rezeki, kemudian mematikanmu, kemudian menghidupkanmu (kembali). Adakah di antara yang kamu sekutukan dengan Allah itu yang dapat berbuat sesuatu dari yang demikian itu? Maha sucilah Dia dan Maha Tinggi dari apa yang mereka persekutukan. (Surah ar-Rum: 40)

Pendidikan agama harus di tanamkan dalam diri anak usia sewaktu dalam kandungan. Dengan harapan, pada masa hadapan mereka mampu menanggapi cabaran sosial yang semakin rancak dan salah satunya adalah isu kemiskinan. Anak-anak yang dididik dengan sempurna akan menggunakan saluran yang pelbagai dalam menangani isu yang timbul antaranya merencanakan fungsi masjid. Masjid adalah institusi umat Islam yang sangat penting, berperanan sebagai pusat ibadat serta tempat melaksanakan aktiviti lain demi mengumpulkan umat Islam khususnya komuniti setempat (Abdul Halim Nasir, 1984). Tidak dapat dipertikaikan bahawa masjid adalah tempat utama pembentukan aqidah khususnya melalui ceramah, tazkirah, kuliah atau seumpamanya (Azyumardi Azra, 2003). Di masjidlah tempat pembentukan aqidah dan pembentukan aqidah bukan satu usaha yang mudah. Ia memerlukan pengorbanan pihak yang bertanggungjawab seperti golongan ulamak, asatizah dan agamawan menanam aqidah yang betul dalam diri komuniti muslim. Cara menyampaikan aqidah Islamiyyah kepada masyarakat perlu menggunakan pendekatan yang mudah, santai tetapi difahami (Mahmood Zuhdi Abdul Majid, 2009).

Terdapat dapatan kajian yang telah dilakukan berkaitan maklumbalas masyarakat terhadap aktiviti-aktiviti masjid di Semenanjung Malaysia membuktikan keberkesanan aktiviti yang dianjurkan oleh pihak masjid sekaligus menunjukkan kepentingan peranan masjid sebagai institusi yang memberi impak tinggi dalam penyampaian mesej dakwah terhadap masyarakat (Yusmini & Mohd Anwarulhaq 2004). Kajian tentang peranan masjid turut disentuh oleh Ab. Aziz Mohd Zin (2004). Beliau membahaskan bagaimana mesej dakwah dipelbagaikan selari dengan firman Allah SWT yang bermaksud :

“Serulah ke jalan Tuhanmu dengan hikmah dan nasihat yang baik serta berdebatlah dengan cara yang paling baik”. (Surah al-Nahl 16: 125)

Ayat tersebut mengemukakan cara berdakwah yang harus dilakukan oleh setiap pendakwah mahupun institusi dakwah seperti masjid dalam penyampaian mesej dakwah iaitu dengan hikmah, cara nasihat yang baik serta perbincangan, dialog atau perbincangan dengan cara yang paling baik. Kajian yang menganalisa tajuk-tajuk ceramah di masjid sangat kurang. Justeru, kajian ini akan memfokuskan tajuk berkaitan aqidah islamiyyah yang dikhususkan kaitan aqidah dengan pembasmian kemiskinan.

## METODOLOGI

Kajian ini adalah kajian tinjauan yang menggunakan kaedah kuantitatif. Dianalisis secara deskriptif melalui perisian SPSS. Dapatan dibentangkan mengikut min, frekuensi dan peratus. Data dikumpul melalui soal selidik yang terdiri dari 3 komponen, biodata dan dua pembolehubah untuk menjawab objektif kajian. Responden seramai 200 orang yang terdiri dari pelbagai latarbelakang, pelbagai tahap umur, pekerjaan, status, pendidikan dan dikhususkan kepada masyarakat Kelantan

### Dapatan Demografi Responden

Data dipersembahkan mengikut susunan item soal selidik dimulai dengan data demografi diikuti dengan objektif kajian. Objektif kajian dipersembahkan mengikut persoalan kajian.

### Demografi Responden

Jadual 1 : Data Mengikut Daerah

		Kekerapan	Peratus
<b>Tempat</b>	Tumpat	3	1.5%
	Bachok	60	30%
	Tanah Merah	5	2.5%

	Kota Bharu	22	11%
	Kuala Krai	2	1%
	Machang	13	6.5%
	Pasir Puteh	31	15.5%
	Pasir Mas	27	13.5%
	Luar Kelantan	29	14.5%
	Missing	8	4%
<b>Status</b>	Berkahwin	80	40%
	Duda	7	3.5%
	Janda	6	3.0%
	Belum Kahwin	102	51%
	Missing	5	2.5%

Jadual 1 mencatatkan peratus responden mengikut kawasan yang dibahagikan kepada daerah-daerah di Kelantan dan luar Kelantan. Majoriti responden adalah dari Bachok sebanyak 30%. Diikuti daerah Pasir Puteh 15.5%, dan Pasir Mas 13.5%. Terdapat juga responden daripada luar Kelantan iaitu sebanyak 14.5%. Di samping itu, sebanyak 4% merahsiakan tempat tinggal mereka.

Berkaitan dengan status, responden terdiri daripada pelbagai status. Antaranya yang paling ramai adalah golongan remaja yang belum berkahwin iaitu sebanyak 51%. Seterusnya kumpulan yang telah berkahwin sebanyak 40%, Dan paling sedikit adalah janda sebanyak 3.0%. Terdapat juga sebanyak 2.5% yang merahsiakan status mereka.

Jadual 2 : Demografi Umur, Bangsa dan Pekerjaan

		<b>Kekerapan</b>	<b>Peratus</b>
Umur	20-30	101	50.5%
	31 -40	18	9.0%
	41 – 50	23	11.5%
	51 – 60	31	15.5%
	61 dan ke atas	23	11.5%
	Missing	4	2.0%
Bangsa	Melayu	192	96%
	Cina	3	1.5%
	India	1	0.5%
	Lain-lain	2	1%
	Missing	2	1%
Pekerjaan	Kerja sendiri	69	34.5%
	Kerja kerajaan	22	11%
	Kerja swasta	10	5%
	Pelajar	91	45.5%
	Missing	8	4%

Jadual 2 menjelaskan tentang umur responden. Majoriti yang terlibat adalah umur dalam lingkungan 20-30 tahun sebanyak 50.5% dan diikuti masing-masing sebanyak 11.5% bagi umur dalam lingkungan 41-50 dan 61 ke atas. Paling sedikit adalah lingkungan umur 31-40 dan ada sebanyak 2% yang merahsiakan umur mereka. Data bagi bangsa mencatatkan bangsa

melayu paling ramai sebanyak 96% diikuti bangsa cina (1.5%). Manakala lain-lain sebanyak 1%. Kategori pekerjaan pula menunjukkan responden teramai adalah dalam kalangan pelajar iaitu sebanyak 45.5% diikuti dengan kerja sendiri 34.5% dan kerja kerajaan sebanyak 11% seperti dalam jadual 2.

Jadual 3 : Pendapatan dan Taraf Pendidikan

		<b>Kekerapan</b>	<b>Peratus</b>
Pendapatan	> Rm600	66	33%
	Rm699 - Rm1200	62	31%
	Rm1201-Rm1800	31	15.5%
	Rm1801-Rm2400	13	6.5%
	>Rm2401	27	13.5%
	Missing	1	0.5%
Taraf Pendidikan	> SPM	61	30.5%
	STPM/Diploma	27	13.5%
	Ijazah	88	44%
	Master	3	1.5%
	PhD	6	3%
	Missing	15	7.5%

Jadual 3 menunjukkan bahawa pendapatan tertinggi bagi responden adalah bagi pendapatan di bawah 600 diikuti dengan pendapatan antara 699-1200. Ini selari dengan pekerjaan responden iaitu yang paling ramai adalah dalam kalangan pelajar. Manakala taraf pendidikan yang paling ramai terlibat adalah lepasan SPM dan ke bawah iaitu sebanyak 30.5% dan paling sedikit adalah golongan pemegang PhD. Namun agak mengecewakan kerana ada sebanyak 7.5% responden yang merahsiakan taraf pendidikan mereka.

### Dapatan Persoalan Kajian 1

Persoalan kajian satu mengenalpasti peranan masjid dalam pembasmian kemiskinan dan dapatan seperti dalam jadual 5:

Jadual 5: Peranan Masjid Dalam Pembasmian Kemiskinan

<b>Skala</b>	<b>Ya</b>	<b>Tidak</b>	<b>Missing</b>
<b>Dapatan/Item</b>	<b>Kekerapan (Peratus)</b>	<b>Kekerapan (Peratus)</b>	<b>Kekerapan (Peratus)</b>
B1	189 (94.5%)	10 (5%)	1(0.5%)
B2	185 (92.5%)	14 (7%)	1 (0.5%)
<b>Total</b>	<b>(93.5%)</b>	<b>(6%)</b>	<b>(0.5%)</b>

Jadual 5 menunjukkan pengakuan responden tentang peranan masjid dalam membasmi kemiskinan. 93.5% responden mengaku dan mengiakan bahawa masjid memainkan peranan penting dalam pembasmian kemiskinan. Hanya 6% sahaja tidak bersetuju dengan kenyataan tersebut.

### Dapatan Persoalan Kajian 2

Persoalan kajian dua, mengenal pasti adakah tajuk pembasmian kemiskinan dibincangkan dalam ceramah-ceramah di masjid. Dapatan seperti dalam jadual 6 :

Jadual 6: Adakah tajuk pembasmian kemiskinan dibincangkan dalam ceramah-ceramah di masjid

Skala	Ya	Tidak	Missing
Dapatan/Item	Kekerapan (Peratus)	Kekerapan (Peratus)	Kekerapan (Peratus)
B3	111 (55.5%)	88 (44%)	1
B4	99 (49.5%)	100 (50%)	1
<b>Total</b>	<b>199 (52.5%)</b>	<b>(47%)</b>	<b>1 (0.5%)</b>

Jadual 6 mencatatkan dapatan tentang tajuk yang diperbincangkan dalam ceramah-ceramah di masjid. Dapatan menunjukkan bahawa hampir sama jawapan antara YA dan TIDAK apabila disoal tentang tajuk yang diperbincangkan di masjid menyentuh tentang kemiskinan atau sebaliknya. 52.5% mengiakan manakala 47% menafikannya.

### Persoalan Kajian 3

Untuk menganalisis fungsi dan peranan ilmu akidah Islamiyyah serta kefahaman Islam yang diajarkan kepada komuniti muslim melalui institusi masjid dalam usaha membasmi kemiskinan tegar dalam kehidupan komuniti muslim. Persoalan kajian adalah “Adakah pengajian aqidah yang diajar di masjid menyentuh hubungannya dengan kemiskinan. Dapatan kajian seperti dalam jadual 7.

Jadual 7: Adakah pengajian aqidah yang diajar di masjid menyentuh hubungannya dengan kemiskinan

Skala	1	2	3	4	5	
Dapatan / Item	Min	Kekerapan n/ (%)	Kekerapan n/ (%)	Kekerapan n/ (%)	Kekerapan/ (%)	Kekerapan n/ (%)
C3	3.6	6 (3%)	15 (7.5%)	60 (30.%)	97 (48.5%)	22 (11%)
C4	3.7	7 (3.5%)	13 (6.5%)	43 (21.5%)	111 (55.5%)	26 (13%)
C5	4.4	0	2 (1%)	7 (3.5%)	92 (46%)	99 (49.5%)
<b>Total</b>	<b>3.9</b>	<b>(2.2%)</b>	<b>(5%)</b>	<b>(18.3%)</b>	<b>(50%)</b>	<b>(24.5%)</b>

- 1. Sangat tidak setuju
- 2. Tidak setuju
- 3. Tidak pasti
- 4. Setuju
- 5. Sangat setuju

Jadual 7 memberi jawapan bahawa 74.5% responden mengakui (setuju dan sangat setuju) bahawa pengajian aqidah yang dibincangkan di masjid ada disentuh kaitannya dengan kemiskinan. Namun ada juga yang tidak pasti iaitu sebanyak 18%. Hanya 2.7% sahaja yang

sangat tidak dan tidak setuju bahawa isu kemiskinan disentuh dalam pengajaran aqidah Islamiyyah.

#### Persoalan kajian 4

Responden diberi kebebasan mencadangkan tajuk-tajuk yang berkaitan pembasmian kemiskinan yang sesuai diajar di masjid-masjid. Pengkaji menganalisa tajuk-tajuk cadangan dan mengambil 5 tajuk tertinggi sahaja. Tajuk-tajuk adalah seperti dalam jadual 8 :

Jadual 8 : Cadangan Tajuk Pengajaran di Masjid

<b>Tajuk</b>	<b>Peratus cadangan</b>
Mengurus harta dalam Islam	28%
Harta yang barakah	21%
Ekonomi Islam menjana keuntungan	18%
Bahayanya miskin	15%
Berniaga cara Islam	14%

Jadual 8 menunjukkan cadangan yang ditulis dalam kertas soal selidik. 5 cadangan yang terbanyak telah disenarai pendek. Sebanyak 28% responden mencadangkan agar tajuk “mengurus harta dalam Islam” diajar di masjid-masjid agar dapat dikaitkan dengan pembasmian kemiskinan. Tajuk-tajuk lain telah tersenarai di jadual 8.

#### PERBINCANGAN DAN RUMUSAN

Hasil daripada dapatan yang telah dipaparkan, pengkaji dapat menyimpulkan bahawa dalam hal pembasmian kemiskinan, semua pihak perlu bersama-sama menanganinya. Pihak pemerintah sudah jelas berusaha menghapus kemiskinan dengan mengaktifkan peranan institusi zakat. Pihak lain juga perlu sama-sama berusaha dengan menggunakan pendekatan berbeza. Masjid antara institusi yang boleh memainkan peranan besar dalam pembasmian kemiskinan melalui pendekatan dakwah. Golongan agamawan boleh menyampaikan pesanan, nasihat dan cadangan kepada masyarakat terlibat melalui pengajaran aqidah Islamiyyah di masjid-masjid atau di mana-mana yang sesuai. Berkaitan hal ini, dapatan kajian dalam objektif kedua telah membuktikan bahawa masjid memainkan peranan penting dalam pembasmian kemiskinan apabila majoriti daripada mereka mencatatkan setuju dan sangat setuju dengan kenyataan tersebut.

Kesesuaian pemilihan pendekatan serta medium perlu dititikberatkan agar usaha dakwah yang dilaksanakan berupaya disampai dan diterima oleh masyarakat multi etnik khususnya dan masyarakat Malaysia amnya pada hari ini. Berasaskan kepada kekuatan peranan dan kepelbagaian pendekatan inilah, dakwah Islam yang diasaskan oleh seluruh para rasul telah berjaya sampai ke seluruh muka bumi (Siti Fazidatul Zahariah, Hamdi Rahman, 2008).

Oleh itu, amatlah diharapkan agar masjid-masjid dapat mengaitkan dalam ceramah-ceramah mereka isu yang berkaitan kemiskinan sama ada, kelebihan keluar dari kemiskinan, cara-cara mengelak kemiskinan dan yang paling utama mengaitkan hubungan antara aqidah dengan kemiskinan. Dapatan kajian berkaitan tajuk perbincangan di masjid dikaitkan dengan kemiskinan atau tidak telah mencatatkan bahawa jumlah responden yang bersetuju dan tidak bersetuju hampir sama ramai. Dapatan ini agak membimbangkan.

Kajian yang dibuat oleh Safinah Ismail et. al (2015) yang membincangkan tentang pembelajaran dewasa di masjid telah mencadangkan pihak masjid beberapa tajuk yang

berkaitan dengan orang dewasa berdasarkan pengalaman mereka. Kajian ini sedikit berbeza dengan kajian yang sedang diperbincangkan ini kerana kajian yang dimaksudkan lebih menjurus kepada isu semasa setempat bukan pengalaman jemaah. Dalam hal ini juga Knowles M (1984) mengatakan bahawa pada suatu peringkat kehidupan seseorang dewasa, orientasi pembelajaran lebih tertumpu kepada keperluan diri, sama ada ia berorientasikan masalah, pekerjaan ataupun kehidupan. Sekiranya berkemampuan, ia mahu mengaplikasikan apa sahaja yang telah dipelajarinya secepat mungkin.

Tahniah dan syabas kita ucapkan kepada pihak jawatankuasa masjid yang bijak mengatur dan menyusun tajuk-tajuk kuliah. Tajuk kuliah merangkumi bidang agama seperti Aqidah, Ibadat, Sirah, Tasawwuf. Sangat elok sekiranya tajuk-tajuk yang dicadangkan oleh responden diambil kira dalam menentukan tajuk dimasjid. Di kebanyakan negeri, pihak majlis agama yang memberi panduan dan cadangan tajuk-tajuk kuliah di masjid. Namun pihak masjid boleh mengubahsuai mana yang dirasakan perlu dan ada kaitan dengan masyarakat setempat (MAIK, 2012). Persoalan yang perlu kita fikirkan bersama, berapa banyak masjid yang mengaitkan pengajaran agama khususnya pengajian aqidah dengan isu semasa seperti kemiskinan. Dapatan kajian ini menunjukkan majoriti responden mengakui (setuju dan sangat setuju) bahawa pengajian aqidah yang dibincangkan di masjid ada disentuh kaitannya dengan kemiskinan. Ini sangat bertepatan dengan apa yang ada di dalam al-Quran.

Dalam al-Quran ada disentuh tentang kemiskinan dan dikaitkan dengan aqidah. seperti firman Allah yang bermaksud :

Dan janganlah kamu membunuh anak-anakmu karena takut kemiskinan. Kamilah yang akan memberi rezeki kepada mereka dan juga kepadamu. Sesungguhnya membunuh mereka adalah suatu dosa yang besar. (Surah al-Isra' : 31 dan al-An'a'm : 151)

Ayat di atas yang dikaitkan dengan aqidah adalah “Kamilah yang akan memberi rezeki kepada kamu”. Maksudnya yakin dengan Allah (aqidah), Allah akan mengeluarkan dari kemiskinan. Sebagaimana cantiknya ayat al-Quran yang sudah jelas mengaitkan isu semasa dengan aqidah, maka sangat elok, jawatankuasa masjid menetapkan tajuk-tajuk khusus mengikut fenomena permasalahan masyarakat setempat dan dikaitkan dengan aqidah. Semua maklum aqidah adalah perkara pokok dalam kehidupan. Imam Sahl bin Abdullah At Tastari, seorang ulama sufi menyatakan bahawa “Sesiapa yang mengenali Allah, dia akan menegnali dirinya” dan dalam kitab tauhid pula mnekakankan bahawa perkara pertama dalam agama ialah perlu mengenali Allah.

Memandangkan kepentingan aqidah ini, maka disarankan kepada jawatankuasa masjid mula memantapkan kuliah di masjid dengan menagaitkan aqidah dengan isu semasa. Kajian ini pada pengkaji memberi impak yang besar kepada pihak pengurusan masjid. Semoga masjid menjadi institusi yang diminati oleh masyarakat setempat untuk dikunjungi.

## RUJUKAN

- Ab. Aziz Mohd Zin. 2004. *Metodologi Dakwah*. Kuala Lumpur: Universiti Malaya.
- Abdul Halim Nasir. (1984). *Masjid-Masjid Di Semenanjung Malaysia*. Penerbit: Berita Publishing.
- Azyumardi Azra. (2003). *Surau, Pendidikan Islam Tradisional*. Penerbit : Logos Wacana Ilmu dan Pemikiran.
- Knowles, M. 1984. *The Adult Learner : A Neglected Species*. Houston: Gulf Publishing
- Mahmood Zuhdi Abdul Majid. (2009). Peranan Masjid. Blog masjid bulat. Dilaporkan oleh Abdul Rashid. Dicapai melalui laman web <http://masjidcopy.blogspot.my/2009/11/peranan-masjid-oleh-dato-prof-mahmood.html/> pada 27 Februari 2018. Diakses pada 27 Feb. 2018.



- Majlis Agama Islam dan Adat Istiadat Kelantan (MAIK). (2012). *Buku Panduan Pengajaran Di Masjid-Masjid*. MAIK Publication.
- Mariam Abd. Majid, Marlon Pontino Guleng. (2016). Masjid Dan Aplikasi Pendekatan Dakwah Terhadap Masyarakat Multi Etnik Di Malaysia. *Jurnal Hadhari*. 8 (1) 31-48 [ejournals.ukm.my/jhadhari](http://ejournals.ukm.my/jhadhari)
- Safinah Ismail, Muhamad Fekri Bin Yusoff, Mariam binti Abd Majid, Syarbaini bin Ahmad dan Sahlawati Abu Bakar. (2015). Pendidikan Dewasa: Kajian Di Masjid Al Azhar Kuis. *Proceeding of the International Conference on Masjid, Zakat and Waqf (IMAF 2015)* (e-ISBN 978-967-13087-0-7). 1-2 December 2015, Shah Alam, Selangor, MALAYSIA
- Siti Fazidatul Zahariah binti Mat Saleh dan Hamdi Rahman bin Mohd Yaacob. (2008). Menelusuri Peranan Awal Masjid dalam Menjana Ketamadunan Dunia Kini. *Prosiding International Seminar On Islamic Civilization*. 9-10 Julai 2008. Kolej Islam Darul Ridzuan Kuala Kangsar, Perak.
- Syed Othman Alhabshi. (2003). *Pengurusan dan Pentadbiran Islam : Satu Gagasan Di Dalam Pengurusan dan Pentadbiran Mencapai Kecemerlangan Melalui Penghayatan Nilai*. Penerbitan IKIM: Kuala Lumpur.
- Yusmini Md. Yusoff & Mohd Anwarulhaq Sulaiman. (2004). Kajian Tentang Maklumbalas Masyarakat Terhadap Aktiviti Masjid-masjid di Semenanjung Malaysia. *Jurnal Usuluddin*. 20(20): 201-222.

## دور المؤسسات الخيرية في تحقيق المقاصد الشرعية ونشر الدعوة الإسلامية في جنوب شرق آسيا (كمبوديا نموذجاً)

Assist. Prof. Dr. Mohamed Mohamed Tolba Said

الدكتور محمد محمد طُلبه سعيد

Assoc. Prof. Dr. Adnan Abd Rashid

الدكتور عدنان عبد الرشيد

كلية التربية - الجامعة الإسلامية العالمية بماليزيا

Kulliyyah of Education,

International Islamic University Malaysia (IIUM)

### الملخص

رَكَزَ هذا البحث على دراسة "دور المؤسسات الخيرية في تحقيق المقاصد الشرعية ونشر الدعوة الإسلامية في جنوب شرق آسيا: كمبوديا نموذجاً"، وتكمن أهمية دراسة هذا الموضوع في التحديات العقدية والأيدولوجية والاجتماعية التي تعترض طريق نهضة المسلمين في كمبوديا، والتي يمكن مواجهتها وعلاجها إذا أسهمت المؤسسات الخيرية الإسلامية في إقامة المقاصد الشرعية الكلية منها والجزئية، وتمكنت من استثمار مواردها لنشر الدعوة الإسلامية وتنمية المجتمع الكمبودي بما يحقق المصلحة للمسلمين في العاجل والأجل. ويهدف البحث إلى بيان أهم المؤسسات الخيرية الإسلامية في كمبوديا، وتجليه دورها وإسهاماتها في تحقيق المقاصد الشرعية ونشر الدعوة الإسلامية في المجتمع الكمبودي، وتحديد العقبات التي تعترض تحقيق هذه المؤسسات الخيرية للمقاصد الشرعية ونشر الدعوة الإسلامية واقتراح الحلول لعلاجها. والمنهج المستخدم في هذا البحث هو المنهج الوصفي التحليلي، بجانب الدراسة الميدانية، وكانت المراجع العلمية المتاحة، بجانب الملاحظات والمقابلات الشخصية من أدوات جمع البيانات لهذا البحث. ومن أبرز النتائج التي أثمرها البحث أنّ المؤسسات الخيرية الإسلامية التي مؤلها العرب والمسلمون قد أسهمت في تنمية المجتمع الكمبودي ونجح بعضها في تحقيق المقاصد الشرعية ونشر التعليم والدعوة الإسلامية، ومواجهة التيارات الملحدة والشركية في كمبوديا، وينبغي الاعتراف أن هناك عقبات وتحديات داخلية وخارجية تعترض تحقيق المؤسسات الخيرية للمقاصد الشرعية ونشر الدعوة الإسلامية، يجب وضع الحلول المناسبة لمواجهتها وعلاجها وإزالتها.

**الكلمات المفتاحية:** المؤسسات الخيرية، المقاصد الشرعية، الدعوة الإسلامية، جنوب شرق آسيا، كمبوديا، التحديات العقدية والأيدولوجية والاجتماعية.

### المقدمة

إنّ من المقاصد العُظْمَى للشريعة الإسلامية بناء الأمم والحضارات، وإصلاح الأفراد والمجتمعات، ومقاصد الشريعة الإسلامية: "هي الغايات التي وُضعتُ الشريعة لأجل تحقيقها

لمصلحة العباد<sup>(1)</sup>، أو "هي المعاني والحكم الملحوظة للشارع في جميع أحوال التشريع أو معظمهما بحيث لا تختص ملاحظتها بالكون في نوع خاص من أحكام الشريعة"<sup>(2)</sup>.  
وقسم العلماء المعاصرون مقاصد الشريعة الإسلامية إلى ثلاثة أقسام: مقاصد عامة، ومقاصد خاصة، ومقاصد جزئية.

**فالمقاصد العامة:** هي الأهداف العامة التي يجب مراعاتها في أبواب الشريعة الإسلامية، مثل: حفظ الكليات الخمس أي حفظ الدين والنفس والعقل والعرض والمال، وعمارة الأرض، وإقامة العدل، وحفظ نظام الأمة الإسلامية واستدامة صلاحه بصالح المهيمن عليه وهو الإنسان.

**والمقاصد الخاصة:** هي الغايات الخاصة بباب معين أو بحملة أبواب في قسم واحد من أقسام الشريعة الإسلامية، مثل: مقاصد الطهارات، ومقاصد العبادات، ومقاصد نظام الأسرة، ومقاصد العقوبات، ومقاصد الأحكام المالية، ومقاصد الولايات العامة، وغيرها.

**وأما المقاصد الجزئية:** فالمراد بها مقاصد كل حكم شرعي على حده، والحكم الشرعي قد يكون له مقصد واحد أو أكثر من مقصد؛ كالحث على نظر الخاطب إلى المخطوبة فمقصوده حصول الميل والرغبة قبل الإقدام على الزواج، وكتحريم الخمر فمن مقاصده حفظ العقول والأبدان، وحفظ أداء العبادات والواجبات، وتلافي فساد العلاقات والمعاملات<sup>(3)</sup>.

ولا يحفى ما بين المقاصد الشرعية الثلاثة من ترابط وتداخل؛ فالمقاصد الخاصة تتشكل من المقاصد الجزئية، والمقاصد العامة تتشكل من المقاصد الخاصة والجزئية معاً.

ولما كان حفظ الدين والدعوة إليه من أهم المقاصد الشرعية، لقول الله عز وجل: **{وَمَا خَلَقْتُ الْجِنَّ وَالْإِنْسَ إِلَّا لِيَعْبُدُونِ}**<sup>(4)</sup>، وقوله جل وعلا: **{فَأَقِمْ وَجْهَكَ لِلدِّينِ حَنِيفاً فِطْرَتَ اللَّهِ الَّتِي فَطَرَ النَّاسَ عَلَيْهَا لَا تَبْدِيلَ لِخَلْقِ اللَّهِ ذَلِكَ الدِّينُ الْقَیْمُ وَلَكِنْ أَكْثَرَ النَّاسِ لَا يَعْلَمُونَ}**<sup>(5)</sup>، وقوله سبحانه وتعالى: **{وَلَتَكُنَّ مِنْكُمْ أُمَّةٌ يَدْعُونَ إِلَى الْخَيْرِ وَيَأْمُرُونَ بِالْمَعْرُوفِ وَيَنْهَوْنَ عَنِ الْمُنْكَرِ وَأُولَئِكَ هُمُ الْمُفْلِحُونَ}**<sup>(6)</sup>، فقد أوجب الشرع الإسلامي الحفاظ على حياة المسلمين والتعاون بينهم على البر والتقوى، ونشر العلم النافع بين أفراد مجتمعاتهم، وتربية نسلهم على الفضائل، وكسب المال الحلال من العمل المباح وإنفاقه في الوجوه المشروعة، بما يحفظ كرامتهم الإنسانية ليكونوا في مقدمة الأمم البشرية.

ومن هنا جاء دور المؤسسات الخيرية في تحقيق هذه المقاصد الشرعية بتطبيقها وفق نصوص الوحي الإلهي قرآناً وسنةً، لإصلاح حال المسلمين عاجلاً في الدنيا وأجلاً في الآخرة.

وقد أشرقت شمس الإسلام على جنوب شرق آسيا في القرن الأول الهجري، في عهد الخليفة الثالث عثمان بن عفان رضي الله عنه، حيث كانت تربط العرب وهذه المنطقة

(1) نظرية المقاصد عند الإمام الشاطبي، أحمد الريسوني، ط2: الدار العالمية للكتاب الإسلامي، 1412هـ/1992م، ص7.

(2) مقاصد الشريعة الإسلامية، محمد الطاهر بن عاشور، تونس، ط: الشركة التونسية للتوزيع، 1421هـ، ص51.

(3) مقاصد الشريعة الإسلامية وعلاقتها بالأدلة الشرعية، محمد سعد بن أحمد بن مسعود اليوبي، الرياض، ط1: دار الهجرة، 1418هـ/1998م، ص388-416 بتصرف.

(4) سورة الذاريات: الآية 56.

(5) سورة الروم: الآية 30.

(6) سورة آل عمران: الآية 104.

علاقات تجارية قبل ظهور الإسلام، ودخل الجاويون - الملايويون - في دين الله أفواجاً شعوباً وحكاماً، ومنذ ذلك الحين انتشرت الدعوة الإسلامية في هذه المنطقة الحيوية المهمة. ومن تلك البلاد "مملكة كمبوديا" التي خصصناها بدراسة دور المؤسسات الخيرية في تحقيق مقاصد الشريعة ونشر الدعوة الإسلامية فيها. **سبب اختيار الموضوع:** وكان الدافع لاختيار هذا الموضوع تقديمه إلى المؤتمر الدولي حول الأمة 2018: الحضارة واللغة والاستدامة" الذي سينعقد في جامعة ماليزيا بكننتان ( UKM )، بتاريخ: 31 أكتوبر - 1 نوفمبر 2018م، بعد موافقة اللجنة العلمية المنظمة للمؤتمر على قبوله.

ومن الأسباب أيضاً رغبتني في خدمة الإسلام والمسلمين ونشر الدعوة الإسلامية في دول جنوب شرق آسيا عامة وفي كمبوديا بصفة خاصة.

**مشكلة البحث:** يمكن صياغة مشكلة البحث في السؤال التالي: ما أهم المؤسسات الخيرية الإسلامية في كمبوديا؟ وما دور هذه المؤسسات الخيرية في تحقيق المقاصد الشرعية ونشر الدعوة الإسلامية في المجتمع الكمبودي؟ وما العقبات التي تعترض تحقيق تلك المؤسسات الخيرية للمقاصد الشرعية؟ وما كيفية علاجها؟

**أهداف البحث:** إن الدافع لدراسة موضوع "دور المؤسسات الخيرية في تحقيق المقاصد الشرعية ونشر الدعوة الإسلامية في جنوب شرق آسيا: كمبوديا نموذجاً"، لتحقيق الأهداف الآتية:

**أولاً:** بيان أهم المؤسسات الخيرية الإسلامية في كمبوديا.

**ثانياً:** تجلية دور تلك المؤسسات الخيرية وإسهاماتها في تحقيق المقاصد الشرعية ونشر الدعوة الإسلامية في المجتمع الكمبودي.

**ثالثاً:** تحديد العقبات التي تعترض تحقيق هذه المؤسسات الخيرية للمقاصد الشرعية ونشر الدعوة الإسلامية، واقتراح الحلول لعلاجها.

**منهج البحث:** المنهج الوصفي التحليلي، بجانب الدراسة الميدانية، وأدوات جمع البيانات هي: المراجع العلمية المتاحة، بجانب الملاحظات والمقابلات الشخصية؛ حيث قمتُ بجمع المعلومات المتعلقة بموضوع البحث وإجراء المقابلات اللازمة، ووصف ظاهرة دور المؤسسات الخيرية في تنمية المجتمع الكمبودي، من خلال عرض جهودها في تحقيق المقاصد الشرعية ونشر الدعوة الإسلامية، ومن ثم تحديد المعوقات التي تعترض طريقها، وتحليلها محاولة لوضع الحلول والمقترحات لمواجهتها وعلاجها.

**خطة البحث:** : أقيمتُ بُنيان هذه البحث على مقدمة وثلاثة مباحث وخاتمة: ففي المقدمة تكلمت عن مفهوم المقاصد الشرعية وأقسامها وضرورة تحقيقها، كما اشتملت المقدمة على سبب اختيار موضوع البحث، ومشكلته، وأهدافه، ومنهجه، وخطته.

**وجاء المبحث الأول لبيان:** جغرافية كمبوديا وحال المسلمين فيها، وتحدثتُ في **المبحث الثاني عن:** المؤسسات الخيرية الإسلامية في كمبوديا، ودورها في تحقيق المقاصد الشرعية ونشر الدعوة الإسلامية في المجتمع الكمبودي، وخصّص **المبحث الثالث** لتحديد: العقبات التي تعترض تحقيق المؤسسات الخيرية للمقاصد الشرعية ونشر الدعوة الإسلامية في كمبوديا، واقتراح الحلول لعلاجها وإزالتها، وأما الخاتمة فقد تضمنت نتائج البحث وملاحقه. ومن الله عز وجل نستمد الهداية والتوفيق والسداد.

## المبحث الأول جغرافية كمبوديا وحال المسلمين فيها المطلب الأول: جغرافية كمبوديا

**الموقع الجغرافي:** تقع "كمبوديا" في جنوب شرق آسيا ضمن دول الهند الصينية، حيث يحيط بها "فيتنام" من الشرق والجنوب الشرقي، و"تايلاند" من الغرب والشمال الغربي، و"لاوس" من الشمال، و"خليج تايلاند" من الجنوب، ومعظم أراضي كمبوديا جبلية، وتبلغ مساحة كمبوديا حوالي 181,035 كيلو متراً مربعاً.

تعد "**بنوم بنه**" عاصمة المملكة وأكبر المدن، كما أنها المركز الاقتصادي والصناعي والتجاري والثقافي الرئيس في كمبوديا، وأما مدينة "**سييم ريب**" مدينة تقع بالقرب من أطلال "**أنجكور وات**" الشهيرة بوابة منطقة **الأنغكور**، والوجهة السياحية الأولى في كمبوديا، وتشتهر مدينة "**باتامبانغ**" أكبر المدن غربي كمبوديا، بإنتاج **الأرز**، بينما تعتبر "**سيانوكفيل**" مدينة ساحلية، و**ميناء بحري** رئيس و**منتجع شاطئي**.

**نظام الحكم:** نظام الحكم في كمبوديا "**ملكي دستوري**"، حيث "**نورودوم سيهاموني**" ملك للبلاد، وتتنظم سياسة كمبوديا رسمياً، وفقاً ل**دستور** البلاد لعام 1993م، في إطار **ملكية دستورية** تعمل كدولة **ديمقراطية تمثيلية برلمانية**، **رئيس وزراء كمبوديا** هو رئيس الحكومة، بينما الملك رأس الدولة.

وتنقسم الأراضي الكمبودية إلى 24 محافظة والعاصمة التي تقسم إلى 8 خان، وتقسم المحافظات إلى 159 مديرية، وتقسم المديريات بدورها إلى المزيد من البلديات والقرى، بينما تقسم المديريات في العاصمة إلى الخان وبدورها تنقسم إلى سانغكات.

**السكان:** يقدر عدد سكانها بعشرة ملايين نسمة يعمل 71 % منهم في الزراعة، ويبلغ تعداد سكانها أكثر من 14 مليون نسمة من **عرقية الخمير**، و يُدعى عادةً المواطن من كمبوديا بـ"الكمبودي" أو "الخمير"، رغم أن الأخير يشير بالتحديد إلى عرقية الخمير.

**اللغات:** يعود أصل 90 % من سكان كمبوديا إلى عرقية "**الخمير**"، ويتحدث **بلغه الخمير**، والتي تعد اللغة الرسمية للبلاد، أما ما تبقى فهم من العرقيات **الصينية والفيتنامية والتشام والخمير**، ولغة الخمير عضو في العائلة الفرعية **مون-خمير** من **المجموعة اللغوية الأستروآسيوية**.

ولا تزال اللغة الفرنسية -اللغة الرسمية في الهند الصينية سابقاً-، مستخدمة لدى البعض من كبار السن من الكمبوديين، كما أن الفرنسية أيضاً لغة التعليم في بعض المدارس والجامعات التي يتم تمويلها من قبل الحكومة الفرنسية.

وفي العقود الأخيرة، اتجه العديد من الشباب رجال الأعمال الكمبوديين إلى تعلم اللغة الإنجليزية في المدن الكبرى والمراكز السياحية، ويتحدث بالإنجليزية على نطاق واسع وتدرس في عدد كبير من المدارس بسبب العدد الهائل من السياح القادمين من البلدان الناطقة بالإنجليزية، حتى في أكثر المناطق ريفية، يتحدث معظم اليافعين على الأقل بعض الإنجليزية، حيث يقوم غالباً الرهبان في المعابد المحلية بتدريسها<sup>(7)</sup>.

(7) <https://ar.wikipedia.org/wiki/كمبوديا>، تحريراً من الموقع في 11 مارس 2017م.

## المطلب الثاني: حال المسلمين في كمبوديا

يعتبر المسلمون أكبر الأقليات في كمبوديا، إذ يبلغ تعدادهم حوالي مليون مسلم ويشكلون قرابة 14,8% من مجموع سكان البلاد، ويرى بعض المؤرخين أن وجود المسلمين في كمبوديا يرجع إلى سنة 1237هـ/ 1823م بعد وصول الشامبيين الهاربين من بلادهم إليها، ولم يكن بها مسلمون قبل ذلك.

وبنظرة سريعة في حال المسلمين هناك نجد أنهم يتوزعون جغرافياً على مختلف المحافظات الكمبودية، وأغلبهم يعيش في القرى التي يطلق عليها "قرى التشام" (cham phum)، ويشرف على القرية حاكم عام يساعده رجل أو اثنان، ويشرف على أحوال المسلمين التي تتعلق بالعبادات والأحوال الشخصية، كما يعين الخطيب والإمام والمؤذن. وتخضع القرى التشمائية كلها للجنة عليا تنظم شؤون المسلمين، وتتألف من إمام ونائبين ومستشارين له، وتخضع هذه اللجنة لإشراف وزارة الدين البوذي في الحكومة الكمبودية.

وتعاني الأقلية المسلمة في كمبوديا من حرمانها من أقل مقومات الحياة الكريمة، فهي متخلفة تعليمياً حيث لا يوجد في كمبوديا مدارس نظامية ولا معاهد علمية بل تنتشر الكتابات والفصول الدارسية الصغيرة التابعة للمساجد، يقول الداعية الكمبودي محمد يوسف: إن الأقلية المسلمة في كمبوديا من التخلف بحيث تعاني من الثالث الخطر: المرض والجهل والفقر.

هذا وقد تعرض المسلمون في عهد "بول بوت" للإبادة الجماعية والقهر، حيث أريد على يديه نصف مليون مسلم، ودمر في عهده 144 مسجداً، ولم يكن باستطاعة المسلمين الظهور بدينهم أو أداء الشعائر الدينية في أمان، واستمر هذا الوضع من القهر والإذلال للمسلمين حتى انتهى حكم "بول بوت"، إذ بعدها بدأ حال المسلمين في التحسن فأصبحوا يمارسون شعائرهم اليومية في يسر وسهولة بحكم الدستور الجديد الذي يكفل حرية المعتقد لكل أفراد المجتمع، بل إنه قد أصبح للمسلمين بعض النشاط السياسي في هذه الفترة فهم يمثلون المسلمين في هذه الحكومة الحالية بأربعة أعضاء في البرلمان، واحد منهم وزير التعليم.

وهذه الفترة تعتبر أزهى فترات المسلمين الكمبوديين على المستوى السياسي، إلا أنه في المقابل ما زال المسلمون يعانون من عدم حصولهم على أية خدمات اجتماعية، فهناك مئات الأرامل والأيتام والعجزة والمسنين ممن هم بحاجة إلى رعاية وعناية وكفالة، كما أن الأوضاع الصحية ليست على ما يرام، إذ لا توجد مستشفيات ولا حتى عيادات صحية، فالأمراض منتشرة في كل مكان بكثافة، ومعظم المسلمين يعملون بالزراعة وبعضهم في الصيد، وفرص العمل لديهم قليلة نظراً لضحالة مستوياتهم العلمية. وينبغي أن ننوه إلى أن للسعودية والكويت وماليزيا والإمارات جهود محمودة لمساعدة المسلمين في كمبوديا<sup>(8)</sup>.

### المبحث الثاني

#### المؤسسات الإسلامية الخيرية في كمبوديا

(8) الإسلام والمسلمون في جنوب شرق آسيا، د. محمود قمر، ص 135-137. والتاريخ الإسلامي، محمود شاکر، ص 94-105 باختصار.

## ودورها في تحقيق المقاصد الشرعية ونشر الدعوة الإسلامية في المجتمع الكمبودي

تعددت المؤسسات الخيرية الإسلامية في كمبوديا حتى بلغت أكثر من ثلاثين جمعية خيرية، وسوف نذكر في المطالب الآتية أنشط هذه الجمعيات التي لها دور ملحوظ وملمس في خدمة المسلمين وغير المسلمين في المجتمع الكمبودي، ومنها:

### المطلب الأول: جمعية منابع الخير

تأسست "جمعية منابع الخير" في كمبوديا سنة 1993م بترخيص من وزارة الداخلية الكمبودية، تحت اسم "جمعية إحياء التراث الإسلامي الكويت - فرع كمبوديا"، بإشراف الشيخ "محمد بن يوسف"، ويقع مقرها الرئيس في ضواحي العاصمة الكمبودية "بنوم بنه"، ويتكون من ثلاثة طوابق تشمل المكاتب الإدارية وقاعات الأنشطة والدورات التدريبية.

وتقوم الجمعية على خدمة الإسلام والمسلمين، وتأمين حاجاتهم الأساسية بدون تمييز أو تعصب، بعيداً عن الخلافات السياسية والصراعات القومية، مراعية في أنشطتها الإخلاص في العمل الخيري لوجه الله تعالى.

وقد مارست الجمعية أنشطتها الخيرية والدعوية بالتعاون مع لجنة جنوب شرق آسيا بجمعية التراث الإسلامي بدولة الكويت<sup>(9)</sup>.

وانطلقت فكرة تأسيس هذه الجمعية لكون كمبوديا دولة فقيرة، وغرقت في الحروب الأهلية فترة طويلة، ما بين عامي 1975 - 1979م، حيث سقطت الدولة تحت سيطرة نظام "بول بوت" الذي طغى في البلاد وقتاً ما يقرب من نصف مليون مسلم ومسلمة، وبعد أن تخلصت الدولة من هذا النظام كان أغلب الشعب الكمبودي خاصة المسلمين منهم يعانون الكثير من مشكلات الفقر والجهل ياحكام الدين، فكان إنشاء هذه الجمعية في إطار سلسلة خيرية دعوية لمحاولة تقديم المساعدات تجاه تلك المجتمعات، وتلبية حاجات أهلها من التربية والتعليم، وتبصيرهم بأمور دينهم، ورعاية الأيتام، وبناء المساجد والمدارس الإسلامية وغيرها، مما ينفع هذه الأمة الأقلية المسلمة خاصة والشعب الكمبودي عامة<sup>(10)</sup>.

وقد أقامت هذه الجمعية مشاريع تنموية ودعوية، منها: تشييد المساجد، وبناء المعاهد والمدارس والمراكز الإسلامية، ونشر التراث الإسلامي من خلال ترجمة الكتب الشرعية إلى اللغة الكمبودية، ثم طباعتها وتوزيعها على المسلمين في مختلف مناطق الدولة<sup>(11)</sup>.

ومن أنشطتها الاجتماعية: كفالة الأيتام، ورعايتهم ثقافياً واجتماعياً، ونشر الدعوة الإسلامية، وتنفيذ المشاريع التنموية، وتقديم المساعدات الإنسانية والإغاثية، وكفالة الدعاة، والمدرسين، وتقديم منح دراسية لطلاب الجامعات والدراسات العليا<sup>(12)</sup>.

هذا بالإضافة إلى المشاريع الموسمية كإفطار الصائمين في رمضان، ونحر الأضاحي سنوياً، وبناء بيوت للفقراء، وغيرها. كما تنظم الجمعية دورات دعوية يحاضر فيها بعض أهل العلم من دولة الكويت<sup>(13)</sup>.

<sup>(9)</sup> دليل أنشطة جمعية منابع الخير بكمبوديا، ط: قسم الإعلام بالجمعية، سنة 2012م، ص 1.

<sup>(10)</sup> المرجع السابق، ص 3.

<sup>(11)</sup> دليل أنشطة جمعية منابع الخير بكمبوديا، ط: قسم الإعلام بالجمعية، سنة 2012م، ص 4.

<sup>(12)</sup> المرجع السابق، ص 5.

<sup>(13)</sup> المرجع السابق نفسه، ص 14.

### المطلب الثاني: جمعية تطوير المجتمع الإسلامي

تأسست "جمعية تطوير المجتمع الإسلامي" في كمبوديا سنة 1998م، برئاسة عضو البرلمان الكمبودي المشهور شعبياً بين المسلمين، الأستاذ "أحمد يحيى". ومن أهداف إنشاء هذه الجمعية: تطوير حياة المسلمين في كمبوديا، بتعليمهم ورفع مستواهم المعيشي، وتوعيتهم دينياً بما يتفق مع أحكام الشريعة الإسلامية المستمدة من القرآن الكريم والحديث النبوي الشريف<sup>(14)</sup>.

وتمثلت أنشطتها الاجتماعية في توفير المنح الدراسية لحوالي 700 طالب وطالبة من أبناء المسلمين، ومطالبة الحكومة الكمبودية بالسماح للطالبات المسلمات بارتداء الحجاب داخل المدارس والجامعات الحومية ومنها والخاصة.

كما أنشأت إذاعة للمسلمين لمدة خمسين دقيقة يومياً، تسمى "راديو ساب شام" (Radio Sapcham) تبث برامج تعليمية وثقافية متنوعة، منها تفسير القرآن الكريم، وفهم الشريعة الإسلامية، والتعرف على أحوال المسلمين، والأخبار المحلية والإقليمية والعالمية.

ويُعدُّ من أعظم أعمال هذه الجمعية: ترجمة معاني القرآن الكريم إلى اللغة الكمبودية "الخميرية"، حيث دعت جمعية تطوير المجتمع الإسلامي بكمبوديا إلى عقد المجمع الإسلامي الكمبودي، تحت شعار "الاتحاد من أجل نهضة الأمة الإسلامية"، في 15 فبراير سنة 2009م بفندق بنوم بنه في كمبوديا، وقرر المشاركون في هذا المجمع تكوين لجنة برئاسة أحمد يحيى، لترجمة معاني القرآن الكريم إلى اللغة الخميرية، وتم اختيار أعضاء لجنة الترجمة لتنفيذ هذا القرار، وكان معظمهم من الذين أتموا دراستهم الجامعية في البلاد العربية. وبعد عامين أنجزت اللجنة ترجمة معاني القرآن الكريم، معتمدين على أمهات كتب التفسير، مثل: تفسير الطبري، وتفسير القرآن العظيم لابن كثير، وزبدة التفاسير، والتفسير الميسر، وغيرها<sup>(15)</sup>.

### المطلب الثالث: جمعية الإصلاح الاجتماعي

تأسست "جمعية الإصلاح الاجتماعي" في الكويت سنة 1963م بهدف خدمة المجتمع، والدعوة الإسلامية، والعمل الخيري، ولها اثنان وعشرون فرعاً ومكتباً في العالم. وفي سنة 2007م تم التنسيق والتعاون بين جمعية الإصلاح الاجتماعي الكويتية وجمعية البركة الخيرية الكمبودية، لتنفيذ المشاريع التنموية والتعليمية لتلبية احتياجات الشعب الكمبودي، مثل: بناء بيوت للفقراء، وتقديم الرعاية الصحية للمحتاجين، والمنح الدراسية للطلاب، وكفالة المدرسين والدعاة، وغيرها من المشاريع التنموية والاجتماعية<sup>(16)</sup>.

### المطلب الرابع: جمعية مدرسة الإحسان للدعوة والتربية الإسلامية

<sup>(14)</sup> مقابلة الباحث مع الأستاذ "أحمد يحيى" عضو البرلمان الكمبودي السابق، في "مسجد السركال" بالعاصمة الكمبودية "بنوم بنه"، بتاريخ: 14 يوليو 2017م.

<sup>(15)</sup> مقابلة الباحث مع الأستاذ "أحمد يحيى" عضو البرلمان الكمبودي السابق، في "مسجد السركال" بالعاصمة الكمبودية "بنوم بنه"، بتاريخ: 14 يوليو 2017م. ومقدمة كتاب القرآن الكريم وترجمته إلى اللغة الخميرية، أحمد يحيى وآخرون، بنوم بنه، سنة 2011م، ص 1.

<sup>(16)</sup> تقرير أعمال جمعية الإصلاح الاجتماعي، مكتب كمبوديا، ص 1.



تأسست هذه الجمعية على يد الشيخ "محمد بن يحيى بن صالح" الكمبودي المصري الباكستاني<sup>(17)</sup>، في سنة 2002م، وتنقسم هذه الجمعية إلى قسمين رئيسيين: قسم الدعوة، وأنشئ سنة 2002م، وقسم التعليم الإسلامي وبدأ منذ أحد عشرة سنة تقريباً في عام 2007م.

ومن أهدافها الرئيسية: نشر الدين الإسلامي على ضفتي "نهر ميكونج"، أي في "الصين" و"لاوس" و"فيتنام" و"بورما" و"تايلاند".

ويرى مؤسس هذه الجمعية أن الإسلام لم يدخل إلى كمبوديا بحركة دعوية سليمة، على الرغم من دخول المسلمين وهجرتهم إلى كمبوديا بعد سقوط مملكة "تشامبا". ويركز القسم التعليمي على تربية وتعليم أبناء المسلمين في كمبوديا، وقد زار الباحث "مدرسة الإحسان للدعوة والتربية الإسلامية، ورأي الباحث الطلاب والطالبات المنتظمون صفوفاً مرتين في اليوم لتلاوة أذكار الصباح والمساء، بجانب الأنشطة الرياضية والتربوية وتعليمهم الصلاة وتلاوة القرآن الكريم، كما تشارك المدرسة في الأنشطة الاجتماعية وتحتفل بالمناسبات الدينية الإسلامية، كعيدي الفطر والأضحى، وحسن صيام شهر رمضان وقيامه، وغيرها من الأنشطة الدينية والاجتماعية.

وتجمع مقررات هذه المدرسة بين مواد اللغة العربية والدراسات الإسلامية بالإضافة إلى المواد الدراسية المقررة على المدارس الحكومية الكمبودية<sup>(18)</sup>.

#### المطلب الخامس: المركز الثقافي الحضاري العربي بكمبوديا

تأسس "المركز الثقافي الحضاري العربي بكمبوديا" سنة 1436هـ الموافق 2015م، وهو مؤسسة دعوية تنموية تسعى إلى التعريف بالإسلام والدعوة إليه ونشر محاسنه بالوسائل المتاحة.

وتتمثل رسالة هذا المركز بتعريف الناس بالإسلام بأساليب مؤثرة مناسبة وبعمل منظم.

وأما رؤيته فتتحقق بالاستخدام الأمثل للوسائل الإعلامية والدعوية، وتربية جيل من أبناء المسلمين الجدد ليكونوا دعاة للإسلام في كمبوديا.

ومن أهدافه: التعريف بالإسلام والدعوة إليه، وتعليم المسلمين الجدد أمور دينهم، وتربية جيل من أبناء المسلمين وإعدادهم ليكونوا كوادراً دعوية لدعوة غير المسلمين الكمبوديين، والاستفادة من التقنيات الحديثة لخدمة الدعوة الإسلامية.

(17) ولد الشيخ محمد صالح في 15 ديسمبر 1943م، في إحدى القرى التابعة لمحافظة "كمبونج تشام" في كمبوديا، ويذكر أن أجداده هاجروا بعد سقوط مملكة "تشامبا" في فيتنام إلى كمبوديا ما بين عامي 1825م و 1836م، واستقروا في "كمبونج تشام" ثم انتقلوا إلى العاصمة "بنوم بنه"، ويتقن هو وأسرته لغة "تشامبا" التي تشترك مع اللغة الملايوية بنسبة 40% تقريباً. رحل الشيخ محمد صالح إلى "مصر" حيث تعلم في الأزهر الشريف، كما كانت له رحلة علمية إلى "باكستان". مقابلة الباحث مع الشيخ "محمد صالح"، في مدرسته الكائنة بأحد ضواحي العاصمة الكمبودية "بنوم بنه"، بتاريخ: 22 يوليو 2017م.

(18) مقابلة الباحث مع الشيخ "محمد صالح"، في مدرسته الكائنة بأحد ضواحي العاصمة الكمبودية "بنوم بنه"، بتاريخ: 22 يوليو 2017م.

### أنشطة المركز الدعوية والتنموية والاجتماعية

يتم التعريف بالإسلام عن طريق "القوافل الدعوية" الموجهة إلى الكمبوديين الغير مسلمين، وكان من ثمرات هذه القوافل دخول قرى بكاملها في دين الإسلام، وقد بلغ عدد المسلمين الجدد منذ إنشاء المركز حتى أغسطس 2018م أكثر من 3700 مسلم ومسلمة. قام المركز بترجمة وطباعة الكتب الإسلامية من اللغات المختلفة إلى اللغة الكمبودية "الخميرية"، وتوزيع كتاب "ترجمة معاني القرآن الكريم إلى اللغة الخميرية: على المسلمين الكمبوديين، كما يقوم المركز بإعداد النشرات والمطويات الدعوية وتوزيعها بصفة مستمرة طوال العام.

وتم إعداد دورات تعليمية وتربوية للمسلمين الجدد وحكام قراهم وطلاب الجامعات، حيث عقدت لهم "دورات لتعليم اللغة العربية والفقه والعقيدة" وكانت مدة الدورة ستة أشهر، بالإضافة إلى الرحلات النهارية الترفيهية التربوية.

كما قام المركز بترجمة ونشر مقاطع فيديو دعوية، ومنها عشرون مقطعاً للداعية المسلم الدكتور ذاكر نايك الهندي. وإعداد أول تطبيقين لترجمة معاني القرآن الكريم باللغة الكمبودية، وإطلاق أول موقع إلكتروني لترجمة معاني القرآن باللغة الخميرية: quran-khmer.com

هذا بالإضافة إلى الأنشطة والخدمات الاجتماعية والمشروعات التنموية التي يقوم بها المركز، مثل: كفالة المعلمين والدعاة الكمبوديين، تنمية قرى المسلمين الجدد ومساعدتهم مادياً وحفر آبار لهم، وتنظيم إفطارهم في شهر رمضان، توزيع لحوم الأضاحي عليهم، وكسوة اليتامي والأرامل، وغيرها من الأنشطة الاجتماعية<sup>(19)</sup>.

### المبحث الثالث

#### العقبات التي تعترض تحقيق المؤسسات الخيرية للمقاصد الشرعية ونشر الدعوة الإسلامية في المجتمع الكمبودي، واقتراح حلول لعلاجها

هناك عقبات داخلية بين المسلمين وأخرى خارجية تعترض طريق المؤسسات الخيرية لتحقيق المقاصد الشرعية ونشر الدعوة الإسلامية في كمبوديا.

**فمن العقبات الداخلية:** تفشي وانتشار الفقر والجهل والمرض بين عامة المسلمين الكمبوديين، أما خواصهم وأعني بهم معظم المسؤولين عن الجمعيات الخيرية والمدارس والمراكز الإسلامية فهم من الأثرياء الذين كوّنوا ثروتهم من المساعدات والتبرعات المادية التي يوجد بها المحسنون وأثرياء العرب، فترى كل واحد منهم له سيارته الخاصة، وبيته الحديث، ومكتبه الفخم.

ومما يندى له الجبين خجلاً انقسام المسلمين في كمبوديا إلى جماعات فكرية متصارعة، فهم بين سلفي وإخواني وتابع لجماعة التبليغ، وغيرها من الجماعات والفِرَق التي مزقت أمتنا الإسلامية وأضعفتها.

(19) دليل المركز الثقافي الحضاري العربي – كمبوديا، بنوم بنه، 2017م، ص2-10.

وأما على مستوى ممارسة الشعائر الدينية الإسلامية فينقسم المسلمون الكمبوديون إلى: أهل الظُّهر وهم الذين يصلون الصلوات الخمس، وأهل الجمعة الذين لا يصلون إلا مرة واحدة في الأسبوع أو يعينون مَنْ ينوب عنهم في أداء صلاة الجمعة.

وتزداد الخلافات بين المسلمين عند الحديث عن انتماءاتهم السياسية المتخذة من الدين ستاراً لها، وفي حقيقتها خلافات مادية وتنافسات دنيوية؛ فهم بين فريق مؤيد للحكومة البوذية برئاسة "مفتي كمبوديا" و"وزير المجلس الأعلى للشؤون الدينية"، أو فريق مؤيد لعضو البرلمان الكمبودي السابق الأستاذ "أحمد يحيي"، وكل فريق له أنصاره ومؤيدوه.

كما أنه لا توجد جامعة إسلامية لنشر اللغة العربية والدراسات الإسلامية في كمبوديا إلى يومنا هذا، ومعظم المتخرجين منهم في الجامعات العربية والإسلامية عن طريق المنح الدراسية المقدمّة لهم من الجمعيات الخيرية، وهم حاصلون على درجة الليسانس أو البكالوريوس فقط، وبضعة منهم حاصلون على الماجستير، ولا أعرف في كمبوديا أحداً حاصل على درجة الدكتوراه.

وقد اقترح الباحث على "مفتي كمبوديا" إنشاء "كلية للدراسات العربية والإسلامية" ويكون مقرها "مسجد السركال" بالعاصمة الكمبودية "بنوم بنه"، ولكنه تردد متعللاً بقلّة الإمكانيات المادية<sup>(20)</sup>.

**العقبات الخارجية:** وأعني بها العقبات التي تواجه المسلمين وتعرقل مسيرة الدعوة الإسلامية في المجتمع الكمبودي، وتتمثل في: البوذية، والشيعوية، والحملات التنصيرية، والمد الشيوعي، والقاديانية، وتفصيل ذلك في المطالب الآتية:

### المطلب الأول: البوذية

انتشرت "البوذية" في كمبوديا منذ القرن الخامس الميلادي إلى الآن حتى أصبحت الدين الرسمي لها، وللبوذية مذهبان: المذهب الشمالي، ويطلق عليه "الماهايانا" وأتباعه يؤلهون بوذا ويدعون إلى عبادته، وينتشر هذا المذهب بشمال آسيا في الصين واليابان وكوريا. والمذهب الجنوبي، ويطلق عليه "النيرافادا" ويحافظ أتباعه على تعاليم بوذا الأولى ويعتبرونه المعلم الأخلاقي الذي بلغ درجة الصفاء الروحي، ولا يؤلهونه، وينتشر هذا المذهب بجنوب آسيا في "سيريلانكا" و"كمبوديا" و"تايلاند" و"بورما"<sup>(21)</sup>.

وفيما يتعلق بمظاهر "البوذية" في كمبوديا نجد أن معابدهم تشيد باستمرار، وهي غاية في الزخرفة والترف الذي لا يتناسب مع كمبوديا الفقيرة، وأنه لا يخلو بيت أو محل أو شركة تجارية عند البوذيين من صنم للعبادة، بحيث يصلون له ساجدين وراكعين، ويقدمون له القرابين، ويحرقون له الروائح الزكية، ويوضع هذا الصنم في كوخ صغير يكون على الأرض مباشرة أو على عمود يرفعه من الأرض إذا كان خارج المنزل، ويقدم البوذيون لهذا الصنم أنواع الطعام والحلوى واللحوم والفواكه حتى الشجائر والخمور، تبقى أمامه فترة ثم تغير<sup>(22)</sup>.

(20) مقابلة الباحث مع مفتي كمبوديا، في منزله بأحد ضواحي العاصمة الكمبودية "بنوم بنه"، بتاريخ: 12 يوليو 2017م.

(21) النفحة العودية في وصف البلاد الكمبودية، خالد عبد الحليم هاشم، ص 183.

(22) المرجع السابق، 190.

والدستور الكمبودي يمنح الشعب الكمبودي المساواة في الحقوق والحرية في الاعتقاد وممارسة الشعائر الدينية، ولذا نجد المسلمين يمارسون شعائرهم الدينية بحرية وترتدي نساؤهم وبناتهم الحجاب بلا مضايقات عنصرية.

ليس هذا فحسب بل أقيمت في العاصمة الكمبودية بعض المؤتمرات الدولية بالاشتراك بين مؤسسات إسلامية وأخرى بوذية؛ لبيان دور الإديان في تحقيق الأمن والسلام، ومن تلك المؤتمرات "المنتدى الإسلامي البوذي العالمي للحوار" الذي انعقد في 29-30 مايو 2012م، وقد كان شعاره "الوئام والسلام والقيم العالمية للدين"، وحضره ممثلون عن "المنتدى الإسلامي العالمي للحوار بجدة، المملكة العربية السعودية"، و"المجلس الأعلى للشؤون الإسلامية بكمبوديا"، و"مجلس الإفتاء بكمبوديا"، و"جمعية الدعوة الإسلامية بسنغافورة"، و"وزارة شؤون الأديان والعقائد بكمبوديا"، و"المجلس البوذي بكمبوديا"، و"المجلس الأعلى البوذي بسنغافورة"، وغيرهم.

### المطلب الثاني: الشيوعية

من المعلوم أن "الشيوعية" مذهب سياسي يهدف إلى القضاء على الرأسمالية والملكيات الخاصة، وتعترف الشيوعية بأن مذهبها مبني على الإلحاد وإنكار وجود الله، وتحارب كل دين ومعتقد، وتبذل الجهود في سبيل إحلال الإلحاد محل الاعتقاد الديني، وتحرم المتدينين من حقوقهم المدنية، بل تحرمهم من الحقوق الطبيعية<sup>(23)</sup>.

وقد انتشرت الشيوعية في كمبوديا على يد أعضاء "حركة الوحدة" التي قادها الشيوعيون بالتعاون مع الفيتناميين لمقاومة الاحتلال الفرنسي لبلادهم، وتكونت هذه الحركة سنة 1940م، وكان معظم أعضائها من الفلاحين والطلاب الذين تعلموا في الخارج ومنهم "بول بوت".

وفي 17 أبريل سنة 1975م سيطرت الشيوعية على كمبوديا، وتولى "بول بوت" مقاليد الحكم في البلاد، وبذلك بدأ التاريخ المأساوي للشعب الكمبودي فقد دمر الاقتصاد، وخلف الآلاف من القتلى، ونشر الفقر والجهل بين الكمبوديين، ومنع المسلمون من أداء شعائرهم الدينية، ومنعت نساؤهم من ارتداء الحجاب، وقتل علماء المسلمين، وهدمت المساجد والمدارس، وأحرق المصاحف والكتب الدينية.

### المطلب الثالث: الحملات التنصيرية

"التنصير" هو حركة سياسية استعمارية تدعو إلى اعتناق النصرانية ونشرها بين المسلمين وغيرهم، مستغلين حالات الفقر والجهل والمرض والكوارث للسيطرة على الأمم والشعوب وثرواتها.

وتقوم العقيدة النصرانية على ثلاثة أسس، وهي: التثليث، والصلب والفداء، ومحاسبة المسيح يوم القيامة للناس وإدانتهم.

وقد لعب "التنصير" دوراً كبيراً في تنصير المسلمين الجدد في كمبوديا أو غير المسلمين لتحويلهم إلى نصارى، من خلال مساعدتهم مادياً وطبياً وتعليمياً واجتماعياً،

(23) أصلح الأديان للإنسانية عقيدة وشريعة، أحمد عبد الغفور عطار، مكة المكرمة، ط: دار الصحافة والنشر، 1987م، ص24.

فأنشأت الجمعيات التنصيرية الكنائس والمدارس والمستشفيات، حتى صار عدد الكنائس في كمبوديا 370 كنيسة، وبلغ المدارس 464 مدرسة تنصيرية، لتعليم اللغة الإنجليزية برسوم رمزية وأحياناً مجاناً ثم يقومون ببث العقيدة النصرانية بين الطلاب وأخذهم إلى الكنيسة يوم الأحد لأداء طقوسهم الدينية.

كما تعلم كثير من المنصرين اللغة الكمبودية، وجابوا القرى والغابات لإقامة المشاريع وجذب الكمبوديين مسلمين وغيرهم إلى النصرانية، ومن وسائلهم توزيع أجهزة التلفاز على المسلمين مجاناً؛ لكي تصل البرامج التليفزيونية التنصيرية إلى الكبار والأطفال، بالإضافة إلى البرامج الإذاعية التنصيرية التي تبث مرتين يومياً<sup>(24)</sup>.

#### المطلب الرابع: المد الشيعي

أصل "الشيعية" الفرقة من الناس، وقد غلب هذا الاسم على من يتولى علياً رضي الله عنه وأهل بيته رضوان الله تعالى عليهم أجمعين، حتى صار لهم اسماً خاصاً، فإذا قيل: فلان من الشيعة، عُرف أنه منهم، وفي مذهب الشيعة كذا أي عندهم. وأصل ذلك من المشايعة، وهي المتابعة والمطوعة<sup>(25)</sup>.

وقد بدأ النشاط الشيعي في كمبوديا عن طريق توفير المنح الدراسية لعشرة طلاب من المسلمين الكمبوديين ليدرسوا في إيران، ومكثوا زمناً بها حتى اضطربت عقيدتهم، ولما عادوا إلى كمبوديا رجعوا إلى مذهب أهل السنة والجماعة إلا واحداً منهم.

وانتشر المذهب الشيعي في المحافظات الشمالية الكمبودية مثل محافظة "روتنا كيري" و"كمبونج تشام" كما انتشر في ضواحي العاصمة "بنوم بنه"، وقدم الشيعة المشاريع التنموية كتربية الأبقار ومزارع المطاط، لجذب المسلمين الكمبوديين إلى مذهبهم.

وكان أول من نشر المذهب الشيعي في كمبوديا رجل فرنسي من أصل كمبودي يدعى "محمد زين"، ورجل كمبودي آخر يدعى "سيد كامل" كان طالباً في كلية اللغة العربية بجامعة المدينة المنورة ولكنه فشل في إتمام دراسته، فانتمى إلى المذهب الشيعي وأخذ يدعو إليه ويشجع الطلاب الكمبوديين للحصول على منح دراسية في إيران.

ومن الجدير بالذكر أن الحكومة الإيرانية بدأت التواصل بصفة رسمية لبحث سبل التعاون بين البلدين، ولا يخفى أن ذلك سوف يشق الطريق لانتشار المذهب الشيعي بين المسلمين في الأراضي الكمبودية.

#### المطلب الخامس: القاديانية

تنسب هذه الفرقة إلى غلام أحمد القادياني – نسبة إلى قرية قاديان الواقعة في ولاية البنجاب في الهند – الذي قرأ القرآن على بعض فقهاء الشيعة، واطلع على بعض الكتب الفارسية، وتعلم اللغة العربية في سن العاشرة، ولما بلغ سن السابعة عشرة درس النحو والمنطق والفلسفة على أستاذ عربي، وطالع العلوم الدينية، ولما سيطر الاستعمار البريطاني على

<sup>(24)</sup> النفحة العودية في وصف البلاد الكمبودية، خالد عبد الحلیم هاشم، ص130.

<sup>(25)</sup> لسان العرب، محمد بن مكرم بن علي، أبو الفضل، جمال الدين ابن منظور الأنصاري الرويفعي الإفريقي ت: 711هـ، بيروت، ط3: دار صادر، 1414هـ، فصل الشين المعجمة، ج8/189.

البنجاب عين غلام أحمد كاتباً في بعض المصالح الحكومية، ثم بدأ في إظهار دعوته عندما بلغ سنة الأربعين، وادعى أنه نبي يوحى إليه من السماء وأنه مسيح المسلمين، واجتهد غلام أحمد في نشر دعوته وعاونه في ذلك البريطانيون.

وتقوم عقائد القاديانية الضالة على: القول بنبوته غلام أحمد، وإسقاط فريضة الجهاد، وتكفيرهم للمسلمين الذين لم يتبعوا نحلتهم.

وكان أول من نشر القاديانية في جنوب كمبوديا رجل إندونيسي يدعى "هداية الإندونيسي" في محافظة "كمبوت"، حيث كان مجيداً للغة الكمبودية فأنشأ مركزاً للقاديانية بها، ثم انتشرت الدعوة تحت اسم "الأحمدية" في محافظة "كمبونج تشاننج" وفي العاصمة بنوم بنه.

ومن وسائلهم لنشر دعوتهم بناء المساجد في القرى، وتقديم المنح الدراسية لأبناء المسلمين في العاصمة الكمبودية.

### نتائج البحث

بعد دراستنا لموضوع "دور المؤسسات الخيرية في تحقيق المقاصد الشرعية ونشر الدعوة الإسلامية في جنوب شرق آسيا: كمبوديا نموذجاً"، يمكن أن نستخلص النتائج الآتية: أولاً: أسهمت المؤسسات الخيرية الإسلامية في تنمية المجتمع الكمبودي، ولم يتوقف ذلك عند المسلمين الكمبوديين فحسب، بل تعداه لغير المسلمين الكمبوديين أيضاً.

ثانياً: نجحت بعض تلك المؤسسات الخيرية الإسلامية في تحقيق المقاصد الشرعية في المجتمع الكمبودي؛ حيث قامت هذه المؤسسات الخيرية بخدمة الإسلام والمسلمين، وتأمين حاجاتهم الأساسية بدون تمييز أو تعصب، بعيداً عن الخلافات السياسية والصراعات القومية، مراعية في أنشطتها الإخلاص في العمل الخيري لوجه الله تعالى. كما سعت جاهدة في تطوير حياة المسلمين في كمبوديا، بتعليمهم وتقديم المنح الدراسية لأبنائهم، ورفع مستواهم المعيشي، وتوعيتهم دينياً بما يتفق مع أحكام الشريعة الإسلامية، وقد نجح المركز الثقافي الحضاري العربي في دعوة غير المسلمين إلى الإسلام، وتنمية بعض قرى المسلمين الكمبوديين، وتعليمهم العقيدة الإسلامية الصحيحة، وتحذيرهم من التيارات المنحرفة، متخذاً من التقنية الحديثة وسائل لنشر الدعوة الإسلامية.

ثالثاً: ينبغي إزالة العقبات والتحديات التي تعترض تحقيق المؤسسات الخيرية للمقاصد الشرعية، ووضع الحلول لمواجهتها وعلاجها؛ وذلك بتنسيق العمل الدعوي والتعليمي والتنموي، وتوحيد أهداف وبرامج عمل الجمعيات الخيرية الإسلامية في كمبوديا، وإعداد القادة من الشباب الكمبودي وتدريبهم وتأهيلهم علمياً وتربوياً ليكونوا دعاة على قدر المسؤولية في تحمل أعباء الدعوة الإسلامية في كمبوديا ودول جنوب شرق آسيا.

### خاتمة البحث

#### أولاً: المراجع

#### القرآن المجيد

الإسلام والمسلمون في جنوب شرق آسيا، د. محمود قمر، السعودية، ط1: عين للدراسات والبحوث الإنسانية والاجتماعية، 1424هـ/ 2003م.

أصلح الأديان للإنسانية عقيدة وشريعة، أحمد عبد الغفور عطار، مكة المكرمة، ط: دار الصحافة والنشر، 1987م.

التاريخ الإسلامي التاريخ المعاصر والأقليات الإسلامية، محمود شاكر، بيروت، ط: 2: المكتب الإسلامي، 1416هـ/ 1995م.

تقرير أعمال جمعية الإصلاح الاجتماعي، مكتب كمبوديا، 2017م.

دليل أنشطة جمعية منافع الخير بكمبوديا، ط: قسم الإعلام بالجمعية، سنة 2017م.

دليل المركز الثقافي الحضاري العربي – كمبوديا، بنوم بنه، 2017م.

مقاصد الشريعة الإسلامية، محمد الطاهر بن عاشور، تونس، ط: الشركة التونسية للتوزيع، 1421هـ.

مقاصد الشريعة الإسلامية وعلاقتها بالأدلة الشرعية، محمد سعد بن أحمد بن مسعود اليوبي، الرياض، ط: 1: دار الهجرة، 1418هـ/ 1998م.

مقابلة الباحث مع مفتي كمبوديا، في منزله بأحد ضواحي العاصمة الكمبودية "بنوم بنه"، بتاريخ: 12 يوليو 2017م.

مقابلة الباحث مع الأستاذ "أحمد يحيى" عضو البرلمان الكمبودي السابق، في "مسجد السركال" بالعاصمة الكمبودية "بنوم بنه"، بتاريخ: 14 يوليو 2017م.

لسان العرب، محمد بن مكرم بن علي، أبو الفضل، جمال الدين ابن منظور الأنصاري الرويفعي الإفريقي ت: 711هـ، بيروت، ط: 3: دار صادر، 1414هـ.

مقابلة الباحث مع الشيخ "محمد صالح"، في مدرسته الكائنة بأحد ضواحي العاصمة الكمبودية "بنوم بنه"، بتاريخ: 22 يوليو 2017م.

نظرية المقاصد عند الإمام الشاطبي، أحمد الريسوني، ط: 2: الدار العالمية للكتاب الإسلامي، 1412هـ/ 1992م.

النفحة العودية في وصف البلاد الكمبودية، خالد عبد الحليم هاشم، صنعاء، اليمن، ط: وزارة الثقافة والسياحة، 2004م.

كمبوديا، تحريراً من الموقع في 11 مارس 2017م. <https://ar.wikipedia.org/wiki>

## ثانياً: الملاحق

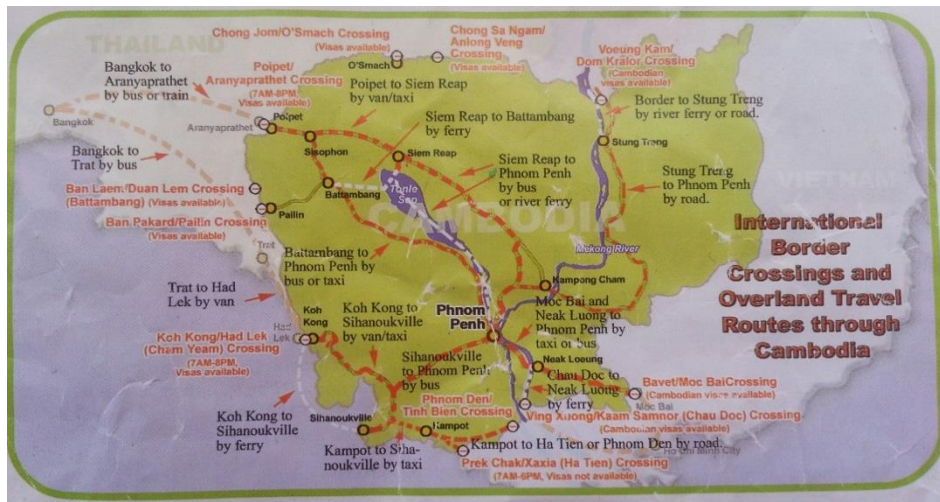

## خريطة كمبوديا، مداخلها وحدودها الدولية



الباحث مع بعض الكمبوديين في "مسجد الرحمة" بالعاصمة الكمبودية "بنوم بنه"



دورة علمية مكثفة للمدرسين  
أقامتها "جمعية منابع الخير" الكمبودية بالاشتراك مع "جمعية إحياء التراث الإسلامي الكويتية"



## UNSUR-UNSUR KEPERCAYAAN *DINAMISME* DALAM PERUBATAN TRADISIONAL MELAYU KELANTAN

Dr. Mohd Zawawi bin Mohamad  
PM. Dr. Nur Azuki bin Yusuff  
Universiti Malaysia Kelantan  
nurazuki@umk.edu.my

### ABSTRAK

Unsur kepercayaan *dinamisme* dalam kalangan pengamal perubatan tradisional Melayu yang masih meluas. Kajian ini memberi tumpuan dalam mendokumentasikan unsur-unsur kepercayaan *dinamisme* melibatkan kepercayaan kuasa penyembuh yang digunapakai oleh para pengamal perubatan tradisional Melayu dalam sistem perubatan. Pengumpulan data berbentuk kualitatif ini melibatkan kajian kepustakaan dan temubual mengenai perspektif akidah Islam terhadap kepercayaan *dinamisme* dalam kalangan pengamal perubatan tradisional Melayu. Data lapangan melibatkan temubual dan pemerhatian informan kajian yang merupakan pengamal di Kelantan. Data kajian ini dianalisis secara manual melalui teknik deskriptif dan tematik. Dapatan menunjukkan terdapat unsur-unsur kepercayaan *dinamisme* tersendiri yang digunapakai oleh para pengamal perubatan tradisional Melayu. Antaranya penggunaan bacaan, bahan-bahan, pancaindera, pantang larang, angka, bilangan dan azimat yang dianggap mempunyai kuasa menyembuhkan keuzuran atau penyakit. Terdapat kesamaan penggunaan unsur-unsur *dinamisme* terutama yang melibatkan mekanisme kebergantungan penyembuhan daripada bacaan atau kata-kata, bahan dan alatan, tumbuhan, deria, pantang larang dan bilangan atau angka serta azimat. Dapatan ini penting untuk dimanfaatkan sebagai bahan rujukan ilmiah dalam perihal kuasa penyembuh yang hakiki tanpa menjejaskan akidah Islam dalam masyarakat.

**Kata kunci:** Perubatan Tradisional Melayu, kepercayaan Dinamisme, penyembuh

### PENDAHULUAN

*Dinamisme* adalah kepercayaan adanya tenaga yang tidak berperibadi dalam diri manusia, haiwan, tumbuh-tumbuhan, benda-benda dalam kata yang diucapkan atau ditulis dalam tanda-tanda yang dirakam dan sebagainya, (Farahwahida, 2007). Biasanya kepercayaan kepada sesuatu benda samada yang masih hidup atau yang sudah mati dan juga kepada benda-benda ciptaan seperti keris, badik dan tombak yang dipercayai mempunyai tenaga ghaib dengan perbuatan tertentu hingga tenaga ghaib itu dapat digunakan untuk keutungan sendiri atau kerugian orang lain, (Jacob, M. dan Stern, B.J, 1952). Teori ini mempercayai bahawa tenaga tersebut bukan sahaja berada di mana-mana tetapi juga mempunyai kekuatan yang dapat memberi kesan baik ataupun buruk.

Secara amnya, kepercayaan *dinamisme* merupakan satu fenomena yang masih berlangsung secara meluas kepada semua bangsa dan etnik di dunia. Hal ini bolehlah disifatkan sebagai satu fenomena masyarakat dan praktis universal. Berkaitan dengan itu, Ann K.Ferrell (1981), telah memuatkan satu makalah bertajuk “*The Amulet Collection of Profesor Belucci*” yang dibentangkannya di Anual Meeting of The American Folk-lore Society (1890) dengan memaparkan unsur-unsur kepercayaan *dinamisme* terhadap koleksi azimat dan tangkal yang dikumpul daripada pelbagai etnik dan tempat dari seluruh dunia. Di mana kewujudan unsur-unsur kepercayaan *dinamisme* dari negara Barat seperti negara Itali telah berjaya dikumpul sebanyak 412 spesimen tangkal azimat yang dipercayai mengandungi pelbagai fungsi dan juga di negara Perancis terdapat lebih dari sepuluh juta penduduk

perancis telah mendatangi pengamal perubatan dan tukang ramal secara ruti, (*al-Syarq al-Ausat*, 1421H). Ini dikuatkan lagi dengan apa yang terdapat dalam wang dolar Amerika bergambar mata yang maksudnya untuk menolak mata yang dengki (*'ain*), (Sulaiman al-Asqar 1989) dan Majalah L'Express Perancis (1990), turut melaporkan tentang kepercayaan kepada nombor tertentu yang boleh membawa sial dan juga kuasa atau keramat.

Unsur-unsur kepercayaan *dinamisme* yang dimaksudkan dalam kajian ini lebih berfokuskan kepada kepercayaan yang dipegang melalui amalan perubatan tradisional Melayu sehinggalah muncul bersamanya bahan-bahan yang digunakan dalam sesi perubatan di samping penggunaan jampi, mentera, serapah, doa, zikir, berkat, *istighathah* (memohon pertolongan) pantang larang, *tawassul* (suatu perantaraan) yang melibatkan perkara ghaib, magis, semangat, *khurafat* (kepercayaan karut), *keramat* (perkara luar biasa bagi para wali Allah), *bid'ah* (ciptaan baru dalam agama) dan kehadiran roh-roh dalam pengubatan mereka.

## PERNYATAAN MASALAH

Kewujudan dan penggunaan unsur-unsur *dinamisme* dalam masyarakat Melayu tidak boleh dinafikan dari dahulu hingga kini. Contoh ketika berlakunya kehilangan pesawat penerbangan MAS MH 370 pada 13 Mac 2014, ramai pengamal perubatan tradisional Melayu menawarkan diri untuk membantu usaha pencarian pesawat tersebut. Kenyataan kepercayaan *dinamisme* ini dapat dibuktikan dengan lebih jelas dengan adanya himpunan dan koleksi manuskrip Melayu di Pusat Manuskrip Melayu, Perpustakaan Negara Malaysia di Jalan Tun Razak, Kuala Lumpur. R.O.Winstedt (1925) dan Walter William Skeat (1900) pernah menggambarkan unsur luar biasa dan amalan magis yang melibatkan penggunaan bahan-bahan seperti tangkal azimat dan *wafaq* dalam kehidupan orang Melayu dan pengusaha-pengusaha batik di Pulau Jawa dalam dunia magis dan mistik (Nina Epton, 1974).

Kini, walaupun kepercayaan *dinamisme* dilihat semakin berkurangan kerana adanya hukum dan fatwa daripada pihak berkuasa tentang haramnya kepercayaan dan penggunaan bahan-bahan yang menunjukkan kesyirikan, namun masih terdapat segelintir masyarakat Melayu para pengamal perubatan tradisional (PPT) yang terlibat secara langsung dalam dunia perubatan. Contohnya Harian Metro, (4 Disember 2011) menyebut bahawa kepercayaan tentang untung nasib dalam kehidupan masyarakat Melayu Islam masih lagi berlaku. Antaranya boleh dilihat dengan jelas ialah bertengung nasib masih dilakukan oleh para dukun, pengamal perubatan tradisional Melayu (PPTM) mahupun pawang bahkan segelintir masyarakat masih mempercayainya. Demikian dalam perihal memanggil hujan khususnya pada musim kemarau di suatu wilayah di negeri Kelantan khidmat pengamal perubatan tradisional turut terlibat sama (Sinar, 14 April 2016).

Rentetan kajian kontemporari mengenai penggunaan dan kepercayaan *dinamisme* seperti kepada tangkal azimat di kalangan orang Melayu yang pernah ditulis oleh Ahmad Zuhairi (1999), Mohd Farur Rozi Ismail (2006), dan Latifah Ali (1990), sedikit sebanyak menyediakan landasan teori kepada pengkaji untuk memahami persoalan kepercayaan *dinamisme* dan secara jelas memaparkan lompang kajian yang sememangnya wujud, iaitu mengenai hasrat pengkaji mengkaji persoalan mengenai kepercayaan *dinamisme* dalam perubatan tradisional Melayu kurang disentuh secara komprehensif dan mendalam dalam kajian lepas.

Berdasarkan kepada senario yang telah dibentangkan di atas, timbullah satu komitmen dan daya usaha pada pengkaji untuk mengupas dan memperjelaskan pandangan Islam tentang unsur-unsur kepercayaan *dinamisme* terhadap amalan-amalan perubatan yang masih diamalkan di kalangan pengamal-pengamal perubatan tradisional Melayu Kelantan (PPTMK) khususnya dengan melihat kedudukan unsur-unsur *dinamisme* dalam PPTMK walaupun di

sana adanya hukum dan fatwa daripada pihak berkuasa tentang haramnya kepercayaan dan penggunaan bahan-bahan tertentu yang jelas menunjukkan kesyirikkannya.

## OBJEKTIF DAN PERSOALAN KAJIAN

Kajian ini dijalankan untuk mengenal pasti dan mendokumentasi serta menganalisis kedudukan unsur-unsur kepercayaan *dinamisme* yang digunakan dalam perubatan tradisional Melayu. Persoalan berkaitan ialah Apakah unsur-unsur dan perincian serta kedudukan kepercayaan *dinamisme* yang terdapat dalam perubatan tradisional Melayu Kelantan?

## KEPENTINGAN KAJIAN

Penyelidikan atau kajian ini mempunyai beberapa kepentingan seperti yang berikut:

- (1)Dapat memberi gambaran sebenar kepada masyarakat berkaitan mengenai unsur-unsur kepercayaan *dinamisme* dalam sistem perubatan tradisional Melayu.
- (2) Mendokumentasikan apa yang dapat dipetik dari pengalaman para pengamal perubatan tradisional (PPT) semasa yang tidak seharusnya dijadikan bahan nostalgia semata-mata tetapi menjadi bukti unsur-unsur kepercayaan *dinamisme*.
- (3)Sebagai menambah perbendaharaan tulisan dan penyelidikan dalam kajian semasa bersandarkan kepada realiti ras dan budaya tempatan. Di samping memberi peluang kepada penyelidik lain mencari ruang untuk melakukan kajian lanjutan seterusnya.

## REKA BENTUK DAN CORAK KAJIAN

Kajian ini merupakan pengumpulan data awal sebelum melihat kepada beberapa persoalan berbangkit kemudiannya. Ia hanya memperincikan senarai unsur-unsur kepercayaan *dinamisme* dalam perubatan tradisional Melayu yang masih diamalkan dalam etnik masyarakat. Di samping menampakkan beberapa aktiviti yang diamalkan sekitar unsur tersebut.

## DEFINISI KAJIAN

### *Dinamisme*

Istilah *dinamisme* ini berasal dari kata yang terdapat dalam (Bahasa Yunani) iaitu “*dunamos*”. Perkataan *dinamisme* ini bererti kekuatan, kekuasaan atau khasiat dan juga boleh diertikan dengan daya. *Dinamisme* adalah suatu kefahaman atau kepercayaan bahawa pada benda-benda tertentu baik benda hidup atau mati bahkan juga benda-benda ciptaan seperti keris, tombak dan selainnya mempunyai kuasa ghaib dan dianggap bersifat suci. Benda suci ini mempunyai sifat yang luar biasa sehingga dapat memancarkan pengaruh baik atau buruk kepada manusia dan dunia sekitarnya. Dengan demikian di dalam masyarakat terdapat orang, binatang, tumbuh-tumbuhan, benda-benda dan sebagainya yang dianggap mempunyai pengaruh baik dan buruk dan ada pula yang tidak,(Taylor, 1971).

Sigmund Freud (1939), mengatakan bahawa *dinamisme* adalah konsep-konsep psikis teori tentang kewujudan spiritual secara umum. *Dinamisme* sebenarnya berasal dari wawasan bangsa-bangsa primitif yang luar biasa tentang alam semesta dan dunia. Dalam kajian ini, *dinamisme* yang dirujuk oleh pengkaji sebagai kepercayaan yang menunjukkan terdapatnya kuasa atau semangat pada sesuatu benda atau objek yang boleh memberi kesan samada baik atau buruk. Dalam ertikata yang lain ianya memberi maksud “kuasa penyembuh”.

## METODOLOGI KAJIAN

Kajian ini menggunakan pendekatan kualitatif yang mempunyai pelbagai teknik yang boleh digunakan untuk menjawab objektif kajian. Kajian pendekatan kualitatif yang berdasarkan tiga elemen penting seperti temubual, pemerhatian dan dokumentasi digunakan bagi menghasilkan dapatan kajian dalam keadaan yang sebenar. Ia merupakan suatu bentuk kajian yang berusaha untuk menghasilkan dapatan yang bukannya berasal daripada sebarang perkiraan matematik atau kuantifikasi (Strauss dan Corbin (1990), malah hasil dapatan kajian bentuk ini adalah datangnya daripada dunia sebenar (*real-world settings*) (Sabitha Marican 2005; Merriam 1997) di mana bidang yang dikaji terbentang secara terbuka (Patton, 2001).

Kajian ini bermula dengan menunjukkan kewujudan unsur-unsur kepercayaan *dinamisme* dalam etnik masyarakat dunia. Diikuti pula dengan hukum Islam dalam perihal yang melibatkan kepercayaan yang boleh mensyirikkan Allah S.W.T yang berlandaskan prinsip al-Quran dan al-Sunnah melalui ulasan kepustakaan yang membentuk asas bagi perspektif teori yang mendasari konteks kajian. Ulasan kepustakaan juga, memastikan kesinambungan kajian ini dengan apa yang telah dilakukan dan sesuai dalam memenuhi keperluan kepada perspektif perubatan tradisional Melayu.

Berdasarkan prinsip al-Quran dan al-Sunnah serta sirah Rasul SAW dan para sahabat serta *tabi'in*, kajian ini cuba meneroka dan mendalami aspek yang melibatkan kekuatan atau kuasa amalan dilihat penting dan mempengaruhi seseorang pengamal perubatan tradisional Melayu (PPTM) khususnya pengamal perubatan tradisional Melayu Kelantan (PPTMK) dalam menentukan kemujaraban dan kuasa penyembuh bagi perubatannya. Kajian ini juga turut menemubual pakar (*key informant*) dari kalangan tokoh perubatan tradisional Melayu yang pakar dalam bidang perubatan tradisionalnya. Kajian perpustakaan, temubual PPTMK dan pakar dalam bidang keagamaan dapat memenuhi matlamat dan keperluan kajian ini dilakukan bagi menghasilkan satu *fiqh* warisan perubatan Malaysia.

Kesimpulannya, reka bentuk kajian ini dianggap sesuai dan menepati objektif dan tujuan kajian dijalankan. Ini adalah kerana sesebuah kajian kualitatif menggunakan pendekatan semula jadi untuk memahami sesuatu konteks secara khusus seperti mana terdapat dalam 'keadaan sebenar' (Seideman 1991; Huberman & Miles 1994) dan merupakan cara yang sebenar untuk meneroka keadaan sebenar dengan memberikan data sebenar tanpa melibatkan andaian dan juga tidak dipengaruhi oleh keadaan tertentu yang boleh mengganggu kesahihan sesuatu data. Dengan cara ini data yang terkumpul lebih menunjukkan keadaan sebenar dan lebih semulajadi tentang perkara yang dikaji di samping data dapat dipungut dan diperolehi secara terus daripada responden. Akhir sekali, fenomena yang berlaku dapat diperihalkan secara semulajadi dan dapatan kajian mampu untuk digeneralisasikan.

Aspek kesahan dan kebolehppercayaan melibatkan beberapa perkara seperti berikut;

a) Instrumen (protokol temubual)

Pengkaji menggunakan instrumen temubual berdasarkan kepada kajian literatur yang dilakukan dan juga penyesuaian yang pengkaji lakukan bagi memenuhi keperluan serta bentuk kajian. Instrumen temubual yang dibina ini terlebih dahulu disemak oleh ahli akademik yang pakar dan berkaitan dalam bidang perubatan bagi memastikan ianya bertepatan dan sesuai dengan objektif kajian.

b) Pengesahan data temubual

Data temubual responden dalam bentuk rakaman suara ditranskripkan dalam bentuk word (microsof excel) dan dikembalikan kepada responden bagi tujuan pengesahan (penjelasan proses ini disebut dalam Bab 4 iaitu Analisis Dapatan dan Perbincangan) dengan tandatangan terhadap data yang dikutip (Bogdan & Biken, 2003) dan dibenarkan membaca kembali segala isi perbualan dan keterangan daripada maksud perbualan. Para responden kajian dibenarkan

untuk membetulkan fakta yang tersilap seterusnya menandatangani teks transkrip tersebut. Pengkaji menyediakan ruangan untuk responden menilai dan menandatangani teks transkrip tersebut. Melalui pembetulan fakta, pengakuan dan pengesahan responden terhadap data utama (data temu bual) ini menjadikan kesahan dan kebolehpercayaan terhadap data dapat ditingkatkan.

Data utama kajian lapangan adalah melalui temubual mendalam yang dilakukan ke atas 10 orang responden kajian. Data kajian lapangan dianalisis menggunakan perisian Nvivo 10, namun tindakan menganalisis data secara manual sejak di peringkat awal lebih menampakkan kejituan dan kepekaan pengkaji dalam merumuskan data-data yang diperolehi melalui proses analisis tema terutama melibatkan dialek Kelantan sehinggalah selesai kutipan dan analisis data dilakukan.

## HASIL DAPATAN KAJIAN

Berikut merupakan perincian analisis deskriptif bagi pengamal perubatan tradisional Melayu (PPTM) berdasarkan tema-tema yang dikemukakan dalam sesi temubual.

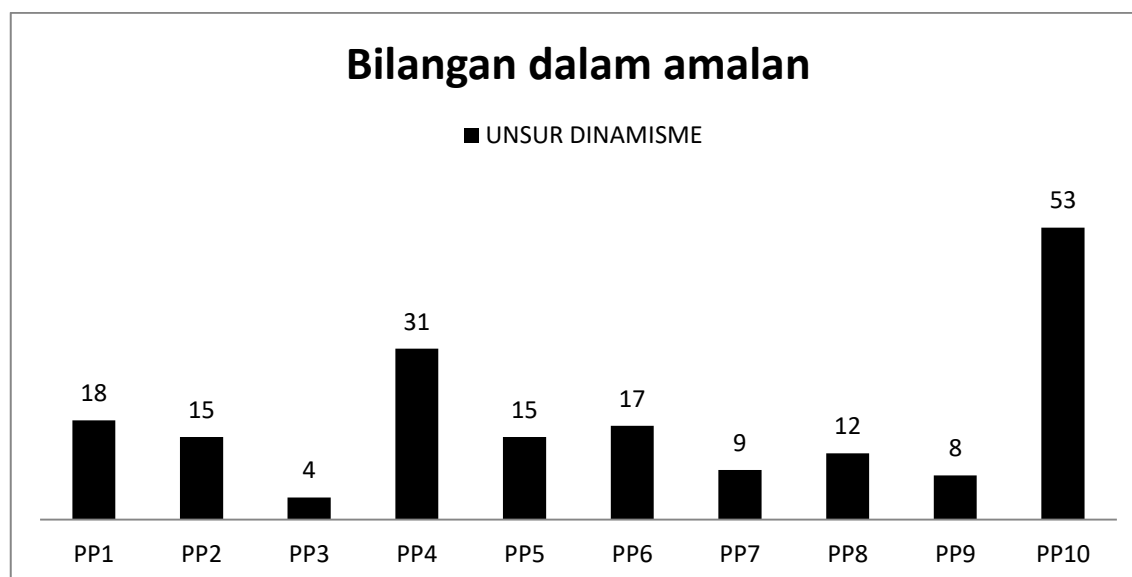

Berdasarkan Rajah 1 di atas boleh dirumuskan bahawa PP10 mengamalkan unsur-unsur kepercayaan yang agak tinggi berbanding dengan PP yang lain. Jumlah unsur kepercayaan yang diamalkan oleh PP10 mencapai 53 berbanding dengan PP4 yang juga tinggi tapi hanyalah 31 unsur kepercayaan sahaja yang diamalkannya. Manakala yang paling rendah penggunaan unsur kepercayaan ialah PP3 yang hanya 4 unsur yang diamalkannya. Manakala Jadual 1 di bawah menunjukkan Unsur-Unsur Kepercayaan *Dinamisme* Dalam Amalan PP1 Hingga PP10 Berdasarkan Lima Tema.

PP	UNSUR PANTANG LARANG
1	Botol berimej, Mendahului Yang Muda daripada Yang Tua dan Berubat di Tempat Awam
2	Pantang, Ada bayaran cuma kurang mujarab dan Minta izin berubat
3	Penunggu dan penjaga, Beri salam kepada penunggu dan penjaga serta Penunggu kepada bahan
4	Waktu solat tertentu dan Upah selepas berubat
5	<b>Tiada</b>

6	Tilikan
7	Tidak menghadap kiblat, Pantang larang dan Tiada tangkal ajimat
8	Amalan tertentu, Makanan, Tidak percaya Batu Geliga
9	<b>Tiada</b>
10	Tidak menghadap kiblat, Pantang larang, Pengeras, Hari untuk berubat, Hari Rabu tidak sesuai, Hari ada sejuk dan panas, Percaya hari tuah dan sial

Penggunaan bahan-bahan oleh PPTM boleh dilihat dalam Jadual 2 di bawah;

PP	PENGUNAAN BAHAN
1	Minyak, Beras, Air, Sirih, Pinang, Kapur makan dan Nama Allah al-Husna
2	Bahan Jampi, Muhammad (penawar), alat Tilikan, Wafaq, Wafaq pelindung diri dan Tilikan penyakit
3	Penawar Batu Geliga, Penawar akar kayu, Batu dan kayu Kemuning
4	Air mineral, Limau purut jantan, Keris, Paku, Air, Jampi keris / senjata, Keris yang ada khadamnya, Bau minyak wangi, Membakar setinggi, Kekuatan keris, Kekuatan paku, Kekuatan Wali
5	Bahan Jampi serapah, Ibu kunyit, Kapur makan dan Daun sirih
6	Kapur makan, Air penawar, Sejadah, Guna tasbih, Keris, Kain kuning, Kekuatan pada keris dan Kekuatan pada kain kuning
7	Ayat Kursi, Sejadah putih, Beras, Kain telekung, Kitab suci Al – Quran, Air dan Kekuatan bahan solat
8	Ayat al – Quran, Nama Allah, Kaedah bahan seru, Surah Al – Fatihah, Solat hajat, Jampi Nabi Muhammad, Jampi Malaikat Jibril, Bahan penawar, Air penawar dan Ilmu perubatan dari mimpi
9	al-Quran, Nama Allah al-Husna, Air penawar, Pen, Kertas, Wafak, Ajimat, 30 juzuk Al – Quran
10	Geliga dari kayu, tangkal, Batu Permata, Batu Geliga, setinggi, Air penawar, Solat Hajat, Ayat dari mimpi, Kain putih (perlindungan), Kain kuning (pelaris perniagaan), Setinggi (untuk Malaikat), Wafaq pelaris perniagaan, Azimat perlindungan diri

Demikian dengan unsur *dinamisme* yang melibatkan angka boleh dilihat berdasarkan Jadual 3 di bawah.

PP	BILANGAN ANGKA
1	Waamin 7 kali, Angka 7 dan 14 dan Sekali Semburan
2	Nama Malaikat 4, Angka 21 kali dan bertawasul nama Nabi dan Malaikat
3	Tawasul dengan nama Nabi dan Malaikat
4	Angka 2 dan 7
5	Mujarab angka 7 pada Surah Al- Ikhlas dan angka 60 pada Basmallah
6	Angka dan bilangan 7 dan Bilangan 7
7	Tiada
8	Tiada
9	Tiada
10	Tawasul kepada Nabi, Bacaan, Bilangan 7 kali Surah Yassin dan bilangan angka 786, 25 kali ayat Kursi, Bilangan 6 dan 9 dijaga oleh wali wafaq, 7 dan bilangan 6 dan 9 dijaga oleh kalangan Malaikat

Penggunaan bacaan atau kata-kata dapat dilihat berdasarkan Jadual 4 di bawah.

PP	BACAAN/KATA-KATA
1	Basmallah, Doa, Surah Al-Ikhlas, Ayat Pendinding, bacaan Selawat, Solat Hajat dan Niat Baik
2	Basmallah, Berkat Rahman dan Rahim – surah, Amal Surah Al-Ikhlas, Barakah Al- Fatihah, Gabung Al- Fatihah dan Al- Ikhlas, Salam kepada penjaga, Berkat Asma al-Husna dan Yakin dengan Allah
3	
4	Basmallah, Al- Fatihah, Selawat, Selawat al – Sifa’, Doa Saidina Ali, Ayat seribu dinar, Doa Hakikat, Sembahyang sunat taubat, Solat Tahajjud, Solat sunat Hajat, Amal jam 2 pagi, Mujarab selawat Rasulullah s.a.w dan Kekuatan doa hakikat
5	Barakah Basmallah, surah Al-Ikhlas, al- Fatihah, Selawat Nabi Muhammad, Niat atau hajat dan Doa Haikal
6	Surah Al-Ikhlas, Ratib Haulalalah, Amalan di waktu malam, 10 ayat akhir Surah Al –Kahfi, Mubin Surah Yassin, Salam kepada Nabi Ilyas, Kekuatan Hauqalah, Kekuatan puasa serta bertutur bahasa Siam
7	Selawat dan Mohon kepada Allah
8	Basmallah, Salam kepada penjaga dan Minta izin kepada penjaga
9	Kepercayaan kepada kuasa Allah serta Lintasan hati
10	Basmallah, al – Fatihah, Al – Nasr, Yassin, 4 Qul, Doa Nabi Sulaiman

Seterusnya penggunaan unsur-unsur deria pancaindera di kalangan PPTM boleh dilihat berdasarkan Jadual 5 di bawah.

PP	DERIA PANCAINDERA
1	Kesan penyakit melalui air dan Semburan
2	Anugerah Illahi
3	Isyarat mimpi
4	Wali Ilmu Hakikat
5	Hadiah kepada Ahli Naubah
6	Dapat ubat melalui mimpi, Pertolongan daripada Allah, Mempercayai mimpi dan Ilmu melalui puasa
7	Kesan penyakit melalui hentakan dan Ilham melalui mimpi
8	Kesan penyakit melalui pancaindera
9	Tiada
10	Ilmu pendinding diri, Kehadiran wali Allah, Kehadiran Malaikat 4 dan 9 dan Kekuatan Batu Geliga

Rajah 2 dan Rajah 3 di bawah menunjukkan dapatan temubual PPTMK berhubung dengan kategori unsur-unsur *dinamisme* dengan unsur-unsur kepercayaan yang dibenarkan Islam dan sekali gus memenuhi objektif utama kajian pengkaji, iaitu menyatakan tahap kepercayaan *dinamisme* yang telah diamalkan oleh PPTMK.

Rajah 3 Unsur-Unsur *Dinamisme* Dalam Kalangan PPTMK

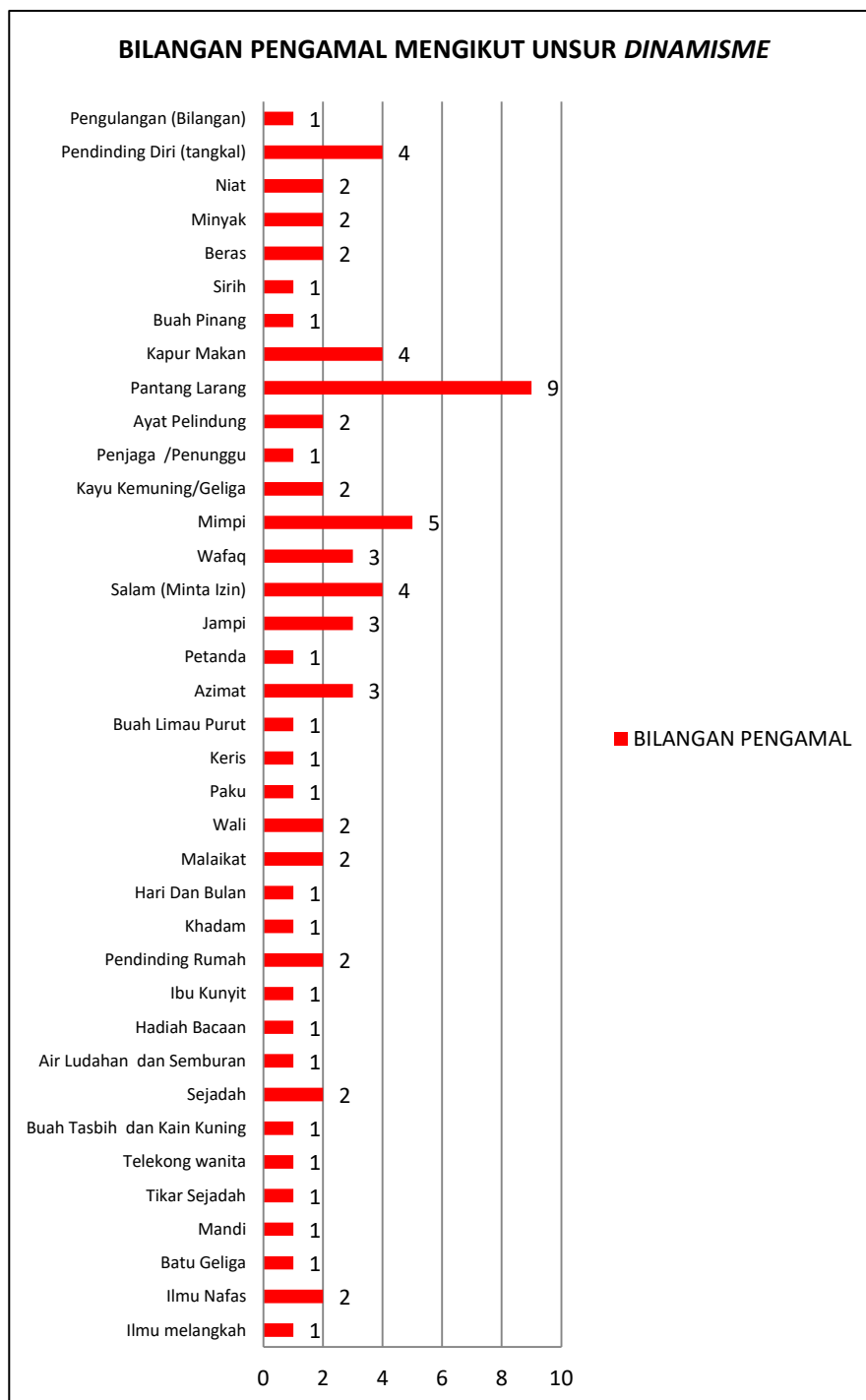

Rajah 4 Unsur-Unsur Kepercayaan Berlandaskan Ajaran Islam Dalam Kalangan PPTMK

Rajah 4 di atas menunjukkan kedudukan unsur *dinamisme* yang tinggi melalui amalan unsur pantang larang dan penggunaan mimpi dalam kalangan PPTMK di samping unsur-unsur kepercayaan yang berkaitan dengan bahan-bahan rawatan lain yang turut diamalkan. Unsur-unsur lain yang diamalkan PPTMK menunjukkan keistimewaannya yang tersendiri.



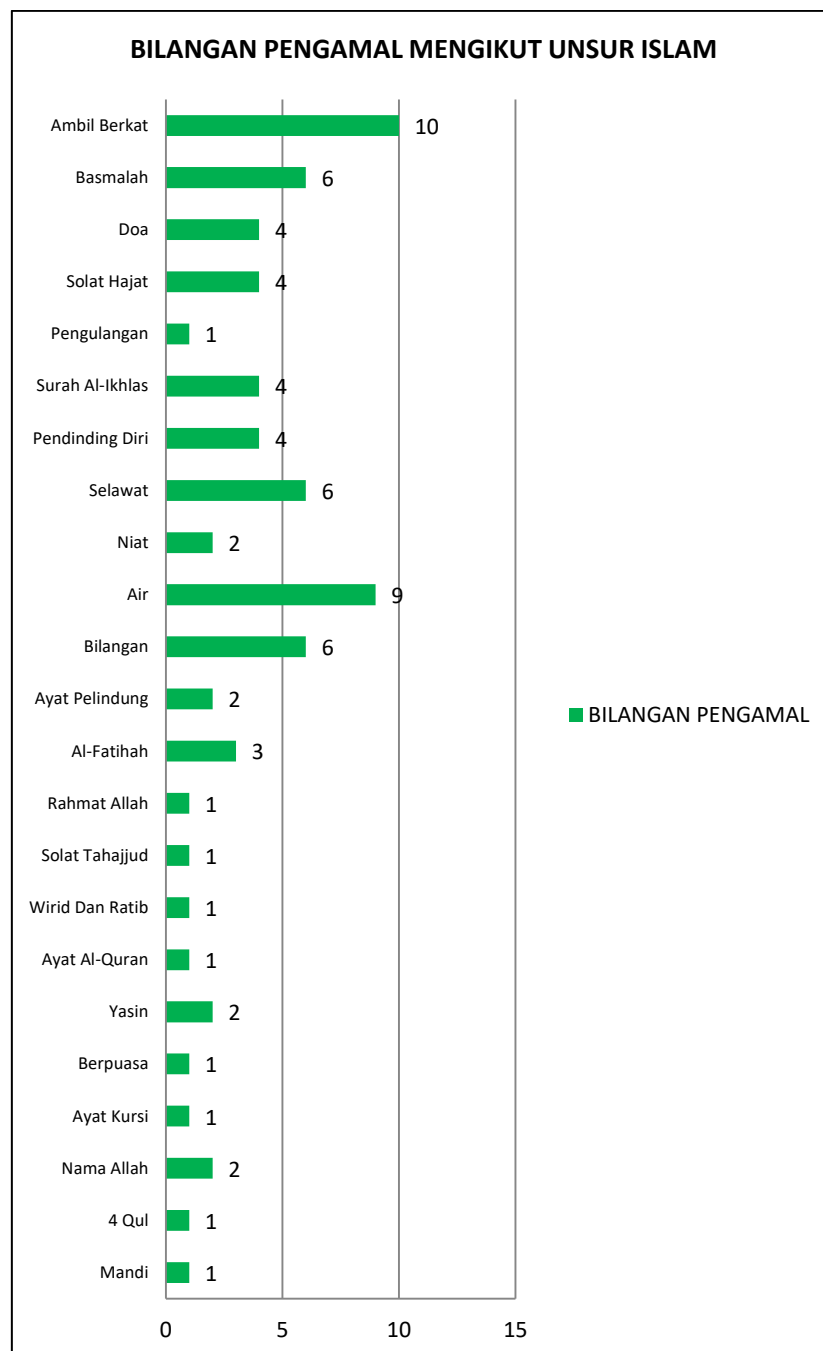

Rajah 4 di atas menunjukkan unsur-unsur kepercayaan yang dibenarkan dalam agama Islam yang dapat menjawab persoalan tentang unsur kepercayaan *dinamisme* yang dilarang oleh Islam apabila ia tidak mengandungi unsur-unsur yang bercanggah dengan akidah Islam. Dalam pada itu, kedudukan unsur *dinamisme* para pengamal perubatan tradisional Melayu Kelantan (PPTMK) berdasarkan tema juga boleh dilihat sebagaimana ditunjukkan dalam Rajah 5 di bawah:

Rajah 5 Menunjukkan Gambaran Tentang Unsur-Unsur Kepercayaan *Dinamisme* Para PPTM Berdasarkan Tema

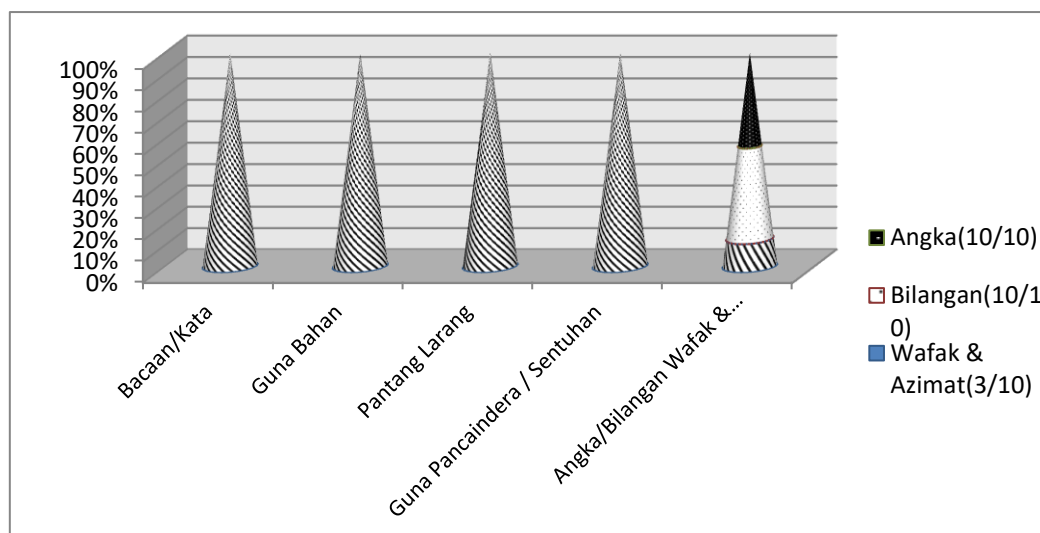

Manakala jadual 11 di bawah bagi menghuraikan secara lebih terperinci dapatan kajian gabungan mekanisme unsur-unsur *dinamisme* daripada PPTM bagi mengukur tahap kepercayaan di kalangan PPTM sekali gus menjawab persoalan yang kedua yang telah di utarakan.

Jadual 6 menunjukkan gabungan mekanisme unsur-unsur *dinamisme* daripada PPTM

UNSUR-UNSUR <i>DINAMISME</i>	PENGAMAL PERUBATAN TRADISIONAL (PPT)										JUM
	P 1	P 2	P 3	P 4	P 5	P 6	P 7	P 8	P 9	P1 0	
Ambil Berkat	√	√	√	√	√	√	√	√	√	√	10
Basmalah	√	√		√	√			√		√	6
Doa	√			√	√					√	4
Solat Hajat	√			√		√			√		4
Pengulangan	√										1
Surah Al-Ikhlash	√	√			√	√					4
Pendinging Diri	√	√			√					√	4
Selawat	√		√	√	√		√			√	6
Niat	√				√						2
Minyak	√										2
Beras	√						√				2
Air	√	√	√	√		√	√	√	√	√	9
Sirih		√									1
Buah Pinang		√									1
Kapur Makan	√				√	√		√			4
Bilangan	√	√		√	√	√	√			√	6
Pantang Larang	√	√	√	√	√	√	√	√		√	9
Dapat Kesan Penyakit	√	√				√	√	√	√	√	7
Ayat Pelindung	√			√							2
Al-Fatihah		√			√			√			3

Rahmat Allah		√									1	
Penjaga /Penunggu			√								1	
Kayu Kemuning/Geliga			√						√		2	
Mimpi		√	√			√		√		√	5	
Wafaq		√							√	√	3	
Salam (Minta Izin)		√	√			√		√			4	
Jampi			√		√			√			3	
Petanda			√								1	
Azimat			√						√	√	3	
Buah Limau Purut				√							1	
Keris				√							1	
Paku				√							1	
Wali				√						√	2	
Malaikat		√								√	2	
Hari Dan Bulan										√	1	
Solat Tahajjud				√							1	
Khadam				√							1	
Pendinging Rumah				√						√	2	
Ibu Kunyit					√						1	
Hadiah Bacaan					√						1	
Air Ludahan dan Semburan					√						1	
Wirid Dan Ratib						√					1	
Ayat Al-Quran Lain						√					1	
Yasin						√				√	2	
Sejadah						√	√				2	
Buah Tasbih dan Kain Kuning						√					1	
Berpuasa						√					1	
Ayat Kursi							√				1	
Telekong solat wanita							√				1	
Tikar Sejadah							√				1	
Nama Allah								√	√		2	
4 Qul										√	1	
Mandi										√	1	
Batu Geliga										√	1	
Ilmu Nafas				√						√	2	
Ilmu melangkah										√	1	
<b>JUMLAH</b>	<b>1</b>	<b>1</b>	<b>1</b>	<b>1</b>	<b>1</b>	<b>1</b>	<b>1</b>	<b>1</b>	<b>0</b>	<b>6</b>	<b>22</b>	<b>145</b>

Manakala pola tahap kepercayaan para pengamal perubatan tradisional Melayu terhadap dapatan unsur-unsur *dinamisme* juga dapat dirumuskan daripada keseluruhan dapatan kajian melalui rajah 6 di bawah:

Rajah 6 menunjukkan bilangan pengamal mengikut unsur *dinamisme*

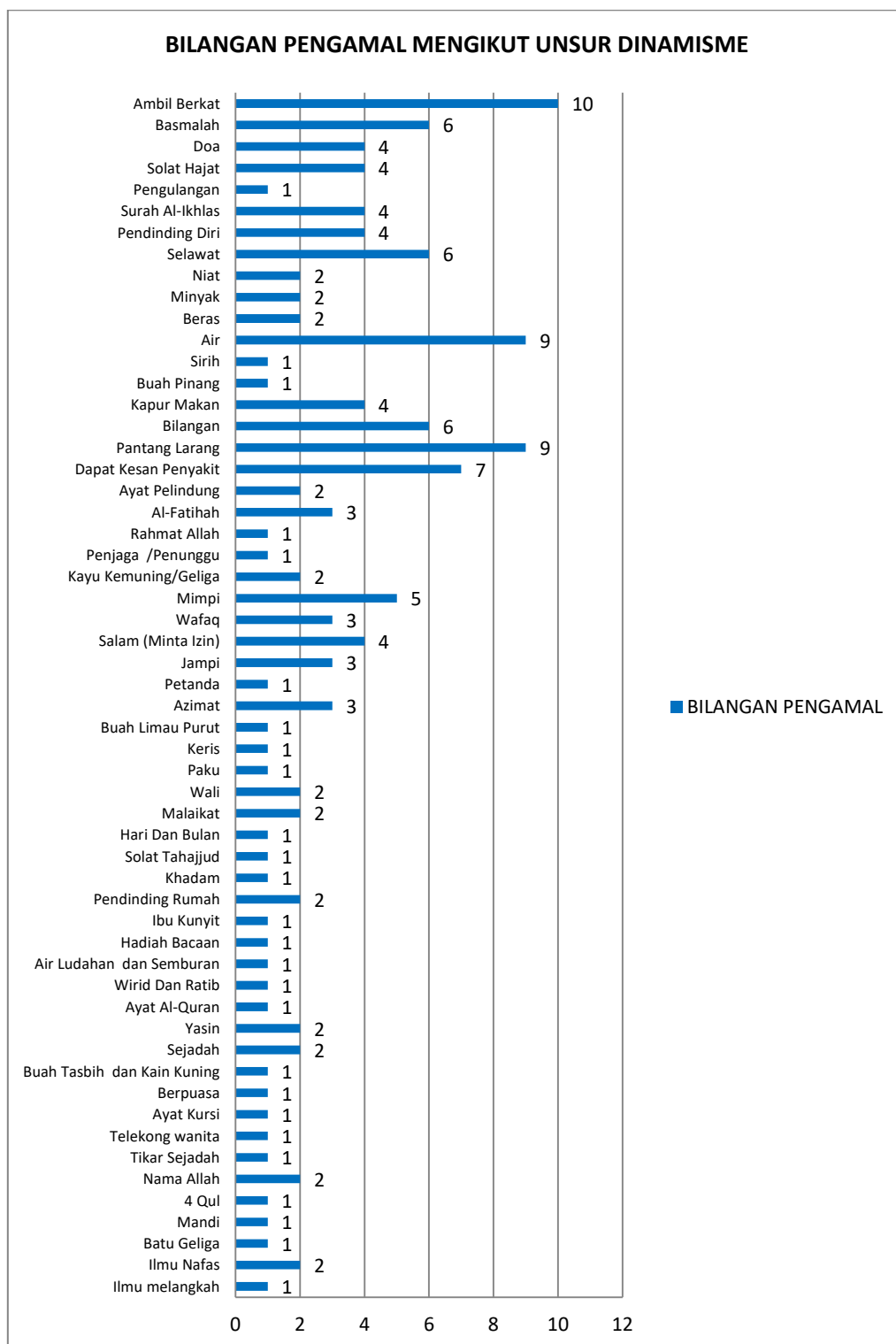

Berdasarkan Jadual 6 dan Rajah 6 menunjukkan dapatan kajian yang berkaitan dengan tahap kepercayaan para PPTM melalui amalan perubatan yang dipakai oleh mereka. Mengikut jadual ini boleh dikatakan bahawa amalan *tabarruk* (mengambil berkat) atau *bertawassul*

(mengambil bantuan perantara) jelas digunakan oleh semua pengamal perubatan tradisional Melayu (PPTM) sehinggakan elemen *tabarruk* dan *tawassul* ini dianggap syarat utama dalam menentukan keberkesanan perubatan yang telah dijalankan. Justeru itu, mekanisme bertabarruk dan bertawassul ini, menjadi pilihan kepada semua pengamal perubatan tradisional Melayu (PPTM) dengan meletakkan keyakinan dan kepercayaan penuh dengan kemujarabannya.

Setelah dianalisis hasil dapatan temubual PPTM, maka pengkaji menggunakan lafaz-lafaz ilmu tauhid dan tingkatannya untuk digunakan dalam kajian ini mengikut ketentuan dan kesuaian berlandaskan ilmu tauhid dalam mengklafikasikan unsur-unsur kepercayaan *dinamisme* pengamal perubatan tradisional Melayu kepada lima bentuk tingkatan kepercayaan.

Akhir sekali, analisis tahap kepercayaan amalan perubatan yang diamalkan oleh PPTM dapat dilihat dengan jelas apabila dianalisis berdasarkan kepada skala nominal iaitu tahap yang dikategorikan Islam yang berpandukan kepada dua tahap keteguhan iman. Iaitu berpandukan kepada al-Quran dan hadis serta ijmak. Benar pegangannya iaitu kategori yang ke lima (5) sebagai sempurna (*Kamil*) dan tahap empat (4) dikategorikan sebagai teguh (*Jazim*). Manakala yang jelas terpesongnya dari landasan akidah yang benar terbahagi kepada dua tahap juga iaitu tahap dua (2) diklafikasikan kepada derhaka (*'Ashi*) dan tahap satu (1) dikategorikan sebagai rosak (*Batil*).

Seterusnya diikuti pula dengan satu tahap yang diragui pegangan akidahnya termasuk dalam mereka yang lalai (*Ghafil*) iaitu tahap tiga (3) yang bukan dari mana-mana kategori akidah Islam yang jelas pegangannya atau juga bukan dari pegangan yang jelas bercanggah dengan akidah Islam. Bahkan dibimbangi termasuk di dalam kategori yang ditolak akidahnya. Justeru, skala tahap kepercayaan PPTM yang berkonsepkan ilmu *tauhid* berdasarkan Rajah 7 sebagaimana di bawah digunakan bagi menghuraikan kedudukan unsur-unsur kepercayaan *dinamisme* dalam kalangan PPTM.

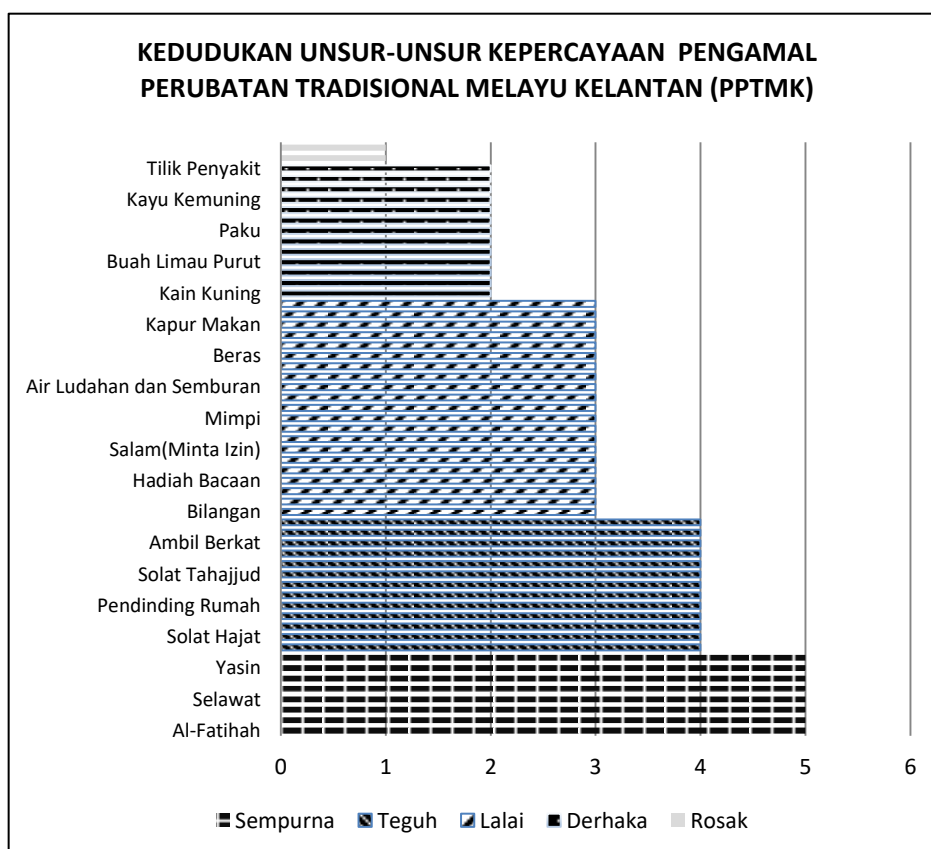

Berdasarkan Rajah 5.7 di atas menunjukkan tahap kepercayaan unsur-unsur *dinamisme* yang diamalkan oleh pengamal perubatan tradisional. Berdasarkan dapatan kajian yang diperolehi oleh pengkaji, pengkaji telah mengasingkan kepercayaan *dinamisme* mengikut kelompok masing-masing iaitu kelompok pertama adalah Rosak (*Batil*), kedua adalah Durhaka (*Ashi*), ketiga adalah Lalai (*Ghafil*), keempat adalah Teguh (*Jazim*), dan kelima adalah Sempurna (*Kamil*). Merujuk gambar rajah di atas, kelompok Sempurna (*Kamil*) menunjukkan kedudukan sebenar kepercayaan terhadap apa yang disampaikan oleh Rasulullah SAW tentang bacaan surah Yasin, surah al- Ikhlas dan al- Fatihah. Di samping itu juga wujudnya hubungan dengan Allah S.W.T dalam membuat permohonan agar disembuhkan dari penyakit. Ini dapat dilihat melalui penggunaan nama Allah S.W.T doa, berubat berdasarkan niat yang telus, memohon rahmat dan berkat. Manakala yang menunjukkan “Lalai” (*Ghafil*) dalam akidah apabila menggunakan bahan tertentu dan menyakini bahan yang memberi bekas atau kesan khususnya kepada penyakit. Durhaka (*Ashi*) pula segala bentuk yang digunakan dalam bentuk mirip kepada mencari pendamping. Seterusnya dalam menunjukkan “Rosak” (*Batil*) pula lebih menjadikan pendamping sebagai *wasilah* yang secara jelas boleh membawa syirik kepada Allah S.W.T. Oleh itu, jelaslah bahawa kepercayaan yang diamalkan oleh pengamal perubatan tradisional ini mempunyai tahap dan kedudukan kepercayaan tersendiri.

Berdasarkan kepada nilai kepercayaan dan keyakinan yang jelas bagi tujuan kuasa penyembuh, maka unsur-unsur *dinamisme* PPTM dapat dirumuskan dan boleh diklasifikasikan sebagaimana Jadual 7 di bawah:

Jadual 7 Kedudukan Unsur – Unsur Kepercayaan PPTMK

UNSUR-UNSUR KEPERCAYAAN DALAM PERUBATAN TRADISIONAL MELAYU KELANTAN				
Sempurna Iman (كامل)	Teguh Iman (جازم)	Lalai (غافل)	Durhaka (عاص)	Rosak Iman (باطل)
5	4	3	2	1
<ul style="list-style-type: none"> <li>• Al-Fatihah</li> <li>• Basmalah</li> <li>• Surah Al-Ikhlas</li> <li>• Selawat</li> <li>• 4 Qul</li> <li>• Ayat Al-Quran (Selain Al-Fatihah, al-Kursi, Al-Ikhlas)</li> <li>• Yasin</li> </ul>	<ul style="list-style-type: none"> <li>• Doa</li> <li>• Solat Hajat</li> <li>• Niat</li> <li>• Ayat Pelindung</li> <li>• Pendinding Rumah</li> <li>• Pendinding/ Pelindung</li> <li>• Pengulangan</li> <li>• Solat Tahajjud</li> </ul>	<ul style="list-style-type: none"> <li>• Bilangan Dan Bulan</li> <li>• Wirid Dan Ratib</li> <li>• Hadiah Bacaan</li> <li>• Malaikat</li> <li>• Jampi</li> <li>• Salam (Minta Izin)</li> <li>• Sejadah</li> <li>• Wali</li> </ul>	<ul style="list-style-type: none"> <li>• Kain Kuning</li> <li>• Ilmu Melangka h</li> <li>• Ilmu Nafas</li> <li>• Buah Limau Purut</li> <li>• Azimat</li> <li>• Keris</li> <li>• Paku</li> </ul>	<ul style="list-style-type: none"> <li>• Penjaga / Penunggu</li> <li>• Khadam</li> </ul>

<ul style="list-style-type: none"> <li>• Surah Al-Ikhlas</li> <li>• Ayat Kursi</li> </ul>	<ul style="list-style-type: none"> <li>• Nama Allah</li> <li>• Berpuasa</li> <li>• Ambil Berkat</li> <li>• Air</li> <li>• Rahmat Allah</li> </ul>	<ul style="list-style-type: none"> <li>• Mimpi</li> <li>• Pantang Larang</li> <li>• Telekong Solat Wanita</li> <li>• Tikar Sejadah</li> <li>• Air Ludahan dan Semburan</li> <li>• Dapat Kesan Penyakit</li> <li>• Minyak</li> <li>• Beras</li> <li>• Sirih</li> <li>• Buah Pinang</li> <li>• Kapur Makan</li> <li>• Ibu Kunyi</li> <li>• Buah Tasbih</li> </ul>	<ul style="list-style-type: none"> <li>• Petanda</li> <li>• Wafaq</li> <li>• Kayu Kemuning</li> <li>• Mandian</li> <li>• Batu Geliga</li> <li>• Tilik Penyakit</li> </ul>	
---	---	---	---	--

Kesempurnaan akidah bergantung dan bertawakkal kepada Allah S.W.T sebagaimana bacaan yang disarankan olehNya dan RasulNya dengan mengambil jalan mendampingiNya melalui nama-namanya yang mulia. Manakala yang melibatkan pergantungan harap kepada selainNya boleh menyebabkan terjatuh kepada syirik sama ada syirik yang berbentuk penafian kepada tauhid *rububiyah* dan tauhid *uluhiyyah* seperti penggunaan azimat, *wafaq*, penggunaan khadam mahupun penjaga berupa *rijal ghaib*. Justeru, mana-mana unsur yang termasuk dalam kategori lalai, durhaka dan rosak boleh diistilahkan dalam unsur-unsur kepercayaan *dinamisme* perubatan.

## RUMUSAN

Berdasarkan kepada nilai kepercayaan dan keyakinan yang jelas bagi tujuan kuasa penyembuh, maka unsur-unsur *dinamisme* PPTM dapat dirumuskan dan boleh disimpulkan bahawa masih terdapat PPTMK yang mengamalkan unsur-unsur *dinamisme* dalam perubatan walaupun di sana terdapat kepercayaan yang mengikut lunas-lunas syarak. Manakala kedudukan unsur *dinamisme* dalam perubatan tradisional melalui makenisme bacaan atau kata-kata dan selainnya yang dianggap sebagai kuasa penyembuh perlu dilihat melalui kaca mata agama berlandaskan kepada keyakinan PPTMK terhadap kuasa penyembuh sama ada Allah S.W.T atau sebaliknya. Kepercayaan dan keyakinan ini sebenarnya menentukan mentaliti PPTM dan sekali gus mencorak pemikiran dan budaya PPTM itu sendiri. Unsur-unsur *dinamisme* melalui amalan tertentu dalam dunia perubatan tradisional Melayu dengan keyakinan bahawa ia mempunyai suatu rahsia atau keberkatan khusus yang diraihkan melalui amalan-amalan yang tertentu masih menjadi pegangan dan kepercayaan dalam kalangan PPTM.

## PENUTUP

Hasil daripada kajian di atas,

1. Para pengamal perubatan tradisional Melayu (PPTM) seharusnya mempertingkatkan kefahaman, dan keiltizaman dengan memastikan jalan atau manhaj yang digunapakai untuk mekanisme perubatan tradisional Melayu betul dan selari dengan tuntutan syarak, terutamanya yang melibatkan dengan kuasa penyembuh atau unsur *dinamisme*.
2. Pendedahan diikuti dengan kursus dan seminar perubatan melalui institusi yang bertanggungjawab untuk mendedahkan sistem perubatan yang bercorak tradisional Melayu dan Islam. Bahkan ianya perlu dimantapkan dalam bentuk sukatan pelajaran yang lebih khusus dan terperinci bagi meneruskan warisan perubatan Melayu Islam di Malaysia.
3. Mewujudkan rangkaian atau hubungan di antara perubatan tradisional Melayu dengan perubatan moden yang lebih mantap dengan menyediakan suatu modul latihan perubatan kepada pengamal perubatan tradisional Melayu (PPTM) dengan menyediakan sijil-sjil kebenaran untuk menjalankan rawatan atau perubatan setelah tamat sesi latihan disamping menyediakan pinjaman modal agar dapat menampung kos penyediaan bahan-bahan rawatan halal lagi baik demi mendatangkan impak yang berguna dalam mengekalkan perubatan tradisional Melayu alaf moden yang Islami.

## RUJUKAN

- Akhbar *asy-Syarq al-Ausat*, no. 8003 Jumaat 30-7-1421 Hijrah.
- Ann K.Ferrell & Micheal Ann Williams. (1981). *Journal of American Folklore*. Vol.126.University Of Illinois Press.
- Bogdan & Biklen. (1992), Bryman, A. (1999), Strauss & Corbin (1990). *Basics of Qualitative Research: Groundek Theory Procedures and Techniques*. London: Sage Publications.
- Farahwahida Mohd Yusof.(2007), *Aliran Kepercayaan : Sejarah dan Perkembanganya di Malaysia*.Universiti Teknologi Malaysia.
- L'Express French Magazine. (1990). Paris: Partick Drahi.
- Merriam, S.B. (2002). *Qualitative Research in Practice: Example for Discussion and Analysis*. San Francisco, CA: Jossey-Bass.
- Mohd Taib Osman. (1989). *Malay Foik Beliefs*. Kuala Lumpur: Dewan Bahasa dan Pustaka.
- Nina Epton. (1974). *Magic and Mystic of Java*. London: The Octagon Press.
- Patton, M. Q. (2001). *Qualitative Research and Evaluation Methods*. (3<sup>rd</sup>. Ed.) Thousand Oaks, CA: Sage Publications Inc.
- Punch, K.F. (2005). *Introduction to Social Research: Quantitative and Qualitative Approaches*. 2<sup>nd</sup>. Eds. Thousand Oaks, CA: Sage Publications.
- Silverman, D. (2001a). *Doing Qualitative Research: A Practical Handbook*. London: Sage Publications.
- Skeat, W. W. (1967). *Malay Magic: An Introduction to the Folklore and Popular Religion of the Malay Peninsula*. Dover Publications Inc., N.Y.
- Sofaer, S. (1999). *Qualitative Methods: What Are They and Why Use Them?* *Health Service Research Journal*.34 (5-2):1101-1118.
- Strauss, A & Corbin, J. (1990). *Basics of Qualitative Research: Grounded Theory Procedures and techniques*. Newbury, Park, CA: Sage Publications Inc.
- Sulaiman al-Asyqar. (1990). *'Alam al- Sihir Wa Al-Syu'uzah*. Jordan: Dar al-Naf'is.
- Winstedt, R.O. (1925). *Shahman Saiva and Sufi A Study Of The Evolution Of Malay Magic*.London: Constable & Company Ltd.



## EMPAT AKHLAK UTAMA SHAH WALI ALLAH AL-DIHLAWI DAN RELEVANSINYA DALAM MEMPERKASAKAN UMMAH

Noraini Junoh\*<sup>a</sup>, Norazmila Yusuf<sup>b</sup>

<sup>a</sup>Fakulti Pengajian Kontemporari Islam, Universiti Sultan Zainal Abidin (UniSZA),  
Kampus Gong Badak, 21300 Kuala Nerus, Terengganu

<sup>b</sup>Fakulti Pengajian Islam Kontemporari, Universiti Teknologi Mara (UiTM),  
Cawangan Kelantan, Bukit Ilmu 18500 Machang, Kelantan

\*Corresponding Author: jannahadnin@yahoo.com

### ABSTRAK

Umat Islam kini terpaksa berhadapan dengan cabaran arus globalisasi yang mempengaruhi kemajuan dan kemodenan dalam setiap aspek kehidupan. Artikel ini bertujuan untuk menghuraikan empat akhlak utama menurut Shah Wali Allah al-Dihlawi, memperincikan cabaran yang perlu dihadapi oleh umat Islam kini dan menganalisis empat akhlak utama dalam memperkasakan ummah. Kaedah kualitatif melalui kajian kepustakaan digunakan bagi mendapatkan fakta dan data yang berkaitan dengan empat akhlak utama dan cabaran umat Islam kontemporari. Analisis dokumen juga turut digunakan khususnya terhadap kitab Hujjah Allah al-Balighah dalam memahami empat akhlak utama Shah Wali Allah al-Dihlawi. Hasil kajian mendapati bahawa terdapat empat akhlak utama yang dikemukakan oleh Shah Wali Allah al-Dihlawi, iaitu thaharah, ikhbat li Allah Ta'ala, al-samahah dan al-'adalah. Empat akhlak ini dapat memperkasakan umat Islam kontemporari dalam mendepani cabaran dunia globalisasi dan modenisasi kini.

**Kata Kunci** -Empat akhlak utama, Shah Wali Allah al-Dihlawi, cabaran masa kini, ummah

### PENDAHULUAN

Abad ke-21 memperlihatkan kepesatan perkembangan dunia dan pemikiran manusia selaras dengan kemajuan globalisasi. Ia merupakan suatu cabaran yang besar kepada umat Islam untuk mengikuti arus perdana ini dan dalam masa yang sama berusaha menjadi mukmin yang beriman dan bertakwa (Fathi Yakan, 2002). Sehubungan itu, masyarakat Islam sentiasa berdepan dengan dilema dan kecelaruan budaya, mempengaruhi pemikiran mereka dalam situasi untuk mempertahankan tradisi atau melakukan perubahan modenisasi (Mohd Roslan, 2011).

Sehubungan itu, terdapat tiga golongan umat Islam pada abad ke-20 dalam menghadapi serangan pemikiran dan ideologi barat. Pertama, golongan yang menerima ideologi ini dengan penuh semangat atas nama kemodenan. Kedua, kalangan umat Islam yang mengasingkan diri dan mengelak daripada ideologi ini sebagai jalan yang selamat. Ketiga, golongan pertengahan yang mengkaji dan meneliti ideologi ini supaya umat Islam tidak ketinggalan dalam dunia globalisasi kini (al-Qaradawi, 2000).

Golongan pertama kebiasaannya menerima apa-apa sahaja gagasan yang dibawakan oleh barat sehingga telah merubah sepenuhnya cara hidup mereka. Golongan inilah yang berkiblatkan kepada barat dan hanya mengikut hawa nafsu semata-mata tanpa menggunakan akal untuk menentukan baik buruk sesuatu. Hal ini menyebabkan hiburan dan kemewahan menjadi keutamaan dalam mendapatkan kebahagiaan dunia. Golongan kedua pula hidup dalam kejumudan dan hanya bertaklid kepada ajaran-ajaran agama dan sentiasa ketinggalan dalam arus kemodenan dunia menyebabkan umat Islam semakin mundur. Mereka juga malas menggunakan akal untuk menentukan amalan yang terbaik bagi mempertingkatkan lagi

keimanan kepada Allah SWT sesuai dengan keadaan zaman ini supaya umat Islam tidak ditindas golongan barat.

Manakala golongan ketiga inilah yang kebanyakannya terdiri daripada kalangan ulama dan ia seharusnya diikuti oleh umat Islam supaya segala penyelewengan yang wujud dalam agama Islam dapat dielakkan. Dalam hal ini, Shah Wali Allah (1999) menyebut dalam kitab *Hujjah Allah* bahawa antara sebab berlakunya penyelewengan dalam agama Islam adalah agama tidak dilaksanakan dengan ilmu, pengajaran dan amal serta segala perintah dan larangan Allah SWT dan Rasulullah SAW dilaksanakan atas dasar kebiasaan ibadah semata-mata bukannya lahir atas rasa keinsafan dan rasa kehambaan kepada Allah SWT. Oleh itu, Shah Wali Allah membawakan empat akhlak utama yang boleh dijadikan panduan dalam menyelesaikan masalah semasa umat Islam dalam mendepani arus globalisasi dan bagaimana umat Islam dapat mencapai kebahagiaan dunia dan akhirat.

## OBJEKTIF KAJIAN

Kajian ini memfokuskan tiga objektif utama. Pertama, menghuraikan empat akhlak utama yang dikemukakan oleh Shah Wali Allah, khususnya dalam kitab *Hujjah Allah al-Balighah*. Kedua, memperincikan cabaran dalaman dan luaran yang perlu dihadapi oleh umat Islam masa kini. Ketiga, menganalisis empat akhlak utama dalam memperkasakan ummah dalam menghadapi cabaran globalisasi kini.

## BIOGRAFI SHAH WALI ALLAH AL-DIHLAWI

Nama sebenar adalah Qutb al-Din Ahmad bin Abd al-Rahim bin Wajih al-Din al-Syahid bin Mu'azam bin Mansur bin Ahmad bin Mahmud bin Qiwam al-Din al-Dihlawi. Dilahirkan pada hari Rabu, 21 Februari 1703M bersamaan 4 Syawal 1114H di Phulat, sebuah kota kecil berdekatan Delhi dan wafat pada tahun 1762M/1176H (al-Dihlawi, 1999). Beliau lahir 4 tahun sebelum kematian Aurangzeb (Sharif, 1966). Digelar dan dikenali sebagai "Shah Wali Allah". Keturunan Arab Quraisy iaitu Saidina 'Umar al-Khatab (sebelah bapanya) dan Imam Musa al-Khazin (sebelah ibunya) (al-Siyalkuti, 1999).

Beliau seorang ulama India yang berwibawa pada abad ke-18 dan digelar sebagai *Mujaddid Alaf al-Thani* (Abdul Salam, 2007). Mendapat didikan yang sempurna daripada ayahnya sendiri. Pendidikannya telah bermula sejak usia lima tahun serta khatam bacaan dan hafalan al-Quran pada usia tujuh tahun (Jalbani, 1993). Beliau telah mempelajari Ilmu Tafsir, Hadis, Fekah, Usul Fiqh, Kalam dan lain-lain lagi. Beliau juga telah menguasai Ilmu Falsafah, Logik, Bahasa Arab, Sintaksis, Morpology, Retorik dan lain-lain lagi (Muhammad al-Ghazali, 2000). Beliau amat cintakan ilmu pengetahuan dan mengabadikan seluruh hidupnya untuk menyampaikan ajaran Nabi Muhammad SAW kepada umat Islam.

Sebagai seorang *mujaddid*, beliau telah menggunakan medium penulisan untuk memurnikan kembali ajaran al-Quran dan al-Sunnah. Hal ini kerana masyarakat pada masa itu hidup dalam kejumudan dan taqlid buta (Abdul Hayei, 1998). Beliau telah menghasilkan banyak karya dalam pelbagai bidang. Antara karyanya yang masyhur adalah kitab *Hujjah Allah al-Balighah*, iaitu sebuah ensiklopedia yang menjadi rujukan kepada umat Islam dalam mengetahui rahsia syariat yang diturunkan kepada para Nabi (Azharuddin, 2002). Antara karya lain dalam bidang pengajian al-Quran adalah *Fath Rahman fi Tarjamah al-Quran, al-Fawz al-Kabir* dan *al-Fath al-Kabir*. Bidang Hadith pula merangkumi kitab *al-Musawa min Ahadith al-Muwatta, Musaffa Sharh Muwatta, dan Sharh Tarajim Ba'd Abwab al-Bukhari* (Jalbani, 1993). Selain daripada karya tersebut, banyak lagi karya yang dihasilkan meliputi bidang Falsafah, Perundangan, Politik, Tasawuf, Sejarah dan Bibliografi (Muhammad al-Ghazali, 2000). Dengan penghasilan karya-karya tersebut menunjukkan bahawa beliau

seorang penulis yang berpengetahuan luas dan bersemangat waja dalam menyampaikan ajaran Islam kepada umat Islam pada masa tersebut.

## METODOLOGI

Artikel ini menggunakan kaedah kualitatif bagi mengkaji empat akhlak utama yang dikupas oleh Shah Wali Allah dan relevansinya dalam memperkasakan wanita kontemporari. Secara umumnya, empat akhlak utama Shah Wali Allah dinilai dan dianalisa melalui karya utama beliau, iaitu kitab *Hujjah Allah al-Balighah*. Selain itu, penulis juga merujuk penulisan-penulisan lepas yang mengkaji cabaran dunia globalisasi kini terhadap umat Islam. Artikel ini secara ringkas menggunakan analisis kandungan dalam menganalisa dan mengkaji empat akhlak utama Shah Wali Allah khususnya yang dibincangkan dalam kitab *Hujjah Allah al-Balighah*, di samping artikel-artikel yang berkaitan dengan cabaran ummah masa kini.

## EMPAT AKHLAK UTAMA SHAH WALI ALLAH

Menurut Shah Wali Allah, manusia memerlukan empat sifat atau akhlak yang utama untuk mencapai kebahagiaan. Empat akhlak inilah yang akan mengekang sifat haiwan yang ada dalam diri manusia. Apabila manusia mempunyai dan menghayati empat akhlak ini, keadaan jiwa manusia akan mencapai alam malaikat tertinggi (*al-Mala' al-'ala*) dan bergabung dengannya. Empat akhlak ini merupakan penjelasan dan dasar syariat Ilahi yang dibawakan oleh para Nabi dan Rasul. Berikut adalah empat akhlak tersebut.

### Kebersihan dan Kesucian (*al-Thaharah*)

Hakikat kesucian merujuk kepada fitrah manusia yang sempurna ciptaannya, sihat jasmani dan rohaninya, bersih lahir dan batin. Firman Allah SWT yang bermaksud:

Dan bersihkanlah pakaianmu. Dan tinggalkanlah segala (perbuatan) yang keji. (al-Muddathir 74:4-5)

Manusia perlu menjaga kebersihan diri sama ada luaran (diri, pakaian dan tempat tinggal) dan dalaman (suci daripada dosa dan maksiat). Kebersihan luaran yang dilazimi akan membersihkan dalaman dengan menjauhi segala dosa dan maksiat. Sesungguhnya kotoran lahiriah menggambarkan banyaknya dosa manusia. Maka, manusia seharusnya meninggalkan segala patung dan berhala yang menjadi punca maksiat dan ditimpa azab dunia dan akhirat (al-Zuhayli, 2001).

Secara fitrahnya manusia sukakan kebaikan, kesucian dan kebersihan. Asas rukun Islam juga meletakkan kesucian sebagai syarat sah solat. Bersuci adalah wajib dan tanpanya ibadat tidak diterima oleh Allah SWT. Jadi, *thaharah* merujuk kepada menghilangkan hadas dan najis daripada badan, pakaian, dan tempat supaya dapat menunaikan ibadat khususnya ibadat solat (Sulaiman Endut, 2006). Sifat *thaharah* ini menekankan aspek penyucian dan kebersihan kepada diri, pakaian dan persekitaran seterusnya membentuk jiwa yang tenang dan damai (Muhammad al-Ghazali, 2000).

Kebahagiaan dicapai apabila manusia bersih dari sudut zahir dan batin. Ketenangan dan kebersihan jiwa manusia pula diperoleh apabila manusia mensucikan diri, pakaian dan tempatnya daripada hadas dan segala kekotoran serta najis. Keadaan tidak suci pada diri dan lain-lain bercanggah dengan hukum Allah SWT terutama berkaitan dengan anggota wuduk dan menyebabkan jiwa berasa pedih. Kesucian jiwa manusia akan menghubungkannya dengan malaikat dan akan sentiasa mengelakkan daripada segala kekotoran. Kekotoran adalah lambang sifat haiwan. Dengan kebersihan inilah yang akan menguatkan jiwa manusia untuk mencapai sifat malaikat kerana para malaikat bersifat suci dan bersih (al-Dihlawi, 1999). Firman Allah SWT yang bermaksud:

Sesungguhnya berjajalah orang yang menjadikan dirinya - yang sedia bersih - bertambah-tambah bersih (dengan iman dan amal kebajikan), Dan sesungguhnya hampalah orang yang menjadikan dirinya - yang sedia bersih - itu susut dan terbenam kebersihannya (dengan sebab kekotoran maksiat). (al-Syams 91:9-10)

Orang yang bahagia sentiasa mensucikan jiwanya daripada segala sifat keji iaitu, hasad, sangka buruk, sombong, bakhil, riya' dan seumpamanya. Untuk membersihkan jiwa ini, tingkat pertama mestilah membersihkan zahir, iaitu suci daripada najis dan hadas dengan bersuci atau istinja', mandi wajib dan berwudu'. Tingkat kedua adalah mensucikan diri daripada dosa lahir yang dilakukan oleh 7 anggota badan manusia iaitu, mulut yang berdusta digunakan untuk berzikir, istighfar atau membaca al-Quran, mata yang melihat benda haram ditukar dengan melihat keagungan ciptaan Allah SWT, kaki yang berjalan untuk bermaksiat dibaiki dengan mencari rezeki yang halal dan berjalan mengerjakan ibadah, kemaluan yang berzina seharusnya digunakan melalui jalan nikah dan lain-lain lagi. Tingkat ketiga pula suci daripada 7 pembuat dosa batin, iaitu sifat musyrik, hawa nafsu, dendam, khianat, ujub, jahil dan sebagainya disucikan dengan zikrullah (Mustafa Zahri, 1979). Dengan mensucikan jiwa tersebut, akan melahirkan sifat yang terpuji dan disukai oleh Allah SWT.

Manusia yang bersih dan gemar kepada kebersihan akan sentiasa bersedia untuk menerima ilham para malaikat, mengalami mimpi yang baik dan tergambar perkara yang mendatangkan keberkatan. Mimpi seorang mukmin itu lebih menjurus kepada kebenaran. Berbeza dengan manusia yang berada dalam keadaan kotor dan hadas. Syaitan akan sentiasa membisikkan was-was dan prasangka buruk kepada manusia tersebut. Jadi, segala tindakan manusia akan dipengaruhi perkara buruk dan jiwanya sentiasa gelisah, cemas, khianat dan seumpamanya (al-Dihlawi, 1999). Nafsu syahwat adalah musuh utama manusia dan syaitan hanyalah memperalatkan nafsu untuk menguasai manusia. Syaitan menjadikan nafsu sebagai markaz atau tempat utama menuju kejahatan. Manusia yang kotor akan disenangi syaitan dan akan memudahkan segala urusan syaitan untuk menyesatkan bani Adam AS.

Justeru, akhlak yang suci dan bersih ini lahir daripada kalangan manusia yang menjaga kebersihan zahir dan batin seterusnya dapat memandu manusia mencapai tingkatan alam malaikat tertinggi. Jiwa manusia akan bebas daripada kongkongan nafsu dan syaitan serta para malaikat sentiasa mendampingi jiwa dan jasad yang bersih dan suci. Seterusnya akan mendapat rahmat dan nikmat yang tidak terhitung daripada Allah SWT.

### **Kepatuhan Kepada Tuhan atau Kebenaran (*Ikhbat li Allah Ta'ala*)**

Akhlak kepatuhan kepada Tuhan atau Kebenaran merupakan perkara yang paling utama dalam kehidupan manusia. Tujuan utama manusia diciptakan adalah untuk memperhambakan diri kepada Allah SWT. Manusia yang ingkar kepada Tuhan bererti ia menolak kebenaran. Dalam menzahirkan ketaatan kepada Allah SWT, manusia seharusnya mengagungkan dan memujiNYa dengan segala sifat kebesaran di dalam ibadah, pertuturan dan segala perbuatannya (al-Zuhayli, 2001). Sesungguhnya Allah SWT Maha Agung daripada segala sekutu sebagaimana firman Allah SWT yang bermaksud:

Dan agungkanlah Tuhanmu. (al-Muddathir 74:3)

Sifat kebaikan yang kedua ini merujuk kepada ketaatan dan ketundukan diri manusia dalam mengagungkan kebesaran Allah SWT. Kepatuhan ini didapati dengan menghayati semua amalan yang diterima daripada para nabi, memerhati semua roh dan cahaya amalan, memperbanyak dan menjaga semua gaya amalan serta zikir (al-Dihlawi, 1999). Dengan ketaatan tersebut, manusia akan berasa dirinya hina dan lemah kerana semua kekuatannya berada pada Allah SWT. Dalam keadaan ini juga jiwa manusia akan hampir kepada sifat malaikat yang sentiasa menumpukan kepada kebesaran Allah SWT. Dengan ini, manusia akan dapat menerima segala kebenaran dan bersedia melaksanakan segala perintah Allah SWT seperti malaikat (Alwi & Nik Hasan, 2007).

Allah SWT tidak menciptakan manusia untuk melakukan kerosakan, main-main atau hanya sekadar makan, minum, tidur dan berkahwin. Sebaliknya adalah supaya manusia taat dan patuh kepada setiap suruhan dan laranganNya. Orang yang berakal adalah orang yang tunduk sujud penuh keikhlasan kepada Allah SWT dan orang yang paling bodoh adalah orang yang menderhakai Allah SWT dan RasulNya. Manusia juga akan menjadi kaya sekiranya mencintai para ahli agama (al-Jaylani, 1983). Dasar ketaatan adalah mengetahui akan Allah SWT, takut kepadaNya, mengharap keredhaanNya serta selalu mendekatkan diri kepadaNya. Inilah hakikat keimanan yang sentiasa diamalkan oleh para malaikat. Akhlak kepatuhan ini penting kepada manusia yang mahu mencari kebenaran. Apabila manusia taat dan patuh sepenuhnya kepada perintah Allah SWT, jiwa rasionalnya akan sempurna dan bersedia menerima ilham dan ilmu yang benar daripada Allah SWT. Firman Allah SWT yang bermaksud:

Kehidupan dunia (dan kemewahannya) diperhiaskan (dan dijadikan amat indah) pada (pandangan) orang-orang kafir, sehingga mereka (berlagak sombong dan memandang rendah kepada orang-orang yang beriman. Padahal orang-orang yang bertaqwa (dengan imannya) lebih tinggi (martabatnya) daripada mereka (yang kafir itu) pada hari kiamat kelak. Dan (ingatlah), Allah memberi rezeki kepada sesiapa yang dikehendakiNya dengan tidak terkira (menurut undang-undang peraturannya). (al-Baqarah 2:212)

### **Kemurahan Hati atau Tolak Ansur (*al-Samahah*)**

Akhlak ini penting kepada manusia dalam membina tamadun yang unggul. Kemurahan hati atau tolak ansur adalah satu keadaan sifat malaikat yang akan mengikis sifat haiwan dalam diri manusia. Sifat ini akan mendorong nafsu manusia supaya tidak mengikut kehendak-kehendak haiwan dalam dirinya terutama sifat bengis, rakus, bakhil, tamak dan bermegah-megah. Tanpa sifat murah hati ini, jiwa rendah manusia akan tewas kepada keinginan nafsu haiwan tersebut (al-Dihlawi, 1999). Sebagaimana firman Allah SWT yang bermaksud:

(Oleh sebab orang yang kufur ingkar tidak percayakan hari akhirat) maka ia tidak mengakui kebenaran (yang diwajibkan meyakininya) dan ia tidak mengerjakan sembahyang (yang difardhukan mengerjakannya)! Akan tetapi ia mendustakan, dan berpaling ingkar! Kemudian ia pergi kepada keluarganya dengan berlagak sombong megah. (al-Qiyamah 75:31-33)

Hal ini kerana jiwa rendah manusia sentiasa terarah kepada hal-hal keduniaan yang bersifat sementara seperti kemewahan harta, makanan yang lazat, perempuan yang cantik dan seumpamanya. Seterusnya dengan mengikut kehendak-kehendak haiwan tersebut, ia berusaha untuk mencapainya sehingga dapat memiliki sepenuhnya. Sekiranya perkara tersebut tidak dapat dicapai, jiwanya berasa pedih dan sentiasa tidak tenang. Sebaliknya, sifat murah hati ini akan membebaskan jiwa rendah yang sentiasa dalam kesempitan kepada jiwa rasional yang berlapang dada menerima segala ketentuan Tuhan untuk memperoleh kebahagiaan di akhirat kelak (al-Dihlawi, 1999). Firman Allah SWT yang bermaksud:

Dan kerana Tuhanmu, bersabarlah. (al-Muddathir 74:7)

Ayat ini menjelaskan keutamaan sifat sabar bagi manusia dalam menghadapi kerenah manusia lain dan dalam mematuhi perintah dan beribadat kepadaNya. Sesungguhnya Allah SWT sentiasa bersama dengan orang-orang yang sabar (al-Zuhayli, 2001). Sifat kemurahan hati adalah lahir daripada sifat sabar dalam menahan segala nafsu dan sifat tercela. Sifat kemurahan hati ini dimiliki Nabi Muhammad SAW supaya ia menjadi ikutan umat Islam seluruhnya, senagaiman firman Allah SWT yang bermaksud:

Maka dengan sebab rahmat (yang melimpah-limpah) dari Allah (kepadamu wahai Muhammad), engkau telah bersikap lemah-lembut kepada mereka (sahabat-sahabat dan pengikutmu), dan kalaulah engkau bersikap kasar lagi keras hati,

tentulah mereka lari dari kelilingmu. Oleh itu maafkanlah mereka (mengenai kesalahan yang mereka lakukan terhadapmu), dan pohonkanlah ampun bagi mereka, dan juga bermesyuaratlah dengan mereka dalam urusan (peperangan dan hal-hal keduniaan) itu. kemudian apabila engkau telah berazam (sesudah bermesyuarat, untuk membuat sesuatu) maka bertawakalah kepada Allah, sesungguhnya Allah Mengasihi orang-orang yang bertawakal kepadaNya. (Ali Imran 3:159)

Maka, sifat kemurahan hati ini akan melahirkan pemikiran yang positif dan sentiasa bersangka baik kepada Allah SWT dan sesama makhluk. Sabar dengan kesulitan dan kemewahan dunia, menahan diri daripada nafsu makan dan syahwat, ikhlas memberi dan menerima harta kekayaan serta bijak dalam mengatur urusan dan suruhan Ilahi. Manusia dengan jiwa rasionalnya akan bebas daripada keinginan duniawi dan sentiasa mempersiapkan diri untuk memperoleh kenikmatan yang lebih tinggi di hari akhirat kelak. Inilah sifat malaikat yang perlu diamalkan manusia yang cintakan kebahagiaan hakiki.

### **Keadilan (*al-‘Adalah*)**

Keadilan adalah sifat atau akhlak yang paling utama dalam tuntutan syariah Islam. Ia terbentuk daripada tiga akhlak di atas dan saling berkaitan. Jiwa rasional sentiasa bertindak dengan adil, iaitu ketundukan makhluk sesuai dengan tempatnya dan meletakkan juga sesuai pada tempatnya, menutupi segala yang perlu ditutupi, menampakkan apa yang perlu ditampakkan, dan melakukan segala sesuatu pada tempatnya masing-masing disertai akal yang sedar, benar tauhidnya, sempurna ma’rifatnya dan penuh kejujuran serta keikhlasan (al-Ghazali, t.t.). Firman Allah SWT yang bermaksud:

Allah menerangkan (kepada sekalian makhlukNya dengan dalil-dalil dan bukti), bahawasanya tiada Tuhan (yang berhak disembah) melainkan Dia, Yang sentiasa mentadbirkan (seluruh alam) dengan keadilan, dan malaikat-malaikat serta orang-orang yang berilmu (mengakui dan menegaskan juga yang demikian); tiada Tuhan (yang berhak disembah) melainkan Dia; Yang Maha Kuasa, lagi Maha Bijaksana. (Ali ‘Imran 3:18)

Sifat adil dalam jiwa rasional melahirkan tindakan untuk menegakkan sebuah tamadun yang maju dan sistematik. Sifat adil boleh dipupuk dan ia juga lahir hasil daripada perselisihan dan kezaliman. Manusia yang adil sentiasa mahu memperbaiki peraturan hidup masyarakat supaya sesuai dengan kehendak Allah SWT. Inilah sifat malaikat yang sentiasa bertindak atas suruhan Allah SWT bukannya untuk kepentingan peribadi (al-Dihlawi, 1999). Firman Allah SWT yang bermaksud:

Dan janganlah engkau (Muhammad) memberi sesuatu untuk mendapatkan (balasan) yang lebih banyak. (al-Muddathir 74:6)

Dalam ayat ini, Rasulullah SAW diutuskan untuk menyampaikan wahyu dan menegakkan keadilan kepada umat manusia dan Baginda SAW ditegah meminta balasan daripada para sahabat dan lainnya atas tugasnya. Allah SWT juga menasihatkan supaya Baginda SAW melaksanakan segala suruhanNya dengan penuh ikhlas dan memperbanyakkan amal salih (al-Zuhayli, 2001). Inilah akhlak Rasulullah SAW yang menjadi ikutan seluruh makhluk dalam menegakkan keadilan dengan penuh keikhlasan dan ketaatan kepada Allah SWT.

Akhlak keadilan yang sehati dengan jiwa manusia akan menyerupai malaikat yang memikul ‘Arasy. Ia menjadi penghubung antara manusia dengan malaikat, seterusnya mendapat keberkahan dan kemurahan daripada Allah SWT. Sesungguhnya para malaikat berdoa untuk orang yang berusaha menegakkan keadilan di kalangan masyarakat. Jiwanya juga bebas daripada ikatan jasmani dan terdorong ke arah ilham malaikat. Jika manusia mati dengan sifat adil, jiwanya rasa gembira tetapi sebaliknya jiwanya rasa terhimpit dan diazab serta jauh daripada rahmat Allah SWT. Dengan sebab inilah Allah SWT mengutuskan para nabi dan

rasul untuk mengatur urusan agama dan mengeluarkan manusia daripada kegelapan kepada cahaya petunjuk serta menegakkan keadilan untuk manusia (al-Dihlawi, 1999).

Empat sifat inilah yang dinamakan sebagai fitrah manusia dan akan kekal sepanjang zaman selagi adanya manusia. Fitrah inilah yang dikatakan agama tulen yang tidak diketahui oleh kebanyakan manusia (Alwi & Nik Hassan, 2007). Inilah maksud firman Allah SWT yang bermaksud:

“Maka hadapkanlah wajahmu dengan lurus kepada agama (Islam), (mengikuti) fitrah Allah disebabkan Dia telah menciptakan manusia menurut (fitrah itu). Tidak ada perubahan pada ciptaan Allah. (Itulah) agama yang lurus, tetapi kebanyakan manusia tidak mengetahu.” (al-Rum 30:30).

Setiap manusia patut memahami keempat-empat akhlak ini kerana ia merupakan perkara asas pada semua agama. Sesungguhnya akhlak dan sifat ini boleh dipelajari dan diamalkan. Sekiranya manusia memahami dan menghayati hakikat akhlak ini serta faham dasar syariat Ilahi, maka ia memperoleh anugerah kebaikan dan rahmat daripada Allah SWT serta menjadi mukmin yang sempurna (al-Dihlawi, 1999).

Jika diperhalusi, empat sifat ini adalah bersifat peribadi tetapi ia akan dapat membina sebuah tamadun apabila setiap masyarakat memandangnya sebagai suatu perkara yang penting dan perlu dimiliki setiap golongan manusia.

## **CABARAN UMAT ISLAM MASA KINI**

Fathi Yakan (2002) telah menyenaraikan tiga belas cabaran dalam dan lima cabaran luaran yang perlu ditempuh umat Islam. Anita M. Weiss (1994) menyatakan bahawa Islam pada zaman moden ini berhadapan dengan pelbagai cabaran, sama ada luaran mahupun dalaman. Hal ini juga ditegaskan oleh Norahida Mohamed & Muhamad Zaid Ismail (2015), “...umat Islam sedang menghadapi krisis dalaman yang dikeruhkan lagi dengan campur tangan Barat.” (h. 689). Muhammad Qutb (1403H) merujuk permasalahan ini sebagai tanda-tanda jahiliah moden. Beliau menambah, wujudnya pelbagai kerosakan sama ada dalam bidang pemikiran, tingkahlaku, politik, ekonomi, sosial, moral, hubungan dua jenis kelamin, seni budaya dan lain-lain. Secara umumnya, cabaran dalaman dan luaran dapat dilihat di bawah:

### **Cabaran Dalaman**

Al-Buti (2008) menegaskan, masalah utama yang melanda umat Islam adalah disebabkan kejahilan terhadap asas-asas utama dalam bidang akidah, bukan masalah kejahilan dalam dalam fikah atau kegagalan dalam mengeluarkan ijtihad. Hal ini kerana bidang akidah merupakan asas yang perlu diubah terlebih dahulu. Maka, umat Islam seolah-olah lupa diri, lupa anutannya dan lupa tujuan hidupnya kerana terpegun dengan kemajuan dan kemodenan dunia. Ia boleh digambarkan melalui firman Allah SWT yang bermaksud:

(Tuhan berfirman: Orang-orang kafir itu ialah) orang-orang yang menjadikan perkara-perkara agama mereka sebagai hiburan yang melalaikan dan permainan, dan orang-orang yang telah terpedaya dengan kehidupan dunia (segala kemewahannya dan kelazatannya). (al-A'raf, 7:51)

Menurut Yusuf al-Qaradawi (2003), musibah paling tragis menimpa umat Islam kini adalah menjadikan agama sebagai permainan dan gurauan sama ada tanpa sedar atau rasa bersalah. Ada yang tergila-gila menghiasi tembok masjid dengan ayat-ayat al-Quran tetapi tidak mengamalkan ajarannya dalam kehidupan seharian. Ada yang membacakan al-Quran untuk orang-orang yang telah meninggal tetapi tidak mengajarkannya kepada yang masih hidup. Ada pula yang berusaha memiliki al-Quran yang berhias cantik supaya mendapat berkat tetapi tidak menyedari bahawa berkah yang hakiki adalah mengikut perintahNya dan menjauhi laranganNya.

Malah, umat Islam juga mensia-siakan segala kekuatan dan keistimewaan yang ada pada dirinya sama ada kekuatan akal, kekuatan ilmu, kekuatan amal mahupun kekuatan spiritual. Umat Islam tidak sukakan ijtihad, tidak suka mencipta, tidak kritis dan hanya bertaqlid buta. Umat Islam juga lebih suka berbicara dan sedikit bekerja. Sekiranya bekerja, hanya mengerjakan sesuatu yang kurang penting dan meninggalkan yang penting malah kadangkala apa yang dikerjakan tidak mendatangkan manfaat sedikitpun. Semangat *Iqra'* tidak lagi menjadi dorongan dalam berilmu. Kekayaan dan hiburan yang melampau menjadikan umat Islam malas dan cenderung untuk melayani kehendak nafsu lebih daripada tuntutan akal (al-Qaradawi, 2003). Dengan ini, umat Islam menghadapi pelbagai penyakit rohani seperti tidak lagi mampu membezakan antara kebenaran dan kepalsuan, kebaikan dan kebatilan serta hakiki dan fantasi.

### Cabaran Luaran

Dari sudut luaran pula, ideologi-ideologi Barat semakin rakus mempengaruhi umat Islam khususnya hedonisme, materialisme, kapitalisme, sekularisme, pluralisme, dan lain-lain lagi (Zakaria, 2015; Khalif Muammar, 2012; Abdul Rahman, 2001; Hashim Musa, 2001). Ideologi-ideologi tersebut telah meresapi kehidupan umat Islam dalam pelbagai bidang antaranya dari sudut cara hidup dan budaya masyarakat, sistem pendidikan, sistem pentadbiran, sistem ekonomi dan lain-lain lagi (Rahimin, 1999). Antara kesannya, di Malaysia, pada abad ke-19 berlakunya krisis keruntuhan moral yang meruncing di kalangan remaja, antaranya pengamalan seks bebas, kegilaan terhadap industri muzik moden, masalah lepak dan lain-lain lagi (Rahimin, 1999).

Hakikatnya, era globalisasi telah menghakis nilai akhlak dan moral serta meminggirkan nilai agama dalam cara hidup dan kebudayaan umat Islam (Asmawati Suhid, 2005; Mohd. Nakhaie, 2001). Mereka terpengaruh dengan cara berfikir ala Barat dan menjadikan cara hidup Barat sebagai contoh terbaik dalam setiap aspek kehidupan (al-Buti, 2004). Umat Islam kini menganggap bahawa menggunakan segala bentuk produk daripada Barat yang dianggap sebagai budaya *Americanization* dan *Macdonaldisation* merupakan bukti kejayaan hidup seseorang (Abdul Rahman, 2002). Mendewa-dewakan artis dan produk hiburan Barat juga merupakan keperluan hidup zaman moden. Golongan artis menjadi contoh yang harus diikuti walaupun secara jelas ia melakukan perkara yang bertentangan dengan ajaran Islam (Salasiah, 2001). Sikap yang terlalu taksu kepada para artis ini telah mengekang minda seseorang dan memudahkan semangat budaya berfikir secara kritis (Sulaiman, 2001).

Dalam hal ini, golongan Barat khususnya Zionis-Yahudi telah menjadikan media massa dan elektronik sebagai wadah untuk menyampaikan ideologi mereka sekaligus menyebarkan fahaman-fahaman yang bertentangan dengan Islam. Melalui kemudahan tersebut, mereka telah membuat pembohongan kepada Allah SWT, berbohong tentang golongan *salihin*, mendendami golongan mukmin, membenci, menyembunyikan dan memalsukan fakta kebenaran, mencampuradukkan kebenaran dan kebatilan, menyebarkan kebatilan dan khabar angin dan tuduhan melulu (al-Khalidi, 2009). Hal ini tidak disedari oleh umat Islam disebabkan kealpaan mereka dalam mengejar kemajuan dan kemewahan dunia yang ditawarkan oleh Barat melalui cara hidup ala Barat tersebut.

Tidak dinafikan bahawa media massa dan elektronik kini menjadi keperluan dalam mengikuti arus globalisasi. Mereka yang tidak mengikuti arus ini dikatakan sebagai ketinggalan zaman. *Facebook*, *instagram*, *twitter* dan seumpamanya menyajikan pelbagai maklumat sama ada yang benar atau salah. Maka, adakah umat Islam memperoleh faedah yang besar daripada kemudahan tersebut? Tidak dinafikan bahawa banyak manfaat yang diperoleh daripada media-media tersebut. Menurut Mohd Fauzi Hamat (2002), tidak salah umat Islam menerima idea-idea yang positif dari Barat kerana Islam adalah agama yang



bersifat ‘kemudahlenturan’, apatah lagi dalam hal-hal yang berkait dengan urusan kehidupan harian. Namun yang salahnya, adalah menerima idea-idea pemikir Barat yang belum dibuktikan secara ilmiah berasaskan pemikiran epistemologi Islam. Dalam hal ini, al-Attas (2007) juga menekankan perlunya umat Islam bersikap kritis terhadap pandangan alam Barat yang tersirat dalam konsep-konsep pembangunan, kemajuan, kemodenan, tradisi dan sebagainya. Umat Islam tidak seharusnya menerima sepenuhnya falsafah pembangunan Barat. Sebaliknya umat Islam perlu meneliti dan menilainya dengan betul tentang sesuatu konsep, teori dan ilmu yang datang dari luar sebelum dijadikan kerangka pembangunan dan kemajuan dalam Islam.

## PEMERKASAAN UMMAH MELALUI EMPAT AKHLAK UTAMA

Umat Islam kini tidak seharusnya dibiarkan hanyut dalam arus kemodenan dan globalisasi yang kian pesat, di tambah lagi musuh-musuh Islam sentiasa mencari jalan dan ruang untuk menghapuskan Islam dan umatnya di muka bumi ini. Oleh itu, langkah Shah Wali Allah dalam memperkenalkan empat akhlak utama adalah sangat tepat, khasnya dalam memandu manusia mengharungi pelbagai cabaran dalaman dan luaran. Walaupun Shah Wali Allah lahir pada abad ke-18M, empat akhlak ini masih relevan dipraktikkan dalam kalangan umat Islam kini. Hal ini kerana pada zaman Shah Wali Allah juga telah timbul masalah dalaman dan luaran sebagaimana yang dihadapi umat masa kini. Tambah lagi, Shah Wali Allah sentiasa berusaha untuk mengembalikan pegangan umat Islam selari dengan al-Quran dan al-Sunnah. Dalam pada itu, empat akhlak utama ini merupakan asas agama yang perlu dihayati umat Islam serta ia selari dengan fitrah dan tuntutan kehidupan manusia.

Akhlak kesucian (*thaharah*) adalah asas dan lambang ajaran Islam. Pada kebiasaannya juga manusia sukakan kebersihan. Semua bangsa di dunia dengan pelbagai rumpun dan keyakinannya menggalakkan kebersihan sehingga ia menjadi prinsip utama dalam kehidupan. Dalam konteks kebersihan, Islam menyeru agar umat Islam menjaga kebersihan dan kesucian sama ada fizikal mahupun rohani (Abdul Basit, 2017). Secara khususnya, umat Islam digesa untuk menyucikan jiwa, akal, badan, harta dan keturunan supaya memperoleh kebaikan dunia dan akhirat. Sehubungan itu, akhlak kesucian ini penting untuk memastikan umat Islam tidak terpengaruh dengan perkara-perkara yang mendatangkan kemudaratan kepada jiwa, akal, badan, harta dan keturunan. Apabila umat Islam sentiasa menyucikan dan menjaga perkara-perkara tersebut, maka segala cabaran dalaman dan luaran dapat dihadapi dengan sebaik mungkin. Contohnya menjaga jiwa daripada sifat-sifat keji dapat mengelakkan fitnah zaman moden yang mudah tersebar melalui aplikasi *whatsapps*, *facebook* dan seumpamanya. Menjaga akal daripada perkara-perkara haram dapat menguatkan akal sekali gus dapat menapis ideologi-ideologi yang bertentangan dengan akidah Islam.

Akhlak kepatuhan kepada Tuhan atau Kebenaran (*ikhbat li Allah Ta'ala*) mencerminkan ketundukan manusia kepada keagungan Allah SWT. Manusia diciptakan oleh Allah SWT untuk tunduk dan patuh serta memperhambakan diri kepadaNya, firmanNya yang bermaksud:

Dan (ingatlah) Aku tidak menciptakan jin dan manusia melainkan untuk mereka menyembah dan beribadat kepadaKu. (al-Dharyyat, 51:56)

Sekiranya manusia memahami secara mendalam tentang tujuan ia diciptakan atau tujuan ia hidup di muka bumi, maka ia dapat mengharungi segala cabaran dalaman dan luaran yang ada di sekelilingnya. Akhlak kepatuhan ini mengajak manusia beriman kepada Allah SWT sebagai Pencipta Yang Maha Mutlak. Akhlak ini juga menyeru manusia mengenali Tuhan Yang Maha Esa, Maha Perkasa, Maha Bijaksana dan mengabdikan seluruh jiwa dan aspek kehidupan manusia kepada Allah SWT. Dengan ini, ia dapat memperbetulkan akidah dan

pegangan ummah daripada memperhambakan diri kepada dunia atau akal fikiran atau mengikut gaya hidup Barat.

Dari satu sudut, manusia mudah terpengaruh dengan keindahan dan kenikmatan dunia seperti kemewahan harta, makanan lazat, perempuan cantik, teknologi canggih dan seumpamanya. Islam tidak melarang umat Islam untuk mendapatkan segala perkara tersebut, sebagaimana sabda Nabi SAW yang bermaksud:

Ada empat kebahagiaan dunia; isteri yang solehah, tempat tinggal yang luas, tetangga yang baik dan kenderaan yang elok. Ada empat kesengsaraan; tetangga yang buruk, isteri yang buruk, rumah yang sempit dan kenderaan yang buruk. (al-Farisi, 1993: *Zikr al-Ikhhbar 'an al-Asyya' allati hiya min Sa'adah al-Mar'i fi al-Dunya*, no. Hadis 4032, 340)

Segala kemewahan dan kenikmatan dunia seharusnya tidak menjadi tujuan utama dalam hidup. Sehubungan itu, umat Islam memerlukan akhlak kemurahan hati atau tolak ansur (*al-samahah*) dalam menyeimbangkan tuntutan dunia dan akhirat. Umat Islam juga harus diingati bahawa segala kenikmatan dunia adalah ujian daripada Allah SWT bagi melihat sejauh mana keimanan dan ketakwaan manusia. Umat Islam juga seharusnya memahami tujuan utama diciptakan, selain daripada memperhambakan diri kepada Allah SWT, adalah menjadi khalifah Allah SWT di muka bumi. Hal ini bermaksud segala kelengkapan dunia sama ada haiwan, tumbuhan, bahan galian dan seumpamanya adalah menjadi tanggungjawab manusia untuk menggunakannya dengan sebaik mungkin (al-Mawdudi, 1986). Maka, sifat atau akhlak *al-samahah* ini akan menghapuskan sifat melampau terhadap penggunaan sumber alam secara boros dan membazir serta bukan kepentingan diri semata-mata.

Akhlak keadilan (*al-'adalah*) amat penting dipraktikkan kerana ia merangkumi ketiga-tiga akhlak lain. Menurut Hamka (1998), keadilan adalah kepandaian seseorang mencampurkan 'garam' dalam kehidupan dan mengendalikan diri sehingga dapat menyeimbangkan perasaan marah, syahwat dan akal budi. Lawan sifat adil adalah zalim, melakukan sewenag-wenangnya kepada orang lain bagi memuaskan nafsu dan syahwat. Dunia globalisasi kini dipenuhi dengan nafsu dan pelbagai kemungkaran sehingga mendatangkan kemudaratan jika tidak dikendalikan dengan sebaiknya. Justeru, akhlak keadilan amat diperlukan bagi menundukkan nafsu dan syahwat dalam meneroka dunia tersebut. Akhlak keadilan dapat mengenal pasti perkara-perkara yang memberi kebaikan dan keburukan. Apabila seseorang bersifat adil, maka ia dapat menghindarkan diri daripada sifat menzalimi dirinya, manusia lain bahkan haiwan sekali pun. Seseorang menzalimi dirinya apabila memilih untuk mengikut ideologi-ideologi yang bertentangan dengan akidah, syariat dan akhlak Islam. Manusia menzalimi orang lain apabila menggunakan segala kekayaan secara boros tanpa mempedulikan golongan yang merempat dan melarat. Manusia menzalimi makhluk lain apabila menggunakan sewenag-wenangnya sumber alam sehingga menjejaskan ekosistem alam ini.

Jelaslah, empat akhlak utama dapat memperkasakan ummah dalam menghadapi cabaran globalisasi dan modenisasi kini sekiranya ia dihayati dengan sebaiknya. Ummah yang dilengkapi empat akhlak utama akan menjadi generasi yang tegar dalam mempertahankan diri, khasnya daripada serangan-serangan pemikiran-pemikiran moden. Umat Islam juga sentiasa bersedia untuk mengharung dalam lautan luas yang di dalamnya terdapat pelbagai kebaikan dan keburukan.

## KESIMPULAN

Dalam dunia tanpa sempadan, manusia bukan sahaja menghadapi cabaran dalaman tetapi terpaksa juga berhadapan dengan cabaran luaran. Cabaran-cabaran ini sememangnya tidak dapat dielakkan dan mempunyai pengaruh yang besar dalam kehidupan khususnya generasi

muda. Cabaran dalaman yang paling utama adalah berhubung dengan bidang akidah, Pegangan umat Islam semakin rapuh sehingga menjejaskan fungsinya sebagai 'abid dan khalifah Allah SWT. Apabila mereka meletakkan kemewahan dunia sebagai tujuan utama, maka roh dan jiwa mereka semakin jauh dengan Allah SWT. Manakala cabaran luaran pula memfokuskan kepada penerimaan ideologi yang bertentangan dengan Islam seperti sekularisme, liberalisme, hedonism, materialism dan sempamanya. Umat Islam juga difahamkan bahawa meniru gaya hidup Barat itulah yang memoden dan memajukan kehidupan mereka. Maka, segala cara hidup Barat meresap dalam pelbagai aspek kehidupan seperti politik, ekonomi, sosial dan seumpamanya.

Sehubungan itu, umat Islam tidak harus dibiarkan terus *lagha* dengan kehidupan dunia yang mementingkan hiburan dan kebendaan semata-mata. Mereka seharusnya dilengkapi dengan nilai dan roh Islam khasnya empat akhlak utama yang dikemukakan oleh Shah Wali Allah al-Dihlawi. Empat akhlak utama, iaitu kesucian (*thaharah*), kepatuhan kepada Tuhan (*ikhbat li Allah Ta'ala*), kemurahan hati (*al-samahah*) dan keadilan (*al-'adalah*) dapat memperteguhkan lagi pegangan akidah umat Islam, di samping mempersiapkan diri menghadapi dunia kemodenan dan globalisasi kini.

## RUJUKAN

### Artikel Jurnal

- Asmawati Suhid. Pemantapan Komponen akhlak dalam pendidikan Islam bagi menangani era globalisasi. *Jurnal Kemanusiaan*. Fakulti Pengurusan dan Pembangunan Sumber Manusia, Universiti Teknologi Malaysia. 6, 95-103.
- Azharudin Mohamed Dali. (2002) Ulama dan Gerakan Revivalis Islam di India Antara 1700-1850an. *Jurnal Usuluddin*. 16, 51-74.
- Khalif Muammar. (2012). Pandangan Islam Terhadap Tradisi dan Kemodenan. *Jurnal Hadhari*. 4 (1), 23-48.
- Mohd Fauzi Hamat. (2002). Pembangunan Minda Ummah Berasaskan Asas Utama Pemikiran Epistemologi Islam: Satu Perbincangan. *Jurnal Usuluddin*. 15, 35-52.
- Mohd Roslan Mohd Nor. (2011). Menangani Cabaran Umat Islam Era Moden. *Jurnal Al-Tamadun*. 6, 107-121.
- Rahimin Affandi Abd. Rahman. (1999). Krisis Remaja dan Media Massa di Malaysia: Satu Tinjauan Dari Perspektif Islam. *Jurnal Usuluddin*. 10, 125-134.
- Salasiah Abd. Wahab. (2001). Madonna, Pascamoden dan Kebudayaan Populer. *Jurnal YADIM*. 2, 15-20.
- Shaharom TM Sulaiman. (2001). Budaya Hiper dan Ekstasi Gaya Hidup Remaja Dalam Era Siber. *Jurnal YADIM*. 2,

### Buku

- Abdul Basit Abdurasyadi. (2017). *The Prophetic Medicine*. (Terj.). Selangor: Pustaka Ibn Katsir Sdn. Bhd.
- Abdul Rahman Abdullah. (2001). *Falsafah dan Kaedah Pemikiran*. Kuala Lumpur: Utusan Publications & Distributors Sdn Bhd.
- Abdul Salam Muhammad Syukri. (Ed.). (2007). *Dimensi Pemikiran Shah Waliullah al-Dihlawi Dan Pengaruhnya Di Malaysia*. Kuala Lumpur: Universiti Islam Antarabangsa Malaysia.
- Al-Attas, Syed Muhammad Naquib. *Prolegomena To The Metaphysics of Islam*. Kuala Lumpur: ISTAC, 2001.
- Al-Buti, Muhammad Said Ramadan. (2008). *al-Madhahib al-Tauhidiah wa al-Falsafat al-Mu'asirah*. Damsyik: Dar al-Fikr.

- al-Dihlawi, Shah Wali Allah. (1999). *Hujjah Allah al-Balighah*. Cet. ke-3. Beirut: Dar Ihya' al-Ulum.
- Al-Farisi, 'Ala al-Din 'Ali b. Balban. (1993). *Sahih Ibn Hibban bi Tartib Ibn Balban*. Cet. 2. Beirut: Mu'assasah al-Risalah.
- Al-Ghazali, Muhammad. (2000). *The Socio-Political Thought of Shah Wali Allah*. Islamabad: t.p.
- Al-Ghazzali, Abu Hamid Muhammad Ibn Muhammad. (t.t.). *Mukasyafah al-Qulub al-Muqarrib Ila 'Allam al-Ghuyub*. Beirut: Mu'assasah al-Kutub al-Thaqafiyah.
- Al-Jaylani, Abdul Qadir. (1983). *Al-Fath al-Rabbani wa al-Fadh al-Rahmani*. Beirut: Dar al-Kutub al-'Ilmiyyah.
- Al-Mawdudi, Abul A'la. (1986). *Asas dan Prinsip Peradaban Islam*. (Terj.). cet. 2. Singapura: Pustaka Nasional Ptd Ltd.
- Al-Qaradawi, Yusuf. (2000). *al-Muslimun wa al-'Awlamah*. T.tp: Dar al-Tawzi' wa al-Nashr al-Islamiyyah.
- Al-Qaradawi, Yusuf. (2003). *Di Mana Punca Kelemahan Umat Islam Masa Kini*. Cet. 2. Kuala Lumpur: al-Hidayah Publishers.
- Al-Siyalkuti, Muhammad Basyir. (1999). *Al-Imam al-Mujaddid wa al-Muhaddith Shah Wali Allah al-Dihlawi*. Beirut: Dar Ibn Hazm.
- Al-Zuhayli, Wahbah. (2001). *Tafsir al-Munir*. (Terj.). Juz. 29. Selangor: Persatuan Ulama Malaysia & Intel Multimedia & Publication.
- Fathi Yakan. (2002). *Api Kebangkitan Islam dan Cabaran Abad ke-21*. (Terj.). Tp.: Jasmin Enterprise.
- Hamka. (1998). *Tasawuf Moden*. Cet. 3. Kuala Lumpur: Darul Nu'man.
- Hashim Musa. (2001). *Merekonstruksi Tamadun Melayu Islam: Ke arah Pembinaan Sebuah Tamadun Dunia Alaf Ketiga*. Kuala Lumpur: T.tp.
- Jalbani, G.N. (1993). *Life of Shah Waliyullah*. Lahore: SH. Muhammad Ashraf.
- Kamus Dewan Edisi Ketiga*. (1994). Kuala Lumpur: Dewan Bahasa dan Pustaka.
- Mohd. Nakhaie Ahmad. (2001). *Anjakan sikap dan budaya hidup bangsa*. Kuala Lumpur: YADIM.
- Muhammad Qutb. (1403H). *Jahiliyah al-Quran al-'Isyirin*. Beirut: Dar al-Syuruq.
- Mustafa Daud. (1988). *Beberapa Aspek Pemikiran al-Maududi*. Mohamed A. Kadir (Ed.). Kuala Lumpur: Dewan Bahasa dan Pustaka,
- Mustafa Zahri. (1979). *Kunci Memahami Ilmu Tasawuf*. Surabaya: PT Bina Ilmu.
- Sharif, M. M. (1966). *A History of Muslim Philosophy*. Vol. 2. Wiesbaden: Otto Harrassowitz.
- Sulaiman Endut. (2006). *Asas-asas Fardu Ain*. Kuala Lumpur: Pustaka Haji Abdul Majid.

### **Bab Dalam Buku**

- Alwi Nordin & Nik Hassan Nik Abdullah. (2007). Kebahagiaan, Akhlak dan Hijab Mengikut Falsafah Shah Wali Allah al-Dihlawi. Dalam Abdul Salam Muhammad Syukri, (Ed.). *Dimensi Pemikiran Shah Waliallah al-Dihlawi Dan Pengaruhnya Di Malaysia* (hal. 17-41). Kuala Lumpur: Universiti Islam Antarabangsa Malaysia.
- M. Weiss, Anita. (1994). Challenges for Muslim Women in a Postmodern World. Dalam Akbar S Ahmed & Hastings Donnan. *Islam, Globalization and Postmodernity*. London: Routledge.

### **Kertas Kerja Persidangan/Prosiding**

- Abdul Rahman Embong. (2002). Faktor Ideologi Politik dan Budaya Daiam Penutupan Minda Melayu Islam. Dalam Persidangan Isu dan Proses Pembukaan Minda Umat Melayu Islam. Kuala Lumpur: Dewan Bahasa dan Pustaka, 29-31 Januari.

Norahida Mohamed & Muhamad Zaid Ismail. (2015). *Islah Dan Tajdid: Pendekatan Pembinaan Semula Tamadun Islam*. Proceedings of ICIC2015, 6-7 September Universiti Sultan Zainal Abidin, Malaysia. (pp. 679–690).

Zakaria @ Mahmod Daud. (2015). *Ideologi Moden dan Pemikiran Islam: Suatu Perbandingan*. Muhammad Nasron Yaacob (Ed.). Prosiding Seminar Pemurnian Aqidah 2015 Peringkat Negeri Kelantan, 15 November. Kompleks Dewan Besar Balai Islam, Lundang.

### **Tesis**

Abdul Hayei Abdul Sukor. (1998). *Sumbangan Syah Wali Allah al-Dihlawi Kepada Ilmu Hadis dan Pengaruhnya di Kelantan*. Tesis Ph.D, Jabatan Usuluddin, Akademi Pengajian Islam Kuala Lumpur.

### **Biodata Penulis**

Noraini Junoh

Calon P.hD

Fakulti Pengajian Kontemporari Islam, Universiti Sultan Zainal Abidin (UniSZA),  
Kampus Gong Badak, 21300 Kuala Nerus, Terengganu.

[jannahadnin@yahoo.com](mailto:jannahadnin@yahoo.com)

0139842483

Norazmila Yusuf

Pensyarah Sambilan Sepenuh Masa

Fakulti Pengajian Islam Kontemporari, Universiti Teknologi Mara (UiTM),  
Cawangan Kelantan, Bukit Ilmu 18500 Machang, Kelantan.

[norazmila\\_yusuf@yahoo.com](mailto:norazmila_yusuf@yahoo.com)

0129015644

## KEPERCAYAAN TERHADAP KEWUJUDAN SAKA DALAM KEPERCAYAAN MASYARAKAT MELAYU BERDASARKAN PENDEKATAN PSIKOBUDAYA

Yohan Kurniawan, Alexander Stark, dan Burhan Bin Che Daud  
Pusat Pengajian Bahasa dan Pembangunan Insaniah Universiti Malaysia Kelantan  
yohan@umk.edu.my

### ABSTRAK

Kepercayaan terhadap kewujudan saka telah lama wujud dalam kalangan masyarakat Melayu di Malaysia. Saka berhubungan dengan kepercayaan adanya perjanjian dan suatu ikatan antara manusia dan jin yang terjadi pada masa dahulu. Seseorang membuat perjanjian dengan jin dengan pelbagai tujuan seperti keselamatan, pekerjaan, kekayaan, kekuatan, pengangkutan, dan sebagainya. Permasalahan kajian adalah tidak diketahuinya kebenaran tentang kewujudan jin saka dalam kehidupan seseorang yang diwarisi daripada moyangnya. Kurangnya kajian yang mengkaji aspek Psikologi daripada pemilik saka. Objektif kajian adalah mengenalpasti konsep saka berdasarkan pendekatan Psikobudaya. Kajian yang dijalankan merupakan kajian kualitatif dengan kaedah temubual digunakan dalam proses pengumpulan data. Kajian ini dilaksanakan di Kelantan dan responden kajian adalah individu yang memiliki saka. Kaedah pengumpulan responden yang digunakan adalah *purposive sampling*. Hasil kajian mendapati bahawa wujudnya kepercayaan terhadap saka dalam kalangan masyarakat Melayu di Kelantan walaupun perkara tersebut tidak terbukti secara saintifik mahupun terlihat secara nyata. Kajian ini juga mendapati bahawa beberapa responden menunjukkan keadaan personaliti tertentu seperti sifat kurang matang, rendah diri, kurang dapat mengawal emosi, mengalami kesukaran untuk menjalin hubungan rapat dengan orang lain, dan sebagainya. Kesimpulan kajian mendapati bahawa masyarakat Melayu di Kelantan masih memiliki kepercayaan yang kuat kepada kewujudan saka walaupun fenomena tersebut lebih bersifat keyakinan dan berdasarkan cerita yang diturunkan secara turun temurun. Kajian ini juga mendapati individu yang memiliki saka mempunyai personaliti tertentu.

**Kata kunci:** Saka, diwariskan, kepercayaan masyarakat Melayu, jin, Psikologi, Personaliti.

### PENDAHULUAN

Kepercayaan kepada makhluk ghaib seperti jin telah lama wujud dalam kalangan masyarakat di Nusantara, khususnya di Malaysia. Hampir semua kaum yang ada di Malaysia mempercayai kewujudan jin dan makhluk ghaib lainnya, hal ini disebabkan oleh pengaruh agama dan budaya kaum tersebut. Kepercayaan kepada jin cukup kuat dalam kalangan masyarakat Melayu. Kepercayaan kepada kewujudan jin dalam kalangan masyarakat Melayu ini berkait rapat dengan kepercayaan yang berkembang dalam masyarakat Melayu dari dahulu sehingga sekarang (Mohd Taib, 1989). Kepercayaan terhadap kewujudan jin semakin diperkuat oleh kehadiran dan peranan bomoh, terutamanya dalam kalangan masyarakat Melayu (Mohd Taib, 1989).

Siapakah jin tersebut? Kewujudan dan penciptaan jin telah disebutkan dalam Al-Qur'an bahkan terdapat surah khas dalam Al-Qur'an berkaitan dengan jin iaitu Surah Al-Jinn. Surah Al-Hijr:26-27 mengatakan bahawa: "*Dan sesungguhnya Kami sudah menciptakan manusia (Adam) daripada tanah liat yang kering (yang berasal) daripada lumpur hitam yang diberi bentuk. Dan Kami sudah menciptakan jin (sebelum Adam) daripada api yang terlalu panas*". Dalam Surah Ar-Rahman:15 dikatakan: "*....Dan dia (Allah) menciptakan jin daripada nyalaan api*". Surah Al-A'raf:12 menyebutkan: "*Apakah yang menghalangimu*

*untuk bersujuk (kepada Adam) pada waktu aku menyuruhmu?” Menjawab iblis: “Saya lebih baik daripada: Engkau ciptakan saya daripada api sedang dia Engkau ciptakan daripada tanah”.*

Sifat kejadian jin yang tidak dapat dilihat dengan pandangan mata kasar bukannya ia tidak wujud (Sharhan, 2015). Kewujudan jin telah diiktiraf oleh Allah seperti dijelaskan dalam Surah Al-Jinn (Sharhan, 2015). Jin adalah penghuni pertama bumi (Engku, 2014). Jin sudah hidup dan berada di bumi sejak berbilion tahun sebelum kehadiran manusia pertama iaitu Nabi Adam A.S (Engku, 2014). Kehidupan para jin pada masa itu penuh dengan pergaduhan, pertelagahan dan peperangan diantara mereka (Engku, 2014). Sebahagian daripada bangsa jin ini beragama Islam seperti Firman Allah dalam Surah Al-Jinn: 1-2: *“Katakanlah wahai Muhammad, sudah diwahyukan kepadaku bahawasanya sudah diperdengarkan sekumpulan jin (dengan Quran) lalu mereka berkata, “Sesungguhnya kami sudah mendengar Quran yang menakjubkan (yang) memberi petunjuk ke arah jalan yang benar, lalu kami beriman kepadanya. Dan Kami sekali-kali tidak akan menyekutukan sesuatu apapun dengan Tuhan kami.”* Tetapi dalam kalangan bangsa jin juga terdapat kumpulan yang sesat seperti Firman Allah, Al-Jinn: 14 yang mengatakan: *“Dan sesungguhnya antara kami (jin) ada orang-orang yang taat dan ada pula orang-orang yang menyimpang dariapda kebenaran.”*

Walaupun manusia dan jin adalah sama-sama ciptaan Allah, akan tetapi martabat manusia adalah lebih tinggi daripada golongan jin, itu pun sekiranya manusia tersebut beriman dan beramal soleh (Sharhan, 2015). Terdapat beberapa jenis jin seperti diriwayatkan dalam sebuah hadith dari Abu Tha’labah radiyallahu anhu telah berkata bahawa Rasulullah sollallahu alaihi wa sallam telah bersabda: *“Jin itu mempunyai tiga jenis: satu jenis yang mempunyai sayap yang berterbangan di udara, satu jenis yang berupa ular dan anjing dan satu jenis yang berpindah randah.”* (Sharhan, 2015).

Di manakah jin tinggal? Tempat tinggal jin adalah (Sharhan, 2015):

1. Jin tinggal di tempat-tempat yang sepi dan jauh daripada manusia.
2. Jin tinggal di tempat-tempat yang kotor.
3. Jin biasanya tinggal di tandas-tandas.
4. Jin juga tinggal di tempat-tempat berlubang.
5. Jin juga tinggal di tempat yang terdapat kotoran dan buangan binatang.

Apakah makanan dan minuman jin? Makanan dan minuman jin adalah seperti berikut (Sharhan, 2015):

1. Tulang.
2. Kotoran binatang.
3. Asap.

Bilakah jin berkeliaran? Dalam hadith Sohihain dari Jabir disebutkan bahawa Rasulullah sollallahu alaihi wa sallam telah bersabda: *“Apabila malam menjelang maka tahanlah anak-anak kalian sesungguhnya syaitan berkeliaran pada saat itu. Apabila malam sudah gelap gelita maka lepaskanlah mereka dan tutuplah pintu serta sebutlah nama Allah kerana sesungguhnya syaitan tidak membuka pintu yang tertutup. Tutuplah tempat-tempat air dan sebutlah nama Allah sekalipun dengan meletakkan sesuatu ke atasnya dan padamkanlah lampu-lampu kalian.”* (Sharhan, 2015). Berdasarkan hadith di atas terdapat lima perintah yang diberikan oleh Rasulullah iaitu (Sharhan, 2015):

1. Larangan membiarkan anak-anak berada di luar rumah pada waktu tersebut (keadaan menjelang malam = Mahgrib).
2. Menutup pintu pada waktu tersebut dengan menyebut nama Allah.
3. Menutup tempat-tempat simpanan air.
4. Arahan menutup tempayan-tempayan simpanan air.
5. Memadamkan lampu dengan menyebut nama Allah

Jumlah bilangan jin adalah lebih ramai daripada manusia, para ulama mengatakan jika mereka wujud secara fizikal, mereka tidak akan muat duduk bersama kita kerana jumlah mereka yang beribu kali ganda berbanding jumlah manusia (Engku, 2014).

## PENGERTIAN SAKA

Istilah saka bukanlah perkataan baharu dalam masyarakat di Malaysia terutamanya masyarakat Melayu. Konsep saka tidak hanya wujud di Malaysia, ianya juga wujud dalam kepercayaan di kalangan masyarakat Nusantara akan tetapi dengan nama yang berbeza. Terdapat beberapa pengertian dan takrifan berhubung saka. Menurut Dewan Bahasa dan Pustaka, saka ditakrifkan sebagai pusaka, iaitu segala harta benda yang ditinggalkan oleh orang yang sudah meninggal dunia (untuk diwarisi oleh ahli keluarganya) (Haron & Mokhtar, 2016). Takrifan lain mengatakan bahawa saka bermaksud leluhur (nenek moyang) daripada sebelah emak, ataupun baka leluhur (nenek moyang) daripada kedua-belah pihak (ibu dan bapa). Takrifan saka menurut pandangan ahli perubatan Islam, saka merujuk kepada jin yang diwarisi daripada keturunan yang atas (usul) seperti ayah, datuk, nenek ataupun moyang kepada keturunan yang bawah (furu') seperti anak, cucu, dan cicit (Haron & Mokhtar, 2016). Menurut Dato' Dr. Amran Kasimin (1993) dalam Haron & Mokhtar (2016), perhubungan antara manusia dan makhluk halus bermula apabila seseorang itu menyatakan hasratnya kepada makhluk halus sebelum menjalinkan hubungannya dengan makhluk tersebut. Hasrat tersebut merupakan sebuah kesefahaman antara pembela dan makhluk halus tersebut. Jenis-jenis persefahaman tersebut adalah sebagai berikut: membela, berkawan atau bersahabat, dan bersaudara (Haron & Mokhtar, 2016). Pengamal perubatan lain mengatakan saka adalah jin yang sudah lama bersama nenek moyang kita, dan apabila nenek moyang tersebut meninggal dunia, jin tersebut akan beralih kepada warisnya yang lain, sama ada orang yang mewarisinya itu sedar atau pun tidak sedar (Engku, 2014).

Saka boleh terjadi apabila seseorang itu membuat perjanjian dengan makhluk halus bagi mendapatkan khidmat ataupun kelebihannya dan sebagai balasan atas khidmat jin tersebut, seseorang itu akan menawarkan diri bagi menjaga makhluk halus tersebut turun-temurun (Haron & Mokhtar, 2016). Saka tidak selalunya berupa jin yang diambil dan dibuat perjanjian dengannya (Engku, 2014). Ada jin yang datang mengganggu dan menumpang dalam tempoh yang sangat lama tanpa disedari oleh individu tersebut. Akan tetapi ada juga jin yang datang melalui ritual tertentu yang dilakukan (Engku, 2014).

Saka tidak selalunya berkaitan dengan barang-barang pusaka. Tidak semua barang pusaka mempunyai kaitan dengan saka (Engku, 2014). Tetapi tidak dinafikan pada masa dahulu orang-orang tua kerap kali menggunakan barang-barang pusaka untuk menyimpan saka atau saka yang mendampingi barang-barang pusaka tersebut (Engku, 2014). Terdapat beberapa tujuan seseorang memelihara saka diantaranya (Haron & Mokhtar, 2016):

1. Menjaga harta seperti rumah, tanah, ataupun kebun.
2. Menjaga diri dan keluarga daripada dianiayai oleh orang lain.
3. Menjalankan kerja-kerja seharian seperti bertani, memburu binatang, dan menangkap ikan.
4. Menjalankan kerja-kerja berat seperti mengangkat batu besar, menebang, mengangkut pokok balik dan lain-lain.
5. Melawan musuh.
6. Sebagai ilmu kebatinan.
7. Untuk tujuan perubatan seperti menjadi bomoh, bidan, tukang urut, dan sebagainya.
8. Tujuan pengangkutan, dan sebagainya.

Terdapat beberapa jenis dan tugas saka diantaranya (Haron & Mokhtar, 2016):



1. Saka Hantu Raya.  
Saka Hantu Raya dibela dengan tujuan untuk mendapatkan kekuatan luar biasa sehingga dapat melakukan kerja-kerja yang tidak mampu dilakukan oleh orang biasa contohnya: seperti mengangkat kayu balak seorang diri, memotong kayu balak seorang diri, atau pun berlawan dengan orang ramai seorang diri.
2. Saka Pelesit.  
Saka pelesit kebanyakannya dibela oleh kaum perempuan. Apabila seorang wanita mengamalkan ilmu ini bertujuan sebagai penyeri muka ataupun pemanis muka. Kebiasaannya pengamal dan pembela saka ini akan senantiasa kelihatan cantik walaupun sudah berusia/tua. Saka ini kadang-kadang juga digunakan untuk menundukkan suami supaya mendengar kata dan tidak memandang kepada wanita lain.
3. Saka Harimau.  
Saka harimau dibela dengan tujuan untuk menjaga kawasan seperti rumah, kebun atau kampung. Saka harimau juga digunakan untuk menjaga diri dan keturunan pemilikinya, serta pemberi maklumat kepada pemilikinya seperti berlakunya kematian atau kejadian buruk dalam kalangan waris. Saka harimau juga dapat digunakan sebagai pengangkutan.
4. Saka Buaya.  
Saka buaya digunakan untuk menjinakkan dan mengawal buaya di sesebuah kawasan supaya tidak mengganggu. Saka buaya juga dapat digunakan untuk menangkap ikan dan memperoleh hasil daripada sungai. Saka buaya juga dapat digunakan untuk perubatan dan juga untuk menganiaya orang. Seperti saka harimau, saka buaya juga digunakan untuk pengangkutan di sungai.
5. Saka Bomoh.  
Seseorang yang mewarisi saka bomoh mempunyai kemampuan untuk merawat pelbagai jenis penyakit, sama ada penyakit fizikal mahupun rohani seperti penyakit berkaitan dengan makhluk halus. Seseorang yang mewarisi saka bomoh biasanya tidak pernah menuntut sebarang ilmu perubatan atau kerohanian. Walaupun demikian, mereka memiliki kebolehan mengubat selepas melalui pengalaman kerohanian seperti mimpi.
6. Saka Bidan.  
Bidan adalah pekerjaan yang penting dan dihormati oleh masyarakat pada masa itu, hal ini disebabkan kepakaran dan kemahiran yang dimiliki oleh bidan berupa jagaan kesihatan bayi dan ibu mengandung yang masih sangat kurang pada waktu itu. Saka bidan digunakan oleh seseorang untuk membantu memudahkan proses melahirkan tanpa perlu mempelajari ilmu kebidanan.
7. Saka Hantu Laut.  
Saka hantu laut dibela dengan tujuan untuk membantu seseorang memudahkan pekerjaan serta mendapatkan hasil laut yang melimpah. Saka hantu laut juga dibela dengan tujuan untuk menjaga keselamatan seseorang di laut. Saka hantu laut ini akan memberi amaran kepada pemiliknya sehubungan dengan bahaya yang bakal menimpanya semasa di laut.
8. Saka Pendekar.  
Saka pendekar adalah jin yang diambil dan dibela untuk membantu seseorang menjadi handal bersilat atau berlawan tanpa perlu mempelajari sebarang ilmu mempertahankan diri. Selain itu, saka ini juga membuat seseorang disegani dan dihormati oleh kawan dan lawan.

Saka yang dibela oleh seseorang dapat menyebabkan gangguan. Beberapa punca gangguan saka adalah seperti berikut (Haron & Mokhtar, 2016):

1. Waris terlupa memenuhi perjanjian yang sudah dipersetujui oleh nenek moyang mereka ketika membuat perjanjian dahulu.
2. Terdapat waris yang menentang kehendak saka tersebut.
3. Terdapat waris yang beramal dengan amalan yang soleh sehingga menyebabkan saka tersebut tidak senang atau tercedera.

Jenis-jenis gangguan saka adalah seperti berikut (Haron & Mokhtar, 2016):

1. Gangguan tidur.
2. Bisikan.
3. Mengekori manusia.
4. Kelibat atau bayangan.
5. Histeria / rasukan.

Saka yang dimiliki oleh seseorang dapat diwariskan atau diturunkan kepada ahli keluarganya. Terdapat beberapa kaedah untuk menurunkan saka diantaranya (Haron & Mokhtar, 2016):

1. Secara sadar  
Jin saka yang diwarisi dalam keadaan sadar. Waris tersebut menerimanya dengan sadar dan kerelaan hati. Mereka akan diterangkan kegunaan saka tersebut, pantang larang, dan cara memberi makan kepada saka belaan tersebut.
2. Secara tidak sadar  
Jin saka yang diwarisi secara tidak sadar dimana seseorang menyerahkan sesuatu simbolik kepada warisnya, contohnya: senjata lama seperti keris, pedang, parang, perhiasan seperti cincin, peralatan perubatan tradisional seperti bekas kemenyan, tangkal, azimat dan sebagainya.

## **METOD PENYELIDIKAN**

Sebuah kajian dijalankan untuk mengenalpasti kewujudan fenomena saka dalam kalangan masyarakat Melayu. Kajian yang dijalankan adalah kajian lapangan dan data kajian diperolehi melalui kaedah temubual. Seramai lebih kurang 10 responden dan 2 orang pengamal perubatan Islam menjadi responden kajian Pemilihan responden berdasarkan pengakuan dan keyakinan responden bahawa dalam dirinya terdapat saka. Maklumat berhubung kewujudan saka dalam diri responden diperolehi daripada pengamal perubatan tradisional yang merawat mereka. Kajian ini dijalankan di negeri Kelantan.

### **Hasil Penyelidikan.**

Berdasarkan hasil temubual yang dilakukan didapati bahawa fenomena saka dipercayai kewujudannya oleh masyarakat Melayu di Kelantan. Terdapat beberapa jenis saka yang dijumpai dalam kajian ini diantaranya saka harimau, saka urut, saka api, saka bomoh. Kajian ini juga mendapati dua pandangan yang berbeza daripada pengamal perubatan tradisional Islam berhubung saka. Seorang pengamal perubatan tradisional Islam mengatakan bahawa manusia tidak boleh berkawan atau menerima saka walaupun saka tersebut tidak menuntut syarat apa pun, dan bersedia membantu individu tersebut dalam proses rawatan dan perubatan. Berkawan atau menerima saka adalah perbuatan berdosa kerana menduakan Tuhan. Akan tetapi seorang pengamal perubatan Islam lain mengatakan seseorang boleh menerima saka apabila saka tersebut tidak menuntut syarat tertentu, tidak perlu diberi makan atau dipuja, dan sebagainya. Pandangan ini berdasarkan kesan positif daripada saka kepada individu berkenaan.

Berdasarkan hasil temubual dengan responden kajian didapati kebanyakan responden tidak mengetahui asal saka. Mereka mendapat maklumat kewujudan saka dalam dirinya daripada pengamal perubatan tradisional yang merawatnya. Beberapa responden mengalami histeria sebelum mereka mengetahui kewujudan saka dalam dirinya.

Hasil kajian ini juga mendapati tidak semua saka menimbulkan gangguan. Hanya dua kes sahaja ditemui dalam kajian ini dan hanya satu kes yang menunjukkan gangguan bersifat ekstrim iaitu berbentuk api yang wujud secara tiba-tiba. Seorang responden yang memiliki saka mengubat secara tiba-tiba ia dapat mengurut pesakit tanpa pernah sekalipun belajar mengurut. Saka ini kemungkinan diturunkan daripada datuknya yang dahulunya adalah seorang bomoh dan guru silat.

Beberapa responden tidak menunjukkan dan mengetahui jenis saka yang mengikutinya. Seorang responden yang telah berumur lebih daripada 80 tahun dan memiliki kekuatan fizikal yang tidak bersesuaian dengan umurnya diduga memiliki saka tetapi ahli keluarganya juga tidak mengetahui jenis dan asal sakanya. Semasa saka tersebut keluar daripada badannya, responden tersebut menjadi lemah seperti umurnya dan tidak lama kemudian ianya meninggal dunia. Responden lain juga tidak mengetahui jenis saka yang mengikutinya dan mengetahui kewujudan saka tersebut daripada pengamal perubatan tradisional yang merawatnya. Beberapa gangguan, baik dalam kehidupan harian dan melalui mimpi dialami oleh responden.

Hasil kajian ini juga mendapati beberapa kesilapan dan ketidak jelasan tentang konsep saka. Beberapa responden dimaklumkan oleh perawatnya bahawa gangguan yang dialaminya disebabkan oleh saka yang mengikutinya. Akan tetapi tanda-tanda yang ditunjukkan oleh responden tidak menunjukkan gangguan saka. Kajian ini mendapati terdapat beberapa pemahaman tentang saka yang disebabkan kesilapan maklumat daripada perawatnya.

## **KESIMPULAN DAN UCAPAN TERIMA KASIH.**

Kajian ini mendapati bahawa fenomena saka wujud dalam kalangan masyarakat Melayu di Malaysia, khasnya di Kelantan. Beberapa responden kajian menunjukkan tanda-tanda dan gangguan tertentu kewujudan saka dalam dirinya, akan tetapi kajian ini juga mendapati wujud perbezaan pengertian saka di antara pengamal perubatan tradisional yang memberi kesan kepada rawatan yang dilakukan. Walaupun demikian, pembuktian secara saintifik kewujudan saka belum dapat dilakukan dan ianya memerlukan kajian lebih mendalam dan penggunaan teknologi moden serta melibatkan bidang kepakaran lain seperti kejuruteraan dan IT.

Ucapan terima kasih setinggi-tingginya kepada Kementerian Pendidikan Malaysia melalui geran penyelidikan FRGS 2016 sehingga memungkinkan kajian ini dapat dilaksanakan.

## **RUJUKAN**

- Engku Ansarudin Agus Zuryati Isa. 2014. Soal Jawab Pak Engku Membongkar Misteri Alam Jin. Selangor: Hijjaz Records Publishing.
- Haron Din & Mokhtar Kassan. 2016. Kaedah Merawat Saka. Selangor: Publishing House.
- Mohd Taib Osman. 1989. Malay Folk Beliefs. An Integration of Disparate Elements. Kuala Lumpur: Dewan Bahasa dan Pustaka, Kementerian Pendidikan Malaysia.
- Sharhan Shafie. 2015. Perubatan Islam Menangkis kejahatan Makhluq Halus. Kelantan: Al Ruqyah Thobibi.

## ESTABLISHING HYSTERIA PROFILING AMONG MALAY STUDENTS USING CLINICAL PSYCHOLOGY APPROACH

Nagarubini Paramasivam

*Centre for Language and Generic Development Universiti Malaysia Kelantan*  
rubininaga8@gmail.com

Prof. Madya Dr. Yohan Kurniawan

*Centre for Language and Generic Development Universiti Malaysia Kelantan*  
yohan@umk.edu.my

### ABSTRACT

Mental health deficiencies can lead to common social problems that often occur in Malaysia, such as nervousness or feeling afraid for no reason, inability to sleep, poor achievement in learning and the desire to be alone. Mental health contributes to hysteria. Hysteria is a common problem, which always happens among school students in Malaysia. Hysteria is a disease repeatedly affect woman. This has since been disputed and abandoned as the concept regarded hysteria as only affecting woman, nonetheless, a great variety of symptoms affect men as well. The main objective of this paper is discussing about possibility to establish hysteria profiling among Malay students using clinical psychology approach. The significance of the study in this research is due to lack of knowledge about mental health and depression; people treat a hysteria patient as possessed by a ghost or under influence of black magic. The purpose of this study is a qualitative data obtained from case study of possessed among Malays students based on clinical psychological approach qualitative design is used in this research. The reseracher's respondents will be the school and university students. Researchers use purposive sampling in qualitative research for the identification and selection of information in the cases related to the phenomenon of interest. This kind of purposive sampling technique is commonly used to generate reviews of events or experiences, which is to say, it is common to studies of particular groups within larger populations.

**Keywords :** Depression, Mental health, Malay students, Possessed, Profiling Hysteria

### INTRODUCTION

Mental health problems are one of the main causes of the burden of disease worldwide (Vos et al 2013). In the UK, they are responsible for the largest burden of disease 28% of the total burden, compared to 16% each for cancer and heart disease (Ferrari, Charlson, Norman, Patten, Freedman, Murray, Vos and Whiteford (2013). One in four people in the UK will experience a mental health problem in any given year (McManus, Meltzer, Brugha, Bebbington, Jenkins, 2009). Mental health services in the UK are overstretched, have long waiting times and in some regions lack specialist services. Despite this, public spending is focused almost entirely on coping with crisis, with only an insignificant investment in prevention (Davies, 2013). Mental health research receives only 5.5% (£115 million) of total UK health research spending (Balmer, 2015).

Around 50% of women with perinatal mental health problems are not identified or treated. The costs to the UK economy for untreated perinatal mental health problems is estimated to be around £8.1 billion for each one-year cohort of births; this is the equivalent to around £10,000 per year for every single birth in the UK. These costs are generally the result of not identifying mothers' mental health needs or treating them effectively (Bauer,

Parsonage, Knapp, Iemmi, and Adelaja, 2014). However, when mothers are referred, there are known treatments that work well for most cases (Bauer et al, 2014). Paternal mental health is also of crucial importance. Postnatal depression in fathers has been associated with emotional and behavioral problems in their child (Ramchandani, O'Connor, Evans, Heron, Murray, Stein, 2008).

The National Health and Morbidity Survey which was implemented in 2015 by the Ministry of Health Malaysia (MOH) found that prevalence of mental health problems among Malaysians aged 16 years and over was 29.2% (approx. 4.2 million). This means 1 in 3 Malaysian societies are experiencing issues related to mental problems. The study also shows that the prevalence of mental health problems is also highest among those aged 16-19 and among those with low incomes. Mental health problems can be seen happening to anyone throughout their lives (Kesihatan Politik, 2016).

Based on the definition of mental health, each individual must be aware of his or her capability and ensure that he/she can handle pressure well, work productively and be able to contribute to society (WHO, 2012). Mental health deficiencies can lead to common social problems that often occur in Malaysia, such as nervousness or feeling afraid for no reason, inability to sleep, poor achievement in learning and the desire to be alone. Statistics show that 1% of the total Malaysian population of 28.3 million persons struggle with mental illness and 20% are faced with mental health problems, and the most common mental problems are depression, stress and anxiety (Bernama, 2013).

## **PROBLEM STATEMENT**

Stress is the main underlying cause of conversion disorder, says Salpekar (2014), director of the Neurobehavioral Program at Children's National Medical Center in Washington. That stress can be physical or psychological, and the amount that would cause the disorder varies in every person.

The hysterical reaction is one way for these patients to release emotional stress. Teenagers who suffer from uncontrolled stress may express themselves through hysteria. Psychiatrists suggest that hysteria may occur as a result of extreme emotional stress arising from long, unresolved and unexpressed emotional conflicts. In 2008 and 2009, hysteria occurred frequently among adolescent students in Malaysia and involved students in both boarding schools and day schools. This is an alarming situation for schools and parents because this phenomenon has an effect on the learning process and a psychological impact on students (Salpekar, 2014).

The former Education Minister Mahdzir Khalid said the mass hysteria that broke out in several schools in Kelantan last month was caused by stress, anxiety and depression, news portal Malaysiakini (2016) reported on Wednesday 2016. Mass hysteria hit several secondary schools in Kota Baru, the capital of Kelantan state, last month, affecting more than 100 students and teachers and causing at least one school to be closed for three days.

Symptoms of hysteria in the Malay community are social phenomena has long been in the community. The Malay community defines hysteria with various terminology and interpretations according to their community's beliefs. The concept of hysteria in Malay society is different from that of the concept of hysteria in the modern medical system (Malaysiakini, 2016).

Malaysians often seek spiritual aid from an assortment of faith healers, mediums and witch doctors to solve personal problems and work issues. When hysteria is associated with a fine ghost, then the method of treating also, the Malay community tends to traditional medicine which is through the faith healer.

In Malaysia, hysteria is linked to possession by ghosts. In the Malay community, ghosts are considered agents of disease. When a person is sick due to a disturbance by a ghost, he is considered to be possessed by ghosts (Amran & Zulkarnain, 1994). Based on explanations by experts in psychiatry, psychology and alternative Islamic medical treatment, this study concludes that hysteria is a psychological phenomenon that can affect the mental and physical functioning of a human being.

## **OBJECTIVE**

The purpose of this paper is to discuss the possibility of developing a hysteria patient profile.

## **LITERATURE REVIEW**

Hysteria is undoubtedly the first mental disorder attributable to women, accurately described in the second millennium BC, and until Freud considered an exclusively female disease. Over 4000 years of history, this disease was considered from two perspectives: scientific and demonological (Gomes and Engelhardt, 2014).. It was cured with herbs, sex or sexual abstinence, punished and purified with fire for its association with sorcery and finally, clinically studied as a disease and treated with innovative therapies. However, even at the end of 19th century, scientific innovation had still not reached some places, where the only known therapies were those proposed by Galen. During the 20th century several studies postulated the decline of hysteria amongst occidental patients (both women and men) and the escalating of this disorder in non-Western countries. The concept of hysterical neurosis is deleted with the 1980 DSM-III. The evolution of these diseases seems to be a factor linked with social “westernization”, and examining under what conditions the symptoms first became common in different societies became a priority for recent studies over risk factor (Gomes and Engelhardt, 2014).

Hysteria as a condition or illness resembling a physical disease occurring in persons with healthy bodies has been known since antiquity. Mass hysteria as a mysterious phenomenon for over many years in different historical periods, different cultural groups and communities has also been described as conversion hysteria and dissociative reaction or neurosis, that is, a neurosis that occurs in response to emotional stress, involving a sudden loss or impairment of mental functions (Kaplan & Sadock, 2009).. Such reactions may arise from a causal role played by unconscious conflicts that evoke anxiety and lead to the use of defense mechanism that ultimately produce observable symptoms.

Hysteria may be of the conversion type, in which the senses of the voluntary nervous system are involved, or of the dissociative type in which the person’s state of consciousness is affected (Kaplan & Sadock, 2009). Mass hysteria will be described under different but related sub-headings: i.e., constitutional definitions, historical reviews, incident or prevalence, symptoms and theoretical reviews. Under the theoretical reviews sub-headings such as psychoanalytic perspectives, neuropsychological, medical, neurobiological, histrionic personality disorders, social learning theory, state dependent theory, and primary and secondary gain theories will be highlighted as possible contributing to etiological factors in this exploratory exercise. Previous studies suggest that many factors cause hysteria. Some studies claim that it is caused by uncontrollable emotional stress (Kasmini Kassim, 1992) A weak immune system and continual stress can also lead to hysteria. Hysteria occurs more often among women due to their gentle nature and weaker physiological systems (Hashim Awang, 1990). Modern medicine suggests that hysteria can be caused by environmental, cultural, social and economic factors (Amran Kasimin & Zulkarnain Zakaria, 1994). A person's beliefs, culture and religion can also be contributing factors to hysteria. For example,

the Malay community believes in the power of supernatural creatures, such as ghosts and spirits. From early childhood, people are reminded of and frightened by stories of ghosts and spirits. These stories become permanent memories that are stored in the subconscious (Amran Kasimin & Zulkarnain Zakaria, 1994). Research suggests that hysteria can be attributed to psychological, psychiatric, environmental and religious factors. When these factors are experienced continuously, people may be possessed

### **Symptoms of Mass Hysteria**

Over the centuries and in many different cultures, thinking and writing about hysteria as a subject has mirrored dominant attitudes about health and sickness; for instance, the natural and the supernatural; the sexual and spiritual; mind and body interface, masculinity and femininity (Gilman, King, Poster, Rousseau & Showalter, 1993). In modern psychology and psychiatry, hysteria is a feature of hysterical disorders in which the victim experiences physical symptom that have no organic etiology. The typical symptoms may first present as anxiety with tremors, shaking, difficulty in breathing and feeling of suffocation, nausea, light headedness, dizziness and physical weakness (panic-like state). Often this type of hysteria begins with complaints by a single member who may experience an odd smell (olfactory hallucination) in the room; others then pick upon this perceived 'threat' and begin to exhibit almost similar symptoms as well. This may or may not necessarily be the same motor hysteria characterized by nervous twitching or spasms, trance-like state and histrionic outbursts. It may be slower in its manifestation than anxiety hysteria, which builds gradually over a few days or weeks or even months and subsides (Micale, 1995).

### **Malays Beliefs**

The Malay community considers hysteria to be 'phantom ghost' or 'disturbed' (Fariza & et al, 2014). Such beliefs arose because the Malay community believed that the hysteria that occurred in girls and women was a symptom of ghosts, jinn and satanic disturbances or anything related to disturbances of subtle and unseen things (Amran & Zulkarnain 1994, Roslina 1992). This perception essentially emerged as the Malay community before the advent of Islam believed the concept of animism, the concept of spirit and nature. The arrival of Islam has abolished superstition and superstition but the belief in supernatural elements is still present in society, especially in matters of subtle creatures (Ismail Hamid 1988). The belief of animism is that everything possesses a spirit, power or spirit to do something. The result of this belief is the existence of ancient beliefs or folk beliefs on subtle creatures known as ghosts (Mohd Taib 1989). The Malay culture that has been assimilated can be seen in their etiology of hysteria and treatment methods used.

In the past few studies, it was found that the Malay community had a hysteria as a 'disruption' 'of admission' 'and' intercropping '(Amran & Zulkarnain 1994, Noor Eisah 1994, Roslina 1992). Defining this is because of the perception of the Malay community who believe in the hysteria that is occurring from the demon ghosts. This is also because the ghost-possessed soul behaves as strange as unconscious, raging, screaming, wailing, speaking in foreign languages and a variety of unusual behaviors that are in fact impossible under normal circumstances. For them, this extraordinary behavior occurs only if a strange and extraordinary form of power has been ripped into the body and subsequently disrupts the physical and mental function of the victim. The Malay community also considers hysteria as "ghostly incarnated" because of the belief that the extraordinary disease is caused by ghosts, pods, elves or other unseen creatures (Amran & Zulkarnain 1994).

This emotional disorder and mental stress especially among adolescents if left untreated can lead to one of the more serious social problems and emotional disorders such as hysteria. Hysteria is a nuisance mental causes of the victim show extreme behavior and

emotion beyond normal boundaries. The emotional explosion was triggered by emotional stress and uncontrolled emotional conflict (Kasmini Kassim 1992: 39).

Hysteria called mental disorders also results from high depression when lack of control over behavior and emotional self (Sapora Sipon 2008: 11). The hysteria problem in the context of Malaysian society occurs at different ages and layers of society in the country but is most widely reported among teenage girls, especially Muslim women in school. The concept of Malay belief is complex because it mixes with inherent elements of trust (Roslina 1992). The Malay community first believed in spirit and magical things and these beliefs are still present in their lives indirectly (Mohd Taib Osman 1989). In the routine of Malay life, for example, children have been introduced with the concept of ghosts, abusers and puaka which are supernatural elements that can cause harm if this supernatural power is angry or violated abstinence (Roslina 1992). Similarly, in treating 'hysteria' patients, the Malay community is more concerned with locals or nurses to cure patients (Aziz Deraman 2001).

The Malay community considered 'ghost' as a disease agent. When a person hurts a ghost, he is considered to have been possessed by a ghost. Pain-like hysteria is thought to be a pain-fever caused by ghosts or extraordinary power outages such as magic or magical activity (Mat Saat Baki 1993). Someone possessed a ghost occurs not only because others use the ghost, but one can be possessed by ghosts if his spirit is weak, in a state of tension and distress or disturbing the dwelling of the creature (Hashim Awang 1990, Mat Saat Baki 1993). In a study by Roslina (1992), the Malay community in Bachok Kelantan regarded the hysteria that had happened to their daughter as a man-made or disturbed person. This view is supported by a study conducted on 117 students from 2 schools in Selangor, found that the main factor of hysteria is psychological and subtle factors (Fariza & et al, 2014).

When hysteria is associated with a fine creature, then the method of treating also, the Malay community tends to traditional medicine which is through the shaman and the method of Islamic treatment that uses the verses of the Koran.

Hence, the factors and causes of hysteria may be caused by various factors but studies in identifying these factors are still far-reaching and not empirically tested among Muslim teenagers in Malaysia. One study on hysteria in one of the schools in Selangor found that hysteria occurred in relation to psychological factors and showed symptoms of psychology, symptoms and symptoms from the point of treatment of Islam (Fariza et al., 2012: 565). The study however does not discuss in depth the factors and symptoms and involves a small sample that cannot describe the overall hysteria phenomenon. Western researchers such as Bartholomew R.E (1996: 285) conducting epidemic hysteria surveys in schools found that hysteria in Eastern society culture is often caused by psychosocial pressure factors such as family factors, environmental factors or a person's lifestyle change factor.

The hysterical events in Malaysia are most widely reported among teenagers in Islamic schools that have led to various speculations and questions from them. The phenomenon that struck in this school caused concern and concern for many people because the symptoms did not only involve the psychological and emotional aspects but also involve physical aspects of life and student safety.

## **METHODS OF DEVELOPING PROFILING HYSTERIA PATIENTS**

This section describes the methodology to develop a profession of hysteria patients. Specifically; the following are briefly described as research design, sampling issues, instruments, and data analysis. In this case study the researcher will use Qualitative research (Creswell 1997). The qualitative research methods are designed in a manner to reveal the behavior and perception of a target hysteria patient in this research, the researcher will use in-depth interview to the hysteria patients among Malay students.



Research design is the overall plan or structure that is used to conduct an entire study (Babbie, Earl 2010). Since the purpose of this study is a qualitative data obtained from case study of possessed among Malays students based on clinical psychological approach qualitative design is used in this research. For this section selecting a location that makes the patients feel most comfortable and safe is important because this environment is more likely to result in a productive interview. Next, the researcher will use psychological tests to assess a variety of mental abilities and attributes, including achievement and ability, personality, and neurological functioning for students. In general, this consideration precludes the use of private room, or comfortable, whenever possible. Fewer participants at an interview are preferable because a smaller group is more conducive to making a patients feel comfortable and not overwhelmed statement. Furthermore, the data analysis is the most crucial part of this research. Data analysis summarizes collected data. It involves the interpretation of data gathered through the use of analytical and logical reasoning to determine patterns. After data analysis, the last step is profiling students. Profiling which is refers to the recording and analysis of a person's psychological and behavioural characteristics, so as to assess or predict their capabilities in a certain sphere or to assist in identifying categories of people.

To start the interview in schools, the researcher should get approval letter from Kementerian Pendidikan Malaysia (KPM). Then, the researcher should visit the schools that affected by hysteria to make good relationship with students, so that they can corporate well in interview season. It will take one until two weeks to have good relationship with them.

### **Psychology Testing**

Researcher will distribute standardized psychological test is a task or set of tasks given under standard, set conditions. It is designed to assess some aspect of a person's knowledge, skill or personality. A psychological test provides a scale of measurement for consistent individual differences regarding some psychological concept and serves to line up people according to that concept. Tests can be thought of as yardsticks, but they are less efficient and reliable than actual yardsticks. A test yields one or more objectively obtained quantitative scores so that, as much as possible, each person is assessed in the same way. The intent is to provide a fair and equitable comparison among test takers. Next is, inventory (MMPI) is a psychological test that assesses personality traits and psychopathology. It is primarily intended to test people who are suspected of having mental health or other clinical issues (Hathaway and McKinley, 1940).

The MMPI is currently commonly administered in one of two forms, the MMPI-2, which has 567 true/false questions, and the newer MMPI-2-RF, published in 2008 and containing only 338 true/false items. While the MMPI-2-RF is a newer measure and takes about half the time to complete (usually 30 to 50 minutes), the MMPI-2 is still the more widely used test because of its existing large research base and familiarity with psychologists (Tellegen & Ben-Porath 2008/2011). For the Hysteria scale primarily measures five components poor physical health, shyness, cynicism, headaches and neuroticism. The subscale contains 60 items. This data will be used to profiling students. Profiling which is refers to the recording and analysis of a person's psychological and behavioural characteristics, so as to assess or predict their capabilities in a certain sphere or to assist in identifying categories of patients or the act or process of extrapolating information about a person based on known traits or tendencies (Wilsher, 2015).

### **REFERENCE**

- A. Aziz Deraman. (2001). *Masyarakat dan Kebudayaan Malaysia*. Kuala Lumpur: Dewan Bahasa dan Pustaka

- Amran Kasimin dan Zulkarnain Zakarian. 1994. *Histeria : Pencegahan dan Rawatan* : Kuala Lumpur : Dinie Publisher
- Bartholomew R.E & Sirois, F. (1996). *Epidemic hysteria in school: An International and historical overview*. Educational Studies 22 (3): 285. <http://search.ebscohost.com> (16 Oktober 2012)
- Babbie, Earl R. *The Practice of Social Research*. 12th ed. Belmont, CA: Wadsworth Cengage, 2010; Muijs, Daniel. *Doing Quantitative Research in Education with SPSS*. 2nd edition. London: SAG Publications, 2010.
- Bernamea. (2013, July 23). *One percent of Malaysian population facing mental illness*. Utusan Online. Retrieved <http://www.utusan.com.my>
- Creswell, J. W. (1997). *Qualitative inquiry and research design: Choosing among five traditions*. Thousand Oaks, CA: Sage
- Fariza Md. Sham, Siti Norlina Mohamed, Intan Farhana Saparudin, Salasiah Hanin Hamjah, Rozmi Ismail, Mohd Izhar Ariff Mohd Kashim. (2012). *Faktor histeria dalam kalangan remaja sekolah*. *Jurnal Teknologi (Social Sciences)* 59 : 21-27
- Fariza Md. Sham, Salasiah Hanin Hamjah Siti Norlina Mohamed, Intan Farhana Saparudin, , Mohd Izhar Ariff Mohd Kashim. 2014. *Faktor Histeria dalam Konteks Kepercayaan Masyarakat Melayu*. Dlm. Rosmawati Mohamad Rasit & Muhamad Faisal Asha'ari (pnyt.). *Warisan Kecendekiaan Islam Dakwah, Seni dan Media*. Bangi: FPI, UKM
- Ferrari, A., Charlson, F., Norman, R., Patten, S., Freedman, G., Murray, C., Vos, T. and Whiteford, H. (2013). *Burden of Depressive Disorders by Country Sex, Age, and Year: Findings from the Global Burden of Disease Study 2010*. *PLoS Med*, 10(11), p.e1001547.
- Gilman, S.L., King, H., Porter, R., Rousseau, G., & Showalter, E. (1993). *Hysteria beyond Freud*. Berkely: University of California Press.
- Gomes M.M., Engelhardt E. A neurological bias in the history of hysteria: *From the womb to The nervous system and Charcot*. *Arq. Neuropsiquiatr.* 2014;72:972–975. doi: 10.1590/0004- 282X20140149.
- Hashim Awang A.R. (1990). *Pengantar Antropologi Perubatan*. Kuala Lumpur : Dewan Bahasa dan Pustaka
- Hathaway, S. R., & McKinley, J. C. (1940). *A multiphasic personality schedule (Minnesota): Construction of the schedule*. *Journal of Psychology*, 10, 249-254.
- Kaplan, H.I., & Sadock, B. J. (2009). *Synopsis of Psychiatry Behavioral Sciences /Clinical Psychology*, Baltimore, Maryland: William and Wilkins.
- Ismail Hamid. (1988). *Masyarakat dan Budaya Melayu*. Kuala Lumpur: Dewan Bahasa dan Pustaka
- Kasmini Kassim. (1992). *Psikiatri Kanak-Kanak*. Kuala Lumpur: Dewan Bahasa dan Pustaka
- Kesihatan politik. (10 oktober 2016.) *statistik masalah kesihatan mental dan kemurungan di malaysia* Retrieved <https://biswardihasbi.wordpress.com>
- Malaysiakini 25 May 2016, *Stress, anxiety, depression caused mass hysteria, says education minister*, Retrieved <https://www.malaysiakini.com/news/342937>
- Mat Saat Baki. (1993). *“Tingkah laku tak normal” dalam Psikologi Melayu*. Abdul Halim Othman ( penyelenggara). Kuala Lumpur: Dewan Bahasa dan Pustaka.
- McManus S, Meltzer H, Brugha T, Bebbington P, Jenkins R (eds), (2009). *Adult psychiatric morbidity in England, 2007: Results of a household survey.[online] NHS Information Centre for Health and Social Care*, pp.1-274.
- Micale, M. (1995). *Approaching hysteria: disease and its interpretations*. Princeton: University Press.
- Noor Eisah Md Tahir. (1994). *Kajian terhadap perihal kejadian histeria di kalangan gadis Melayu: Satu pendekatan kewartawanan*. Latihan Ilmiah. Universiti Malaya, Kuala Lumpur

- Ramchandani P.G., O'Connor, T.G., Evans, J., Heron, J., Murray, L., Stein A. (2008). The effects of pre- and postnatal depression in fathers: *a natural experiment comparing the effects of exposure to depression on offspring*. Journal of child psychology and psychiatry, and allied disciplines.
- Roslina Mat Riffin. (1992). *Histeria: Satu kajian kes mengenai pandangan orang Melayu di Bachok Kelantan. Latihan Ilmiah*. Universiti Malaya, Kuala Lumpur
- Sapora Sipon. 2008. *Mengenali punca histeria*. Utusan Malaysia, 4 Ogos
- Simon Wilsher, (2015) "*Behavior profiling: implications for recruitment and team building*", Strategic Direction, Vol. 31 Issue: 9, pp.1-5, <https://doi.org/10.1108/SD-02-2015-0023>
- Tellegen, A., & Ben-Porath, Y. S. (2008/2011). MMPI-2-RF (Minnesota Multiphasic Personality Inventory-2 Restructured Form) technical manual. Minneapolis. University of Minnesota Press
- Vos, T., et al. (2013) Global, regional, and national incidence, prevalence, and years lived with disability for 301 acute and chronic diseases and injuries in 188 countries, 1990–2013: *a systematic analysis for the Global Burden of Disease Study*. The Lancet. 386 (9995). pp. 743-800.

## **WORK-LIFE BALANCE AND PSYCHOLOGICAL WELL-BEING AMONG WOMEN: A CONCEPTUAL REVIEW**

Hazura Hakim Jasman

Centre for Language Studies and Generic Development (PBI), Universiti Malaysia Kelantan  
hazura.j@gmail.com

Assoc. Prof. Dr. Ng Siew Foen

Centre for Language Studies and Generic Development (PBI), Universiti Malaysia Kelantan  
Centre for External Education, (UMKCEE), Universiti Malaysia Kelantan  
siewfoen@umk.edu.my

### **ABSTRACT**

Work-life balance (WLB) and psychological well-being (PWB) has become a topic of great relevance for today's individual and organizational. Previous studies identified the need for work-life balance and psychological well-being as one of the main concern to achieve quality of life among woman in the workplace. Work-life balance refers to an individual's effectiveness of managing both the responsibilities at work and family roles to balance the demands of time. This issue is critical when the requirement of personal role failed to match the productive role of the individual, and subsequently impact the psychological well-being of the individual. Psychological well-being is an extent in which the individual experiences meaning and purpose in life. It is a crucial component of what it means to be healthy functioning in fulfilling the human potential. The link between work-life balance and psychological well-being is important to individual's priorities in order to ensure healthy living and greater well-being. This paper is an attempt to compile the notable research reported on WLB and PWB studies undertaken as a prelude to search for newer and deeper avenues of future research.

**Keywords** - Work-life Balance, Psychological Well-being, Women, Police Women

### **INTRODUCTION**

In today's world, more women are joining the workforce. Modern women today are much more advanced and confident enough to perform dual task of family and work. Work is considered as one of the most important functioning among individual. Women are carrying out dual responsibilities at home and their workplace. However, many changes in the workplace have led to an increased concern for balancing between work and family. This issue is critical when the requirements of personal role are mismatched with the productive role and vice versa. In addition, more women employees are overloaded with work and required to manage their demands of time. Increasing work hours has become a major contribution to work imbalance. Work overloading were found to be negatively and significantly related to work-life balance (Kumarasamy, Pangil, & Isa, 2015).

Work-life imbalance has various negative consequences and it is not something than can be taken lightly. The issue becomes critical when it has been found to affect the employees' family relationship. When the employees' family relationship is affected, it would affect their concentration at work as according to Kumarasamy et al., (2015). This happens when work demands and balancing time with family challenge individual's ability to manage well. Having work-life balance will boost individual productivity with respect to psychological well-being. Literature recently has identified the needs for work-life balance as one of the main concerns among women in the workplace.

## REVIEW OF THE LITERATURE

### Work-life balance

In recent years, work-life balance has become one of the interesting topics at the academic (Vithanage & Arachchige, 2017), business/public sector (Ramos, Francis, & Philipp, 2015), police force (Kumarasamy et al., 2015), urban area (Ahmad, Rahim, Salleh, & Rashid, 2013) as well as across multiple discipline including counseling, psychology, I/O psychology, human resources (Wilkinson, 2013). The idea of work-life balance originally appeared in the 1960's in the United Kingdom (Hogarth & Bosworth, 2009). According to Hogarth and Bosworth, during the 1960's and 1970's there are a number of factors that had been identified related to term of work-life balance such as health and safety at work, international competitiveness, equality and the flexible labor market. Later the debate was very much about to extend for paid overtime and length of working time. Since then, there are several studies related to work-life balance in the UK.

The concept of work-life balance was first used during 1970's (Prasad, 2012). Work-life balance is an extensive, broad concept and complex phenomenon, lacking in a universal definition (J. H. Greenhaus, Collins, & Shaw, 2003). The concept of work-life balance could be explained from the perspective of; individual, organizational as well as societal as reported by many scholars. The term work-life balance has recently been used to replace work-family balance (Lazar, Osoian, & Ratiu, 2010). Balance is a primary desire which individuals are looking to fulfil but struggle to balance. Regardless of sex, gender identity, or marital status, both men and women struggle with work-life balance (Powell & Greenhaus, 2010).

One important concern is the absence of a specific definition and measurement of work-life balance (J. Greenhaus & Allen, 2011). Work-life balance has become a very crucial and serious issue that individual and organization today are considering. Greenhaus and Allen (2011) in their study defined that work-life balance is the extent to which an individual's effectiveness and satisfaction in work and family roles is compatible with the individuals' life role priorities at a given point in time. Further, the study found that equal capable existing of time involvement, in work and family would increase the quality of life.

Work-life balance is the extent to which an individual can managing the demands of time, emotions and behaviors of both paid work and family responsibilities (Hill, Hawkins, Ferris, & Weitzman, 2001). The researchers indicated that perceived job flexibility is related to improved work-family balance after controlling for paid work hours, unpaid domestic labour hours, gender, marital status, and occupational level. The researchers further stated that work-life balance is the extent to which an individual is equally engaged in- and equally satisfied with the work role and family roles. This suggested that achieving work-life balance is dependent on attaining and managing sufficient resources to make possible the achievement that people regard and concern as the most important one.

In another study, Yuile, Chang, Gudmundsson, & Sawang (2012) explored the relationship between contemporary life friendly and work-life balance for individuals. The study has been designed to examine HR policies that provide support for individuals. It focused on the important of family structures to balance work and non-work life. Work-life balance was seen as a range of needs met by allocating time to both work and life roles. This is according to a combination of individual priorities and the demands of work and life, drawn upon by organizational support policy. From this review, it can be summarized that with good organizational support, work-life balance could be achieved and individual commitment to organization would be increased. The real balance is when the individual feels that she manage to fulfill both the demands of work and life and is satisfied about it.

To summarize, work-life balance is about how individual integrates work obligations and family responsibilities to maintain a proper balance. We can express that work-life

balance is about individual's effectiveness and satisfaction in matching life needs to his or her roles at work and family. Work-life balance is also about work demand and family demand at home and at workplace which can be achieved by better time management. To maintain work-life balance time is an important factor. This is because lack of time given at home will affect family and vice versa. Proper balance in personal life helps individual reduces their stress, conflict, dissatisfaction, and negative well-being. Work life-imbalance increases the divorce cases and poor family relationship. Coping with various roles contributes to increase levels of stress and difficulty between work and family and subsequently leads to emotionally instability. This affects the individual emotionally and psychologically.

### **Work-Life Balance and Psychological Well-being**

Psychological well-being of a person refers to an individual who perceives himself as individually active, having positive human functioning and physically in good health. The knowledge of psychological well-being is very crucial to every individual. Psychological well-being can also refer to a sense of happiness or to a lack of psychological distress (Grossi et al., 2006). The uniqueness of study on psychological well-being is based on a philosophical background and a strong theoretical guidance including counseling theories from Maslow, Rogers and Erikson. Ryff in 1989 (Ryff & Singer, 2013) proposed six dimensions that contributed to the psychological well-being of an individual. The six dimensions are autonomy, environmental mastery, positive relations with others, personal growth, purpose in life and self-acceptance. Numerous research with regards to the relationship between work-life balance and psychological well-being on part time teachers and full time female managers in banking sector had been conducted. In one of the studies, the measurement was based on Ryff's psychological well-being which used the six dimensions namely autonomy, environmental mastery, positive relations with others, personal growth, purpose in life and self-acceptance. The findings revealed that women holding full time jobs have significantly higher levels of stress and lower in psychological well-being compared to part time working women (Soin, 2011).

Wilkinson (2013) conducted a research to understand how the potential connection between work-life balance and psychological well-being may differ by gender. Based on the correlation analysis, there was a significant correlation between work-life balance and psychological well-being for women but not for man. The findings of this study ascertained that there is a need to balance between the demands of the role requirements of work, family, and social life especially in this modern society. This challenge is particularly relevant for the growth of women's participation in the workforce.

### **Work-life balance and Women**

Many studies have been conducted in India to determine the key factors which significantly affect the work-life balance of women employees working in public and private sector. Theoretical aspect and important determinant has been highlighted and can be grouped as individual, family, work and organization factors (Maharshi & Chaturvedi, 2015). According to the researchers, most of the women respondents perceived that they have greater balance of work and life if they are able to devote sufficient time to their family, health and hobbies as well as able to fulfil their career aspiration along with their personal life. The level of satisfaction as perceived by the police women determinant of work-life balance has been explored to identify the major factors that influence work-life balance among various categories of designation women employee in police department in Vapi City, India.

According to the study, although the women employees have good support from family, but there is still lack of time in handling family and work demand. They work 8-9 hours daily at different locations and sometimes in different departments with different

supervisors and colleagues. This work demand became tough for them. On top of that, they are sometimes not even provided to have required leave. Police women are ready with their challenging job but their work affects their family life, thus they are dissatisfied with their work-life balance (Yadav, 2015).

Jadav (2016) conducted a study on “Women’s police role and job satisfaction” and the findings revealed that among police women, they are not happy and satisfy with their quality of life. They explained the reasons were due to unlimited duties, job bounding 24 hours, less salary with respect to night duty, no holidays and so forth. Many respondents said that they could not get a leave when they needed it badly. In the situations like sickness or children illness or any social commitment, it was sometimes hard for them to take a leave. Some of the respondents reported that they have to work under senior officers who don’t understand the problem of a typical police woman. The officers were not concerned with complaints forwarded by the police women.

Padma, S., & Reddy, S. (2013) conducted a research study among constable police women. The objective of the study was to find the factors that are affecting their WLB and on the impact of demographic factors like age, marital status, designation and education qualifications. The findings reported that age category and marital status of constable police women have significant impact on WLB. Older age groups were found to be able to manage their WLB easily compared to the younger age groups. Besides that, high designated women such as constable police women which have various educational qualification like SSC, Intermediate, Degree and Post Graduate could balance their work and personal life (Padma & Reddy, 2013) better.

To summarize, the literature on work-life balance is closely linked to the psychologically well-being of individuals especially women. The ability to balance their participations in both work and family roles will determine their quality of life and satisfaction.

## CONCEPTUAL FRAMEWORK

The following outline will be the conceptual framework that will explain the pattern of research to be done.

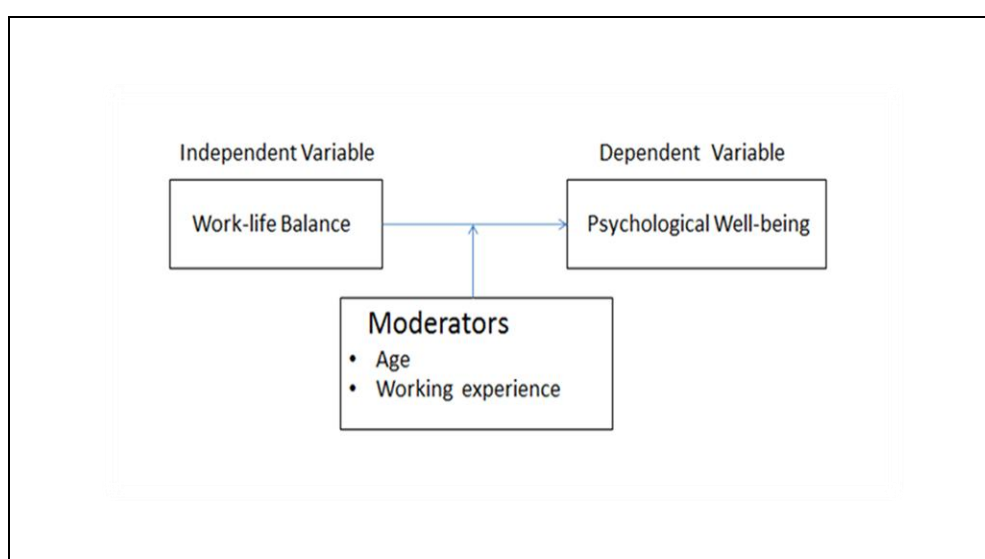

*Figure 1.* The Relationship between Work-life balance and Psychological Well-being among Women.

## CONCLUSION

Considering that generally women have been studied in this area, it is important to understand how women define and experience work-life balance especially in their work and family and how this will impact their psychological well-being. A positive work-family interaction and work-life balance may complement each other by enhancing an individual's quality of life (Ramos et al., 2015).

## REFERENCE

- Ahmad, S. F. S., Rahim, R. A., Salleh, S. M., & Rashid, W. E. W. (2013). *A Study on Influence of Work Life Balance on Employee Quality of Life in Wilayah Persekutuan Kuala Lumpur and Selected Selangor Urban Area*.
- Greenhaus, J., & Allen, T. (2011). *Work-Family Balance: A Review and Extension of the Literature*.
- Greenhaus, J. H., Collins, K. M., & Shaw, J. D. (2003). The relation between work-family balance and quality of life. *Journal of vocational behavior, 63*(3), 510-531.
- Grossi, E., Groth, N., Mosconi, P., Cerutti, R., Pace, F., Compare, A., & Apolone, G. (2006). Development and validation of the short version of the Psychological General Well-Being Index (PGWB-S). *Health and quality of life outcomes, 4*(1), 88.
- Hill, E. J., Hawkins, A. J., Ferris, M., & Weitzman, M. (2001). Finding an extra day a week: The positive influence of perceived job flexibility on work and family life balance. *Family relations, 50*(1), 49-58.
- Hogarth, T., & Bosworth, D. (2009). Future horizons for work-life balance. *Retrieved from www.beyondcurrenthorizons.org.uk*.
- Jadhav, L. (2016). Women's Police Role and Job Satisfaction. *Journal of Social Science*
- Kumarasamy, M. A. M., Pangil, F., & Isa, M. F. M. (2015). Individual, Organizational and Environmental Factors Affecting Work-Life Balance. *Asian Social Science, 11*(25), 111.
- Lazar, I., Osoian, C., & Ratiu, P. (2010). The role of work-life balance practices in order to improve organizational performance. *European Research Studies, 13*(1), 201.
- Maharshi, N., & Chaturvedi, R. (2015). A study of factors-affecting work-life balance of women employees working in public and private sector banks of Rajasthan. *Asia Pacific Journal of Management & Entrepreneurship Research, 4*(1), 93.
- Padma, S., & Reddy, S. (2013). Role of family support in balancing personal and work life of women employees. *International Journal of Computational Engineering & Management, 16*(3), 93-97.
- Powell, G. N., & Greenhaus, J. H. (2010). Sex, gender, and the work-to-family interface: Exploring negative and positive interdependencies. *Academy of Management Journal, 53*(3), 513-534.
- Prasad, V. (2012). Work-Life Balance among Human Resources, Emerging Trends in select corporate Businesses in India and Abroad-A study. *Internacional Journal of Research in Commerce and Management*.
- Ramos, H. M., Francis, F., & Philipp, R. V. (2015). Work life balance and quality of life among employees in Malaysia. *International Journal of Happiness and Development, 2*(1), 38-51.
- Ryff, C. D., & Singer, B. H. (2013). Know thyself and become what you are: A eudaimonic approach to psychological well-being *The exploration of happiness* (pp. 97-116): Springer.



- Soin, D. (2011). Stress, well-being and work/life balance among full-time and part-time working women. *Global Journal of Business Management*, 5(2), 9-15.
- Vithanage, V., & Arachchige, B. J. (2017). A Study on the Work-Family Balance and Job Performance of Academics in Sri Lanka. *IUP Journal of Management Research*, 16(2), 7.
- Wilkinson, M. (2013). *Work life balance and psychological well-being in men and women (Doctoral Dissertaion)*.

### **About the authors**

Hazura Hakim Jasman is a postgraduate student in the Centre for Language Studies and Generic Development (PBI), Universiti Malaysia Kelantan. She is currently studying for Masters degree in Industrial and Organizational Psychology.

Assoc. Prof. Dr. Ng Siew Foen is the Associate Professor in the Centre for Language Studies and Generic Development (PBI), Universiti Malaysia Kelantan. She is also the deputy director in the Center for External Education (UMKCEE), Universiti Malaysia Kelantan. Currently she is actively involved in research pertaining to learner autonomy, technology in teaching and learning and lifelong learning among adults.

## WORK STRESS AND EMPLOYEE DEVIANCE ON EMPLOYEES IN PUTRAJAYA MARRIOTT HOTEL

Nahzatul Fatma Saufi  
University Malaysia Kelantan  
nahzatulfs@gmail.com)

Nur Elham Anuar  
The National University of Malaysia  
nurelhamanuarr@gmail.com

### ABSTRACT

Human behavior in the organization is complex to understand. To make sense of explaining organizational behavior, this study intends to approach on work stress and employee deviance behavior at the 5 stars hotel in Malaysia. The total of respondents for this study is 80 employees from Putrajaya Marriot Hotel, Malaysia. This study specifically choose three independent variables for this study: role conflict, role ambiguity and work overload and the association with dependent variable: employee deviance. This research using online platform as survey method to collect data that is: Google Form. The methodology for the study is the quantitative data. Allocated data analyzed by descriptive statistics using Statistical Package for the Social Sciences Software (SPSS) version 22.0. Overall, all hypotheses are accepted with role conflict and employee deviance is significant ( $r=0.871$ ), role ambiguity and employee deviance is also significant ( $r=0.984$ ), work overload and employee deviance is significant ( $r=0.987$ ). This research gain insights on the three characteristics of work stress can relate to employee deviance and how its impact to the organization.

**Keywords:** Work stress; role conflict; role ambiguity; work overload; employee deviance

### INTRODUCTION

Malaysia welcomed 25.95 million foreign tourists in 2017 and generated RM 82.2 billion in tourist expenditure, with each tourist spent RM3, 166.50 during their trip as quoted from MyTourismData (2018). Hospitality industry had contributed the most to tourism, as it is the supplier of the services for tourism. Hospitality provides accommodation, food and beverage, ground transportation, recreation and leisure. In 2017 annual report of IOI Properties Group, the leisure and hospitality group of IOIPG contributed the revenue of RM162 million (IOIPG, 2018). IOIPG is one entity that is public-listed property developers. IOIPG has a proven track record for the past three decades in their three group structure: property development, property investment, and leisure and hospitality. One of the IOIPG's leisure and hospitality is the award-winning five-star Putrajaya Marriot hotel. The ups and downs revenue of the company is influenced by the human capital. The purpose of this research is to investigate the behavior of the human capital of Putrajaya Marriott Hotel in Malaysia.

The workforce is where big portion of company revenue does spend to keep the workers interest. To keep up with employee's productivity is a major concern for both employer and employee. Work environment can affect the employee's productivity. Sometimes work environment with excessive workload, conflict of roles, personal problems and deadlines regulates the stressors. Stress can affect individual in a good way or harmful way depends on how the stress managed. It is vital to ensure that body and mind can handle

the stress as excessive stressor can detriment the productivity of human capital and the organization too.

Work stress has received an increasing amount of research attention in the last few decades (Sulsky & Smith, 2005). Work stress has relationship with work outcomes and effects on employees' performance in either positive or negative way. Stevenson and Harper (2006) stated that an improvement of one's performance is depending on the level of acceptable stress, contrast with the excessive amount of stress causes low work performance. It is believe that negative stress is a leading cause for employee to be deviant.

Based on past related studies, the findings have shown that there was positive relationship between work stresses on employee deviant behavior. It is found that increases in work stressors (i.e. interpersonal conflict and organizational constraints) were positively associated with increases in counterproductive work behaviors (CWB) in (Eschleman, Bowling & LaHuis, 2014; Laschinger & Fida 2015). Deviance is one of CWB behaviours. Deviant behavior is the expression of frustration or failure from the aspect of organizational stressor (Golparvari, Kamkar & Javadian, 2012). From here, it is understood that stress has positive relationship with the performance of employee.

Deviant acts by employees considered as negative behavior. The consequences of employee deviance behavior are at stake with catastrophic impact on employee and organization's performance (Robinson & Bennet, 1997; Dalal, 2005). As cited in Dineen, Lewicki and Tomlinson (2006), Sandberg (2003) identified that estimated monetary costs of deviant acts is more than 50 billion dollars annually such as employee fraud and theft. Other than fraud and theft, negative deviant behavior includes behavior such as absenteeism, arriving late to work, vandalism and slowing down the work cycle (Shamsudin, Subramaniam & Ibrahim, 2011). Surely, the negative behavior is not just disadvantaging the organizations, but also the other employees receive the stimulus in triggering the stressors that they have.

This study is to investigate the relationship between work stress and employee deviance behavior in Putrajaya Marriott Hotel, Malaysia context. The hotel employees had been complaining about feeling stress with job burdens. Issues of counterproductive behavior have also come across the hotel management such as work absence, late attendance and low productivity. Maintaining the performance and welfare of the employee are significant, as the hotel is one of contributor to the country's tourism profit. In responding to this research problem, this research is ought to comprehend on work stress relates to employee deviance or not.

## LITERATURE REVIEW

Omar et al. (2011) found that workplace deviance behavior is a method of coping with work stress. Frustration, impatient, and irritation aroused from the stressors and these lead to deviant behaviors. The interruption of cognitive and affective of human capital attributed the anxiety of employees. Those anxieties expressed in a distorted manner: the deviant act at workplace. The attitudes and behavior of employees mark effectiveness of team performance (Robinson and Bennet, 1995; Walumbwa et al., 2011;). It is vital to understand that the employee deviance behavior is not just infected the organization only, but also the other employees that is not involve in the deviance act as well. The rotten root of the organization itself can burnout the entire organization.

Growing cases of employee deviance behavior, and work stress indicated that numerous organizational experts and academics have eyes on this subject (Neubert & Roberts, 2013). Since 2014, there are Malaysian studies on workplace deviant, work stress and job satisfaction in civil servants (Omar et al., 2011; Alias et al., 2013); workplace deviant and work stress in electronics industry (Nasurdin, Ahmad & Razalli, 2014), workplace

deviant and work stress in pharmaceutical industry (Haider et al, 2018; . Leadership and workplace deviant behavior (Abdullah & Marican, 2017), perceptions on workplace theft behaviour at supermarket retail employees (Moorthy et al., 2015), work pressure and interpersonal deviance in academician (Adeoti, Shamsudin & Wan, 2017), spirituality and workplace deviant behaviour (Rahim et al., 2014), political organizations and workplace deviant behaviour (Hastuti, Noor & Osman, 2017) and other sectors, without hospitality sectors is studied on. The significant of the study is the relationship between work stress and employee deviance behavior is focus solely on the hospitality sectors where this sector is among the huge contributors to the Malaysia economy.

According to The National Institute for Occupational Safety and Health (NIOSH) (2008), occupational stress is when job requirements is not equal to the capabilities, resources and the need of worker, the harmful occurrence of physical and emotional responses will exist. In other words, work stress: role conflict, role ambiguity and work overload could drown the physical and emotions of the human capital. Generally, employee deviance refers to unusual belief, attitude or behaviors from the normal norms (Omar, 2011). The research adopts a conceptual framework of work stress (role conflict, role ambiguity and work overload) on employee deviance (Chiu, Yeh & Huang, 2012).

Generally, role conflict defines as when the demands are incompatibility with the employee's capability, goal and belief (Khattaki, Ain & Iqbal, 2013). It can be said that high demand of completing task from upper and lower level of management trigger role conflict. Role conflict is multiple role outputs, inconsistent, redundant activities and instructions among employees on their job requirement that generate confliction of roles and interrupted decision making communication (Fisher, 2001; Montgomery, 2011, Tarrant & Sabo, 2010).

Role ambiguity is one of type of job stressor (Khattaki, Ain & Iqbal, 2013). Role ambiguity is vagueness information related to jobs, inaccuracy of organizational needs, unfinished task expectations, and blur understanding of role, and lack of information (Fisher, 2001; Montgomery, 2011). The statement means when an individual lost track and lack of information. These leads to unclear in the vision and mission to accomplish work task, and left the task hanging or unfinished business.

Excessive workload or role overload mediates emotional exhaustion (Yavas et al. 2008; O'Neill & Xiao, 2010; Karatepe, 2014). Karatepe added that work overload devastating the emotional well-being of the employees and created conflict in juggling the times. Several past studies had shown that work overload has positively relationship with employee deviance (Ciu, Yeh and Huang, 2015). The consequences of work overload often in negative outcomes that affect individuals and organization.

Three hypotheses will be develop based on the objective of the research, which constitute from each variable which are role conflict, role ambiguity, work overload and employee deviance. For hypothesis 1: There is significant relationship between role conflict and employee deviance among employees in Putrajaya Marriot Hotel. Hypothesis 2 is there is significant relationship between role ambiguity and employee deviance among employees in Putrajaya Marriot Hotel. There is significant relationship between work overload and employee deviance among employees in Putrajaya Marriot Hotel is the third hypothesis. The importance of this research is to prove that work stress determines the employee deviance behavior and the results can benefit all organization to taken this point.

## **METHOD**

Simple random sampling as sampling method due to the data collection needs to be done in short time. The source of primary data for the research is survey methods. Data collection is all from the respondent's answer in the questionnaire from the Google form online. The

researchers used the simple random sampling as sampling method. The instrument used was questionnaire to obtain the data required. Malay language is official language for Malaysia. Therefore the translation of Malay language of the questionnaire is available. Bilingual language in the questionnaire for the purpose of respondents from multiracial: Malay, Chinese and Indian employees in the hotel. The 24-items questionnaire has three sections: A, B and C.

Section A is on demographic background. Section B with 5 items on role conflict, 5 items on role ambiguity, and 5 items on work overload. Section C is 8 items of employee deviance. Two of independent variables scales (role conflict and role ambiguity) are from Kelloway and Barling (1990). Whereas work overload was measured with 1 item Kelloway and Barling (1990) and four item adopted from Lee (2009). The items in Section C focus on employee deviance which used 8 items from Bennet & Robinson (2000). The scales are chosen from the reliability statistics of the scales, which are reliable. The Cronbach's Alpha for these variables are Role Conflict at 0.812, Role Ambiguity at 0.796. Work Overload 0.801, and Employee Deviance is 0.725 as cite in Sekaran and Bougie (2013)..

## RESULT

Data was analyzed using Statistical Packages for Social Science (SPSS) version 22. The analysis of data including the analysis of demographic background of respondent, descriptive analysis, reliability of instrument, correlation analysis, hypothesis testing, and multiple regression analysis.

The total of respondents for this study is 80 employees from Putrajaya Marriot Hotel. Frequency in gender are 51 male and 29 female volunteered to participate in this study. Comparing with 36.25% of female, the male have higher respondent with 63.75%. Majority of the participant (n= 52) is age ranging from 20-29 years old with 65%. 30-39 years old with n= 18 at 22.5%. 40-49 years old with n=8 at 10%. For those with 50 years old and above is the least participation at 2.5% only at n=2. Academic background for most of the participants has the education level of SPM with n=30 followed by Diploma which is n=26 and Degree with n=18. The other participants has the education level of PMR with n=3 and Master with n=2. For year of service, most of the participants are from 1-5 years with n=52 followed by 6-10 years of service with n=19, 11-15 years of service with n=4 and service for 16 years and above with n=5.

### Descriptive Analysis

The statistic for the role conflict subscale consists of minimum value at 8.00 and maximum value at 213.00. The mean (M=19.563), variance of 603.237 and standard deviation value (SD=24.561). The statistic for the role ambiguity subscale consists of minimum value at 5.00 and maximum value which is 495.00. The mean (M=23.975), variance of 2856.025 and standard deviation value (SD=53.442). The statistic for the work overload subscale consist of minimum value is 5.00 and maximum value which is 495.00. The mean (M=21.963), variance of 2877.378 and standard deviation value (SD=53.641). The statistic for the employee deviance subscale consists of minimum value is 8.00 and maximum value is 792.00. The mean (M=31.938), variance of 7594.110 and standard deviation value (SD=87.144).

### Reliability of Instrument

In the Reliability Statistics table 1, the data provides the actual value for Cronbach's alpha for this study. The role conflict subscale consisted of 5 items ( $\alpha = 0.527$ ) which is poor internal consistency. The role ambiguity subscale with 5 items and the workload subscale also

consisted of 5 items both have the same reliability of 0.999 and 0.999 value which means both subscales indicated high level of internal consistency with this specific sample. The reliability test for dependent variable, employee deviance is also done. For the employee deviance subscale with 8 items, the Cronbach's alpha is 0.984. Therefore, the instruments in this study were recognized to be excellent and all items for each variable are reliable to ask to the respondents except for role conflict variable having a poor internal consistency.

TABLE 1 Reliability of instrument for all variable

Variable	Cronbach's Alpha	Number of items	Internal Consistency
Role Conflict	.527	5	Poor
Role Ambiguity	.999	5	Excellent
Work Overload	.999	5	Excellent
Employee Deviance	.984	8	Excellent

### Correlation Analysis

Overall, the correlations for the three hypotheses are all significant as shown in the table 2 below with all very strong relationship. The correlation between role conflict subscale and employee deviance subscale is significant ( $r=0.871$ ) and have very strong relationship. This is based on the participants ( $n=80$ ) and the 2-tailed significance ( $p=0.000$ ). The correlation between role ambiguity subscale and employee deviance subscale is also significant ( $r=0.984$ ) with very strong relationship. This is based on the participants ( $n=80$ ) and the 2-tailed significance ( $p=0.000$ ). The correlation between work overload subscale and employee deviance subscale is significant ( $r=0.987$ ) is also has very strong relationship. This is based on the participants ( $n=80$ ) and the 2-tailed significance ( $p=0.000$ ).

TABLE 2. Correlation Analysis

Variable	Pearson Correlation (r)	Relationship	Strength of Relationship
Role Conflict and Employee Deviance	0.871	Positive	Very Strong
Role Ambiguity and Employee Deviance	0.984	Positive	Very Strong
Work Overload and Employee Deviance	0.987	Positive	Very Strong

### Hypothesis Testing

Hypothesis 1 has proved as the role conflict and employee deviance in Putrajaya Marriot Hotel have significant relationship with correlation coefficient value is 0.871 and significance at 2-tailed. While hypothesis 2, hypothesis is supported that there is positive relationship between role ambiguity and employee deviance at 0.984 for correlation coefficient value and significance at 2-tailed. Last but not least, hypothesis 3 is also supported as the relationship between work overload and employee deviance among employees is significant. Overall, all hypotheses are accepted.

The correlation of all three independent variable (role conflict, role ambiguity and work overload) and dependent variable (employee deviance behavior) is indicated in the table 3 Model of Summary. The table of model summary also shows that the R value is 0.987. The R square value is at 0.975. The strength of association is 97.5% ( $R^2=0.975$ ). This indicates 97.5% of the variance in employee deviance is explained by the role conflict, role ambiguity and work overload. The adjusted R square is 0.974 (97.4%). The table 4

ANOVA shows F-statistics is 973.690 where p value is significant at 0.000. From the table, it is clear that the model is statistically significant and the model is acceptable.

TABLE 3. Model of Summary

Model	R	R Square	Adjusted R Square	Std. Error of the Estimate
1	.987	.975	.974	14.14828

TABLE 4. ANOVA

Model	F	Sig.
Regression	973.690	.000

Based on the coefficient table in Table 5, the role conflict subscale is not significant to the employee deviance,  $p < 0.05$  ( $p = 0.161$ ). The work overload subscale is significant to the employee deviance,  $p < 0.05$  ( $p = 0.000$ ). The role ambiguity subscale is not significant to the employee deviance,  $p < 0.05$  ( $p = 0.656$ ). The Beta coefficients explain that 1 point increase in role conflict corresponds to 0.205 decreases in employee deviance (Beta coefficients = -0.58). The Beta coefficients explain that 1 point increase in role ambiguity corresponds to 0.188 decreases in employee deviance (Beta coefficients = -.115). The Beta coefficients explain that 1 point increase in role conflict corresponds to 1.874 increases in employee deviance (Beta coefficients = 1.153). This can conclude that the work overload subscale is the only significant variable to the dependent variable, employee deviance.

TABLE 5. Coefficients

Model	Standardized Coefficients (Beta)	Sig.
role_conflict	-.058	.161
role_ambiguity	-.115	.656
work overload	1.153	.000

a. Dependent Variable: Employee Deviance

## DISCUSSION/CONCLUSION

52 out of 80 respondents are from young adults between 20 to 29 years old with less than 5 years of work experience. It means the hotel hired more from the young generation with needing energy and strong for fast working pace. The questionnaire has great responses from the male employees at 63.75%. The least participation from the age range from 50 years old and above, the reasons maybe from the tools of instrument is not in manual and only can reach questionnaire online, which may be the reasons. Academic background for participants has the education level of SPM (high school exam) at 37.5%, following with those with Diploma background at 32.5%. Degree background at 22.5% with  $n = 18$ . The other participants has the education level of PMR (middle school exam) with  $n = 3$  and Master's background with  $n = 2$ . Majority of the participants (65%) are from 1-5 years with  $n = 52$ . 19 participants have 6-10 years of service and for 11-15 years of service with 4 respondents. Work services for 16 years and above is only at 5 respondents.

For dependent variable of role conflict, role ambiguity, and work overload, the 5-level of agreement of Likert scale chosen for the questionnaire. The Likert scale 5 point with 8 items in Section C is employee deviance with 8 items from Bennet and Robinson (2000)

scales. The reliability analysis for this study shows all instruments for each variable have excellent internal consistencies excluding role conflict with poor internal consistencies. In the descriptive statistics, the mean value for each factor is used to measure agree items. Among those three independent variable, the highest factor of work stress is role ambiguity with (mean = 23.975) compared to the other two factor of work stress, work overload (mean = 21.963) and the lowest among three is role conflict at (m = 19.563). Hence, role ambiguity is the major reason to induce the employee deviance behavior at this 5 stars hotel. The mean value for employee deviance itself is (m = 31.938). This highlighted that, the level of employee deviance is high. In addition, employee deviance is the top pick from the respondents as the most impact of work stress. The results show that the employees at this 5 stars hotel are at risk of deviance behavior at workplace.

The vagueness of role may influence from the unclear instruction from the authority. The behaviour of role ambiguity also can be the reason from not having the knowledge of standard procedure of operation for each department. Here play the main responsibilities of the authority to ensure that the subordinates give clear definitions of the employee's task. Of course, authority is not the only fault, the employee self might not have the right attitude in asking or searching for the knowledge that needed accomplished the job instructed to do. The miscommunication of one-way communication may misdirect employee into role ambiguity. The attitude of the employee given instruction that do not have the effort to reconfirm the instruction, or the ability of the subordinate self that have low skills of communication in giving instructions. This behaviour of role ambiguity controls the employee deviance. Same with other independent variables, the work overload and role conflict are both significant with employee deviance. When role ambiguity kicks in, it can lead to work overload to the employees as the employees have no proper knowledge of owns roles that makes them do work that is not their own field. Inconsistency in the role conflict speeding up the employees to fall into the deviant acts as the misconception in doing task is messing up with the cognitive of employee thus can create work stress and burnout.

Human resource department plays the vital roles for the human capital besides than the authority. They are aimed to prevent loss and prevention from any unwanted work-related problems. The well-being of the employees itself is under human resource department. The courtesy of the organizations have to take measure of this issue that the work overload in human resource should be taken out, instead of organizations divide the task of human resource put into each department in the company. This suggested method aimed to have an equal balance of making sure the human capital needs and well-being is taken care well in each department. Thus, this can prevent any deviant act from easily attributes. As deviant acts is potentially harm to small area at first that may invade to larger audiences. Another idea to enhance the well-being of human capital is to have encouragement for employees to have a balance self-effacement and self-care thus can achieve an excellent quality healthcare workforce.

Limitation to the study is the time limitation to find more respondents from other same organizations as well. This is to make this study more reliable and specify the employee according to employee's position in the organization. This suggestion can enhance the details of employees profiling in predicting future behaviour. The result benefits in term of giving a clear the guidelines to all by gather knowledge on work stress is related to deviant behavior that give doom consequence to company. The findings of this research will contribute to all kind of sectors as its pinpoint in details what kind of work stress attribute the most to the deviant act.

## REFERENCE



- Abdullah, A., & Marican, S. (2017). Relationship between leadership perception and engagement in workplace deviant behavior. *The Malaysian Journal of Social Administration*, 11(1), 131-150.
- Adeoti, M. O., Shamsudin, F. M., & Wan, C. Y. (2017). Workload, Work Pressure and Interpersonal Deviance in Academia: The Mediating Role of Neutralization. *International Journal of Human Resource Studies*, 7(4), 1-22.
- Alias, M., Rasdi, R. M., Ismail, M., & Samah, B. A. (2013). Predictors of workplace deviant behaviour: HRD agenda for Malaysian support personnel. *European Journal of Training and Development*, 37 (2),161 – 182.
- Bennett, R. J., & Robinson, S. L. (2000). Development of a measure of workplace deviance. *Journal of applied psychology*, 85(3), 349.
- Chiu, S.F., Yeh, S.P. & Huang, T. C. (2015). Role stressors and employee deviance: the moderating effect of social support, 44 (2),308 – 324.
- Dalal, R.S. 2005. "A Meta-Analysis of the Relationship Between Organizational Citizenship Behavior and Counterproductive Work Behavior." *Journal of Applied Psychology* 90: 1241–1255.
- Dineen, B. R., Lewicki, R. J., & Tomlinson, E. C. (2006). Supervisory guidance and behavioral integrity: Relationships with employee citizenship and deviant behavior. *Journal of Applied Psychology*, 91(3), 622.
- Eschleman, K. J., Bowling, N. A., & LaHuis, D. (2015). The moderating effects of personality on the relationship between change in work stressors and change in counterproductive work behaviours. *Journal of Occupational and Organizational Psychology*, 88(4), 656-678.
- Fisher, R. T. (2001). Role stress, the type: A behavior pattern, and external auditor job satisfaction and performance. *Behavioral Research in Accounting*, 13(1), 143-170. doi: <http://dx.doi.org/10.2308/bria.2001.13.1.143>
- Golparvari, M., Kamkar, M. & Javadian, Z. (2012). Moderating effects of job stress in emotional exhaustion and feeling of energy relationship with positive and negative behaviors: jobs stress multiple functions approach. *International Journal of Psychological Studies*, 4(4).
- Haider, S., Nisar, Q. A., Baig, F., & Azeem, M. (2018). Dark Side of Leadership: Employees' Job Stress & Deviant Behaviors in Pharmaceutical Industry. *International Journal of Pharmaceutical Research & Allied Sciences*, 7(2).
- Hastuti, D., Noor, I. M., & Osman, A. (2017). Relationship between Openness to Experience and Perception to Political Organizations to Workplace Deviant Behavior. *Jurnal Akuntansi Manajemen dan Ekonomi*, 19(1), 28-33.
- IOI Properties Group Berhad. (2018). IOI Properties Group Berhad Annual Report 2017.
- Kelloway, E. K., & Barling, J. (1990). Item content versus item wording: disentangling role conflict and role ambiguity, 75 (6), 738-742.
- Khattaki, M.A., Ain, Q., & Iqbal, N. (2013). Impact of role ambiguity on job satisfaction, mediating role of job stress, 3 (3), 28–39.
- Laschinger, H. K. S., & Fida, R. (2015). Linking nurses' perceptions of patient care quality to job satisfaction: the role of authentic leadership and empowering professional practice environments. *Journal of Nursing Administration*, 45(5), 276-283.
- Lee, P. C. B. (2009). Workload and work outcomes among computer professional. Melbourne: Australian Conference on Information Systems.
- Montgomery, M. R. (2011). Does absence of managerial communication negatively influence job satisfaction? A quantitative examination of the correlation between job satisfaction and role conflict and role ambiguity among high-tech employees.

- (Doctoral Dissertation) – School of Social and Behavioral Sciences. Retrieved from: Capella University.
- Moorthy, M. K., Seetharaman, A., Jaffar, N., & Foong, Y. P. (2015). Employee perceptions of workplace theft behavior: A study among supermarket retail employees in Malaysia. *Ethics & Behavior*, 25(1), 61-85.
- MyTourismData. (2018). Malaysia Tourists Profile 2017/2016 by Selected Markets. Ministry of Tourism Malaysia.
- Nasurdin, A. M., Hazlina Ahmad, N., & Arwani Razalli, A. (2014). Politics, Justice, Stress, and Deviant Behaviour in Organizations: An Empirical Analysis. *International Journal of Business & Society*, 15(2).
- National Institute for Occupational Safety and Health. (2008). *Exposure to Stress. Occupational Hazards in Hospitals*. Department of Health and Human Services, Centers for Disease Control and Prevention.
- Neubert, M. J., & Roberts, J. A. (2013). The influence of ethical leadership and regulatory focus on employee outcomes. *Business Ethics Quarterly*, 23, 269–296
- Rahim, A., Rahman, A., Thaheer, M., Shazeer, A., Shabudin, A., Wahab, A. & Hashim, N. A. (2014). Exploring the spillover effect of spirituality and workplace deviant behavior. *International Journal of Liberal Arts and Social Science*, 2(9), 53-62.
- Robinson, S. L., & Bennett, R. J. (1995). A typology of deviant workplace behaviors: A multidimensional scaling study. *Academy of Management Journal*, 38, 555–572.
- Sekaran, U., & Bougie, R. (2013). *Research methods for business – A skill building approach*, 6th edition. West Sussex, United Kingdom: John Wiley & Sons.
- Shamsudin, F. M., Subramaniam, C., & Ibrahim, H. (2011). Hr practice and deviant behavior at work: an exploratory study. *International Conference on Business and Economic Research*, 16.
- Stevenson, A., & Harper, S. (2006). Workplace stress and the student learning experience. *Quality Assurance in Education*, 14 (2), 167 – 178.
- Sulsky, L. & Smith, C. (2005), *Work Stress*, Thomson Wadsworth, Belmont, CA.
- Omar, Halim, Zainah, Farhadi, & Kairudin. (2011). Stress and job satisfaction as antecedents of workplace deviant behavior. *World Applied Sciences Journal*, 12, 45-51.
- O'Neill, J.W. & Xiao, Q. (2010), "Effects of organizational/occupational characteristics and personality traits on hotel manager emotional exhaustion". *International Journal of Hospitality Management*, Vol. 29 No. 4, pp. 652-658.
- Tarrant, T., & Sabo, C. E. (2010). Role conflict, role ambiguity, and job satisfaction in nurse executives. *Nursing Administration Quarterly*, 34(1), 72-82.
- Walumbwa, F. O., Mayer, D. M., Wang, P., Wang, H., Workman, K., & Christensen, A. L. (2011). Linking ethical leadership to employee performance: The roles of leader-member exchange, self-efficacy, and organizational identification. *Organizational Behavior and Human Decision Processes*, 115(2), 204-213.
- Yavas, U., Babakus, E. and Karatepe, O.M. (2008), "Attitudinal and behavioral consequences of work-family conflict and family-work conflict: does gender matter?", *International Journal of Service Industry Management*, Vol. 19 No. 1, pp. 7-31.

### About the authors

Nur Elham binti Anuar is an employment services officer of Employment Insurance System (EIS), PERKESO. She is Bachelor of Business Administration graduate from University Kebangsaan Malaysia, and Diploma holder of Business Studies at Kolej Professional Mara. Nahzatul Fatma Saufi is currently further study in MA Industrial and Organizational Psychology in University Malaysia Kelantan. Previously studied Bachelor of Human Sciences (Psychology) in International Islamic University Malaysia.

**ISLAMIC FEMINISM TO UNVEIL ISLAMOPHOBIA OF THE *HIJAB* IN SHELINA ZAHRA JANMOHAMED'S *LOVE IN A HEADSCARF***

Normazla Ahmad Mahir  
Universiti Sains Islam Malaysia  
normazla@usim.edu.my

Norhaili Massari  
Universiti Sains Islam Malaysia  
norhaili@usim.edu.my

Dr. Mohd Muzhafar Idrus  
Universiti Sains Islam Malaysia  
muzhafaridrus@usim.edu.my

**ABSTRACT**

Muslims, like other religious groups in the world, hold the capacity to enrich us with its socio-cultural ties and influence. The voice of Muslims needs to be heard so as to disseminate knowledge of the Muslim world to others. In the midst of Islamophobia, British Muslims in general and British Muslim women writers, in particular, tend to put themselves in a third space that allows them to participate actively and creatively in their literary works. These British Muslim women writers have used the literary medium (printed and electronic narratives) to reach to a wider audience with informative and affirmative outlook on their religious identity. With the current trend of associating themselves with religious identification as a form of identity, the British Muslim women at large and the British Muslim women writers particularly, are seen in public proudly donning their *hijab* (Muslim dress code for women). Nevertheless, from the lenses of the Western feminist framework, the issue of *hijab* or veiling of the Muslim women brings to the fact that the veiled women are being portrayed as the victim of oppression and backwardness (racial distrust and stereotyping). As such, this gives rise to the feminist consciousness within the British Muslim community where Islamic Feminism could be a platform for the Muslim women to challenge gender oppression in their own community as well as to counter any racial distrust from the wider British society. Using the framework of Islamic feminism, this paper will focus on the work of Shelina Zahra Janmohammad (1976–), *Love in a Headscarf* (2010), where the issue of donning the *hijab* from the experience of the protagonist will be analysed.

**Keywords:** Islamic Feminism; Islamophobia; *hijab*; Western feminist framework

**INTRODUCTION**

The 2001 9/11 disaster and the 2005 7/7 bombings have indeed contributed to the Islamophobia manifestation, resulting in the misrepresentation and discrimination of the Muslim community in Britain and other parts of the world. Islamophobia is shouldered even more heavily by the Muslim women within these societies – biased and misrepresented by the preconceived misconceptions ingrained in the macro society, as well the sub-societies, in terms of gender, race, transmigration and culturally contesting identities. In combating Islamophobia, British Muslim women writers have put themselves in a third space that allows them to participate actively and creatively via literary medium (printed and electronic narratives) as attempt to educate their readers with informative and affirmative outlook on their religious identity. Shelina Zahra Janmohamed is one of them.

In her *Introduction*, Janmohamed (2010) emphasises her mission to uplift the West's stereotypes perceptions and misunderstandings of the Muslim women being suppressed, be it by their own actions or by family and Muslim social circle. The rise of her feminist consciousness together with the intention of educating the public, Janmohamed (2010) has highlighted the issue of the headscarf (*hijab*) of the Muslim women in her beautifully written novel, *Love in a Headscarf* (2010). Through the portrayal of her characters and themes, Janmohamed (2010) has managed to counter the perceived racial and gender oppression, i.e. Islamophobia towards the Muslim population at large, as well as to the Muslim women in particular.

Using the first person narration method, Janmohamed (2010) has somehow captured her readers' interest in delving further into the protagonist, Shelina's psyche and perspective of self-discovery. Being the second generation of migrant community, the former's narrative is influenced by several elements such as her own personal experience, conviction in life and observation, particularly those that reflect her diasporic identity. Clearly in her explanation, through her, the latter, Janmohamed (2010) has acknowledged the differences of the Asian and Western culture and optimistically resorts to finding a meeting point.

The different cultures, histories, religions and heritages of being a British Muslim woman had made me who I was. Those different strands were not burdens, but instead gave me a unique perspective so that I could see things from many different angles. I could bring together my cultures, my faith and the clear vision that Islam offered to start building a more hopeful future.

(Shelina in *Love in a Headscarf*, 2010)

## ISLAMIC FEMINISM

Islamic Feminism is a movement that originates from the strain of Third Wave Feminism and has made its debut in the 1980s. In "Islamic Feminism: What's in a Name", Badran (2002) defines it as "a feminist discourse and practice articulated within an Islamic paradigm [it] derives its understanding and mandate from the Qur'an, seeks rights and justice for women, and for men, in the totality of their existence" (1). In other words, Badran (2002) has emphasized on the 'fluid' nature of the feminist discourse as it defies boundaries and can be used at anytime, anyplace. In addition, it is a feminist discourse that uses both *ijtihad* (independent investigation of religious sources) and *tafsir* (interpretation of the Qur'an) in dealing with arising issues involving Muslim women. Names like Asma Barlas, Elizabeth W. Fernea, Leila Ahmed, to name a few, are among the earlier proponents of Islamic feminism whom have been known to fight for justice for wives in domestic violence cases.

Islamic feminism also helps these women (the second generation) to untangle patriarchal and cultural inflicted customs and presents them with Islamic ways of understanding gender equality, societal opportunity, and self-potential (Hussain, 2005). Furthermore, this discourse also promotes one's individual and collective obligations. Apart from serving people to lead their individual lives, Islamic feminism can also be a guidance for a community to be a united *ummah* that addresses on *amal makruf nahi mungkar* (doing good deeds, avoid evil deeds).

By using the framework of Islamic feminism, researcher will unfold instances where the protagonist Shelina in *Love in a Headscarf* (2010) has been depicted as having the perseverance in securing the "recognition of their status, for equality, for the right to work and for an equal pay", as British Muslim woman in *Hijab* without even having to forsake her resolute faith (Ramadan, 2004: 142). In other words, Muslim women can restore their place

in Islamic societies as well as stand resolute among non-Muslim community with a kind of emancipation that conforms to the principles of Islam.

## RACIAL AND GENDER STIGMATISATION

The Muslims in Britain have constantly been targeted both for their race and their religion (Ansari, 2004). In reality, they all are aware of the treatment received as a minority under non-Muslim rule (white, secular, Christian majority). Being historically colonized and professing religion that has usually been regarded as ‘inferior’, they have been defined according to their culture and ethnic background, as ‘outsiders’ rather than as authentically British (Ibid, 2004, 14).

Janmohamed (1976- ) is one of many contemporary women writers who belongs to the second generation of British Muslim in England. Her novel, *Love in a Headscarf* (2010) serves as an attempt to break free from any racial and gender stigmatization. In Britain, this racial stigma has gone through a process of evolution; where religious factor plays a significant role in the stigmatization process (Bistolfi & Zabbal, 1995). As there are different varieties of Muslims in Britain, with those descending from the South Asian ethnic groupings as well as from Arab and African regions, Janmohamed seems to be caught between both worlds; the need to conform to Eastern values and “traditional concepts of familial unity” alongside the adoption of the Western values (Britishness) (Hussain, 2005, 29).

In a related research conducted in Scotland on Muslim youths, many chose to be associated with Muslim identity rather than being known as a Pakistani (Saeed *et al.*, 1999 in Ansari, 2004: 18). With constant harassment and religious hatred imposed on Muslims by the majority white Britons, these youngsters opt for a viable solution, which is by identifying themselves with a potentially powerful community, “the global Islam” (Ansari, 2004: 18 - 19). Nevertheless, it has never been an easy path. There are factors like physical, structural, cultural expectations that need to be countered upon. First, the physical obstacle would be in these women’s appearance. Those who wear *hijab* are often subjected to racial discrimination and racial hatred. Second, structurally, these women’s ‘freedom’ in decision making and choosing career path is much more complex than for their male or White counterparts (Hussain, 2005: 29). As for the latter, their actions and ‘movements’ are somehow restricted. This is due to their commitments to the ascribed South Asian cultural practices that are very much linked to strong patriarchal ideologies (Hussain, 2005, Samad and Eade, 2002).

In reaction to this scenario, the Muslim community has taken a proactive move by uniting themselves through the formation of a single religious identity. Though they belong to diverse ethnic groups (South Asian, Arab, African), Geisser (2003) postulates the homogenous stand taken by the Muslim in wanting to be grouped as a race (Muslim). With the current trend of associating themselves with religious identification as a form of identity, these British Muslim women have been actively seen in public donning *hijab* (Muslim dress code for women). Such development indicates that these women are “far more confident with external expressions of ethnicity and religion than that of the preceding generation of women” (Ibid, 2005: 28-29). In a similar tone, Hussain (2005) highlights the current trends of the British Muslim women of the South Asian community to identify themselves with their religion as well as define their manifestation of identity through the dress (*hijab*) that they wear.

## MUSLIM WOMEN AND THE VEIL (*HIJAB*)

The wearing of the *hijab* and headscarf symbolises a “badge of otherness” that announces to the world that the wearer professes a particular faith, Islam. However, this pure declaration of

faith is often misinterpreted and misused by the West and East (Muslim countries) itself. In the eyes of the West, with respect to Orientalism and mysterious persona of the East, the more the Muslim women cover up their body, the more the Western eyes become interested to unravel what lies within. Hence, Muslim women are constantly in dilemma over the issue of liberty (emancipation) versus safety and job security.

The meaning of emancipation to the Islamic feminists is when the Muslim women are allowed to use their moral sense, sound convictions and religious beliefs in dealing with making choices (Ramadan, 2004). With the current trend of associating themselves with religious identification as a form of identity, these British Muslim women have been actively seen in public donning hijab (Muslim dress code for women). Such development indicates that these women are “far more confident with external expressions of ethnicity and religion than that of the preceding generation of women” (Hussain, 2005, 28-29). Therefore, when Muslim women want to don the hijab, the West should respect their choices and way of life.

### THE DONNING OF THE *HIJAB*

To the West, the Muslim women who adorn the *hijab* are inflicted with stigmatisation of being oppressed as well as the symbol of the religion (Islam) backwardness. In other words, the Muslim women and other subaltern women are perceived as mere subjects rather than solidarity sisters in plight (Hasan, 2005). In chapter six, “Semiotic Headscarf”, Janmohamed (2010) highlighted Shelina’s liberating stand in donning the *hijab* as a faith proclamation:

Wearing hijab was not a decision I had taken lightly. Hijab is an Arabic word that means “to cover,” which includes covering the whole body in loose clothing, but it was used commonly to refer to the headscarf itself. When I first made the decision to “wear hijab,” I did it simply because it was “the thing to do.”... I was immersed in wanting to live a fully Islamic lifestyle as part of who I was, and I decided that wearing hijab was a fundamental part of that desire. Wearing modest clothing was described in the Qur’an as something that the believing men and women engaged in. I believed in God and I believed in the Qur’an, and I wanted to be considered one of the believing men and women.

(Shelina in *Love in a Headscarf*, 2010, 162)

In debunking the dominant Western perception of the Muslim women being oppressed or forced into donning the headscarf (*hijab*), Janmohamed (2010) has tackled this issue wittily in these dialogues between a French girl, Anne, and the protagonist, Shelina, who is accompanied by her Muslim travelling friend, Sara, “You Muslim women are oppressed, forced to cover up and not express yourselves. You have to stay at home and men run everything.”

I pulled out my cell phone. “Sara, could you call your husband...oh no, that’s right, you don’t have a husband. Let’s call mine. Oh! I don’t have one either.” “Let’s call your dad,” she countered. She held the phone to her ear. “Is that Shelina’s father? Yes, yes. She is oppressed, isn’t she? Yes, yes, understand. You forced her to suggest that she goes travelling on her own to show her how repressed and subjugated she is. Yes, yes, it makes complete sense. And, yes, of course you insisted that she should be unaccompanied.”

(*Love in a Headscarf*, 2010, 185)

In exacerbation to the issue of donning a headscarf or *hijab*, the colonial discourse of the veil symbolises the enclosed oppression placed upon the Muslim women by the Orientalist (Bullock, 2003). Even though the presence of Shelina and Sara joining the tour group (Anne

and other English tourists) with the absence of male companion, still it does not suffice Anne's life-long prejudice.

She looked at us as though we were duck droppings. "You only think you are free but they are still controlling you women. Stop kidding yourselves. Muslims are evil and Islam is a religion of barbaric people."

(*Love in a Headscarf*, 2010, 185)

## CONCLUSION

In countering the preconceived notion of *hijab*, Islamic feminism as a discourse has been used to justify the actions of the Muslim women characters. To exemplify, when Shelina decides to wear the headscarf, that decision should neither be termed as being subservient nor indoctrinated. Instead, she replied in contention to the assumptions that her husband or father had forced her to wear a headscarf:

My father hasn't forced me to wear the headscarf either ... In choosing to wear the headscarf, it meant being willing to address these difficulties and tensions because they were worth bearing, in order to practice my faith and try to make the world a better place by challenging stereotypes of women, Muslim women in particular. As a woman, I had a choice about what to wear, and I fully exercised that choice. It was my decision.

(*Love in a Headscarf*, 2010, 151-152)

## REFERENCES

### Journal Article

Saeed, A., Blain N. & Forbes, D. (1999). New ethnic and national questions in Scotland: post-British identities among Glasgow Pakistani teenagers. *Ethnic and Racial Studies*. 22 (5): 821-844.

Samad, Y. & Eade, J. (2002). *Community Perceptions of Forced Marriage*. Community Liaison Unit, Foreign and Commonwealth Office.

### Book

Ansari, H. (2004). *The Infidel Within: Muslims in Britain Since 1800*. London: C. Hurst.

Bullock, K. (2003). *Rethinking Muslim Women and the Veil*. London: The International Institute of Islamic Thought.

Hussain, Y. (2005). *Writing Diaspora: South Asian Women, Culture and Ethnicity*. England: Ashgate Publishing Limited.

Janmohamed, S. Z. (2010). *Love in a Headscarf*. USA: Beacon Press.

Ramadan, T. (2004). *Western Muslims and the Future of Islam*. Oxford: Oxford University Press.

### Chapter in a Book

Bistolfi, R. & Z. Francois. (1995). Declaration of John Rex. In *Islams d'Europe. Integration on Insertion Communautaire?*(Eds.). La Tour d'Aigue: Editions de l'Aube.

### Internet Source

Badran, M. (2002). Islamic Feminism: What's in a Name?" *Al-Ahram Weekly On-Line*. 569. 27 August, 2002. Retrieved from, <http://www.ahram.org/weekly/2002/569/cul.htm>.

Geisser, V. (2003). Intellectual and Ideological Debates on Islamophobia: A French Specificity in Europe?. 1-15. Retrieved from <http://francestanford.stanford.edu/sites/francestanford.stanford.edu/files/Geisser.pdf>

**About the Authors**

**NORMAZLA AHMAD MAHIR** is a senior lecturer at the Faculty of Major Language Studies, Universiti Sains Islam Malaysia (USIM) Nilai, Negeri Sembilan. She holds a B.Ed. TESL and M.A. English Literature from Universiti Putra Malaysia.

**NORHAILI MASSARI** is a senior lecturer at the Faculty of Major Language Studies, Univrsiti Sains Islam Malaysia (USIM) Nilai, Negeri Sembilan.

**MOHD MUZHAFAR IDRUS (PhD)** is a senior lecturer at the Faculty of Major Language Studes, Universiti Sains Islam Malaysia (USIM) Nilai, Negeri Sembilan.



## STRATEGI PENGUASAAN SEBUTAN DALAM MENINGKATKAN KEMAHIRAN BERTUTUR BAHASA ARAB

Ahmad Fared b. Mohd Din  
*Fakulti Bahasa & Linguistik Universiti Malaya*  
*ah\_fared@yahoo.com*

Prof. Madya Dr. Hj. Mohammad b. Seman  
*Fakulti Bahasa & Linguistik Universiti Malaya*  
*masman@um.edu.my*

### ABSTRAK

Kemahiran bertutur yang baik berkaitan rapat dengan aspek ketepatan sebutan perkataan dengan betul dan sempurna. Dalam konteks bahasa Arab (BA), sebutan yang salah dan tidak tepat akan menatijahkan kesilapan dalam penyampaian makna sesuatu perkataan dan mengakibatkan sesuatu mesej akan tersasar. Justeru, penggunaan strategi penguasaan sebutan bahasa Arab dalam proses pembelajaran dan pengajaran kemahiran bertutur bahasa Arab perlu diberi perhatian sewajarnya oleh pelajar dan guru. Walaupun kajian mengenai Strategi Pembelajaran Bahasa (SPB) khususnya kemahiran bertutur BA di Malaysia dilihat sedang berkembang, namun kajian mengenai Strategi Penguasaan Sebutan (SPS) masih lagi kurang diberi perhatian. Kertas kerja ini membincangkan proses pembinaan kerangka konseptual berdasarkan sorotan literatur ke atas masalah sebutan Arab yang dihadapi oleh pelajar, kajian mengenai SPB secara umum dan dalam konteks pembelajaran BA di Malaysia serta perbincangan mengenai SPS BA. Akhir sekali, beberapa cadangan SPS BA juga dikemukakan untuk dimanfaatkan oleh para guru dan pelajar bagi meningkatkan penguasaan sebutan BA mereka yang akhirnya mereka akan menguasai kemahiran bertutur BA.

**Kata kunci:** Bahasa Arab; Kemahiran Bertutur; Strategi Penguasaan; Sebutan Bahasa Arab

### PENGENALAN

Kemahiran bertutur bahasa Arab yang baik berkaitan rapat dengan aspek ketepatan sebutan perkataan dengan betul dan sempurna. Dalam konteks bahasa Arab (BA), ia mempunyai beberapa keunikan dan keistimewaan yang melibatkan aspek sebutan setiap konsonannya. Hal ini demikian kerana, sebutan konsonan Arab mesti meraikan daerah artikulasi yang tepat dan sifat khusus setiap konsonan yang dibunyikan yang sebahagiannya tidak terdapat di dalam konsonan Melayu. Sebutan yang salah dan tidak tepat akan menatijahkan kesilapan dalam penyampaian makna perkataan dan mesej yang dihantar. Selain itu, kegagalan menguasai sebutan BA dengan baik juga akan menyebabkan mesej yang hendak disampaikan oleh penutur gagal difahami oleh orang lain.

Kertas ini bertujuan untuk membincangkan mengenai penguasaan kemahiran bertutur bahasa Arab secara umum, aspek sebutan BA yang merangkumi perbincangan mengenai masalah penguasaan aspek segmental dan suprasegmental dalam kalangan pelajar melalui kajian sorotan kajian lepas, faktor-faktor yang mempengaruhi penguasaan sebutan BA, strategi pengajaran dan pembelajaran sebutan dan beberapa cadangan strategi penguasaan sebutan BA yang boleh dimanfaatkan oleh guru dan pelajar. Justeru terdapat dua persoalan yang ingin dijawab melalui kajian ini iaitu (a) Apakah masalah yang dihadapi oleh pelajar yang berkaitan dengan sebutan BA? dan; (b) Apakah cadangan strategi penguasaan sebutan yang boleh dimanfaatkan oleh guru dan pelajar bagi meningkatkan penguasaan kemahiran bertutur BA?

### **Asas Kemahiran Bertutur Bahasa Arab**

Kemahiran bertutur bermula dengan beberapa asas penting. Asas pertama ialah keyakinan untuk berbahasa (Boonkit, 2010). Pelajar yang mempunyai tahap ketidakpercayaan bahasa atau kebimbangan bahasa yang tinggi tidak akan dapat menunjukkan kemampuan bertutur yang baik yang akhirnya akan menghilangkan motivasi dalam dirinya untuk bertutur. Oleh itu, pengalaman mengenai ketidakpercayaan berbahasa seperti perasaan malu, takut dan gugup harus dihapuskan segera dalam diri pelajar (Chan Swee Heng et al., 2012). Lantaran itu, keyakinan dan kecekapan bertutur boleh dikembangkan melalui reka bentuk sukatan pelajaran yang sesuai, kaedah mengajar serta tugas dan bahan pembelajaran yang mencukupi (Songsiri, 2007) dan melalui aktiviti berbahasa yang dijalankan samada di dalam kelas mahupun di luar kelas. Ini sekaligus akan meningkatkan motivasi pelajar dan menambah keyakinannya untuk bertutur. Dalam konteks penguasaan sebutan BA, ketidakmampuan pelajar menyebut perkataan BA dengan sebutan yang tepat dan mengikut makhraj akan menyebabkan mereka gagal menyampaikan mesej dengan jelas dan tepat. Ini sudah tentu akan menyebabkan mereka tidak bermotivasi atau berkeyakinan untuk meneruskan pertuturan atau komunikasi. Lantaran itu, tahap motivasi pelajar dan keyakinan diri mereka mestilah dipertingkatkan sepanjang pembelajaran aspek sebutan.

Asas kedua ialah pengetahuan mengenai bahasa. El-Tingari (2016) menjelaskan bahawa, pengetahuan mengenai bahasa merangkumi pembelajaran mengenai sebutan seperti bagaimana huruf dibunyikan, bagaimana menggayakan intonasi yang sesuai dan tekanan suara yang tepat semasa membuat ujaran selain belajar tentang terma-terma dalam bahasa dan tatabahasa. Goh & Burns (2012) pula menyatakan, pengetahuan mengenai bahasa merujuk kepada kemampuan menyebut bahasa secara bijak dan boleh difahami pada tahap segmental dan suprasegmental, mengetahui struktur dan tatabahasa serta memiliki kosa kata yang mencukupi dan memahami bagaimana perkaitan ucapan yang ujarkan sesuai dengan situasi. Asas kedua ini akan melahirkan kesedaran mengenai kepentingan pembelajaran kedua-dua aspek segmental dan suprasegmental dan kompetensi bertutur. Walau bagaimanapun, pengetahuan mengenai bahasa semata-mata tidak akan mampu melahirkan seseorang yang menguasai kemahiran bertutur bahasa kedua tanpa disertakan dengan kemahiran menggunakannya.

Justeru, asas yang ketiga ialah kemampuan atau kemahiran menggunakan pengetahuan mengenai bahasa dan berlatih menggunakannya. Kemahiran dalam konteks ini ialah keupayaan untuk memahami dan mengingat makna yang membolehkan pelajar menyebut, mengucapkan bunyi dan menyusun struktur bahasa mengikut peraturan bahasa yang betul selain memberi penekanan kepada idea untuk berkomunikasi dengan penutur lain. Ia merangkumi aspek seperti apa yang hendak diujarkan, bagaimana, bila untuk mengujarkannya dan apakah hubungan yang kita mahu jalinkan dengan pendengar melalui ujaran yang diungkapkan (Bygate, 1987). Menurut Burns (2012), pembelajaran bertutur bukan sekadar kesempatan untuk berlatih atau melakukan pertuturan semata-mata, bahkan ia perlu dikonseptualisasikan sebagai peluang pembelajaran tersusun dan disokong untuk membangunkan pelbagai komponen kompetensi bertutur. Dalam konteks penguasaan sebutan BA, ia merujuk kepada kemampuan pelajar menyebut perkataan, rangkai kata dan ayat BA dengan sebutan yang betul, tepat, boleh difahami dan boleh memahamkan pendengar, penggunaan intonasi yang sesuai dan tekanan suara pada suku kata dalam perkataan yang betul.

Asas yang keempat ialah penggunaan strategi pembelajaran yang bersesuaian untuk menguasai kemahiran bertutur. Strategi pembelajaran yang terlibat ialah Strategi Pembelajaran Bahasa (SPB) yang juga mencakupi Strategi Pembelajaran Sebutan (SPS). Penggunaan SPB yang tertentu telah terbukti berkesan dalam meningkatkan kemahiran berbahasa pelajar termasuk kemahiran bertutur BA. Kajian emperikal telah membuktikan

bahawa penggunaan SPB dan SPS telah berjaya meningkatkan motivasi, menggalakkan pembelajaran sendiri dan dapat menyelesaikan masalah menguasai kemahiran bertutur (Linamalini & Kamarul Shukri, 2014; O'Malley et al., 1985; Oxford, 1990; Pawlak, 2010; Şimon, Kilyeni, & Suci, 2015). Ia juga mempunyai hubungan yang kuat dengan kecemerlangan prestasi bahasa seseorang (Zamri Mahamod, 2015). Lantaran, bagi mencapai penguasaan bertutur, pelajar atau individu haruslah menggunakan satu set strategi pembelajaran yang berkesan seperti berlatih menyebut perkataan kemudian cuba mencari peluang untuk bertutur dengan penutur jati sambil mengawal pertuturannya dan memberi perhatian kepada bagaimana pertuturan itu dapat diterima dan adakah pertuturan itu mencapai tahap yang baik atau sebaliknya dan memastikan intonasi yang digunakan adalah tepat (Rubin, 1975).

### **Kajian Mengenai Sebutan Dan Elemen Suprasegmental Di Malaysia**

Dalam konteks pembelajaran dan pengajaran (PdP) sebutan BA di Malaysia, kajian mengenainya masih lagi kurang diberi perhatian sewajarnya. Kebanyakan kajian adalah lebih menumpukan kepada kajian mengenai SPB BA secara umum. Menurut Harun Baharudin (2017), elemen sebutan dalam sesuatu bahasa adalah merupakan suatu topik yang besar dan relevan secara praktikal, namun fokus pengkaji dan guru bahasa terhadap isu ini kurang diberi perhatian. Menurut beliau lagi, sebutan adalah merupakan elemen penting dalam kejayaan komunikasi yang perlu diterapkan oleh guru dalam aktiviti-aktiviti berbahasa di dalam dan di luar bilik darjah melalui pembelajaran dan latihan yang berterusan samada bersama rakan, guru atau penutur jati. Kebanyakan guru dilihat tidak memberi perhatian khusus kepada pengajaran fonologi dan elemen suprasegmental dalam kelas bahasa kerana beberapa alasan seperti hendak mengejar silibus, masa PdP tidak mencukupi dan sebagainya. Lantaran tersebut, aspek sebutan, intonasi dalam ujaran, pola tekanan dan harakat dalam pengajaran BA dipinggirkan dan menghasilkan pelajar yang tidak mampu menyebut perkataan dengan makhraj yang betul dan tepat, tidak menggunakan intonasi yang sesuai apabila bertutur ataupun mengujarkan ungkapan, tidak membunyikan tekanan suara yang bersesuaian pada suku kata tertentu dalam perkataan atau rangkaian kata dan tidak menyebut vokal mengikut panjang atau pendek dalam sesuatu perkataan.

Di antara objektif PdP Kurikulum Standard Sekolah Menengah 2016 (KSSM) bagi subjek Bahasa Arab ialah untuk melahirkan pelajar yang mampu bertutur BA dalam pelbagai konteks dengan sebutan yang fasih. Ini menunjukkan bahawa hasrat Kementerian Pendidikan Malaysia (KPM) ialah untuk melahirkan pelajar yang mempunyai kecekapan komunikatif yang baik hasil dari pembelajaran BA di peringkat menengah selama beberapa tahun. Berdasarkan hasrat ini, maka elemen segmental dan suprasegmental merupakan antara komponen terpenting yang perlu diberi perhatian oleh guru (Harun Baharudin, 2017) dalam PdP mereka. Walau bagaimanapun, dapatan kajian akademik yang dijalankan oleh beberapa pengkaji dalam bidang ini telah menunjukkan sebaliknya.

### **Masalah Sebutan dan Elemen Suprasegmental Ba dalam Kalangan Pelajar di Malaysia**

Terdapat beberapa masalah yang perlu di atasi segera dalam kalangan pelajar BA di Malaysia yang berkaitan dengan aspek sebutan seperti yang dinyatakan dalam beberapa kajian. Di antaranya ialah kajian oleh Mohd Azidan (2004) mengenai gangguan bunyi Melayu (BM) dalam sebutan BA. Dalam kajiannya ini, beliau menjelaskan mengenai gangguan bunyi yang berlaku seperti :

- (a) Memindahkan cara sebutan konsonan BM ke dalam bunyi BA kerana penutur terpengaruh dengan sebutan bunyi bahasa ibunda (BM).

Contohnya pemindahan sebutan konsonan [ k ] kepada konsonan [ ق ], pemindahan sebutan konsonan [ h ] kepada konsonan [ ح ], pemindahan sebutan konsonan [ ? ] kepada konsonan [ ع ].

(b) Menyebut konsonan itbaq.

Contohnya sebutan konsonan [ ص ] disebut seperti bunyi konsonan [ s ], sebutan konsonan [ ض ] disebut seperti bunyi konsonan [ d ], sebutan konsonan [ ط ] disebut seperti bunyi konsonan [ t ], sebutan konsonan [ ظ ] disebut seperti bunyi konsonan [ z ].

(c) Keliru dengan sebutan di antara konsonan-konsonan Arab.

Contohnya sebutan konsonan [ ص ] dan konsonan [ س ], sebutan konsonan [ ط ] konsonan [ ت ], sebutan konsonan [ هـ ] dan konsonan [ ح ], sebutan konsonan [ ز ] dan konsonan [ ذ ], sebutan konsonan [ س ] dan konsonan [ ش ].

(d) Tidak menyebut vokal Arab panjang dengan betul kerana padanan vokal berkenaan disebut secara pendek sahaja dalam BM.

Contohnya perkataan كريم (kariim) disebut dengan (karim) dalam BM.

(e) Tidak dapat mengenal pasti sebutan vokal yang sebenar dalam BA kerana vokal-vokal Arab tidak ditulis dalam bentuk abjad tetapi sebaliknya dilambang dengan harakat atas, bawah dan depan.

Nur Afifah (2012) dalam kajiannya mengenai masalah sebutan bunyi vokal bahasa Arab dalam kalangan pelajar Melayu di IPTA telah mendapati bahawa pelajar menghadapi masalah sebutan vokal BA dengan ketara. Antara kesilapan yang dilakukan pelajar termasuklah menukar kedudukan vokal sama ada vokal panjang mahupun vokal pendek, memanjangkan vokal pendek, memendekkan vokal panjang, menggugurkan dan menggantikan vokal dan sebagainya. Kesilapan tersebut berlaku dalam golongan kata nama dan golongan kata kerja di mana golongan kata nama lebih kerap berlaku kesilapan sebutan vokal. Penggunaan vokal yang salah juga berlaku dalam semua jenis bilangan suku kata BA sama ada perkataan yang mempunyai dua suku kata sehinggalah kepada perkataan yang mempunyai 6 suku kata. Apa yang lebih mengejutkan dalam dapatan kajian beliau ialah kesilapan sebutan bunyi vokal berlaku dalam kalangan pelajar yang mempunyai latarbelakang pendidikan BA di sekolah menengah. Keadaan ini boleh memberi petunjuk yang jelas bahawa aspek PdP sebutan BA tidak diberi penekanan yang sewajarnya di dalam kelas oleh guru di sekolah.

Dapatan kajian oleh Kaseh Abu Bakar & Muhammad Faiz Abdullah (2018) mengenai aspek tekanan perkataan Arab sebagai bahasa asing dalam kalangan penutur Melayu telah mendapati bahawa sekurang-kurangnya terdapat seorang sahaja dari peserta kajian yang secara konsisten telah memperlihatkan tekanan utama bagi lima daripada enam pola perkataan yang diuji. Tiada peserta kajian yang konsisten memperlihatkannya pada ketiga-tiga perkataan bagi pola perkataan \KVK\KV\KVV\KV\. Begitu juga didapati tiada pola perkataan yang dapat disepakati kedudukan tekanan utamanya oleh kelima-lima orang peserta kajian. Beliau akhirnya merumuskan bahawa guru yang melaksanakan aktiviti pembelajaran dan pengajaran bahasa Arab tidak menitik beratkan aspek sistem suara, seperti sebutan huruf, tekanan dan intonasi yang betul dipercayai turut menyumbang kepada gangguan dalam sebutan perkataan Arab dalam kalangan penutur jati bahasa Melayu.

Masalah lain yang dihadapi pelajar dalam aspek sebutan BA sepertimana dilaporkan dalam kajian lepas ialah pelajar tidak menggayakan intonasi mengikut intonasi Arab yang

sesuai ketika bertutur BA (Abd. Rauf, 2005), masalah untuk menutur dan menyebut bahasa baru seperti bahasa Arab (Sabariah Othman, 2011), lemah dalam menguasai perkataan BA (Azani Ismail et al., 2012) dan kurang kesedaran tentang SPB kemahiran bertutur BA (Sueraya Che Haron et. al, 2010).

Secara amnya, masalah sebutan dalam kalangan pelajar yang mempelajari BA berada pada tahap yang membimbangkan. Masalah ini merangkumi aspek kejelasan dan kefasihan sebutan. Setiap perkataan dalam BA mesti disebut dengan tepat makhrajnya, betul dari sudut panjang dan pendek bunyi perkataan kerana ia merupakan ciri pembeza makna sesuatu perkataan. Lantaran tersebut, pelajar dan guru harus berusaha untuk mencapai tahap yang lebih baik dalam aspek penguasaan sebutan melalui proses PdP yang berkesan. Guru BA tidak harus mengasingkan pengajaran elemen sebutan dalam aktiviti bertutur harian mereka bahkan kedua-dua ciri sebutan iaitu ciri segmental dan ciri suprasegmental perlu diterapkan dan diperkasa pengajarannya. Manakala dalam konteks pelajar pula, mereka boleh menggunakan strategi penguasaan sebutan yang sesuai bagi mencapai matlamat menguasai aspek sebutan BA.

### **Faktor-Faktor Yang Mempengaruhi Penguasaan Sebutan Bahasa Arab**

Terdapat beberapa faktor yang mempengaruhi penguasaan sebutan bahasa kedua yang baik dalam kalangan pelajar. Zhang (2009) membahagikan faktor penguasaan sebutan yang baik kepada faktor dalaman seperti biologi, kognitif dan psikologi dan faktor luaran seperti kesan dari sosio budaya dan pedagogi pembelajaran bahasa kedua. Manakala Brown (2008) pula membahagikan faktor penguasaan sebutan kepada empat faktor utama iaitu: (a) faktor motivasi, (b) faktor kebolehan, (c) faktor peluang dan; (d) faktor SPS.

Faktor motivasi dalam penguasaan sebutan bahasa kedua akan memberi kesan kepada proses pemerolehan sebutan bahasa sasaran di mana faktor ini akan melonjakkan minat dan usaha pelajar untuk menguasai sebutan dan merupakan faktor terkuat dan terpenting dalam pembelajaran sebutan bahasa sasaran (Rokoszewska, 2012). Menurut Oroujlou & Vahedi (2011), motivasi dan sikap memberi dorongan utama untuk memulakan pembelajaran bahasa kedua dan kemudiannya bertindak sebagai daya penggerak bagi mengekalkan proses pembelajaran yang panjang dan kurang perhatian kepada faktor-faktor ini boleh menyebabkan ketidakcekapan dalam pembelajaran bahasa kedua. Oleh itu, para guru seharusnya bersedia untuk memperkenalkan aspek sebutan kepada pelajar dalam PdP dalam bentuk yang dapat menarik minat pelajar mempelajarinya. Guru juga harus mempunyai keupayaan untuk menyebut perkataan yang diajar dengan baik supaya dapat ditiru oleh pelajar. Pendekatan yang akan digunakan oleh guru seharusnya berkait dengan strategi yang sesuai.

Faktor kebolehan pula merujuk kepada kebolehan pelajar untuk meniru dengan baik bunyi perkataan, rangkai kata, dan ayat yang diucapkan samada oleh guru atau penutur jati. Penutur BA yang baik bukan semata-mata berkaitan dengan pemilihan perkataan dan struktur ayat yang sesuai dengan konteks dan situasi semasa pertuturan berlaku, tetapi juga melibatkan aspek kebolehan membunyikan perkataan setepat yang mungkin supaya setiap perkataan yang dituturkan itu dapat difahami oleh pendengar dengan baik. Menurut Brown (2008) pelajar aspek sebutan yang baik akan sentiasa sedar tentang kebolehan mereka untuk menguasai aspek sebutan dengan cara meniru bunyi yang dihasilkan.

Faktor peluang pula digunakan untuk berlatih mengungkapkan ayat mengikut sebutan yang betul dan tepat samada ketika bersendirian, bersama rakan atau guru di dalam mahupun di luar kelas. Sesuatu pengetahuan yang dipelajari akan hilang sekiranya pengetahuan itu tidak digunakan. Selain itu, peluang menggunakan bahasa yang dipelajari dapat direalisasikan dengan bertutur bersama penutur jati. Apabila pelajar mencari peluang untuk bertutur dengan

penutur jati, maka tahap sebutan juga akan dapat dipertingkatkan bagi memastikan pertutur itu dapat berjalan lancar dan difahami oleh kedua belah pihak.

Faktor terakhir ialah **faktor penggunaan strategi pembelajaran sebutan**. Keberkesanan penggunaan SPS dalam kelas bahasa bagi meningkatkan penguasaan sebutan dan elemen suprasegmental telah diperakui oleh ramai sarjana. Menurut Pawlak (2010), bagi memastikan SPS berkesan, pelajar harus sedar mengenai SPS dan boleh memilih mana-mana strategi yang bersesuaian dengan mereka dalam menjayakan pembelajaran aspek sebutan. Selain itu, bagi pelajar yang lemah dalam aspek sebutan, mereka harus sentiasa mendekati pelajar yang cemerlang dalam aspek tersebut untuk mengetahui dan mempelajari SPS yang digunakan oleh mereka kerana usaha tersebut sedikit sebanyak akan membantu meningkatkan penguasaan sebutan dalam kalangan pelajar yang lemah sebutan (Szyszka, 2015).

### **Strategi Penguasaan Sebutan Bahasa Arab (SPSBA)**

Penguasaan sebutan BA yang tepat dan betul bukanlah suatu perkara yang boleh dicapai dengan mudah dan cepat. Ia adalah suatu proses yang panjang dan meletihkan yang dipengaruhi oleh beberapa pembolehubah (Szyszka, 2015). Hal ini demikian kerana, terdapat beberapa cabaran yang perlu ditempuhi oleh pelajar sebelum dapat menguasainya dengan baik. Cabaran ini melibatkan faktor pelajar itu sendiri yang memberi kesan kepada pembelajaran sebutan mereka (Lim Swee Kim, 2017) selain cabaran yang melibatkan faktor guru bahasa. Antara cabaran yang dihadapi oleh pelajar ialah seperti gangguan dari bahasa ibunda seperti terdapat bunyi-bunyi dalam BA yang hampir sama dengan bunyi-bunyi dalam bahasa Melayu (BM), cabaran dalam membunyikan perkataan Arab dengan menepati makhraj dan sifat huruf serta sebutan vokal panjang dan pendek, cabaran menggayakan intonasi yang sesuai dengan situasi, cabaran mengenakan tekanan yang sesuai pada perkataan, tidak ada motivasi dan keyakinan diri untuk bertutur BA, persepsi dan sikap pelajar terhadap pembelajaran aspek sebutan dan sebagainya. Manakala cabaran yang melibatkan faktor guru ialah kemahiran bertutur tidak diberi perhatian sewajarnya oleh guru dan aspek kompetensi guru yang mengajar aspek sebutan dan kemahiran bertutur BA. Bagi mengatasi cabaran-cabaran ini, guru dan pelajar harus faham tentang kepentingan pembelajaran dan pengajaran SPS.

Kesimpulannya, penguasaan sebutan BA dapat dijana melalui dua bentuk strategi yang melibatkan guru dan pelajar. Pertama ialah strategi pengajaran sebutan oleh guru dan kedua strategi pembelajaran atau strategi penguasaan sebutan oleh pelajar.

## **STRATEGI PENGAJARAN SEBUTAN BAHASA ARAB**

Kejayaan pelajar menguasai sebutan BA tidak hanya bergantung kepada usaha oleh mereka sendiri tetapi mesti dibantu oleh strategi pengajaran yang berkesan, menarik dan dapat memotivasikan mereka. Segala aktiviti samada di dalam dan di luar kelas yang dirangcang oleh guru bahasa harus memfokuskan kepada pemerolehan dan penguasaan kedua-dua ciri sebutan iaitu ciri segmental dan suprasegmental. Selain itu, guru juga harus berperanan meningkatkan kesedaran dalam diri pelajar mengenai kepentingan menguasai sebutan, melakukan latihan yang berterusan dan memberi peluang kepada pelajar untuk bertutur dalam BA. Dalam hal ini, Harun Baharudin (2017) telah mengemukakan tiga strategi pengajaran sebutan yang boleh dipraktikkan oleh guru bahasa.

### **Strategi Pertama: Mengenal Pasti Masalah Pelajar dalam Sebutan .**

Masalah pelajar dalam aspek sebutan BA perlu dikesan oleh guru seawal mungkin. Hal ini penting bagi memastikan setiap aktiviti pembelajaran yang dirangka akan dapat menyelesaikan masalah yang timbul. Masalah yang dihadapi oleh pelajar dalam sebutan BA

boleh dikesan oleh guru melalui beberapa cara. Pertamanya ialah dengan cara membandingkan ciri-ciri yang terdapat di dalam ibunda pelajar terbabit dengan ciri-ciri yang terdapat di dalam BA. Hal ini bagi mengenalpasti tahap kesukaran dan halangan yang akan dihadapi oleh pelajar sewaktu menyebut konsonan Arab. Kajian lepas mendapati bahawa pelajar Melayu menghadapi kesukaran ketika menyebut konsonan itbaq mengikut aspirasi yang tepat. Cara kedua ialah dengan memperbanyakkan latihan komunikasi samada di dalam mahupun di luar kelas. Ini bertujuan untuk menentukan apakah sebutan dan ujaran pelajar yang tidak tepat. Melalui latihan juga, guru dapat mengenalpasti ciri-ciri sebutan yang perlu diberi perhatian dalam proses PdP.

### **Strategi Kedua: Memberikan Pendedahan terhadap Elemen Suprasegmental dalam Pengajaran Sebutan**

Bagi memastikan pelajar menguasai kemahiran bertutur BA dengan baik, guru juga harus menitikberatkan elemen suprasegmental seperti intonasi, tekanan dan harakat dalam strategi pengajaran sebutan. Hal ini bukan sahaja penting dalam meningkatkan keupayaan pelajar mengayakan intonasi dan tekanan pada suku kata dalam perkataan yang sesuai dengan situasi pertuturan, bahkan ia mampu untuk menjadikan pertuturan pelajar lebih difahami kerana terdapat kejelasan dalam pemahaman dan makna yang hendak disampaikan.

### **Strategi Ketiga: Fokus Membangunkan Kecekapan Komunikasi**

Kecekapan komunikasi adalah menifestasi kepada kejayaan pelajar dalam pembelajaran bahasa BA. Ia dapat dicapai apabila pelajar tersebut dapat bertutur dalam BA dengan fasih dan jelas, dapat difahami dan dapat memahamkan pendengar, dapat mengujarkan ungkapan sesuai dengan situasi pertuturan serta dapat menghayati budaya bahasa tersebut. Lantaran itu, aktiviti yang menjurus kepada latihan sebutan melalui penggunaan bahasa komunikasi harian perlu diperbanyakkan. Aktiviti-aktiviti komunikatif seperti permainan bahasa, lakonan dan main peranan juga perlu dimasukkan ke dalam aktiviti pembelajaran sebutan BA. Selain itu, pelajar juga perlu diberi peluang untuk bertutur dengan penutur jati. Ini bagi membolehkan mereka menggunakan segala pengetahuan mengenai aspek sebutan, intonasi, tekanan dan harakat dapat digunakan dalam situasi sebenar. Komunikasi dua hala antara pelajar dan penutur jati juga akan dapat meningkatkan keyakinan pelajar ke tahap yang lebih tinggi lagi dalam bertutur BA.

## **STRATEGI PEMBELAJARAN SEBUTAN BAHASA ARAB**

Penguasaan sebutan BA yang baik, dapat dihasilkan melalui penggunaan SPS pada tahap yang maksima oleh pelajar. Penggunaan SPS berlaku pada tiga tahap pembelajaran iaitu: (a) strategi sebelum mempelajari sebutan, (b) strategi ketika mempelajari sebutan dan; (c) strategi setelah mempelajari sebutan.

### **Strategi Sebelum Mempelajari Sebutan BA**

Persiapan dan kesiapsiagaan pelajar sebelum memulakan pembelajaran adalah faktor penting dalam kejayaan mempelajari aspek sebutan. Pelajar perlu berada di dalam keadaan yang sihat tubuh badan terutamanya organ pendengaran (telinga) dan organ artikulasi (mulut, bibir, tekak, kerongkong, langit-langit dan lidah). Pendengaran yang baik akan membantu pelajar merakam bunyi sebutan konsonan-konsonan Arab, intonasi dan tekanan suku kata perkataan dengan jelas, manakala organ artikulasi yang sihat akan membantu pelajar meniru dan menyebut kembali bunyi yang telah dirakam dengan makhraj yang tepat. Selain itu, bagi meningkatkan keyakinan diri sebelum melulakan pembelajaran sebutan, pelajar disaran untuk sentiasa memberi galakan kepada diri sendiri untuk menguasai sebutan, sentiasa ingat bahawa

aspek sebutan dalam kemahiran bertutur BA adalah merupakan aspek yang penting untuk dikuasai, menjanjikan hadiah kepada diri sendiri (samada dalam bentuk pujian kepada diri sendiri atau berehat beberapa jam setelah menguasai sebutan konsonan atau intonasi tertentu atau dalam bentuk material) setelah berjaya menguasainya dan memperbanyak doa semoga pembelajaran aspek sebutan sentiasa dipermudahkan. Pelajar juga harus sentiasa menyedari bahawa kesilapan dalam menyebut BA adalah merupakan suatu perkara yang biasa berlaku dan merupakan prasyarat untuk berjaya dalam menguasai aspek sebutan.

### **Strategi Ketika Mempelajari Sebutan BA**

Terdapat pelbagai strategi penguasaan sebutan yang boleh digunakan oleh pelajar ketika mempelajari aspek sebutan BA. Ia boleh digunakan secara bersendirian, bersama rakan atau bersama guru bahasa. Antara strategi-strategi yang boleh digunakan seperti:

- (a) Membuat nota khusus mengenai pembelajaran aspek sebutan dan sentiasa memberi perhatian kepada guru ketika pembelajaran aspek sebutan.
- (b) Membuat tanda-tanda tertentu atau mewarnakan dengan warna tertentu pada perkataan atau ayat untuk mempelajari dan mengingatkan bunyi sebutan, intonasi, tekanan dan harakat panjang dan pendek.
- (c) Melukis poster mengenai organ artikulasi dan menulis konsonan yang sesuai dengan organ artikulasi tersebut.
- (d) Mengaitkan bunyi konsonan tertentu dengan benda atau situasi yang dekat dengan persekitaran pelajar seperti bunyi konsonan [ ح ] dengan situasi pedas, bunyi konsonan [ خ ] seperti keadaan orang hendak membuang kahak dan sebagainya.
- (e) Merakam sebutan konsonan atau ayat secara bersendirian atau bersama rakan dan kemudian memperdengarkan semula sebutan tersebut dan membandingkannya dengan sebutan yang tepat dan betul.
- (f) Mendengar rakaman sebutan perkataan atau ayat oleh guru atau penutur jati dan kemudian meniru sebutan tersebut dengan suara yang kuat samada secara bersendirian atau bersama rakan.
- (g) Membaca teks BA dengan suara yang kuat dengan memberi fokus kepada sebutan konsonan atau perkataan tertentu dalam teks tersebut.
- (h) Membandingkan cara sebutan pelajar dengan sebutan penutur jati.
- (i) Merakam suara menyebut perkataan atau ayat secara bersendirian atau bersama rakan dan meminta penutur jati atau guru anda memberi komen tentang kekuatan dan kelemahan sebutan.
- (j) Berlatih menyebut perkataan atau ayat BA di depan cermin dengan memberi perhatian kepada perubahan bentuk mulut, bibir dan sebagainya ketika menyebut perkataan atau ayat.
- (k) Menyertai aktiviti komunikatif seperti lakonan dan main peranan untuk melatih penguasaan sebutan, intonasi dan tekanan.
- (l) Menggunakan perkataan atau ayat yang dipelajari dalam pelbagai situasi perbualan suapaya aspek intonasi dan tekanan dapat dipelajari.
- (m) Sentiasa menonton rancangan Arab dan mendengar radio dan lagu Arab dan meniru cara sebutan, intonasi dan tekanan yang dihasilkan.
- (n) Sentiasa menghayati budaya Arab ketika berlatih aspek sebutan seperti berlatih menggunakan perkataan dan ungkapan yang sesuai ketika situasi makan makanan Arab atau memakai pakaian Arab atau ketika bertemu orang Arab.



### **Strategi Selepas Mempelajari Sebutan BA**

Bagi memastikan segala pengetahuan tentang aspek sebutan sentiasa segar dalam ingatan pelajar, strategi seperti membuat ulangkaji mengenai pelajaran sebutan, intonasi, tekanan dan harakat perlu diberi penekanan. Hal ini bagi memastikan segala yang telah dipelajari tidak hilang dan kekal dalam ingatan pelajar. Selain itu, pelajar juga digalakkan untuk sentiasa berusaha mencari bahan-bahan baharu dari internet yang dapat digunakan bagi memperkukuh aspek sebutan seperti memuat turun rancangan berita Arab, lagu-lagu Arab dalam BA standard, keratan-keratan akhbar dalam talian, syair-syair Arab dan sebagainya. Pelajar boleh menggunakan bahan-bahan tersebut untuk melatih sebutan, intonasi, tekanan dan harakat secara lebih berkesan lagi. Pelajar juga perlu sentiasa mencari peluang untuk bertutur BA bersama rakan, guru atau penutur jati. Akhir sekali, pelajar perlu sentiasa membuat penilaian terhadap tahap penguasaan sebutan.

### **KESIMPULAN**

Penguasaan bertutur BA yang baik dalam kalangan pelajar di pelbagai peringkat pengajian adalah manifestasi kejayaan mereka dalam pembelajaran bahasa. Kejayaan ini adalah hasil dari usaha dan tindakan oleh pelajar ketika belajar bagi membantu mereka memahami, mempelajari dan sekaligus menguasai kemahiran bertutur dengan lebih mudah, berkesan dan menarik agar segala semua maklumat yang disimpan dalam memori mudah diperolehi kembali ketika diperlukan dan seterusnya digunakan dalam proses pertuturan.

Ia merupakan suatu unsur yang sangat penting kepada pelajar dalam meningkatkan kemahiran berbahasa, meningkatkan motivasi dan seterusnya menyumbang kepada perkembangan dan kemampuan berkomunikasi pelajar (Kamarul Shukri Mat Teh & Mohamed Amin Embi, 2009; Lessard Clouston.M., 1997; Oxford, 1990) dalam BA. Ia juga merupakan alat pembelajaran yang sangat berkuasa (O'Malley & Chamot, 1990) dan sangat berkesan. Penguasaan kemahiran bertutur BA bermula dengan penguasaan sebutan yang merangkumi elemen segmental dan suprasegmental. Penguasaan sebutan yang baik membolehkan pelajar difahami dan dalam masa yang sama dapat memahami pendengarnya. Walau bagaimanapun bukan semua pelajar dapat menguasai aspek sebutan ini. Oleh itu peranan SPS dalam konteks ini sangat penting dan relevan. Hal ini demikian kerana, penggunaan SPS mampu memudahkan pelajar menguasainya dan mampu meningkatkan tahap keyakinan dan motivasi pelajar. Ia merupakan kunci utama penguasaan kemahiran bertutur. SPS adalah merupakan teknik yang perlu dikuasai oleh pelajar dalam memperolehi pengetahuan mengenai sesuatu bahasa melalui perancangan khusus yang dilakukan olehnya (Rubin, 1975).

Kertas ini bukan sahaja telah membentangkan strategi yang boleh dimanfaatkan oleh pelajar dalam menguasai aspek sebutan tetapi juga strategi pengajaran yang boleh digunakan oleh guru bahasa dalam memantapkan proses PdP sebutan BA. Ia merupakan suatu aspek yang jarang diberi perhatian oleh sebahagian pengkaji dalam bidang ini.

### **RUJUKAN**

- Abd. Rauf Hassan Azhari. (2005). Peranan Media Internet Arab dalam Meningkatkan Kemahiran Mendengar dan Membaca di Kalangan Pelajar Melayu: Suatu Tinjauan. *Pertanika Journal Social, Science and Humanities*, 13(1), 83–92.
- Azani Ismail@Yaakub, Azman Che Mat, & Mat Taib Pa. (2012). Membina kemahiran pertuturan menerusi aktiviti lakonan dalam pengajaran bahasa arab. *GEMA Online Journal of Language Studies*, 12(1), 325–337.

- Boonkit, K. (2010). Enhancing the development of speaking skills for non-native speakers of English. *Procedia - Social and Behavioral Sciences*, 2(2), 1305–1309. <https://doi.org/10.1016/j.sbspro.2010.03.191>
- Brown, M. (2008). Good language learner and pronunciation. In C. Griffiths (Ed.), *Lessons from good language learners* (pp. 197–207). Cambridge: Cambridge University Press.
- Burns, A. (2012). A holistic approach to teaching speaking in the language classroom 1, 165–178.
- Bygate, M. (1987). *Speaking*. Oxford University Press.
- Chan Swee Heng, Ain Nadzimah Abdullah, & Nurkarimah Yusof. (2012). Investigating the Construct of Anxiety in Relation to Speaking Skills Among ESL Tertiary Learners. *3L: The Southeast ASian Journal of English Language Studies*, 18(3), 155–161.
- El-Tingari, S. M. (2016). Strategies for Learning Second Language Skills : Arabic Speaking Skills in the Malaysian Context. *International Journal of English Language Teaching and Linguistics*, 1(1), 19–34.
- Goh, C.C.M. & Burns, A. (2012). *Teaching speaking: A holistic approach*. New York: Cambridge University Press.
- Harun Baharudin. (2017). Strategi Pengajaran Sebutan Dalam Pendidikan Bahasa. *Pelita Bahasa*, 17–19.
- Kamarul Shukri Mat Teh & Mohamed AMin Embi. (2009). Korelasi Strategi Dengan Motivasi ( the Correlation Between Language Learning Strategies and Motivation. *Jurnal Pendidik Dan Pendidikan*, 24, 109–123.
- Kaseh Abu Bakar & Muhammad Faiz Abdullah. (2018). Word stress of arabic as a foreign language amongst malay speakers | Tekanan perkataan arab sebagai bahasa asing dalam kalangan penutur melayu. *GEMA Online Journal of Language Studies*, 18(1), 87–105. <https://doi.org/10.17576/gema-2018-1801-06>
- Lessard Clouston.M. (1997). *Language Learning Strategies: An Overview For L2 Teachers*. Japan: Kwansai Gakuin University Press.
- Linamalini Mat Nafi, & Kamarul Shukri Mat Teh. (2014). Kepelbagaian Penggunaan Strategi Pembelajaran Bahasa Arab (SPBA) Dalam Kalangan Pelajar IPT Kelantan. *The Online Journal Of Islamic Education (O-JIE)*, (Special Issue of ICIEd2014), 1–8.
- Mohd Azidan Abdul Jabbar. (2004). Gangguan Bunyi Melayu dalam Sebutan Arab : Satu Analisis Ringkas. *Pertanika Journal Social, Science and Humanities*, 12(2), 101–110.
- Nur Afifah Binti Mohd. Aminuddin Zaki. (2012). *Masalah Sebutan Bunyi Vokal Bahasa Arab Dalam Kalangan Pelajar Melayu Di Ipta*. Universiti Malaya. Retrieved from <http://studentsrepo.um.edu.my/5396>
- O'Malley, J Michael, Anna Uhl Chamot, Gloria Stewner-Manzanares, L. K. & R. P. R. (1985). Learning strategies used by beginning and intermediate ESL students. *Language Learning*, 35(1), 21–46.
- Oroujlou, N., & Vahedi, M. (2011). Motivation, attitude, and language learning. *Procedia - Social and Behavioral Sciences*, 29, 994–1000. <https://doi.org/10.1016/j.sbspro.2011.11.333>
- Oxford, R. L. (1990). *Language Learning Strategies: What Every Teacher Should Know*. New York: Newbury House Publishers.
- Pawlak, M. (2010). Designing and Piloting a Tool for the Measurement of the Use of Pronunciation Learning Strategies. *Research in Language*, 8, 1–14. <https://doi.org/10.2478/v10015-010-0005-6>
- Regina Lim Swee Kim, M. N. L. A. & K. S. M. T. (2017). Polytechnic Learners' Perception on Pronunciation Acquisition Via Questionnaire Administration Today. *PEOPLE: International Journal of Social Sciences PEOPLE International Journal of Social Sciences ISSN*, 3(1), 721–740. <https://doi.org/10.20319/pijss.2017.s31.721740>

- Rokoszewska, K. (2012). The influence of pronunciation learning strategies on mastering English vowels. *Studies in Second Language Learning and Teaching*, 2(3), 391–413. Retrieved from [https://scholar.google.com/scholar?hl=en&as\\_sdt=0%2C5&q=The+influence+of+pronunciation+learning+strategies+on+mastering+English+vowels+Katarzyna+Rokoszewska&btnG=](https://scholar.google.com/scholar?hl=en&as_sdt=0%2C5&q=The+influence+of+pronunciation+learning+strategies+on+mastering+English+vowels+Katarzyna+Rokoszewska&btnG=)
- Rubin, J. (1975). What The “Good Language Learner” Can Teach Us. *TESOL, Quarterly*(9), 41–51.
- Sabariah Binti Othman. (2011). *Masalah Penyebutan Huruf Al-Qur’an Di Kalangan Saudara Baru: Satu Kajian Kes*. Universiti Malaya.
- Şimon, S., Kilyeni, A., & Suci, L. (2015). Strategies for Improving the English Pronunciation of the 1st Year “Translation-interpreting” Students. *Procedia - Social and Behavioral Sciences*, 191, 2157–2160. <https://doi.org/10.1016/j.sbspro.2015.04.222>
- Songsiri, M. (2007). *An action research study of promoting students’ confidence in speaking English*. School of Arts, Education and Human Development, Victoria University, Australia. Retrieved from [eprints.vu.edu.au/1492/1/Songsiri.pdf](http://eprints.vu.edu.au/1492/1/Songsiri.pdf)
- Sueraya Che Haron, Ismail Sheikh Ahmad, A. M. & I. H. A. M. (2010). Understanding Arabic-Speaking Skill Learning Strategies Among Selected Malay Learners: A Case-Study At The International Islamic University Malaysia (IIUM). *Contemporary Issues In Education Research – August 2010*, 3(8), 9–20.
- Szyszk, M. (2015). GOOD ENGLISH PRONUNCIATION USERS AND THEIR PRONUNCIATION LEARNING STRATEGIES. *Research in Language*, 13(1), 93–106. <https://doi.org/10.1515/rela-2015-0017>
- Zamri Mahamod. (2015). *Strategi belajar: Inventori cara belajar Bahasa Melayu*. Kuala Lumpur: Dewan Bahasa dan Pustaka.
- Zhang, Q. M. (2009). *Affecting factors of native-like pronunciation: A literature review. Unpublished dissertation. . Retrieved September 7, 2011, from http://cau.ac.kr/~edusol/see/list/Vol27-2/CAKE027-002-4.pdf*. Chung-Ang University.

## PENGGUNAAN APLIKASI MUDAH ALIH BERASASKAN TERJEMAHAN BAHASA: SATU KAJIAN KES

Na Hui Imm

*Centre for Language Studies and Generic Development (PBI),  
Universiti Malaysia Kelantan,  
Akademi Pengajian Bahasa,  
Universiti Teknologi MARA Cawangan Kelantan*

Prof. Madya Dr. Ng Siew Foen

*Pusat Pengajian Bahasa dan Pembangunan Insaniah,  
Universiti Malaysia Kelantan  
siewfoen@umk.edu.my*

### ABSTRAK

Prestasi pencapaian pelajar dalam pembelajaran subjek bahasa ketiga semakin diberi perhatian khususnya subjek bahasa Mandarin sebagai bahasa ketiga di institusi pengajian tinggi kini amat popular dan dititikberatkan, kajian-kajian lepas juga banyak memberi tumpuan pembelajaran melalui mobil (m-pembelajaran) dalam bidang bahasa ketiga, oleh itu penelitian kajian ini adalah bertujuan untuk mengkaji dan menjelaskan keberkesanan penggunaan aplikasi mudah alih berasaskan terjemahan bahasa (*Language Translations Apps*) terhadap prestasi pencapaian mahasiswa-mahasiswi dalam kerja tugas penulisan mereka dengan memperlihatkan efikasi diri pelajar. Jenis penelitian ini adalah menggunakan kajian eksperimen kuasi. Subjek dalam penelitian kajian ini adalah mahasiswa-mahasiswi di Institusi Pengajian Tinggi. Instrumen kajian yang digunakan adalah: aplikasi mudah alih berasaskan terjemahan bahasa, skala efikasi diri dengan borang soal selidik, nilai ujian pra dan ujian pos dalam kerja tugas penulisan dan catatan nota lapangan pelajar-pelajar terlibat. Data dianalisis dengan program *Statistical Package for Social Science*(SPSS) versi 20.0 dan analisis deskriptif berbentuk huraian.

**Kata kunci:** bahasa ketiga, *Language Translations Apps*, prestasi pencapaian, efikasi diri

### PENGENALAN

Pembelajaran melalui mobil merupakan suatu konsep baru yang dilaksanakan dalam proses pembelajaran (Traxler and Kukulska-Hulme 2005). Kajian seperti (Siraj and Ghani 2017) yang mengkaji penerimaan m-pembelajaran dalam kalangan pensyarah institusi pendidikan guru Malaysia. Kajian yang mencuba untuk menggali dan mengkaji sistem m-pembelajaran dalam proses pembelajaran bahasa Mandarin juga telah dibuat oleh (Hari 2017). Dalam kajian (Hamdan and Rosseni Din 2013) pula membuat analisis literatur untuk meningkatkan kefahaman terhadap penerimaan m-pembelajaran khususnya dalam penggunaan aplikasi pendidikan di kalangan pelajar.

Oleh kerana terdapat penyelidik seperti (Kukulska-Hulme 2007) yang berpendapat kemungkinan pengaruh penggunaan peralatan mudah alih dalam pendidikan tinggi dan kesannya terhadap pembelajaran jangka panjang masih lagi tidak jelas dan mengalami perubahan dalam bidang pembelajaran, maka kajian (Mat 2010) telah menyatakan kewujudan kemudahan teknologi boleh diterokai sendiri oleh pelajar dengan adanya panduan yang diberikan oleh pengajar Bahasa, ianya dapat mendorong pelajar-pelajar menggunakan Bahasa asing yang dipelajari dan meningkatkan motivasi pembelajaran Bahasa asing.

Alat teknologi seperti telefon pintar kini telah menjadi sesuatu alat kegunaan harian biasa. Kajian penyelidikan seperti (Hari and Hermawan 2015) juga menyarankan bahawa perkembangan media elektronik pada saat ini sangat menunjang dalam proses pembelajaran termasuklah pembelajaran dalam bahasa Mandarin dimana penggunaan media yang tepat merupakan salah satu upaya untuk meningkatkan mutu pembelajaran bahasa Mandarin dari segi bahasa lisan dan bahasa tulis seperti huruf “hanzi” Mandarin.

## PERNYATAAN MASALAH

Menurut (Reese Bomhold 2013), keputusan kajian mereka menunjukkan bahawa ramai pelajar-pelajar ijazah pertama menggunakan aplikasi telefon pintar lebih kepada komunikasi dan hiburan. (Pandia 2014) juga berpendapat *smartphone* jika digunakan untuk hal yang positif dapat mendukung dalam meningkatkan prestasi pembelajaran pelajar-pelajar, namun demikian kajiannya menunjukkan pelajar-pelajar SMPN Kubung tetap tidak biasa menggunakan *smartphone* sembarangan tanpa adanya pengawasan baik dari orang tua dan guru yang bermain peranan sebagai pembimbing orang tua di sekolah.

Kajian (Barakati 2013) juga menyatakan pandangannya dalam kajian beliau di mana *smartphone* ialah salah satu alat yang menyediakan banyak aplikasi yang membolehkan mahasiswa-mahasiswi dapat mengembangkan pengetahuan mereka tentang apa saja, termasuk kemampuan mereka dalam berbahasa Inggeris, jika mereka memaksimumkan fungsi kegunaan dari aplikasi di dalam *smartphone* tersebut. Beberapa aplikasi memudahkan para mahasiswa-mahasiswi untuk belajar bahasa Inggeris, seperti Kamus, Idiom bahasa Inggeris, Tatabahasa Inggeris dan lain-lain. Selain itu, alatan mudah alih juga digunakan untuk mencari maklumat.

Kajian-kajian lepas dalam pembelajaran subjek bahasa dengan aplikasi mudah alih ini mempunyai pandangan yang sama dengan pengkaji dalam penelitian topik kajian ini dimana subjek kajian iaitu pelajar-pelajar yang mempelajari subjek bahasa Mandarin sebagai bahasa ketiga juga banyak menggunakan aplikasi mudah alih dalam penyediaan kerja tugas penulisan mereka, namun pelajar-pelajar masih tidak dapat membuat terjemahan ayat bahasa Mandarin dengan memuaskan seperti mana dalam kajian (Barrs 2011) yang telah memberi pendapat dalam kajiannya bahawa pentingnya penjelasan terperinci tentang panduan penggunaan telefon pintar secara bermanfaat semasa kuliah jika ingin menggunakannya untuk mewujudkan pembelajaran subjek dengan lebih bermakna, pelajar-pelajar ini biasanya menggunakan aplikasi mudah alih dengan kefahaman sendiri tanpa kawalan oleh tenaga pengajar.

Dapatan kajian lepasan oleh (Putra, Wijayati et al. 2017) juga menyokong pendapat kajian lepasan dimana kajian dilakukan di SMA Negeri 1 Lemahabang Kabupaten Cirebon, didapati bahawa kesukaran mahasiswa-mahasiswi dalam memahami bahan pelajaran subjek kimia di sekolah disebabkan oleh beberapa faktor diantaranya adalah guru-guru masih menggunakan kaedah kuliah traditional dalam mengajar sehingga mahasiswa-mahasiswi memiliki kecenderungan malas dan kurangnya motivasi dalam diri ketika melakukan kegiatan pembelajaran. Maka kita boleh menyatakan bahawa motivasi merupakan penentu intensif usaha belajar mahasiswa-mahasiswi yang memainkan peranan penting dan tenaga pengajar sebagai daya penggerak yang menjamin keberkesanan pelaksanaan belajar sehingga tujuan yang dikehendaki dapat tercapai.

## OBJEKTIF KAJIAN

- i. Menentukan sama ada penggunaan aplikasi mudah alih berasaskan terjemahan bahasa Mandarin dapat meningkatkan prestasi pencapaian pelajar kumpulan eksperimen dalam kerja tugas penulisan berbanding dengan pelajar kumpulan kawalan.
- ii. Mengenal pasti peningkatan skor min efikasi diri pelajar kumpulan eksperimen dalam pembelajaran bahasa Mandarin lebih tinggi berbanding dengan pelajar kumpulan kawalan.
- iii. Mengenal pasti masalah yang dihadapi oleh pelajar-pelajar semasa penggunaan aplikasi mudah alih berasaskan terjemahan bahasa dalam kerja tugas penulisan.

## HIPOTESIS KAJIAN

Hipotesis 1: Terdapat perbezaan yang signifikan statistik dalam skor min ujian pos berbanding dengan ujian pra kerja tugas penulisan pelajar dalam kumpulan eksperimen.

Hipotesis 2: Tiada perbezaan yang signifikan statistik dalam skor min ujian pos berbanding dengan ujian pra kerja tugas penulisan pelajar dalam kumpulan kawalan.

Hipotesis 3: Terdapat perbezaan yang signifikan statistik dalam skor min efikasi diri pelajar dalam kumpulan eksperimen.

Hipotesis 4: Tiada perbezaan yang signifikan statistik dalam skor min efikasi diri pelajar dalam kumpulan kawalan.

## SOROTAN KAJIAN

Banyak kajian terdahulu yang telah dijalankan untuk mengkaji kepentingan kemudahan ICT dalam proses pengajaran dan pembelajaran di sekolah. Kebanyakan kajian terdahulu berfokus pada aspek kemahiran, persepsi dan kesediaan guru-guru dalam memanfaatkan kemudahan ICT di sekolah. Seperti mana kajian yang dibuat oleh (Agustiawan and Vidayana 2011) mendapati bahawa peranan guru dalam menunjang keberhasilan penggunaan bahan elektronik juga sangat penting kerana guru memberikan pemahaman kepada pelajar-pelajar tentang pengertian penting terhadap penggunaan peralatan elektronik dalam proses pengajaran dan pembelajaran bagi meningkatkan prestasi pelajar-pelajar.

Di samping itu, kajian lepas (Mat 2010) juga telah menekankan kemudahan teknologi boleh diterokai sendiri oleh pelajar dengan panduan yang diberikan oleh pengajar bahasa. Kajian-kajian lepas ini telah menyokong dan menggalakkan pelajar-pelajar menggunakan kemudahan alatan teknologi untuk melakukan kerja tugas yang diberikan.

Kajian (Abdul and Gapor) menunjukkan bahawa penggunaan teknologi dalam pembelajaran oleh pelajar perlulah positif bagi meningkatkan pencapaian mereka melalui penggunaan teknologi untuk pembelajaran. Contoh dalam kajiannya dengan menggunakan aplikasi *google drive*, pelajar akan mudah dalam melaksanakan tugas yang diberi oleh pensyarah mereka terutamanya bagi tugas berkumpulan. Terdapat kajian yang menunjukkan kaedah terjemahan berkesan untuk tujuan kemahiran tulisan dan membuat persiapan menghadapi ujian-ujian dalam bidang bahasa ketiga (Mat, Nazuki et al. 2010). Selain itu, kaedah terjemahan tidak sesuai untuk kemahiran lisan tetapi lebih sesuai digunakan dalam kemahiran penulisan kerana pelajar-pelajar dapat berfikir sebelum menyampaikan mesej dalam ayat penulisan bahasa (Daud and Pital 2014), maka pembelajaran bahasa dengan bantuan teknologi seperti aplikasi mudah alih boleh dikatakan semakin berleluasa pada masa kini (A Rahim 2013).

Kajian baru-baru ini seperti (Ardiyani Handayani, 2017), (Putra, Wijayati et al. 2017) telah menggunakan kajian eksperimen kuasi untuk mendapatkan hasil kajian mereka dengan

menelitian kaedah pembelajaran melalui aplikasi mudah alih terhadap prestasi pencapaian pelajar-pelajar, kajian-kajian mereka ini telah menunjukkan terdapat perbezaan yang signifikan antara hasil pencapaian pembelajaran di antara pelajar-pelajar kelas eksperimen dan kelas kawalan yang ditunjukkan dengan analisis ujian-t.

Motivasi intrinsik adalah faktor dalaman yang wujud dalam individu sendiri tanpa ada paksaan atau dorongan orang lain untuk belajar. Hal ini merujuk kepada matlamat seseorang, tumpuan terhadap aktiviti yang dijalankan, ketekalan, minat, efikasi diri dan kepuasan untuk melakukan sesuatu (Ryan and Deci 2000). Mengikut kajian lepas (Rahman 2006) memang terdapat hubungan yang positif yang signifikan di antara pembolehubah motivasi iaitu efikasi diri dan matlamat belajar dengan pencapaian pembelajaran pelajar. Contoh kajian-kajian lepas yang bersependapat seperti (Ghufroon and Suminta 2013) dalam hasil kajiannya yang telah menunjukkan bahawa walaupun terdapat kesulitan-kesulitan dan kegagalan terutama yang berkaitan dengan menghadapi pemecahan masalah subjek matematik, namun pelajar-pelajar yang efikasi diri tinggi lebih efektif dan gigih untuk mencapai hasil yang bernilai dan memperolehi hasil belajar matematik yang lebih baik.

Di samping itu, kajian (Hamdan and Rosseni Din 2013) yang berkaitan dengan penggunaan m-pembelajaran di kalangan mahasiswa-mahasiswi ini juga menunjukkan manfaat dari kemudahan penggunaan m-pembelajaran dapat meningkatkan keyakinan diri pelajar lalu mencapai prestasi yang baik dalam pembelajaran mereka. Faktor keyakinan diri juga merupakan salah satu faktor utama yang menentukan efikasi diri, contohnya kajian yang telah dibuat oleh (Ahmad, Salimin et al. 2017) berkait dengan efikasi diri, ianya memperlihatkan kemampuan pelajar dalam menilai diri secara positif mengenai potensi yang dimiliki dalam usaha melaksanakan tugas, halangan, atau keinginan sosial.

Namun masalah dan kesulitan yang dihadapi oleh pelajar-pelajar semasa penggunaan alatan mudah alih dalam pembelajaran bahasa masih tidak diberi penjelasan yang lebih terperinci dalam kajian-kajian lepas. Dalam kajian analisis berkenaan pembelajaran bahasa dengan bantuan mobil (Godwin-Jones 2011) terdapat aplikasi popular untuk Bahasa Cina yang bermula diterbitkan sebagai aplikasi percuma, tetapi penambahan kegunaannya dengan lebih berkualiti adalah melalui tambahan berbayar seperti kamus bahasa, pengiktirafan tulisan cina dengan tangan yang lebih baik, dan pengiktirafan aksara cina. Oleh yang demikian, tanggungan pembelian aplikasi mudah alih ini juga menjadi satu masalah dan beban dalam pembelajaran bahasa di mana dalam kajian (Kim and Kwon 2012) juga pernah menyatakan terdapat tiga kali ganda lebih banyak aplikasi berbayar daripada yang percuma, julat harga aplikasi mudah alih ini berbeza-beza bergantung kepada jumlah kapasiti data dan ciri-ciri aplikasi tersebut. Kajian lepas seperti (Chuah 2013) juga telah menyatakan aplikasi-aplikasi media sosial memberikan konteks dan kemudahan yang baik untuk pembelajaran Bahasa walaupun terdapat kekangan dalam penggunaannya, aplikasi media sosial ternyata dapat meningkatkan minat pelajar untuk mempelajari Bahasa dan meningkatkan prestasi pencapaian. Menurut kajian (Daud and Pital 2014) kaedah terjemahan tidak sesuai untuk kemahiran lisan tetapi lebih sesuai digunakan dalam kemahiran penulisan kerana pelajar-pelajar dapat berfikir sebelum menyampaikan mesej dalam ayat penulisan bahasa. Tetapi kajian yang dibuat oleh (Agustiawan and Vidayana 2011) juga memberi penekanan bahawa peranan guru penting dalam menunjang keberhasilan penggunaan bahan elektronik kerana guru dapat memberikan pemahaman kepada pelajar-pelajar tentang pengertian penting terhadap penggunaan peralatan elektronik dalam proses pengajaran dan pembelajaran bagi meningkatkan prestasi pelajar-pelajar.

Terdapat pelbagai pandangan dalam kajian literatur terdahulu terhadap penggunaan alatan mudah alih dan aplikasi mudah alih dalam pembelajaran, maka pengkaji berpendapat penyelidikan yang berhasil boleh dijalankan untuk mengenal pasti keberkesanan penggunaan aplikasi mudah alih dalam bidang pembelajaran bahasa khususnya dari segi prestasi

pencapaian pelajar-pelajar dalam tugas penulisan terjemahan bahasa di mana pengkaji mendapati kebanyakan kajian lepas lebih menumpukan penelitian kajian terhadap pembacaan, pendengaran subjek bahasa sahaja. Kajian ini juga berkemungkinan dapat mengatasi masalah yang dihadapi dalam kajian-kajian sebelum ini dan memudahkan pengajaran dan pembelajaran dalam bidang pendidikan bahasa ketiga dengan aplikasi mudah alih pada masa akan datang.

## METODOLOGI KAJIAN

### Responden dan Sampel Kajian

Responden kajian penyelidikan ini adalah dalam kalangan mahasiswa-mahasiswi Ijazah Sarjana Muda yang mengambil subjek bahasa Mandarin sebagai bahasa ketiga di Institusi Pengajian Tinggi.

### Instrumen Kajian

Terdapat empat instrumen kajian yang digunakan dalam kajian penyelidikan ini termasuklah penggunaan aplikasi mudah alih berasaskan terjemahan bahasa, ujian pra-pos pelajar-pelajar, kertas borang soal selidik dan catatan nota lapangan pelajar-pelajar. Aplikasi mudah alih berasaskan terjemahan bahasa yang diperolehi dari “*Android google play store*” dengan cara memuat turun secara percuma sahaja. Kajian lepas (Yudhiantara and Nasir 2017) menyatakan pelajar-pelajar mempunyai alat sokongan seperti penggunaan aplikasi kamus *offline* yang terdapat di dalam telefon bimbit mereka dapat menyokong aktiviti kelas.

Kajian ini akan meminta pelajar-pelajar dalam kumpulan eksperimen untuk mengisi catatan nota lapangan sebanyak dua kali iaitu sebelum dan selepas pendekatan pengajaran dengan menggunakan aplikasi mudah alih terjemahan bahasa dijalankan.

### Kerangka Konseptual Kajian

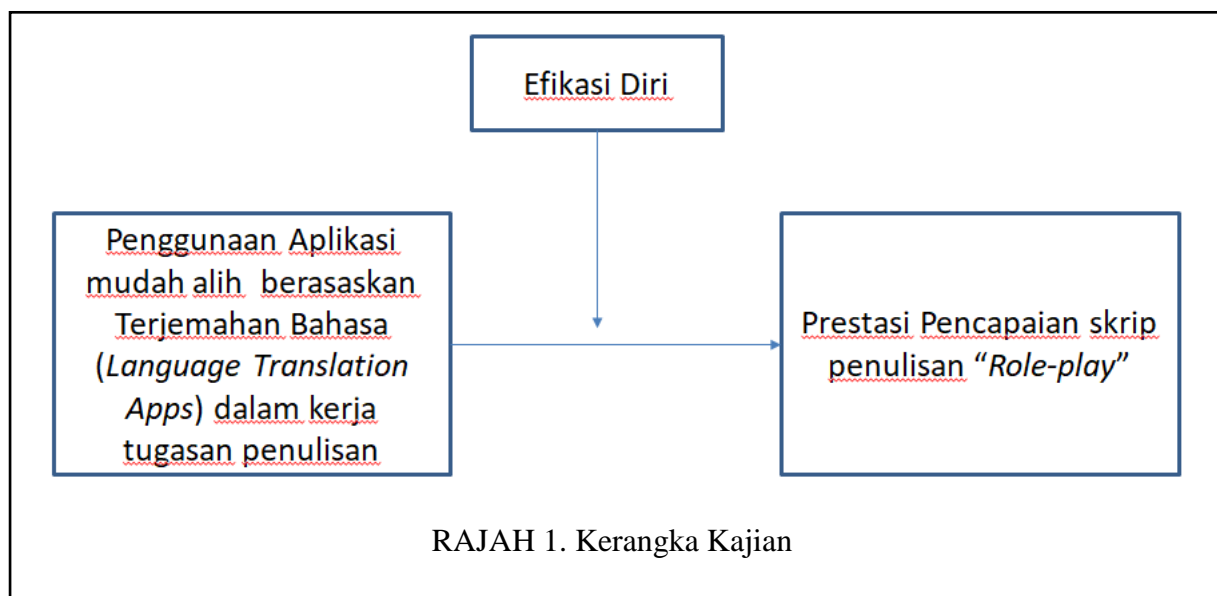

RAJAH 1. Kerangka Kajian



**REKA BENTUK KAJIAN**

TABLE. Reka bentuk kajian

<b>KUMPULAN KAJIAN</b>	<b>KUMPULAN EKSPERIMEN</b>	<b>KUMPULAN KAWALAN</b>
Ujian Pra	/	/
Ujian Pos	/	/
Intervensi ( <i>Language Translation Apps</i> )	/	X
Efikasi diri (Sesi Pra)	/	/
Efikasi diri (Sesi Pos)	/	/

**ANALISIS DATA**

Analisis data akan berasaskan pendekatan kajian kualitatif dan kuantitatif. Dalam kajian ini, analisis data-data melibatkan data-data kuantitatif iaitu borang soal selidik akan dianalisis dengan menggunakan program statistik SPSS versi 20.0. Analisis catatan nota lapangan berkaitan dengan masalah dan pandangan pelajar-pelajar semasa penggunaan aplikasi mudah alih berasaskan terjemahan bahasa pula akan dianalisis menggunakan analisis deskriptif (huraian) berbentuk kualitatif.

**RUJUKAN**

- A Rahim, N. (2013). Penggunaan mobile learning (m-learning) untuk tujuan pembelajaran dalam kalangan pelajar kejuruteraan UTHM, Universiti Tun Hussein Onn Malaysia.
- Abdul, M. A. B. Y. and L. H. Gapor. (n). Kesan Pendekatan Pembelajaran Berasaskan Projek Berteraskan Teknologi Terhadap Pencapaian dan Penerimaan Pelajar.
- Agustiawan, Y. and S. Vidayana. (2011). Kajian penerimaan e-learning siswa RSBI dengan technology acceptance model (TAM) untuk meningkatkan mutu siswa SMA di daerah (Studi Kasus RSBI Kab. Jombang). Prosiding Seminar Nasional Competitive Advantages I.
- Ahmad, Y., et al. (2017). Tinjauan Efikasi Kendiri dalam Kalangan Pelatih Program Gaya Hidup Sihat di Pusat Latihan Khidmat Negara (PLKN)." *Jurnal Penyelidikan Dedikasi* 8.
- Ardiyani Handayani, E. I. (2017). Pengembangan Media Pembelajaran Mobile Learning dengan Menggunakan Aplikasi Android pada Mata Pelajaran Teknik Listrik di SMK Negeri 1 Jetis Mojokerto. *Jurnal Pendidikan Teknik Elektro* 6(2).
- Barakati, D. P. (2013). Dampak Penggunaan Smartphone dalam Pembelajaran Bahasa Inggris (Persepsi Mahasiswa). *Jurnal Elektronik Fakultas Sastra Universitas Sam Ratulangi* 1(1).
- Barrs, K. (2011). Mobility In Learning: The Feasibility of Encouraging Language Learning on Smartphones. *Reading*.
- Chuah, K.-M. (2013). Aplikasi Media Sosial dalam Pembelajaran Bahasa Inggeris: Persepsi Pelajar Universiti. *Issues in Language Studies* 2(1): 56-63.
- Daud, N. and N. A. Pisal. (2014). Permasalahan Pertuturan dalam Bahasa Arab sebagai Bahasa Kedua. *GEMA Online® Journal of Language Studies* 14(1).
- Ghufron, M. N. and R. R. Suminta. (2013). Efikasi Diri dan Hasil Belajar Matematika: Meta-analisis." *Buletin Psikologi* 21(1), 20.

- Godwin-Jones, R. (2011). *Mobile Apps for Language Learning*.
- Hamdan, A. and S. Rosseni Din. (2013). Penerimaan m-Pembelajaran dalam Sistem Pendidikan di Malaysia Melalui The Unified Theory of Acceptance and Use of Technology (UTAUT): Satu Analisis Literatur. 1st International Conference on Mobile Learning, Applications, and Services (mobilcase2012).
- Hari, Y. (2017). Kajian terhadap Technology Acceptance Model pada Sistem Mobile Learning untuk Menunjang Pembelajaran Bahasa Mandarin.
- Hari, Y. and B. Hermawan. (2015). Smartphone Sebagai Media Pembelajaran Bahasa Mandarin. Proceeding SENDI\_U.
- Kim, H. and Y. Kwon. (2012). Exploring Smartphone Applications for Effective Mobile-Assisted Language Learning. *Multimedia-Assisted Language Learning* **15**(1), 31-57.
- Kukulska-Hulme, A. (2007). Mobile Usability in Educational Contexts: What Have We Learnt?. *The International Review of Research in Open and Distributed Learning* **8**(2).
- Mat, A. C. (2010). Situasi Pembelajaran Bahasa Asing di Institut Pengajian Tinggi: Perbandingan Antara Bahasa Arab, Bahasa Mandarin dan Bahasa Perancis. *Asean Journal of Teaching and Learning in Higher Education (AJTLHE)* **2**(2): 9-20.
- Mat, A. C., et al. (2010). Kegunaan Transliterasi dalam Pengajaran dan Pembelajaran Bahasa Arab. *GEMA Online® Journal of Language Studies* **10**(2).
- Pandia, I. (2014). "Penggunaan Smartphone dalam Mendukung Prestasi Belajar Siswa SMPN I Kubung Kabupaten Solok Sumatera Barat. *Jurnal Penelitian Komunikasi dan Pembangunan* **15**(2): 122-135.
- Putra, R. S., et al. (2017). Pengaruh Penggunaan Media Pembelajaran Berbasis Aplikasi Android Terhadap Hasil Belajar Siswa. *Jurnal Inovasi Pendidikan Kimia* **11**(2).
- Rahman, S. (2006). "Hubungan antara kesadaran metakognisi, motivasi dan pencapaian akademik pelajar universiti." *Jurnal Pendidikan Malaysia (Malaysian Journal of Education)* **31**, 21-39.
- Reese Bomhold, C. (2013). Educational Use of Smart Phone Technology: A Survey of Mobile Phone Application Use by Undergraduate University Students. *Program* **47**(4): 424-436.
- Ryan, R. M. and E. L. Deci (2000). "Self-determination theory and the facilitation of intrinsic motivation, social development, and well-being. *American psychologist* **55**(1): 68.
- Siraj, S. and M. F. A. Ghani (2017). Penerimaan M-Pembelajaran dalam Kalangan Pensyarah Institut Pendidikan Guru Malaysia Melalui The Unified Theory Of Acceptance And Use Of Technology (Utaut): Satu Kajian Awal. *JuPiDi: Jurnal Kepimpinan Pendidikan* **4**(2): 56-73.
- Traxler, J. and A. Kukulska-Hulme (2005). Evaluating Mobile Learning: Reflections on Current Practice.
- Yudhiantara, R. and I. A. Nasir (2017). "Toward Mobile-Assisted Language Learning (MALL): Reaping Mobile Phone Benefits in Classroom Activities. *Register Journal* **10**(1): 12-28.

## STUDENTS' PERSPECTIVES ON LEARNING MANDARIN LEXICAL THROUGH CONSTRUCTIVIST LEARNING Theory

Lee Hui Ling  
Universiti Malaysia Kelantan  
[leehuilin@umk.edu.my](mailto:leehuilin@umk.edu.my)

Jamilah Shaari  
Universiti Malaysia Kelantan  
[jamilah@umk.edu.my](mailto:jamilah@umk.edu.my)

Atirah Izzah Che Abas  
Universiti Malaysia Kelantan  
[atirah@umk.edu.my](mailto:atirah@umk.edu.my)

Kamarulzaman Abdul Ghani  
Universiti Malaysia Kelantan  
[kamarulzaman@umk.edu.my](mailto:kamarulzaman@umk.edu.my)

### ABSTRACT

Teaching lexical items plays an important role in second or foreign language classroom. There has been a dramatic increase in studies done on the importance of adopting the right methods to introduce the students with lexical items considering the central role that lexis plays in any languages. The purpose of this study is to investigate the students' perspective on the Constructivist Learning Theory in learning Mandarin lexical more effectively. Nine types of teaching methods introduced in this study are: (1) compare and contrast, (2) word wall, (3) note taking and summarising, (4) recitation, (5) cues, question and activating prior knowledge, (6) role play, (7) non-linguistic representation, (8) homework and practice, and (9) analysis of students' work and discussion. Descriptive survey method which involves questionnaires was employed and 35 participants were selected for this study. The findings revealed that the students perceived note taking and summarising as well as homework and practice as the most helpful methods for learners to minimize the negative transfer of Malay Language in Mandarin lexis learning. They also mentioned that note taking and summarising were the most interesting ones as compared to other methods whereas homework and practice was most effective for them. It is recommended that foreign language instructors in Malaysian higher education institution to keep updated on the current approach in introducing lexical items in an effective and interesting manner.

**Keywords:** Constructivist Learning Theory; Lexical; Mandarin; Foreign Language; Teaching Methods

### INTRODUCTION

Teaching lexical items plays an important role in second or foreign language teaching. There has been a dramatic increase in studies done on the importance of adopting the right methods to introduce the students with lexical items considering the central role that lexis plays in any languages. Accordingly, numerous types of methods, strategies, approaches and practice have been proposed into the field of second or foreign language of teaching, especially in the perspective of lexical. Teaching lexical knowledge in second or foreign language acquisition is important as mentioned by Nation (2001) that teaching lexical items should not only

consist of teaching specific words, but also aim at equipping students with strategies necessary to expand their lexical knowledge.

In Malaysia, the numbers of non-Chinese students who choose to study Mandarin as a third language in local universities have increased significantly. However, the language differences and cultures have caused some difficulties for the non-Chinese students in their Mandarin language learning. This is especially in terms of lack of lexical knowledge which resulted to students' inability to learn Mandarin well. Thus, the purpose of this study is to develop some teaching methods in Mandarin lexical teaching in Universiti Malaysia Kelantan and to explore students' perspective on learning Mandarin lexical through the Constructivist Learning Theory. Therefore, three research questions are proposed in this study:

1. To what extent the nine teaching methods can help students in improving their negative transfer from their L1 Malay language into L2 Mandarin lexical?
2. To what extent the nine teaching methods interest the students in learning their L2 Mandarin lexical?
3. To what extent the nine instructional teaching methods effective in students' L2 Mandarin lexical learning?

## LITERATURE REVIEW

### Definition of Teaching Methods

Previous studies have defined numerous terms for 'teaching methods' (Ellis, 1995; Obanya et. al., 1996; Tewodros & Admasu, 2000; Biadgelign, 2010). Ellis (1995) defines teaching methods as teaching process that encompasses course design, course management and methods of face-to-face teaching, provision of other learning opportunities, assessment and feedback to students. Obanya et. al., (1996) share a similar understanding as Ellis that teaching methods as inclusive of procedures, instructional devices, and direction of instructions intentionally selected to help the teaching and learning objectives. Another prominent definition of teaching methods is that it is both traditional and modern depending on the nature of the involvement of the students and the teacher, the consideration of educational teaching objectives, and their modernity or time to use (Tewodros & Admasu, 2000). Biadgelign (2010) is also in agreement with previous scholars that, teaching methods are general means, manners, ways, procedures, or steps by which a particular order is imposed upon teaching or presentation of activities. In general, teaching methods are pedagogical organization of activities and implementing effective teaching methods that would result to effective students learning process and performance.

### Studies of Teaching Methods

There are plethora of studies in relation to teaching methods and its implications on students' performance (Petronilla, 2011; Anbessa, 2013; Miressa, 2014). A study by Petronilla (2011) examined the relationship between instructional strategies/teachers methodologies and students' academic achievement in mathematics on fourth grade students by using the Criterion Referenced Competency Test (CRCT). Her findings revealed that the instructional strategies/teaching methodologies had contributed significantly to the students' achievement. The findings of Anbessa (2013) supported Petronilla study when she recommended in her study that various teaching methods should be used to solve the students' learning problem as well as for the betterment of students' learning quality. The findings were further proven by a study done by Miressa (2014) who tried to assess to what extent English language teachers practice vocabulary teaching strategies in EFL classes at Kellem Secondary school. Based on the findings, it was found that the teachers' lack of skills on the implementation of different

types of vocabulary teaching strategies in EFL classes according to the students' suitability, therefore it resulted to poor quality of student learning. The above studies indicated that effective teaching methods contributed to students' good performance and lack of effective teaching method would result to students' poor performance in language learning.

### **Constructivist Learning Theory**

Constructivist Learning Theory (CLT) is based on the foundation of constructivism. According to Royer (2005), constructivism is viewed as "a component of the cognitive revolution in the 1950s" (Royer, 2005:3). Cognitive revolution which was developed by Thomas Kuhn, was utilized as an approach to analyzing the change in psychology that included observed behaviour and the understanding of the internal mechanisms of the mind. The learning theory from constructivism after then occupied with cognitive or social theories (Royer, 2005:4-5).

From the view of CLT, learners can present some information by selecting and adjusting the new information through cognitive structures such as mental and schema models (Bruner, 1973). Thus, CLT indicated that learning is only occurred if some learners actively connect their cognitive structures through the building experiences from mental and schema (Yager & Lutz, 1994; Fosnot, 1996), or through the reflection of personal experiences of new material by connecting it to what was previously known (Brooks & Brooks, 1993). Piaget (1977) also agreed that through the mental maps formed from the previous experiences, it will be easier for the learner to connect and expose it to new experiences or ideas (Piaget, 1977).

Therefore, as proposed by the founding father of cognitive learning theory, Gagné, learning is cumulative (Gagné, 1985:4). That is, new skills will build upon prior skills to achieve higher levels of e-learning, and teachers through planned or directed instruction develop the learning itself intellectually. While from the view of social theory, Dewey (1963) emphasized that CLT was a social process which centred on the relationship between learners' experiences and the environment. Therefore, Dewey (1963) suggested that teachers or educators have to begin a lesson based on learners' experiences, so that learners can create the connections (schema) from their experiences to the world (Dewey, 1963:87). To sum up, Constructivist learning theory (CLT) is the base upon the idea that individuals gain knowledge by solving real world problems through collaboration with others (Newby et. al, 2006), and it is rooted in the following beliefs: (1) learning would occur when learners are actively participating in the process; (2) knowledge is created and instinctive; (3) knowledge is gained through formulating, not discovering; (4) learning is made through personal associations; (5) learning occurs through peer interactions; (6) solving problems that are challenging, unrestricted, and significant will result in learning; (7) learning allows learners to find meaning in the world (Von Glaserfeld, 1995; Vgotsky, 1978); (8) learning occurs by development of thinking and understanding for subject structure and active learning (Bruner et.al, 1956); and (9) learning occurs through reflecting on new concepts (Van de Walle, 2004).

## **METHODOLOGY**

### **Sample**

The samples of the present study were collected from 35 undergraduates who took Mandarin as a third language at Universiti Malaysia Kelantan. Out of the 35 students, there were 7 males and 28 females with the age ranged from 21 to 23 years old. There were 27 Malays and 8 Indians who completed the questionnaires. The students did not have any background knowledge of the target language learning prior attending the lesson.

### Instrument

These students were given questionnaire designed in order to answer the above research questions. The questionnaire consisted of two sections. Section one was the demographic background of the students, such as age, gender, ethnic and academic results. Section two required the students to rate their perceptions on the three parts: helpfulness, interest and effectiveness of the intervention introduced to them in class. Nine teaching methods were introduced namely (1) compare and contrast, (2) word wall, (3) note taking and summarizing, (4) recitation, (5) cues, question and activating prior knowledge, (6) role play, (7) non-linguistic representation, (8) homework and practice, and (9) analysis of students' work and discussion.

### Procedure

The questionnaires were administered by the researchers. Approximately 5-10 minutes were given to the participants for completing the questionnaire. The students' responses to the questionnaire were then analysed using the Statistical Package for the Social Sciences (SPSS version 20.0) in terms of mean scores and standard deviations on a five-point Likert scales as follows: 1 = least; 2 = less; 3 = average; 4 = more; and 5 = most. In the following section, results of analyses done to the students' responses are presented and discussed. Descriptive Statistics analysis was used to analyse the students' perceptions on the helpfulness, interest and effectiveness of the nine teaching methods.

## THE IMPLEMENTATION OF NINE TEACHING METHODS

### Compare and Contrast

Compare and contrast is used to identify the similarities and differences of two or more items, and requires students to justify their comparisons by using their critical thinking skills. For example, the instructor compares the similarities and differences between the students' native language (Malay) and the target language (Mandarin). For instance, in Malay language, a sentence normally starts with nouns followed by verb or another noun, like *mee goreng* (fried mee). *Mee* is a noun, and *goreng* is a verb which becomes a compound noun with the word *mee*. In contrast, the word order in Mandarin is the opposite of Malay language, and always starts with verb followed by nouns, like *chaomian*. *Chao* (goreng) is a verb, and *mian* (mi) is noun.

TABLE 1. The differences of Word Order Malay and Mandarin

English	Malay		Mandarin	
Fried Mee	<i>Mee</i> (noun)	<i>Goreng</i> (verb)	<i>Chao</i> (verb)	<i>mian</i> (noun)

Understanding the sentence structure will help the students to make comparison between their native language and the target language. Hence the understanding of the sentence structure will help minimise students' errors in language usage.

### Word Wall

Word wall is used to organize the collection of familiar words and connect them together. For example, when the instructor teaches the word of *wo* (I), the first step is by asking the

students to remember the word ‘wo’ as a basis. Then the teacher will slowly expand the word to ‘wo de’ (my), ‘women’ (we) and ‘women de’ (our).

TABLE 2. The word wall teaching methods of *wo* (I)

English	I	my	we	our
<i>Mandarin</i>	<i>wo</i>	<i>wo (de)</i>	<i>wo(men)</i>	<i>women (de)</i>

The connection of the familiar word in this method may help students to recognize the new words easily, obtain new vocabularies, as well as increase their interest in learning a language.

### Note taking and Summarizing

Note taking is an additional method to support students' learning process. The instructor can always ask students to review and refine the important points from their notes, especially when they need to prepare for their examination, or their on-going assessments. Meanwhile as for summarizing students can learn how to identify key points, define and also analyze information obtained from reading materials also from the instructor. Therefore, the explicit instruction in the note taking and summarizing would help students to enhance their higher-order thinking skill which will help them to become more effective and successful language learners.

### Recitation

Recitation is used as a conscious language input activity. Through reciting a large number of Mandarin vocabularies, students are able to engage in the target language environment more efficiently. They are able to acquire common vocabulary, sentence patterns and fixed expressions used in authentic situations.

### Cues, Question and Activating Prior Knowledge

Cues, question and activating prior knowledge are frequently used by the language instructor in classroom in order to recall information from previous lessons. Cues, questions and activating prior knowledge can also strengthen students' memory and understanding of vocabularies learned from previous lessons.

### Role Play

Role play is used to help the students to practice, experience and act out what they have learned from their textbook and also during lesson. When the students know the different ways to apply their knowledge, they would understand the language better. This would result to an increase in their curiosity of the language.

### Non-Linguistic Representation

Non-linguistic representation refers to the stored information in the memory in the forms of images. The instructor helps the students to create or draw images for example, when teaching the word ‘*jiaren*’, the instructor explains the meaning; ‘*ji*’ means house/home whereas ‘*ren*’ means people/person. Then asks the students to draw a picture of ‘people in a house’, and asks them to guess who the people are. Lastly the instructor explains the meaning of the word ‘*jiaren*’ which means ‘family member’. This method will help students to increase their understanding and develop their memory.

### Homework and Practice

Homework and practice provide the extended learning and reinforcement for students to refine their learning skills. Homework and practice are usually assigned after the students finished a module from the textbook. The given homework mostly include the practice of sentence structures, reorganization of words and phrases, translation of sentences, dialogues, writing tasks and other exercises. Through homework and practices, students could strengthen their understanding and enhance the grammatical knowledge that they have learned.

### Analysis of Students' Work and Discussion

Analysis of students' work is used by the instructor once the students have submitted their homework and practice. This method could help the instructor to identify and examine the students' language errors so as to minimise the occurrences of language errors. Moreover, discussion with the students after analysing their work would further help the students to enhance their language acquisition. Thus, the method of analysing students' work and discussion is important in strengthening the students' foundation for language input as well as language output.

## FINDINGS

### Results from Research Question 1: To what extent the nine teaching methods can help students in improving their negative transfer from their L1 Malay language into L2 Mandarin lexical?

Table 3 shows the mean value of the students' perceptions on the helpfulness of the nine teaching methods. The results observed that the methods of note taking and summarizing, and homework and practice were scored the highest mean value of 4.4 in helping them in improving their negative transfer from L1 Malay language into L2 Mandarin lexical. Next were followed by the methods of cues, question and activating prior knowledge (4.2) and word walls (4.1). The mean value of 3.9 that majority of the students felt that the nine teaching methods were very helpful to them in improving their problem of negative transfer.

TABLE 3. The helpfulness of teaching methods in improving negative transfer

Descriptive Statistics					
	N	Mean	Std. Deviation	Skewness	
	Statistic	Statistic	Statistic	Statistic	Std. Error
CC-HELP	35	3.9429	.80231	-.256	.398
WW-HELP	35	4.1714	.74698	-.743	.398
TNS-HELP	35	4.4286	.65465	-.722	.398
RRC-HELP	35	4.0571	.83817	-.429	.398
CQA-HELP	35	4.2571	.74134	-.460	.398
RP-HELP	35	4.0000	.87447	-.280	.398
NR-HELP	35	4.0571	.72529	-.088	.398
HP-HELP	35	4.4286	.60807	-.544	.398
AD-HELP	35	4.0857	.78108	-.154	.398



Valid N (listwise)	35				
-----------------------	----	--	--	--	--

### Results from Research Question 2: To what extent the nine teaching methods interest the students in learning their L2 Mandarin lexical?

Table 4 shows the mean value of the students' perceptions on the interest of the nine teaching methods. It is evident from the mean value of 3.9 that majority of the students feel that the nine teaching methods were interesting to them in learning mandarin lexical. Similar with the results from table 3, the students strongly agreed that the methods of note taking and summarizing, and homework and practice were the most interesting to them, and it scored the highest mean value of 4.2.

TABLE 4. The interest of teaching methods in learning Mandarin lexical

Descriptive Statistics					
	N	Mean	Std. Deviation	Skewness	
	Statistic	Statistic	Statistic	Statistic	Std. Error
CC-IN	35	3.9714	.78537	-.335	.398
WW-IN	35	4.0571	.80231	-.469	.398
TNS-IN	35	4.2857	.78857	-.569	.398
RRC-IN	35	3.9143	.70174	.120	.398
CQA-IN	35	4.0000	.76696	.000	.398
RP-IN	35	4.0286	.82197	-.054	.398
NR-IN	35	3.9429	.76477	.099	.398
HP-IN	35	4.2000	.83314	-.401	.398
AD-IN	35	4.1429	.77242	-.257	.398
Valid N (listwise)	35				

### Results from Research Question 3: To what extent the nine instructional teaching methods effective in students' L2 Mandarin lexical learning?

Table 5 shows the mean value of the students' perceptions on the effectiveness of the nine teaching methods. Based from the analysis it is evident that the students perceived the methods of homework and practice helped them the most with the highest mean value of 4.3 as compared to other activities. Moreover, it is also evident from the mean value of 3.9 that majority of the students felt that the nine teaching methods were very effective in their mandarin lexical learning.

TABLE 5. The Effectiveness of teaching methods in learning Mandarin lexical

Descriptive Statistics					
	N	Mean	Std. Deviation	Skewness	
	Statistic	Statistic	Statistic	Statistic	Std. Error

CC-EFFECT	35	4.0286	.82197	-.391	.398
WW-EFFECT	35	4.1429	.80961	-.626	.398
TNS-EFFECT	35	4.2857	.78857	-.569	.398
RRC-EFFECT	35	4.2286	.77024	-.427	.398
CQA-EFFECT	35	4.2000	.79705	-.384	.398
RP-EFFECT	35	4.0571	.68354	-.071	.398
NR-EFFECT	35	3.9714	.85700	.057	.398
HP-EFFECT	35	4.3143	.75815	-1.039	.398
AD-EFFECT	35	4.1143	.79600	-.213	.398
Valid N (listwise)	35				

## DISCUSSION

Introducing the students with the nine teaching methods through Constructivist Learning Theory (CLT) had encouraged them to be independent learners who were actively involved in the learning process. By participating in activities such as role play, compare and contrast, recitation, word wall and others, the students engaged in discussing, reading, listening, and writing in solving problems and completing the tasks. Through these active participations, the students' critical thinking and problem-solving skills were enhanced. They were also given the medium to acquire the knowledge by making connection of the available mental model to the new knowledge received. Hence, this will increase their acquisition of new lexical items and grammatical knowledge that can further promote their third language proficiency. Furthermore, working collaboratively with friends will also promote lexical and grammatical acquisition as students create new understanding based on active, mutual interactions with peers. The motivation gained through this active interaction will further encourage the students to explore the language elements.

This is supported by a past study conducted by Petronilla (2011) where through the adoption of appropriate instructional strategies, students' academic achievement in mathematics is found to have improved significantly. Anbessa (2013) has also suggested that various teaching methods should be adopted to solve the students' learning challenges as well as to ensure the improvement of the learning environment. Miressa (2014) study has also proven that the teachers' lack of lexical teaching strategies in EFL classroom has affected the quality of learning among the students.

As a summary, Constructivist Learning Theory (CLT) has been widely adopted in higher education language classroom in Malaysia as it offers many advantages in terms of promoting the students' self-directed learning. Students sufficiently acquire the knowledge, skills and attitude needed to improve their academic achievement particularly in the perspective of lexical. In all, by encouraging students to be independent learners who are responsible of their own learning process, the students' mastery of lexical has been effectively promoted. Hence, it is evident in the findings that the combination of the nine teaching methods has significantly improved the students' knowledge of lexical in language learning.

## CONCLUSION AND RECOMMENDATION

The critical needs for sufficient knowledge in lexical among foreign language students in Malaysia has resulted in the introduction of variety learning approaches in classroom. One of the approaches found to be effective in helping the students to improve their lexical

knowledge in foreign language is Constructivist Learning Theory (CLT). In the context of this study, Constructivist Learning Theory (CLT) is implemented among foreign language students in UMK through the nine approaches in classroom and as a result it was found that the students had improved their lexical knowledge significantly. Moreover, through a survey conducted it was also found that the students had favourable perception on the usefulness of the nine approaches that promote CLT as most of the students perceived the activities as very helpful, interesting and effective for them to learn lexical efficiently. In all, this study has confirmed the students' positive perceptions regarding the implementation of this approach in their foreign language classroom.

It is recommended that these activities are adopted in foreign language classroom in Malaysian higher education institutions in order to help the students to acquire knowledge on lexical more effectively which will further help to improve their proficiency level in general. Foreign language instructors have to focus more on providing a medium for students to participate actively in their learning environment, to be independent learners as well as to be in charge of their own learning process as oppose to becoming passive learners in a teacher-centred classroom design.

## BIBLIOGRAPHY

- Anbessa, B. N. (2012). *Methods of Teaching and Their Implications for Quality of Student Learning at Samara University*. Unpublished Master Thesis, Samara University.
- Biadgelign, A. (2010). *General Learning-Teaching Methods and Techniques*. Addis Ababa: Addis Ababa University Press.
- Bloom, B. (1956). *Taxonomy of Educational Objectives: The Classification of Educational Goals*. New York: McKay.
- Brooks, J. & Brooks, M. (1993). *In Search of Understanding: The Case for Constructivist Classroom*. Alexandria, VA: Association for Supervision and Curriculum Development.
- Bruner, J. (1973). *Going Beyond the Information Given*. New York: Norton.
- Bruner, J. (1975). From Communication to Language: A Psychological Perspective. *Cognition*, 3, 255-287.
- Bruner, J., Goodnow, J., & Austin, A. (1956). *A Study of Thinking*. New York: Wiley.
- Dewey, J. (1963). *Experience and Education*. New York: Collier-Macmillan.
- Ellis, R. (1995). *Quality Assurance for University Teaching*. London: Open University Press.
- Fosnot, C. (1996). Constructivism: A Psychological Theory of Learning. In C. T. Fosnot (Ed.). *Constructivism: Theory, Perspectives and Practice* (pp. 8-33). New York: Teachers College Press.
- Gagné, R. M. (1985). *The Conditions of Learning Theory* (4<sup>th</sup> ed.). New York: Holt, Rinehart & Winston.
- Gagné, R. M., Briggs, L. J., & Wager, W. W. (1992). *Principles of Instructional Design* (4<sup>th</sup> ed.). Fort Worth: Harcourt Brace College Publishers.
- Ganyaupfu, E. M. (2013). "Teaching Methods and Students Academic Performance." *International Journal of Humanities and Social Science Invention*, 2(9): 29-35.
- Kitti, M. R. (2014). *Effect of Teaching Methods on Students' Performance in Tanzanian Education Institutions: A Case of Public Secondary Schools in Nyamagana District-Mwanza*. Unpublished PhD Thesis, The Open University of Tanzania.
- Lowery, L. M. (2003). *Instructional Strategies and Practices Used to Enhance Student Success in the High School Algebra I Inclusive Classroom*. Unpublished PhD Dissertation, Virginia Tech.

- Miressa, A. (2014). An Assessment of the Practice of Vocabulary Teaching Strategies in EFL Classes: Kellem Secondary School Grade 9 and 10 English Teachers in Focus. Unpublished PhD Thesis, Jimma University.
- Mutema, F. & Mariko, I. (2012). Common Errors in Second Language (L2) Speakers' Written Texts. A Case of First Year First Semester (L1:S1) Arts Students at Midlands State University: An error analysis approach. *Modern Journal of Applied Linguistics*, 4(4), 218-235.
- Nation, I. S. P. (2001). *Learning Vocabulary in Another Language*. Cambridge: Cambridge University Press.
- Newby, T., Stepich, D., Lehman, J., & Russell, J. (2006). *Instructional Technology for Teaching and Learning: Designing Instruction, Integrating Computers, and Using Media* (3<sup>rd</sup> ed.). Englewood Cliffs: Prentice-Hall.
- Nora, A. B. (2012). Methods of Teaching and their Implications for Quality of Student Learning at Samara University. Unpublished Master Thesis, Samara University.
- Obanya, P., Shabani, J., & Okebukela, P. (1996). Guide to Teaching and Learning in Higher Education. Dakar: UNESCO. Unpublished PhD Dissertation, Western Michigan University.
- Peterson, K. (2011). A Qualitative Study of Instructional Strategies Used by Elementary General Education Teachers in Inclusive Classrooms. Unpublished PhD Dissertation, Western Michigan University.
- Petronilla, H. E. (2011). The Relationship between Instructional Strategies/Teaching Methodologies and Student Performance and Its Implication for School Leaders. Unpublished Doctoral Dissertation, Clark Atlanta University.
- Piaget, J. (1977). *The Equilibration of Cognitive Structures*. Chicago: University of Chicago Press.
- Richards, J. C. (2002). *Methodology in Language Teaching: An Anthology of Current Practice*. Cambridge: Cambridge University Press.
- Royer, J. (2005). *The Cognitive Revolution in Educational Psychology*. Greenwich: Information Age Publishing.
- Singh, Y. K. (2006). *Fundamental of Research Methodology and Statistics*. New Delhi: New Age International (P) Ltd, Publishers.
- Sweeney, M. A. (2007). *The Use of Videoconferencing Techniques which Support Constructivism in K-12 Education*. Massachusetts: University of Massachusetts Lowell.
- Tewodros, B. & Admasu, G. (2000). *General Methods of Teaching*. Unpublished Material.
- Van de Walle, J. (2004). *Elementary and Middle School Mathematics: Teaching Developmentally*. New York: Pearson Education Inc.
- Vanderstoep, S. W. & Johnston, D. D. (2009). *Research Methods for Everyday Life: Blending Qualitative and Quantitative Approaches*. San Francisco: John Wiley & Sons Inc.
- Von Glaserfeld, E. (1995). A Constructivist Approach to Teaching. In L. Steffe & J. Gale (Eds.). *Constructivism in Education* (pp. 3-15). Hillsdale: Lawrence Erlbaum Associates.
- Vygotsky, L. (1978). *Mind in Society: The Development of Higher Psychology Process*. Harvard: Harvard University Press.
- Vygotsky, L. S. & Cole, M. (1978). *Mind in Society: The Development of Higher Psychological Processes*. Harvard: Harvard University Press.
- Yager, R. E. & Lutz, M. (1994). Integrated Science: The Importance of "How" Versus "Why". *School Science and Mathematics*, 94(7), 338-346.

## APPENDIX A

### About the authors

Lee Hui Ling is a Mandarin language lecturer at the Department of Third Languages, Centre for Language Studies and Generic Development, Universiti Malaysia Kelantan. She received her bachelor degree in Tionghoa Studies and a master degree in Literature from Universiti Malaya. She is currently doing her PhD in Language Studies in UMK.

Jamilah Shaari is an English language lecturer at the Department of English Language, Centre for Language Studies and Generic Development, University Malaysia Kelantan. She received her bachelor degree in TESL from Universiti Teknologi MARA and her master degree in Applied Linguistics from Universiti Utara Malaysia.

Atirah Izzah Che Abas is an English language lecturer at the Department of English Language, Centre for Language Studies and Generic Development, University Malaysia Kelantan. She received her bachelor degree in TESL from Universiti Teknologi Malaysia and her master degree in TESL from the same university.

Kamarulzaman Abdul Ghani is an Associate Professor of Arabic language and Deputy Director (Academic and Internationalisation) at the Centre for Language Studies and Generic Development, Universiti Malaysia Kelantan. He received his bachelor degree in Arabic Language from Al-Azhar University, master degree in Linguistics (Arabic) from Cairo University and PhD in Arabic Language Education from Universiti Malaya.

## THE EFFECT OF TASK-BASED LANGUAGE TEACHING ON NON-NATIVE MANDARIN LEARNERS' LEARNING MOTIVATION

Chua Hui Wen

*Centre for Language Studies and Generic Development,  
Universiti Malaysia Kelantan*

[chua.hw@umk.edu.my](mailto:chua.hw@umk.edu.my)

### ABSTRACT

The study investigated the effect of Task-based Language Teaching (TBLT) towards students of Mandarin level 2 course in their learning motivation. The study was a longitudinal quantitative research that involved of 65 students of Mandarin level 2 course. They were requested to answer quantitative questionnaires in three terms: pre-treatment, first post-treatment and second post treatment. The aim of the study was to analyse motivation to choose Mandarin as third language course, how motivation change over time when TBLT applied in the study, and factors contributing to the change. Motivation to begin Mandarin study was related to both past Mandarin level 1 course learning experience and their instrumental or extrinsic motivation. Once the application of TBLT began, instrumental or extrinsic motivation became less-influential in their Mandarin learning, while integrative motivation and task value motivation increased during the application of TBLT. The results of the study showed that the application of TBLT in Mandarin teaching and learning that made students involved themselves in real-life communication, which made them had a clear future image of the content and objectives of their learning. Thus, the result of TBLT application in Mandarin teaching and learning improved non-native Mandarin learners' learning motivation.

**Keywords:** Task-Based Language Teaching; Learning Motivation; Teaching Mandarin as a Third Language

### INTRODUCTION

Mandarin has become a popular language to be learnt by non-native Mandarin speakers outside of China and Taiwan. The phenomena could be due to the China's rapidly growing political and economic importance in the world. Malaysia has foreseen the trend happens around the world as Mandarin was firstly implemented in Malaysia tertiary education in year 2007 when National Higher Action Plan 2007-2010 was firstly introduced. The education policy strengthened on the mastery of *Bahasa Malaysia* that is national language of Malaysia, English and a global language that included Mandarin.

The learning motivation of non-native Mandarin learners have become the matter of concern among scholars. A study was done by Campbell and Storch (2011), they found that factors related to learning environment were the most influencing factors on learning motivation as their language learning began. However, the situation would change when they had clear future image of themselves that keep them motivating, regardless of the demotivating factors caused by their learning environment. Besides that, Tan, et al (2017) had run a study to investigate the relationship between language learning motivation and achievement in Mandarin in Malaysia context. The study showed that the target language learning experience that contained of learning pleasure, classroom atmosphere, and teaching approach played an essential role in students' learning achievement. Hence, the finding of the study suggested that well-planned pedagogical aspect of teaching and learning of language

accordingly could enhance better target language learning experience. From this point, it could maintain and improve learning motivation that help in students' learning achievement.

Therefore, application of suitable teaching approach is important in sustaining learning motivation in Mandarin learning among non-native learners. Task-based Language Teaching (TBLT) is an educational framework that is popular in teaching of second and foreign language. It is a teaching approach that applies tasks which required learners to arrive at an outcome from given information through some process of thought, and which allowed teachers to control and regulate that process (Bygate, 1987). Therefore, it engages learners in an interactional authentic language environment by having them to perform a series of task (Tareq Mitib Murad, 2009). In other words, Prabu (1987) at the first place advocated that "structure can best be learned when attention is focused on meaning" and adopted meaning-focused activities. Thus, TBLT stresses learning by doing (Ling & Kai, 2010) or in other words, it is student-centred. It is believed that TBLT makes use of tasks for better enhancement of second and foreign language acquisition, when theory, practice and research were taking into concern.

TBLT is been discovered by several scholars that it could create positive learning environment in teaching and learning English as a second and foreign language. It is believed that TBLT could promote students' learning enjoyment (McDonough & Chaikitmongkol, 2007), boosting learners' language speaking confidence (Lopes, 2004), and increasing learners' language learning motivation (Park, 2012). This situation was further emphasised by Hadi (2013) as his study explore the positive perception of Iranian female students about application of TBLT. The study had shown that the students were ready to adapt to the teaching approach because it promoted their learning motivation by making their class atmosphere more enjoyable, fun and interesting. Although, TBLT has shown its positive impact on non-native English learners' learning motivation in second or foreign language context, but there were less researches on the application of TBLT among non-native Mandarin learners on effect of learning motivation to learn Mandarin as a foreign language context.

The study is a longitudinal quantitative research to investigate non-native Mandarin learners' learning motivation based on a temporal dimension. The longitudinal design of the study can help us to explore the changes among the learners' learning motivation according to time.

Thus, there were three research questions as the foundation of this study:  
What factors shape choice and ongoing motivation in learning Mandarin as a third language?  
How does ongoing motivation change over time during application of TBLT?

## **METHODOLOGY**

This study was conducted at a public university located in Kelantan state of Malaysia. The Mandarin course is an elective course of the university, and students were required to select a foreign language course that inclusive of Mandarin to study for three hours per week for two continuous semesters. The study focused on learning motivation of learners of Mandarin as a third (foreign) language.

The study was conducted between the period of mid-February 2018 until the end of May 2018. The study involved of 65 students of level two of Mandarin course. They had passed their Mandarin level one course before enrolling in Mandarin level two course. The students learn Mandarin through "Hanyu Pinyin" (Romanised Chinese) but not Chinese characters. The majority of the participants were Malays with minority of Indians and other races, who aged 22 to 25 were zero basic Mandarin. They were students of Faculty of Creative Technology and Heritage and Faculty of Architecture and Landscape.

### Task

The 65 students of Mandarin level two course who took part in a series of task. The themes of their learning includes of buying goods (Chapter 1 to 4) and making appointments (Chapter 4 to 5). The tasks required them to complete the task in pairs and in groups. The main framework of TBLT applied Willis's Task-Based Learning Framework (1996), which contains three main phrases: pre-task, task cycle and language focus. The task-cycle includes private use and public use, where both played different role in Willis's Task-Based Learning Framework (1996). In the private use, mistakes, hesitations, and approximate renderings were not the matter of learning as the meaning is clear; while, in the public use was a built-in desire to strive for accuracy of form and meaning. In this phase, learners were accepted considerable support by teacher and peers after they have noticed whatever gap may have emerged. In language analysis, systemisation and consolidation took place after there had been some interlanguage restructuring. The aim of analysis activities is to encourage learners to investigate language for themselves, and to form and test their own hypotheses about how language works.

### Questionnaire

The questionnaire applied in this study adapted from Alice Brander's master thesis questionnaire. The questionnaire applied 5-point Likert scale that allowed learners to rate their learning motivation from *very true of me* (5) to *not at all true of me*. The questionnaire contained of Motivational Strategies for Learning Questionnaire (MSLQ). The questionnaire contained of four main scales with total of 17 items as shown in Table 1 below.

TABLE 1: 17 items in four main scales

Scale	Statement	Question
Extrinsic Goal Orientation	Getting a good grade in this class is the most satisfying thing for me right now.	Q1
	I want to do well in this class because it is important to show my ability to my family, friends, employer or others.	Q6
	The most important thing for me right now is improving my overall grade point average, so my main concern in this class is getting a good grade.	Q14
Intrinsic Goal Orientation	In a class like this, I prefer course material that arouses my curiosity even if it is difficult to learn.	Q10
	In a class like this, I prefer course material that really challenges me so I can learn new things.	Q11
	The most important thing for me right now is improving my overall grade point average, so my main concern in this class is getting a good grade.	Q15
	When I have the opportunity in this class, I choose course assignments that I can learn from even if they don't guarantee a good grade.	Q17
Task Value	I am very interested in the content area of this course.	Q2
	I like the subject matter of this course.	Q3
	I think I will be able to use what I learn in this course in other courses.	Q4
	I think the course material in this class is useful for me	Q5



	to learn.	
	It is important for me to learn the course material in this class.	Q12
	Understanding the subject matter of this course is very important to me.	Q17
Control Belief	If I don't understand the course material, it is because I didn't try hard enough.	Q7
	If I study in appropriate ways, then I will be able to learn the knowledge in this course.	Q8
	If I try hard enough, then I will understand the course knowledge.	Q9
	It's my own fault if I don't learn the material in this course.	Q13

The application of Motivational Scale of MSLQ in the questionnaire is to discovered learners' learning motivation, which could be intrinsic or extrinsic motivation and also the factors that made them decided to enrol in Mandarin course. Hence, only certain part of MSLQ was adapted in the questionnaire, such as intrinsic and extrinsic goal orientation, task value, and control of learning beliefs subscale of Motivational Scale of MSLQ.

The same questionnaire also delivered to learners during first cycle post-treatment test and second cycle post-treatment test. The questionnaire was used to discovered the changes of learners' learning motivation as TBLT was applied in their language learning.

## DATA COLLECTION AND ANALYSIS

Data were collected through delivery of questionnaire through three phrases: pre-treatment, 1<sup>st</sup> cycle post-treatment and second cycle post treatment. The questionnaire was created through Google Form and delivered by sending the link of the form through Whatapps and QR code scanning for students to answer the questionnaires.

## FINDINGS

### Research Question 1: What Factors Shape Choice and Ongoing Motivation in Learning Mandarin as a Third Language?

The five-point Likert Scale 17-item data for pre-treatment test, first cycle post-treatment test and second cycle post-treatment test were analysed by using descriptive statistics to find the mean (M) score and standard deviation (SD). The data analyses below show students' degree of motivation is positive.

#### Pre-Treatment Test (N=52)

TABLE 2: Extrinsic Goal Orientation Scale

	Statement	Mean	SD
Q1	Getting a good grade in this class is the most satisfying thing for me right now.	4.42	0.776
Q6	I want to do well in this class because it is important to show my ability to my family, friends, employer or others.	4.33	0.648

Q14	The most important thing for me right now is improving my overall grade point average, so my main concern in this class is getting a good grade.	4.23	0.703
	Overall	4.3269	

TABLE 3: Intrinsic Goal Orientation Scale

	Statement	Mean	SD
Q10	In a class like this, I prefer course material that arouses my curiosity even if it is difficult to learn.	4.25	0.711
Q11	In a class like this, I prefer course material that really challenges me so I can learn new things.	3.98	0.754
Q15	The most important thing for me right now is improving my overall grade point average, so my main concern in this class is getting a good grade.	4.17	0.706
Q17	When I have the opportunity in this class, I choose course assignments that I can learn from even if they don't guarantee a good grade.	3.88	0.646
	Overall	4.0721	

TABLE 4: Task Value Scale

	Statement	Mean	SD
Q2	I am very interested in the content area of this course.	4.37	0.595
Q3	I like the subject matter of this course.	4.40	0.569
Q4	I think I will be able to use what I learn in this course in other courses.	4.13	0.658
Q5	I think the course material in this class is useful for me to learn.	4.31	0.673
Q12	It is important for me to learn the course material in this class.	4.21	0.637
Q16	Understanding the subject matter of this course is very important to me.	4.27	0.689
	Overall	4.2821	

TABLE 5: Control Belief Scale

	Statement	Mean	SD
Q7	If I don't understand the course material, it is because I didn't try hard enough.	3.90	0.846
Q8	If I study in appropriate ways, then I will be able to learn the knowledge in this course.	4.25	0.738
Q9	If I try hard enough, then I will understand the course knowledge.	4.48	0.542
Q13	It's my own fault if I don't learn the material in this course.	4.08	0.737
	Overall	4.1779	

According to Table 2 until Table 5, the mean for learning motivation is positive before the application of TBLT. Among the statements, item Q9 of Control Belief Scale: *If I try hard enough, then I will understand the course knowledge* (Mean=4.48, SD=0.542) had the highest mean score, followed by item Q1 of Extrinsic Goal Orientation Scale: *Getting a good grade in this class is the most satisfying thing for me right now* (Mean= 4.41, SD=

0.776). The lowest mean score falls to item Q17 of Intrinsic Goal Orientation: *When I have the opportunity in this class, I choose course assignments that I can learn from even if they don't guarantee a good grade* (Mean=3.88, SD=0.646).

### First Cycle Post-Treatment Test (N=65)

TABLE 6: Extrinsic Goal Orientation Scale

	Statement	Mean	SD
Q1	Getting a good grade in this class is the most satisfying thing for me right now.	4.51	0.693
Q6	I want to do well in this class because it is important to show my ability to my family, friends, employer or others.	4.18	0.727
Q14	The most important thing for me right now is improving my overall grade point average, so my main concern in this class is getting a good grade.	4.17	0.651
	Overall	4.2821	

TABLE 7: Intrinsic Goal Orientation Scale

	Statement	Mean	SD
Q10	In a class like this, I prefer course material that arouses my curiosity even if it is difficult to learn.	4.18	0.635
Q11	In a class like this, I prefer course material that really challenges me so I can learn new things.	3.89	0.732
Q15	The most important thing for me right now is improving my overall grade point average, so my main concern in this class is getting a good grade.	4.15	0.712
Q17	When I have the opportunity in this class, I choose course assignments that I can learn from even if they don't guarantee a good grade.	3.98	0.673
	Overall	4.0538	

TABLE 8: Task Value Scale

	Statement	Mean	SD
Q2	I am very interested in the content area of this course.	4.25	0.638
Q3	I like the subject matter of this course.	4.31	0.610
Q4	I think I will be able to use what I learn in this course in other courses.	4.06	0.659
Q5	I think the course material in this class is useful for me to learn.	4.28	0.696
Q12	It is important for me to learn the course material in this class.	4.15	0.690
Q16	Understanding the subject matter of this course is very important to me.	4.23	0.656
	Overall	4.2128	

TABLE 9: Control Belief Scale

	Statement	Mean	SD
Q7	If I don't understand the course material, it is because I didn't try hard enough.	3.95	0.779
Q8	If I study in appropriate ways, then I will be able to learn the knowledge in this course.	4.29	0.678
Q9	If I try hard enough, then I will understand the course knowledge.	4.25	0.730
Q13	It's my own fault if I don't learn the material in this course.	4.06	0.704
	Overall	4.1385	

According to Table 6 until Table 9, the mean score for learning motivation is positive during the application of TBLT. Among the statements, item Q1 of Extrinsic Goal Orientation Scale: *Getting a good grade in this class is the most satisfying thing for me right now* (Mean=4.51, SD=0.693) had the highest mean score, followed by item Q5 of Task Value Scale: *I think the course material in this class is useful for me to learn* (Mean=4.28, SD=0.696). While, the lowest mean score falls on item Q17 of Intrinsic Goal Orientation: *When I have the opportunity in this class, I choose course assignments that I can learn from even if they don't guarantee a good grade* (Mean=3.89, SD=0.732).

### Second Cycle Post-Treatment Test (N=65)

TABLE 10: Extrinsic Goal Orientation Scale

	Statement	Mean	SD
Q1	Getting a good grade in this class is the most satisfying thing for me right now.	4.38	0.630
Q6	I want to do well in this class because it is important to show my ability to my family, friends, employer or others.	4.14	0.634
Q14	The most important thing for me right now is improving my overall grade point average, so my main concern in this class is getting a good grade.	4.14	0.747
	Overall	4.2205	

TABLE 11: Intrinsic Goal Orientation Scale

	Statement	Mean	SD
Q10	In a class like this, I prefer course material that arouses my curiosity even if it is difficult to learn.	4.17	0.601
Q11	In a class like this, I prefer course material that really challenges me so I can learn new things.	4.14	0.634
Q15	The most important thing for me right now is improving my overall grade point average, so my main concern in this class is getting a good grade.	4.26	0.619
Q17	When I have the opportunity in this class, I choose course assignments that I can learn from even if they don't guarantee a good grade.	4.18	0.635
	Overall	4.1885	

TABLE 12: Task Value Scale

	Statement	Mean	SD
Q2	I am very interested in the content area of this course.	4.37	0.575
Q3	I like the subject matter of this course.	4.35	0.571
Q4	I think I will be able to use what I learn in this course in other courses.	4.26	0.644
Q5	I think the course material in this class is useful for me to learn.	4.32	0.589
Q12	It is important for me to learn the course material in this class.	4.20	0.592
Q16	Understanding the subject matter of this course is very important to me.	4.25	0.638
	Overall	4.2923	

TABLE 13: Control Belief Scale

	Statement	Mean	SD
Q7	If I don't understand the course material, it is because I didn't try hard enough.	4.08	0.735
Q8	If I study in appropriate ways, then I will be able to learn the knowledge in this course.	4.22	0.625
Q9	If I try hard enough, then I will understand the course knowledge.	4.38	0.578
Q13	It's my own fault if I don't learn the material in this course.	4.17	0.720
	Overall	4.2115	

According to Table 10 until Table 13, the mean score for learning motivation is positive during the application of TBLT. Among the statements, item Q1 of Extrinsic Goal Orientation: *Getting a good grade in this class is the most satisfying thing for me right now*, and item Q9 of Control Belief Scale: *If I try hard enough, then I will understand the course knowledge* share the highest mean score at 4.38, Q1 has 0.630 and Q9 has 0.578 for SD. While, there were three items that shared the lowest mean score, item Q6 and Q14 of Extrinsic Goal Orientation: *I want to do well in this class because it is important to show my ability to my family, friends, employer or others*, and *The most important thing for me right now is improving my overall grade point average, so my main concern in this class is getting a good grade*, and item Q11 of Intrinsic Goal Orientation: *In a class like this, I prefer course material that really challenges me so I can learn new things*, where their score were 4.14. Their SD score for Q6 was 0.634, Q14 was 0.747, and Q11 was 0.634.

**Research Question 2: How Does Ongoing Motivation Change Over Time During Application of TBLT?**

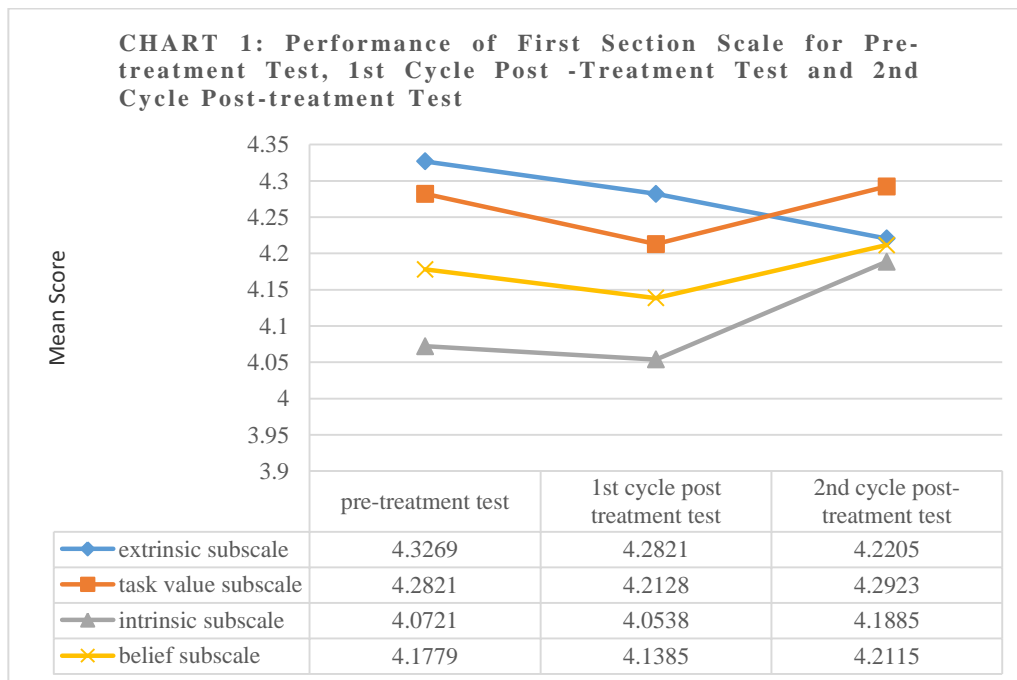

According to Chart 1 above, it shows the result of the performance for four scales: extrinsic goal orientation, task value, intrinsic goal orientation and control of belief of the questionnaire. All four scales undergone decrement in the first cycle post-treatment test, and there were three subscales: task value, intrinsic goal orientation and belief that had increased their mean score during second cycle post treatment test. However, only extrinsic goal orientation subscale that had decrement in mean score during second cycle post-treatment test.

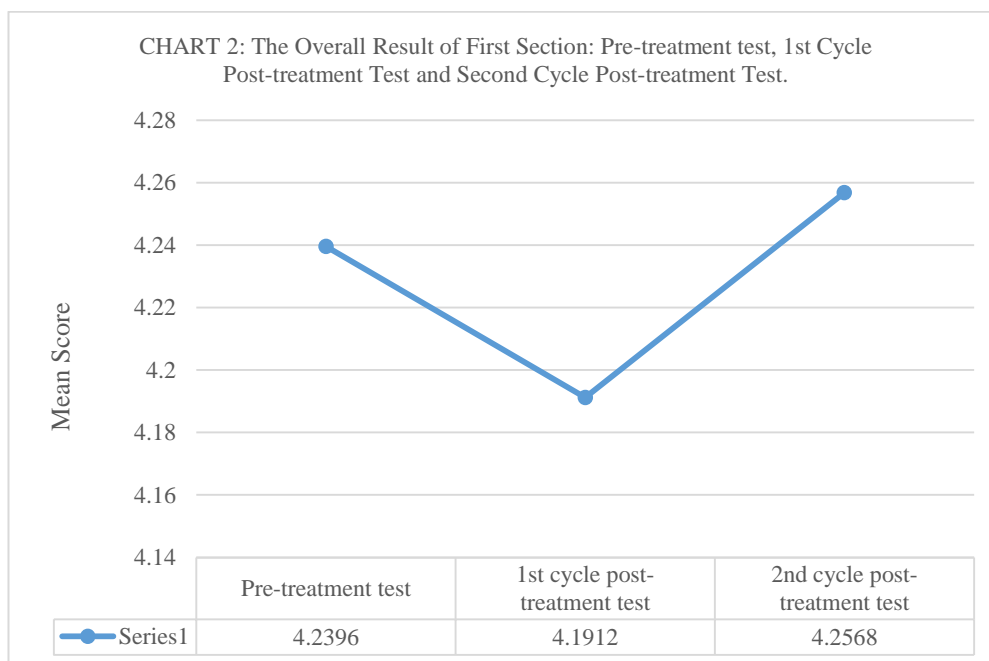

Chart 2 above shows the overall result for first section of the questionnaire that was about learners' ongoing Mandarin learning motivation. During pre-treatment test, the mean score was 4.2396, the result had decreased to 4.1912 in first cycle post-treatment test, and later it had increased to 4.2568 during second cycle post-treatment test.

## DISCUSSION

### Research Question 1: What Factors Shape Choice and Ongoing Motivation in Learning Mandarin as a Third Language?

According to the results showed in Table 2 until Table 13, it discovered that the factors of choice and ongoing motivation in learning Mandarin that had to do with extrinsic goal orientation, intrinsic goal orientation, task value and control beliefs.

The result of pre-treatment test had shown non-native Mandarin learners' factors of choice and their ongoing motivation. From the result, researcher found that learners mostly were extrinsic motivated learners. Extrinsic motivated learners or in other words it refers as instrumental motivated learners, where according to Kamal Heidari Soureshjani & Noushin Naseri (2011) that it refers to an individual who participate in a language learning to get a benefit, for example, to get a job, to get a good grade or to get a higher payment. According to the result, item Q1, Q6 and Q14 that had to do with social recognition and grades that had mean score of 4.42, 4.33 and 4.23, which is higher compared to the other scales.

Besides that, non-native Mandarin learners' factors of choice and their ongoing motivation were related to task value. According to Pintrich (1991), task value refers to the learner's evaluation of the how interesting, how important, and how useful the learning is, and so as how much effort they should put in. From the learners' view on Mandarin learning, item Q2 and Q3 had shown that they were interested and in favour of the language learning. During the application of TBLT in first cycle post-treatment test, extrinsic motivation still remained the most acquired ongoing motivation among learners, where good grades and external recognition were important to them. At the same time, task value was also one of the ongoing motivation that supported their Mandarin learning. This is because they believed that the subject matters and the content of the language course were the motor for them to keep on their language learning

According to the result of second cycle post-treatment test during the application of TBLT, it was found that most acquired ongoing motivation was task value. Learners found that during the application of TBLT, the content and subject matter of Mandarin course became interesting and the subject matters of the course become more understandable.

### Research Question 2: How Does Ongoing Motivation Change Over Time During Application of TBLT?

The result of Chart 1 and Chart 2 of the study had shown that how application of TBLT had influenced in non-native Mandarin learners' learning motivation. The finding further discusses the result of the four scale found in the research questionnaire

According to the findings of the study, there were drop in mean score of the first scale: extrinsic goal orientation subscale, intrinsic goal orientation subscale, task value subscale and control beliefs subscale in first cycle post-treatment test. However, the situations had changed during the second cycle post-treatment test as the mean score of intrinsic goal orientation, task value and control beliefs had increased except extrinsic goal orientation.

The phenomena could be explained by McDonough and Chaikitmongkol (2007) that learners react negatively towards TBLT during the introduction of the teaching method among university students (cited in Bao & Du, 2015) as they were adapted to teacher-lectured approach. This condition could be further explained by Bunmak (2017) that they were

learners of low Mandarin proficiency level. Hence, application of TBLT at the first place would make them become lack of confidence. Once the learners could accustom to the application of TBLT, learners' learning motivation would increase. The findings of this research is supported by Bao and Du (2015) in their research findings that TBLT could increase learners' learning motivation as the teaching approach continuous to be carried on for a certain duration of time based on the participants' self-report in the interviews.

Although all subscales of first scale had undergone increased in second cycle post-treatment test, but only extrinsic goal orientation subscale that undergone continuous decline in first cycle post-treatment test and second cycle post-treatment test. These phenomena could be explained by Filimonov (2017) about the characteristics of extrinsic goal orientation that is related to incentives or rewards that come from external sides, such as, rewards like money, promotion, recognition, career opportunities and others. The application of TBLT did not have much relation or influence toward extrinsic motivation. In other words, the application of TBLT could not increase learners' extrinsic motivation after a certain duration of time.

However, according to the overall changes in learners' learning motivation, learning motivation was once faced decrement during first cycle post-treatment test, but the situation had changed as it increased during second cycle post-treatment test.

## CONCLUSION

As conclusion, from the study, researcher had discovered that non-native Mandarin learners were extrinsic motivated learners. They enrol in the class in order to fulfil the requirement of the university. The main objective to join the class is to get a good grade. Although learners had higher extrinsic motivation, but their acquired ongoing motivation also included task value, intrinsic goal orientation and control of beliefs.

During the application of TBLT, learners' learning motivation had slightly changed as they needed to accustom their learning style to the new teaching approach. Once they had adapted themselves in TBLT teaching approach, they regained their learning motivation, but their main acquired ongoing motivation was task value. Hence, from this point, it could explain that TBLT could make learners discovered the importance of the content and subject matter of what they were learning about. Thus, teachers are advised to apply TBLT teaching approach for a certain period of time as the teaching approach does not provide positive effect once the teaching approach was applied.

## REFERENCE

- Bao, R., & Du, X. (2015). Implementation of task-based language teaching in Chinese as a foreign language: benefits and challenges. *Language, Culture and Curriculum*. <http://doi.org/10.1080/07908318.2015.1058392>
- Brander, S. A. (2013). " Developing Language Learners with Dörnyei : a Study of Learning Environments and Motivation at a Swedish Upper- Secondary School ", (June), 0–70.
- Bunmak, N. (2017). The Influence of Task-based Learning on ELT in ASEAN Context. *Language Education and Acquisition Research Network*, 10(1).
- Bygate, M. (1996). Effects of task repetition: appraising the developing language of learners. In J. Williams and D. Willis (Eds), *Challenge and Change in language teaching* (pp.134-146). London: Heinemann.
- Campbell, E., & Storch, N. (2011). The changing face of motivation a study of second language learners' motivation over time. *Australian Review of Applied Linguistics*, 34(2), 166–192. <https://doi.org/10.1075/aral.34.2.03cam>



- Filimonov, D. (2017). Extrinsic motivation and incentives. (Unpublished Bachelor's Thesis). Haaga-Helia, University of Applied Sciences.
- Hadi, A. (2013). Perception of task-based language teaching: A study of Iranian EFL learners. *English Language Teaching*, 6(1), 103–111. doi:10.5539/elt.v6n1p103
- Kpt (2016). Rubrik Pngk Bersepadu (Icgp): Panduan Pentaksiran Hasil Pembelajaran. *Kementerian Pendidikan Tinggi*, 1, 206. <https://doi.org/10.1017/CBO9781107415324.004>
- Ling, J., Kai, S. (2010). Task-based Approach in College English Teaching of Digital-based Context. *I.J. Modern Education Science*, (November), 32–39.
- Lopes, J. (2004). Introducing TBI for teaching English in Brazil: Learning how to leap the hurdles. In B. L. Leaver & J. R. Willis (Eds.), *Task-based instruction in foreign language education* (pp. 83–95). Washington, DC: Georgetown University Press.
- McDonough, K., & Chaikitmongkol, W. P. (2007). Teachers' and learners' reactions to a task-Based EFL course in Thailand. *TESOL Quarterly*, 41(1), 107–132. Retrieved from <http://onlinelibrary.wiley.com/doi/10.1002/j.1545-7249.2007.tb00042.x/pdf>
- Ministry of Education Malaysia (MoE). (2015). Malaysia Education Blueprint 2015-2025 (Higher Education). Ministry of Education Malaysia, 2025, 40. <https://doi.org/10.5923/j.ijis.20120206.05>
- National Higher Education Action Plan 2007-2010*. Putrajaya: Ministry of Higher Education, 2007.8.27.
- Park, M. (2012). *Implementing computer-assisted task-based language teaching in the Korean secondary EFL context*. In A. Shehadeh & C. Coombe (Eds.), *Task-based language teaching in foreign language contexts research and implementation* (pp. 215–241). Amsterdam: John Benjamins
- Pintrich, P. R., Smith, D. A. F., Garcia, T., McKeachie, W. J. (1991). A Manual for the Use of the Motivational Strategies for Learning Questionnaire (MSLQ). Project presented or reported was performed to a grant from Office of Educational Research and Improvement / Department of Education (OERI/ED).
- Murad, T. M. (2009). The Effect of Task-Based Language Teaching on Developing Speaking Skills among the Palestinian Secondary EFL Students in Israel and Their Attitudes towards English Supervisor Major: Curricula and Methods of Teaching English as a Foreign Language Department. *Asian EFL Journal.Com*. Retrieved from <http://asian-efl-journal.com/Thesis/Thesis-Murad.pdf>
- Soureshjani, K. H. (2011). The Interrelationship of Instrumental, Integrative, Intrinsic, and Extrinsic Motivations and the Lexical-oriented Knowledge among Persian EFL Language Learners, 1(6), 662–670. <https://doi.org/10.4304/tpls.1.6.662-670>
- Tan, T.G., Lin, T.H., Hoe, F. T. (2017). Analysing the Relationship between L2 Motivational Self System and Achievement in Mandarin. *International Academic Research Journal of Social Science* 3(1) (pp.104-108).

## PERSEPSI PELAJAR TERHADAP PEMBELAJARAN ILMU RETORIK BAHASA ARAB

Abdul Aziz bin Ibrahim  
Pelajar Phd, Universiti Malaysia Kelantan  
abazizibrahim@yahoo.com

Mohd. Zaki bin Abdul Rahman  
Universiti Malaya

Azhar bin Muhammad  
Universiti Malaysia Kelantan

### ABSTRAK

Kajian ini dijalankan terhadap ilmu retorik atau *al-Balaghah* sebagai salah satu komponen Sukatan Pelajaran Bahasa Arab peringkat menengah. Kajian bertujuan mengenal pasti persepsi pelajar dalam mempelajari komponen tersebut melalui topik *haqiqah* dan *majaz*. Ia juga merangkumi sub topik *majaz mursal* dan *isti'arah* yang juga terkandung dalam sukatan pelajaran tersebut. Kajian deskriptif ini menggunakan instrumen pengumpulan data dalam bentuk soal selidik dan temu bual tidak berstruktur yang dijalankan ke atas sampel yang dipilih secara rawak. Di samping itu, kajian kepustakaan dijalankan bagi pengumpulan data dan maklumat yang berkaitan teori kajian. Bagi instrumen soal selidik sampel yang mewakili populasi melibatkan pelajar tingkatan lima seramai 100 orang daripada dua buah SMKA di negeri Kelantan. Bagi instrumen temu bual tidak berstruktur melibatkan sepuluh orang responden pelajar yang dipilih secara rawak. Dapatan kajian mendapati bahawa persepsi pelajar dalam mempelajari komponen retorik bahasa Arab umumnya masih berada pada tahap yang sederhana. Ini menunjukkan kesediaan pelajar dalam mempelajari komponen tersebut melalui topik kajian belum memuaskan. Ia secara langsung memberi kesan terhadap gaya pembelajaran dan prestasi serta menimbulkan kekangan tertentu dalam menguasai komponen tersebut. Dapatan juga menunjukkan persepsi topik *haqiqah* dan *majaz* paling senang dikuasai berada pada tahap mudah, diikuti topik *majaz mursal* berada pada tahap sederhana, manakala topik *isti'arah* berada pada tahap sukar.

**Kata Kunci:** Komponen; ilmu retorik atau *al-Balaghah*; *haqiqah*; *majaz*; *majaz mursal*; *isti'arah*; persepsi.

### PENDAHULUAN

Seperti bahasa-bahasa lain, ilmu bahasa Arab merangkumi komponen-komponen seperti sintaksis, morfologi, retorik, semantik dan sebagainya. Umumnya, fungsi ilmu retorik atau balaghah bagi memahami dan menghayati kepelbagaian gaya bahasa Arab yang unik, kreatif dan puitis. Ia berhubung kait dengan elemen kesusasteraan yang menjadi salah satu keunikan mukjizat al-Quran pada aspek *al-I'jaz al-Lughawiyy* atau *al-I'jaz al-Bayaniyy*. Menurut Siti Iqbal (1999, p. 2) kitab suci al-Quran dipenuhi dengan unsur-unsur balaghah yang menunjukkan keunikan dan keindahan gaya bahasa melalui susunan ayat-ayat, kefasihan lafaz-lafaz dan keseragaman pola-polanya. Balaghah merupakan ilmu berkaitan dengan kebolehan seseorang itu untuk menggunakan dan menyampaikan ungkapan bertepatan dengan situasi dan lokasi melalui perkataan-perkataan yang fasih dan puitis di samping mengandungi makna-makna yang indah supaya benar-benar berkesan di jiwa pendengar (Ulama' Al-Azhar, 1954, p. 9).

Pernyataan Kamus Dewan (2013, p. 114) bahawa balaghah bermaksud petah dan fasih dalam percakapan. Manakala Glosari Bahasa dan Kesusasteraan Arab (1996) pula mentakrifkan balaghah sebagai ilmu yang menghuraikan penampilan makna yang menarik melalui ungkapan yang tepat di samping memberi kesan yang mendalam serta bersesuaian dengan makna. Menurut al-Sayyid al-Hashimiyy (1991, p. 40) dalam memperkenalkan balaghah: “*Ia (balaghah) bertujuan untuk mengetahui keistimewaan dan keindahan susunan kalam (percakapan) daripada sudut makna dan lafaz. Ia juga berkaitan dengan cara-cara untuk menyusun dan menggunakan bahasa yang fasih, tepat dan sesuai mengikut fungsinya*”. Balaghah ilmu yang meruntun perasaan dan mengesankan jiwa. Ia mempunyai hubungan secara langsung dengan pelbagai aspek kehidupan sama ada agama, masyarakat, politik dan sebagainya. Itulah *bayan* satu sahir yang halal! (Fadal Hasan ‘Abbas, 1992, p. 13).

## LATAR BELAKANG, PERNYATAAN MASALAH DAN OBJEKTIF

Realitinya berdasarkan kurikulum pendidikan bahasa Arab di negara kita, komponen ilmu retorik atau balaghah diperkenalkan kepada pelajar peringkat menengah bermula di tingkatan empat dan berkesinambungan ke tingkatan lima. Pada peringkat tersebut mereka akan menduduki peperiksaan Sijil Pelajaran Malaysia (SPM), peperiksaan awam terpenting dalam sistem pendidikan negara. Antara topik yang terkandung dalam Sukatan Pelajaran Bahasa Arab tersebut ialah *haqiqah* dan *majaz*. Ia juga diikuti topik *majaz mursal* dan *isti‘arah* sebagai sub topik dalam bahasan *majaz* mengikut teori dalam ilmu balaghah.

Rasional kedudukan pengajaran komponen balaghah di peringkat menengah sebagaimana pernyataan berikut: “*Asas untuk meningkatkan kemahiran-kemahiran, kebolehan-kebolehan dan penghayatan pelajar terhadap bahasa Arab dari aspek keindahan bahasa, kesesuaian penggunaan dan perkaitannya dengan gaya bahasa-gaya bahasa yang baik. Antara matlamatnya, pelajar mampu menguasai kaedah asas ilmu balaghah dan mengaplikasinya mengikut fungsinya yang sesuai*”. (Bahagian Perkembangan Kurikulum (BPK) KPM: 15: 2009)

Selain itu, kepentingan komponen ini juga dilihat kepada keperluannya dalam peperiksaan Sijil Pelajaran Malaysia (SPM) yang memperuntukkan sebanyak lebih kurang 20 peratus daripada markah keseluruhan kertas bahasa Arab. Justeru itu, topik *haqiqah* dan *majaz* dalam komponen balaghah menjadi satu keperluan untuk dikuasai oleh setiap pelajar bagi memperolehi gred yang terbaik dalam kertas bahasa Arab.

Di samping itu juga, melalui sorotan terhadap kajian-kajian lepas dan pemerhatian yang dilakukan menunjukkan bahawa pembelajaran komponen balaghah dalam kalangan pelajar secara umumnya dilihat kurang memberangsangkan. Ini secara langsung menjadikan prestasi pelajar terhadap komponen balaghah khususnya dan bahasa Arab umumnya tidak memuaskan. Faktor utama disebabkan sebahagian mereka beranggapan bahawa komponen ini sebagai satu mata pelajaran yang kompleks dan sukar, selain terpaksa berhadapan dengan pemahaman teks-teks al-Quran, Hadith, puisi (*sha‘ir*) dan prosa (*nathar*) Arab (klasik dan moden). Sejauh mana kebenaran pernyataan tersebut?. Fenomena ini menimbulkan beberapa persoalan tentang persepsi pelajar terhadap ilmu balaghah termasuk topik *haqiqah* dan *majaz*.

Justeru itu, kajian ini dijalankan bertujuan meninjau tahap persepsi pelajar terhadap komponen balaghah. Justeru kajian peringkat awal ini bertepatan untuk meninjau secara ilmiah dengan lebih dekat isu ini sejauh mana kesediaan pelajar dalam mempelajari komponen ilmu balaghah melalui topik kajian. Ia juga sekaligus membuka ruang kepada perbincangan yang lebih luas menjurus kepada tindakan dan langkah-langkah yang perlu diambil bagi meningkatkan motivasi dan mutu pembelajaran komponen balaghah dalam kalangan pelajar.

## KEPENTINGAN, BATASAN DAN METODOLOGI KAJIAN

Kajian dijalankan untuk meninjau secara khusus penerimaan pelajar terhadap ilmu retorik atau balaghah melalui topik *haqiqah* dan *majaz*. Ia disertai sub topik *majaz mursal* dan *isti'arah* yang dipelajari mengikut sukatan pelajaran. Kajian ini diharap dapat mengemukakan maklumat mengenai persepsi pelajar terhadap pembelajaran komponen berkenaan melalui topik kajian. Melalui dapatan kajian diharapkan strategi-strategi tertentu dapat diambil dan dilaksanakan bagi meningkatkan motivasi pelajar terhadap pembelajaran komponen balaghah, khususnya melalui topik yang dikaji. Hasil dapatan kajian ini seterusnya akan dapat dimanfaatkan oleh para guru yang terlibat dalam pengajaran bahasa Arab terutama dalam mengatur strategi dan kaedah pengajaran dan pembelajaran yang lebih berkesan. Begitu juga oleh Kementerian Pendidikan Malaysia (KPM) dalam penyediaan Kurikulum Pendidikan Bahasa Arab yang lengkap dan bersepadu. Tumpuan kajian hanya memfokuskan pada komponen balaghah melalui topik *haqiqah* dan *majaz* beserta dua sub topik iaitu *majaz mursal* dan *isti'arah* yang berada dalam bahagian ilmu  *bayan*.

Disebabkan kajian ini bersifat tinjauan awal, maka ia hanya dijalankan di dua buah Sekolah Menengah Kebangsaan Agama (SMKA) di negeri Kelantan iaitu SMKA Melor dan SMKA Tok Bachok. Oleh itu, sampel yang mewakili populasi melibatkan pelajar tingkatan lima sebanyak 100 orang menggunakan instrumen soal selidik dan temu bual tidak berstruktur. Semua sampel dipilih secara rawak merangkumi gender yang berlainan.

Reka bentuk kajian ini berasaskan kaedah tinjauan deskriptif yang bertujuan meninjau dan mengenal pasti jawapan berkaitan persepsi pelajar peringkat menengah terhadap komponen balaghah melalui topik yang dikaji. Pemerolehan data kuantitatif dilakukan melalui instrumen soal selidik. Manakala pemerolehan data kualitatif melalui temu bual tidak berstruktur. Responden dikehendaki menjawab semua soalan yang disediakan terhadap instrumen yang digunakan. Kerangka teknik soal selidik pula menggunakan beberapa modul pengkaji sebelum

ini yang menjadi rujukan penulis. Di samping itu, kajian kepustakaan dijalankan yang melibatkan pengumpulan data yang berkaitan teori kajian dan data yang tidak berbentuk numerik.

Jadual 1 di bawah, menunjukkan bilangan borang soal selidik yang telah diedarkan kepada responden dan yang telah dikembalikan. Semua responden memulangkan kembali borang soal selidik yang diedarkan.

JADUAL 1: Taburan Responden Soal Selidik

Jenis Instrumen	Responden Kajian		Bilangan Set Soal Selidik Yang Diedarkan	Bilangan Pulangan
	Pelajar	Kuantiti		
Soal Selidik	100 orang	100 orang	100 (100%)	100 (100%)

Jadual 2 di bawah, menunjukkan bilangan responden bagi instrumen temu bual tidak berstruktur.

JADUAL 2 : Taburan Responden Temu Bual Tidak Berstruktur

Jenis Instrumen	Responden Kajian	Kuantiti
	Pelajar	
Temu Bual Tidak Berstruktur	10 orang	10 orang

Disebabkan fokus kajian ini kepada pengumpulan data, maka penggunaan teknik soal selidik sebagai instrumen pertama adalah paling relevan. Pengkaji menyediakan dua versi borang soal selidik yang mengandungi soalan-soalan yang menyentuh topik kajian. Soalan-soalan dibahagikan kepada dua bahagian. Bahagian (A) mengandungi soalan-soalan umum yang berkaitan dengan demografi responden, manakala bahagian (B) mengandungi soalan-soalan khusus yang berkaitan dengan objektif yang diutarakan dalam kajian ini, iaitu mengenai persepsi pelajar terhadap komponen balaghah melalui topik *haqiqah dan majaz* beserta sub topik *majaz mursal* dan *isti'arah*. Responden diberi tempoh masa tertentu untuk menjawab setiap soalan yang dikemukakan secara bertulis. Seterusnya semua naskah soalan tersebut dipungut untuk penganalisan bagi memenuhi tujuan dan objektif kajian. Hasil analisis disusun dan diolah dalam bentuk jadual agar lebih mudah difahami.

Manakala instrumen temu bual tidak berstruktur lebih menjurus kepada aspek keseluruhan idea yang dirasakan penting atau menarik minat penulis yang berlegar mengenai persepsi pelajar terhadap topik yang dikaji, persepsi pelajar mengenai aras kesukaran topik yang dikaji dan persepsi kekangan yang dihadapi pelajar dalam mempelajari topik. Dalam proses pengumpulan data, penulis menggunakan teknik ini dengan mengajukan beberapa soalan yang berkaitan kepada sepuluh orang responden dalam kalangan pelajar yang dipilih secara rawak. Soalan-soalan yang dikemukakan melalui instrumen ini memfokuskan kepada jawapan terhadap setiap objektif dan persoalan kajian. Penulis cuba menghuraikan, memahami dan menjelaskan maksud tersurat dan tersirat daripada data-data tersebut supaya menjadi sesuatu yang bermakna.

Tatacara penganalisan data kuantitatif adalah seperti berikut:

JADUAL 3 : Interpretasi Skor Min

Skor min	Tahap
1.00 hingga 2.00	Rendah
2.01 hingga 3.00	Sederhana rendah
3.01 hingga 4.00	Sederhana
4.01 hingga 5.00	Tinggi

Sumber: Nunnally dan Bernstein (1994)

## SOROTAN DAN KAJIAN LEPAS

Terdapat kajian-kajian yang telah dibuat secara umum berkaitan penguasaan pelajar terhadap ilmu balaghah. Kajian-kajian ini telah dijadikan rujukan dan sandaran utama kepada kajian ini. Antara kajian tersebut ialah penyelidikan berkaitan "*Penguasaan Pelajar Sekolah*

*Menengah Aliran Agama Terhadap Pengajian Ilmu Retorik Arab*” oleh (Azhar bin Muhammad et al. : 2006). Kajian ini bertujuan mengetahui persepsi dan pengetahuan pelajar terhadap pengajian ilmu retorik Arab, mengenal pasti masalah-masalah yang dihadapi oleh pelajar dalam pembelajaran ilmu retorik Arab dan mengenal pasti keberkesanan pengajaran dan pembelajaran ilmu retorik Arab dalam kalangan pelajar dan pengaplikasiannya dalam gaya bahasa mereka. Dapatan kajian menyatakan bahawa tahap penguasaan pelajar terhadap pengajian ilmu retorik Arab ini masih lagi berada pada kedudukan yang sederhana walaupun kebanyakan pelajar berminat mempelajari ilmu ini. Perkaitan kajian tersebut dengan kajian penulis, ia meninjau tahap penguasaan pelajar terhadap pengajian ilmu retorik Arab secara umum sementara kajian yang akan dilakukan penulis satu tinjauan tahap penguasaan pelajar terhadap ilmu balaghah dengan lebih khusus melalui topik *haqiqah* dan *majaz*.

Manakala kajian “*Tahap Penguasaan Pelajar Terhadap Pengajian Ilmu Balaghah di Sekolah Agama Rakyat (SAR) Negeri Melaka*” oleh Anuar bin Sopian pula bertujuan untuk melihat persepsi dan penguasaan pelajar Sekolah Agama Rakyat (SAR) di negeri Melaka terhadap bahasa Arab khususnya ilmu balaghah serta mengenal pasti masalah-masalah yang dihadapi oleh mereka dalam pembelajaran. Dapatan kajian ini mengatakan majoriti pelajar tidak mempunyai minat untuk mempelajari ilmu retorik Arab atau balaghah. Pelajar juga didapati tidak mempunyai kesedaran yang tinggi terhadap kewujudan ilmu balaghah dan juga kewujudan pengajian ilmu balaghah dalam kertas Bahasa Arab Tinggi SPM.

Kajian “*Pembelajaran Balaghah Arab di Peringkat Sijil Tinggi Agama Malaysia (STAM): Satu Kajian Kes*” oleh Azhar bin Muhammad (2006) pula mendapati pelajar mempunyai kesediaan positif dan berminat untuk mempelajari ilmu balaghah. Kefahaman mereka mengenai kedudukan ilmu balaghah sebagai ilmu yang membincangkan keindahan gaya bahasa dan kesusasteraan Arab adalah jelas. Penguasaan pelajar terhadap pembelajaran balaghah di peringkat pensijilan STAM berada pada tahap yang baik, tetapi agak terbatas kerana didapati tidak dapat mengaplikasikannya di luar daripada konteks pembelajaran di dalam kelas.

Sementara kajian lain ialah seperti “*Penguasaan Al-Balaghah dan Permasalahannya di Kalangan Pelajar Sijil Tinggi Agama Malaysia (STAM): Kajian Di Sekolah-Sekolah Agama Negeri Selangor*” oleh Rosni bin Samah dan Mohammad Marwan bin Ismail (2006). Rumusan kajian yang diperolehi ialah tahap penguasaan pelajar bagi subjek balaghah di Sekolah-Sekolah Agama Negeri Selangor adalah lemah. Beberapa permasalahan yang mengekang proses pembelajaran subjek tersebut dalam kalangan pelajar iaitu proses dan kaedah pembelajaran, buku teks dan sikap pelajar itu sendiri.

### **Pembelajaran Elemen *Haqiqah* dan *Majaz***

*Haqiqah* dan *Majaz* merupakan satu topik dalam ilmu *al-Bayan*. Pelajar akan diperkenalkan dengan pengenalan (takrif) kedua-dua istilah ini. Seterusnya, dikemukakan penggunaannya dalam struktur ayat bagi menampakkan perbandingan antara kedua bentuk gaya bahasa ini. Perbincangan dilanjutkan melalui gaya bahasa *majaz* yang dibahagikan kepada *majaz mursal* dan *isti'arah*. Antara objektif pembelajaran *haqiqah* dan *majaz* dinyatakan ialah untuk mengaplikasi gaya bahasa *haqiqah* atau *majaz* dalam komunikasi serta mengeluarkan kaedah-kaedah yang betul dan sesuai bagi gaya bahasa *haqiqah* atau *majaz*. Manakala objektif pengajaran *majaz mursal* pula ialah mengenali *majaz mursal* dan perkaitan-perkaitannya (علاقاتها), mengemukakan contoh-contoh *majaz mursal* mengikut kaitan-kaitannya (علاقات) yang dikehendaki, mengeluarkan sebahagian contoh *majaz mursal* daripada al-Quran bersama keterangan kaitannya (علاقة), dan mengeluarkan kaedah-kaedah yang betul dan sesuai bagi *majaz mursal*. Adapun elemen *isti'arah* pula ialah mengenali *isti'arah tasrihiyyah* dan *makniyyat*, menentukan antara dua jenis *isti'arah* tersebut dalam ayat atau perenggan, membina ayat mudah yang mengandungi dua jenis *isti'arah tasrihiyyah* dan *makniyyat*,

membezakan antara dua jenis *isti'arah* tersebut, mengaplikasi gaya bahasa keduanya dalam komunikasi, dan mengeluarkan kaedah-kaedah yang sesuai bagi gaya bahasa *isti'arah* (Huraian Sukatan Pelajaran bahasa Arab Tingkatan Empat: 2009: 27).

Antara aktiviti pembelajaran setiap kumpulan aras bagi setiap tajuk ialah mengadakan perbincangan mengenai topik *haqiqah dan majaz*; perbincangan mengenai topik *majaz mursal* dan kaitan-kaitannya, dan pembacaan ayat atau perenggan yang tertentu mengandungi *isti'arah tasrihiyyah* dan *isti'arah makniyyah*. Di samping itu aktiviti-aktiviti lain yang perlu dilakukan di dalam kelas ialah mengadakan aktiviti perbualan, pembacaan dan penulisan sama ada dalam bentuk lisan atau penulisan.

## ANALISIS DAN PERBINCANGAN

Demografi pelajar berpandukan jadual 3 mengandungi item-item berikut:

JADUAL 4 : Dapatan Taburan Demografi Pelajar

Bil	Item	Pernyataan	Kekerapan	Peratus
1	Jantina	Lelaki Perempuan	25 75	25 75
2	Pencapaian PMR	A B C D	41 39 19 1	41 39 19 1
3	Pencapaian akhir tahun tingkatan empat	80-100 70-90 65-69 60-64 50-59 40-49 0-39	4 4 7 12 19 32 22	4 4 7 12 19 32 22
4	Sebab memilih SMKA	Kesedaran sendiri Paksaan ibu bapa Mengikut rakan Lain-lain	79 13 5 3	79 13 5 3
5	Menyedari BA subjek teras	Ya Tidak	95 5	95 5
6	Minat belajar BA	Minat Kurang minat Tidak minat	3 62 38	3 62 38

### Analisis Demografi

Dari aspek jantina, seramai 25 peratus adalah daripada responden lelaki dan 75 peratus adalah perempuan. Dari aspek prestasi bahasa Arab dalam kalangan pelajar, jika dilakukan perbandingan antara pencapaian peringkat PMR dan pencapaian akhir tahun peringkat tingkatan empat, dapatan menunjukkan pelajar-pelajar yang akan menduduki peperiksaan

SPM mempunyai pencapaian yang berbagai-bagai dan tidak konsisten. Pada aspek sebab memilih SMKA, dapatan menunjukkan pelajar-pelajar mempunyai kesedaran yang tinggi untuk memasuki SMKA. Kebanyakan pelajar juga menyedari bahawa bahasa Arab adalah subjek teras di SMKA.

Pada item minat mempelajari bahasa Arab, dapatan menunjukkan bahawa kebanyakan responden kurang berminat. Berdasarkan dapatan, sesuatu langkah perlu dilakukan untuk mengenal pasti masalah tersebut agar dapat menyemai minat terhadap bahasa Arab dalam kalangan pelajar. Ini kerana motivasi atau minat menjalankan sesuatu aktiviti merupakan faktor penting untuk berjaya.

## PERSEPSI PELAJAR DALAM MEMPELAJARI TOPIK

### *Analisis Data Soal Selidik*

Data mengenai persepsi pelajar dalam mempelajari topik diperolehi melalui responden dalam kalangan pelajar sendiri. Sebanyak 25 item soalan dikemukakan kepada responden untuk memperolehi data-data yang dikehendaki. Item-item tersebut dibahagikan kepada beberapa tema yang menjurus ke arah data yang dimaksudkan. Jadual 5 menunjukkan dapatan keseluruhan kajian. Ia mengandungi min, peratusan, kekerapan dan interpretasi min mengenai persepsi pelajar dalam mempelajari topik *haqiqah* dan *majaz*.

JADUAL 5 : Dapatan Taburan Soal Selidik Persepsi Pelajar Dalam Mempelajari Topik Kajian

Bil	Item	Sangat tidak setuju	Tidak setuju	Tidak pasti	Setuju	Sangat setuju	Min
1	Saya menyedari topik <i>haqiqah</i> dan <i>majaz</i> terdapat dalam komponen ilmu Balaghah bahasa Arab	1 (1%)	2 (2%)	10 (10%)	21 (21%)	45 (45%)	4.26
2	Saya memahami objektif mempelajari topik <i>haqiqah</i> dan <i>majaz</i>	3 (3%)	0 (0%)	20 (20%)	55 (55%)	22 (22%)	3.98
3	Saya memahami faedah mempelajari topik <i>haqiqah</i> dan <i>majaz</i>	1 (1%)	2 (2%)	32 (32%)	49 (49%)	16 (16%)	3.77
4	Saya sangat berminat untuk mengetahui keunikan unsur balaghah pada topik <i>haqiqah</i> dan <i>majaz</i>	2 (2%)	2 (2%)	23 (23%)	39 (39%)	34 (34%)	4.01
5	Saya sentiasa positif untuk mempelajari topik <i>haqiqah</i> dan <i>majaz</i>	0 (0%)	4 (4%)	17 (17%)	57 (57%)	22 (22%)	3.97
6	Saya menyedari topik <i>haqiqah</i> dan <i>majaz</i> terletak pada bahagian ilmu <i> bayan</i>	1 (1%)	11 (11%)	60 (60%)	17 (17%)	11 (11%)	3.26
7	Saya menyedari <i>majaz mursal</i> adalah sub topik di bawah bahasan <i>haqiqah</i> dan <i>majaz</i>	2 (2%)	4 (4%)	42 (42%)	40 (40%)	12 (12%)	3.56
8	Saya menyedari <i>isti'arah</i> adalah sub topik di bawah bahasan <i>haqiqah</i> dan <i>majaz</i>	3 (3%)	5 (5%)	36 (36%)	41 (41%)	15 (15%)	3.60
9	Saya mengetahui bahawa topik	3	6	30	44	17	3.66



	<i>haqiqah</i> dan <i>majaz</i> merupakan asas sebelum mempelajari <i>majaz mursal</i>	(3%)	(6%)	(30%)	(44%)	(17%)	
10	Saya mengetahui bahawa topik <i>haqiqah</i> dan <i>majaz</i> merupakan asas sebelum mempelajari <i>isti'arah</i>	2 (2%)	7 (7%)	34 (34%)	42 (42%)	15 (15%)	3.61
11	Saya dapat menerangkan konsep (definisi) <i>haqiqah</i> dan <i>majaz</i>	1 (1%)	10 (10%)	43 (43%)	37 (37%)	9 (9%)	3.43
12	Saya dapat menerangkan konsep (definisi) <i>majaz mursal</i>	2 (2%)	11 (11%)	56 (56%)	21 (21%)	10 (10%)	3.26
13	Saya dapat menerangkan konsep (definisi) <i>isti'arah</i>	3 (3%)	11 (11%)	57 (57%)	22 (22%)	7 (7%)	3.19
14	Saya dapat mengaplikasi keunikan topik <i>haqiqah</i> dan <i>majaz</i> dalam latihan dan ujian	0 (0%)	9 (9%)	39 (39%)	44 (44%)	8 (8%)	3.51
15	Saya dapat mengaplikasi keunikan <i>majaz mursal</i> dalam latihan dan ujian	2 (2%)	8 (8%)	41 (41%)	39 (39%)	10 (10%)	3.47
16	Saya dapat mengaplikasi keunikan <i>isti'arah</i> dalam latihan dan ujian	2 (2%)	9 (9%)	49 (49%)	35 (35%)	5 (5%)	3.32
17	Saya dapat membezakan 'alaqat (hubungan) <i>majaz mursal</i> menerusi soalan latihan yang dikemukakan	3 (3%)	13 (13%)	49 (49%)	28 (28%)	7 (7%)	3.23
18	Saya dapat membezakan jenis <i>isti'arah</i> menerusi soalan latihan yang dikemukakan	0 (0%)	9 (9%)	55 (55%)	28 (28%)	8 (8%)	3.35
19	Saya dapat membuat perbandingan antara topik <i>haqiqah</i> dan <i>majaz</i> dengan unsur bahasa Melayu	2 (2%)	4 (4%)	31 (31%)	49 (49%)	14 (14%)	3.69
20	Saya dapat membuat perbandingan antara <i>majaz mursal</i> dengan unsur bahasa Melayu	3 (3%)	4 (4%)	37 (37%)	43 (43%)	13 (13%)	3.59
21	Saya dapat membuat perbandingan antara <i>isti'arah</i> dengan unsur bahasa Melayu	1 (1%)	6 (6%)	44 (44%)	33 (33%)	16 (16%)	3.57
22	Saya menyedari bahawa al-Quran, Hadith , puisi dan prosa Arab kaya dengan unsur-unsur <i>haqiqah</i> dan <i>majaz</i>	2 (2%)	1 (1%)	11 (11%)	49 (49%)	37 (37%)	4.18
23	Saya dapat menghayati keunikan gaya bahasa al-Quran dan Hadith , puisi dan prosa Arab menerusi topik <i>haqiqah</i> dan <i>majaz</i> yang dipelajari	0 (0%)	4 (4%)	21 (21%)	48 (48%)	27 (27%)	3.98
24	Saya dapat menghayati keunikan gaya bahasa al-Quran dan Hadith , puisi dan prosa Arab menerusi <i>majaz mursal</i> yang dipelajari	1 (1%)	4 (4%)	35 (35%)	41 (41%)	19 (19%)	3.73
25	Saya dapat menghayati keunikan gaya bahasa al-Quran dan Hadith , puisi dan prosa Arab menerusi <i>isti'arah</i> yang dipelajari	1 (1%)	2 (2%)	43 (43%)	36 (36%)	18 (18%)	3.68

Tema-tema yang diuji dalam soal selidik pelajar di atas seperti berikut:

- a. Maklumat am berkaitan topik yang dikaji
- b. Kefahaman konsep
- c. Kemampuan mengaplikasi
- d. Kemampuan menganalisis
- e. Membandingkan topik dengan unsur dalam bahasa Melayu (BM)
- f. Menghubungkan topik dengan al-Quran, Hadith, puisi dan prosa Arab

Item-item yang diuji menunjukkan maklumat am pelajar terhadap topik yang dikaji agak terhad. Mereka kurang menyedari kedudukan topik *haqiqah* dan *majaz* berada dalam bahagian ilmu *bayan*, begitu juga perkaitan topik *majaz mursal* dan *isti'arah* dengan bahasan *haqiqah* dan *majaz*. Di samping itu, pelajar dilihat kurang yakin dapat menerangkan konsep (definisi) *haqiqah* dan *majaz*, *majaz mursal* dan *isti'arah* dan kurang yakin dapat mengaplikasi keunikan topik tersebut dalam latihan dan ujian yang dijalankan.

Selain itu, pelajar juga didapati kurang yakin terhadap kemampuan untuk menganalisis topik yang dikaji melalui konstruk membezakan antara *'alaqah* (kaitan) *majaz mursal* dan jenis *isti'arah* menerusi soalan latihan yang dikemukakan dan kurang yakin terhadap kemampuan mereka membuat perbandingan dan menghubungkan antara topik *haqiqah* dan *majaz*, *majaz mursal* dan *isti'arah* dengan unsur dalam bahasa Melayu.

Mereka juga tidak menunjukkan keyakinan terhadap kemampuan menghayati keunikan gaya bahasa al-Quran dan Hadith, puisi dan prosa Arab menerusi topik *haqiqah* dan *majaz*, *majaz mursal* dan *isti'arah* yang dipelajari. Persepsi kurang yakin dalam kalangan pelajar menerusi konstruk yang diuji jelas menunjukkan kepada kita bahawa pengetahuan dan kefahaman mereka terhadap topik yang dikaji agak terbatas dan tidak memuaskan. Ia juga menunjukkan para pelajar mempunyai kekangan tertentu dalam mempelajari topik tersebut.

### ***Analisis Data Temu Bual Tidak Berstruktur***

Data-data yang dianalisis melalui kaedah kualitatif dalam kajian ini ialah data temu bual tidak berstruktur. Ia melibatkan 10 responden pelajar yang dipilih secara rawak. Penulis akan membandingkan dapatan daripada setiap responden tersebut sebelum membuat rumusan. Berikut data-data yang diperolehi melalui penganalisan kaedah kualitatif yang disesuaikan mengikut objektif kajian.

Soalan-soalan yang dikemukakan menjurus kepada beberapa tema yang menjadi objektif kajian iaitu:

- a) Persepsi pelajar terhadap topik *haqiqah* dan *majaz*, *majaz mursal* dan *isti'arah*  
Dapatan yang diperolehi menunjukkan semua responden bersikap positif dan berminat mempelajari topik yang dikaji. Persepsi tahap kefahaman, semua responden berpandangan topik *haqiqah* dan *majaz* lebih mudah difahami berbanding sub topik *majaz mursal* dan *isti'arah*. Walau bagaimanapun terdapat perbezaan persepsi dalam kalangan responden mengenai *majaz mursal* dan *isti'arah*. Sebahagian responden berpandangan *majaz mursal* lebih sukar berbanding *isti'arah*, manakala sebahagian lain berpandangan sebaliknya.
- b) Persepsi pelajar mengenai aras kesukaran topik yang dikaji  
Dapatan yang diperolehi mengenai persepsi kebanyakan responden terhadap aras kesukaran topik, topik *haqiqah* dan *majaz* berada pada tahap mudah, topik *isti'arah* berada pada tahap sederhana dan topik *majaz mursal* berada pada tahap sukar.
- c) Persepsi kekangan yang dihadapi untuk menguasai topik *haqiqah* dan *majaz* beserta sub topik *majaz mursal* dan *isti'arah*.

Dapatan yang diperolehi mengenai kekangan-kekangan yang hadapi untuk menguasai topik yang dikaji, sebahagian besar responden menyatakan tidak memahami teks topik yang dipelajari, tidak dapat memahami konsep topik yang dipelajari dan sukar untuk mengingat fakta. Selain itu juga, responden menyatakan hubungan (*'alaqah*) *majaz mursal* terlalu banyak dan sukar untuk membezakan antara hubungan (*'alaqah*) tersebut.

## RUMUSAN DAN CADANGAN

Berdasarkan jawapan bagi kedua-dua instrumen di atas menunjukkan semua responden bersikap positif dan berminat mempelajari topik yang dikaji. Persepsi tahap kefahaman, semua responden berpandangan topik *haqiqah* dan *majaz* lebih mudah difahami berbanding sub topik *majaz mursal* dan *isti'arah*. Walau bagaimanapun terdapat perbezaan persepsi dalam kalangan responden mengenai *majaz mursal* dan *isti'arah*. Sebahagian responden berpandangan *majaz mursal* lebih sukar berbanding *isti'arah*, manakala sebahagian lain berpandangan sebaliknya. Sementara itu, persepsi kebanyakan responden terhadap aras kesukaran topik, dapatan yang diperolehi menunjukkan topik *haqiqah* dan *majaz* berada pada tahap mudah, topik *isti'arah* berada pada tahap sederhana dan topik *majaz mursal* berada pada tahap sukar. Semua responden berpendapat pelajar menghadapi kekangan dalam menguasai topik yang dikaji.

Cadangan-cadangan yang dapat dikemukakan penulis menerusi kajian ini, antaranya ialah:

i. Konteks pelajar Melayu, topik *haqiqah* dan *majaz*, *majaz mursal* dan *isti'arah* yang berada dalam ilmu *bayan* perlu diajar selepas pengajaran ilmu *ma'ani*. Ini kerana ilmu *ma'ani* lebih dekat dengan pengetahuan pelajar kerana ia berkaitan dengan kaedah nahu yang membicarakan tentang pembentukan dan pengolahan ayat yang dipelajari sebelumnya. Ilmu *bayan* pula merangkumi makna *majazi* (tersirat) di mana ia memerlukan pelajar yang telah mempunyai kemahiran dalam struktur ayat.

ii. Pengajaran dan pembelajaran topik *haqiqah* dan *majaz*, *majaz mursal* dan *isti'arah* perlu diintegrasikan dengan komponen dan kemahiran bahasa Arab yang lain seperti kefahaman, nahu, karangan (*insya'*) dan sebagainya.

iii. Pengajaran topik *haqiqah* dan *majaz*, *majaz mursal* dan *isti'arah* memerlukan contoh yang pelbagai dan bersesuaian dengan tahap pelajar Melayu peringkat menengah. Contoh yang paling dekat dengan mereka ialah al-Quran dan Hadith dan prosa-prosa mudah yang boleh dipraktikkan dalam kehidupan harian pelajar sama ada melalui percakapan atau penulisan. Penulis berpandangan teks-teks puisi (*sha'ir*) tidak perlu diberi penekanan pada peringkat ini.

iv. Kedudukan topik *haqiqah* dan *majaz*, *majaz mursal* dan *isti'arah* peringkat menengah amat terhad iaitu hanya berada dalam komponen ilmu balaghah bagi mata pelajaran bahasa Arab. Oleh itu, guru disarankan agar bijak mengolah pengajaran komponen ini bagi mencapai objektifnya. Ia tentunya perlu disepadukan dengan komponen-komponen lain seperti nahu, saraf dan sebagainya supaya lebih berkesan.

v. Memperbanyakkan latihan adalah salah satu daripada saranan sarjana pendidikan. Dalam mempelajari topik ini, guru disarankan supaya memperbanyakkan latihan sama ada melalui penulisan dan hafalan kepada pelajar seperti latihan praktikal yang dapat membantu mereka mengingati apa yang dipelajari. Teknik pengulangan perlu dilaksanakan agar unsur balaghah ini sehati dengan diri pelajar yang mampu merasai nilai-nilai seni dan keindahannya berdasarkan topik yang dipelajari.

**RUJUKAN**

- Anuar bin Sopian. *Tahap Penguasaan Pelajar Terhadap Pengajian Ilmu Balaghah Di Sekolah Agama Rakyat (SAR) Negeri Melaka*. Universiti Kebangsaan Malaysia. Jabatan Pengajian Arab dan Tamadun Islam, Fakulti Pengajian Islam.
- Azhar bin Muhammad (2006). *Pembelajaran Balaghah Arab Di Peringkat Sijil Tinggi Agama Malaysia: Satu Kajian Kes*. Tesis PHD. Universiti Malaya, Fakulti Bahasa Dan Linguistik.
- Azhar bin Muhammad et al. (2006). *Penguasaan Pelajar Sekolah Menengah Aliran Agama Terhadap Pengajian Ilmu Retorik Arab*. Universiti Teknologi Malaysia, Pusat Pengajian Islam Dan Pembangunan Sosial.
- Dewan Bahasa Dan Pustaka (2007), Edisi Keempat (2013). *Kamus Dewan*. Ampang Selangor, Dawama Sdn. Bhd.
- Fadal Hasan ‘Abba:s (1987). *Al-Balaghah Funu:nuha Wa Afna:nuha (2)*. Irbid Jordan Da:r al-Furqa:n
- Faisal Hussin al-‘Aliyy (1998). *Al-Murshid Al-Fanniy Li Tadris Al-Lughah Al-Arabiyyat*. Amman Jordan, Maktabat Da:r al-Thaqa:fat.
- Jawatankuasa Istilah Bahasa Dan Kesusasteraan Arab. (1996). *Glosari Bahasa Dan Kesusasteraan Arab*. Kuala Lumpur Malaysia: Dewan Bahasa Dan Pustaka.
- Kementerian Pelajaran Malaysia (2006). *Kurikulum Bersepadu Sekolah Menengah (KBSM)-Sukatan Pelajaran Bahasa Arab*. Kementerian Pelajaran Malaysia, Bahagian Sukatan Pendidikan Islam Dan Moral, Jabatan Pendidikan Islam Dan Moral.
- Kementerian Pelajaran Malaysia (2009). *Kurikulum Bersepadu Sekolah Menengah (KBSM). Huraian Sukatan Pelajaran Bahasa Arab Tingkatan Empat*. Kementerian Pelajaran Malaysia, Bahagian Sukatan Pendidikan Islam Dan Moral, Jabatan Pendidikan Islam Dan Moral.
- Nunnally dan Bernstein (1994). *Psychometric Theory*. Ed. Ke . New York: McGraw Hall.
- Rosni bin Samah et al. (2006). *Penguasaan “Al-Balaghah” Dan Permasalahannya Di Kalangan Pelajar Sijil Tinggi Agama Malaysia (STAM) (Kajian Di Sekolah-Sekolah Agama Negeri Selangor)*. Kolej Universiti Islam Malaysia, Laporan penyelidikan.
- Sayyid Ahmad al-Ha:shimiyy (1991). *Jawa:hir Al-Bala:ghat Fi Al- Ma’a:ni: Wa Al-BayanWa Al- badi: ‘*. Beiru:t Lubna:n, Da:r al-Fikr.
- Siti Iqbal (1999). *Analisis Gaya Bahasa Al-Insyaa Dalam Surah An-Nur*. Universiti Malaya Kuala Lumpur, Fakulti Bahasa Dan Linguistik.
- Ulama’ Azhar (1954). *Al-Balaghah Al-Arabiyyat*. Kaherah, Al-Matba‘ah Muhammad ‘Ally Subaih.

## A CONCEPTUAL REVIEW OF EFFECTIVE QUESTIONING IN ESL CLASSROOM

Lai See May

Centre for Language Studies and Generic Development (PBI), Universiti Malaysia Kelantan,  
Akademi Pengajian Bahasa, Universiti Teknologi MARA Cawangan Kelantan  
laiseemay@gmail.com

Assoc. Prof. Dr. Ng Siew Foen

Centre for Language Studies and Generic Development (PBI), Universiti Malaysia Kelantan  
Centre for External Education, (UMKCEE), Universiti Malaysia Kelantan  
siewfoen@umk.edu.my

### ABSTRACT

Teaching English as a Second Language (ESL) has been viewed as a critical issue in many non-native English speaker countries, including Malaysia. Teachers are still searching for the best way to improve English proficiency among students. Language and communication are inseparable. Hence, communicative language teaching has become more prominent in the field of language education. Questioning is one of the ways to promote interaction between teachers and students. Questioning is also effective in stimulating students interest and understanding in their ESL learning journey. In this paper, the author provides a critical review on the application of effective questioning in ESL classroom gathered from studies conducted worldwide. The author begins by providing a general background of effective questioning in ESL classroom based on several previous researchers. Then, the types of questions used in the ESL classroom and their functions will be discussed in the latter part of this paper. Finally, the author highlights the roles and impacts of display questions in enhancing language teaching and learning of ESL. To conclude, good questioning provides a model which promotes accurate and intelligent questions from learners. Learners need to be motivated to ask and answer questions to achieve the teaching and learning objectives. Effective questioning approach encourages students to answer their questions dynamically. Providing ample timeline for students to respond and proper feedbacks from the teachers is significantly important to the students because feedbacks especially enhance the effectiveness of questioning as they provide a clearer direction to the students in the process of acquiring ESL skills.

**Keywords:** classroom interaction; communicative language teaching; display questions; effective questioning; English as Second Language (ESL)

### INTRODUCTION

Teaching English as a Second Language (ESL) has been viewed as a critical issue in many non-native English speaker countries, including Malaysia. Many researches have been done extensively over a decade on the low English language literacy among ESL learners (Naginder, 2006; Jalaluddin, Awal & Bakar, 2008) in the effort of searching effective ways to improve English proficiency among ESL students, especially in Malaysia. According to Normazidah, Koo and Hazita (2010), despite the utmost commitment from the government and many other responsible agencies, the number of students who are unable to achieve reasonable English proficiency level is still in an unsatisfied stage.

Language and communication are inseparable. Unfortunately, in many ESL classrooms, teacher is the one who does all the talking while students remain passive and

silently listening to their teacher's lesson (Walsh, 2002). One important term in communicative language teaching is "interaction". Interaction in the classroom may facilitate the teaching and learning of English as Second Language (ESL) (Long & Sato, 1983). Through interaction, students are given opportunities to learn and use the target language communicatively in the classroom (Zohrabi, Yaghoubi-Notash & Khiabani, 2014). Hence, communicative language teaching has become more prominent in the field of language education.

Questioning is an effective strategy to stimulate students' interest and understanding in their ESL learning journey. In ESL classroom, teachers' questions serve as the method of engaging students' attention, promoting their verbal response and last but not least, questions help teachers to evaluate their learners' progress (Chaudron, 1988). Arifin's research in 2012 attested that questioning plays many important roles in ESL classroom. Questioning facilitates students' understanding of the content, triggers students' language production and creates interaction in classroom. ESL teachers can ask questions for various reasons as questioning in classroom stimulates and maintains students' interest, encourages students to think and focus on the content of the lesson, enables teachers to clarify what students had said and help them to check students' understanding as well as encourages students to participate

This paper aims to provide a critical review on the effectiveness of questioning in ESL classroom gathered from studies conducted worldwide. The author will be discussing two types of questions which teachers ask in their classroom: Display questions and referential questions. Focus will be given on display questions as previous studies (Alright & Bailey, 1991; Willen, 1991; Shomossi, 2004; David, 2007) stated that asking display questions is more beneficial and effective than referential questions when teachers' aim is to facilitate students who have lower level of English language proficiency to participate in the classroom's activities. The roles of these questions in enhancing language teaching and learning will be reviewed and impacts of asking display questions in ESL classroom to promote students' level of proficiency will be ascertained. The author concludes that good questioning provides a model which will promote correct and intelligent questions from learners.

## REVIEW OF PREVIOUS LITERATURE

### Types of Questions in ESL Classroom

Questioning is the most common form of classroom interaction between teacher and students. According to Shomossi (2014), a question as a semantic class is used to seed information on a specific subject. In a more specific term: "teacher's questions" can be defined as all types and structures of utterances classified (syntactically or functionally) and as questions asked by teacher before, during, and after instruction to elicit students' responses (Jansem, 2008).

Long & Sato (1983) categorized teachers' questions into two: display questions and referential questions. A research done by Willen in 1991 revealed that teachers spent most of their time asking low-level cognitive questions that focus on factual information that required memorization in order to encourage and facilitate more participation from students who had low level proficiency. On the other hand, high level cognitive questions required students to acquire higher order thinking and reasoning skills which were quite demanding and challenging. Gabrielatos (1997) grouped teacher's questions into 2 general groups:

TABLE 1. Gabrielatos (1997) teacher's questions into 2 general groups

Types of questions	Aim of Questioning	Examples
--------------------	--------------------	----------

<b>1. Display Questions</b>	Asking for Facts	recall, closed, low-level cognitive, yes/no and convergent questions
<b>2. Referential Questions</b>	Asking for Opinions	process, open, high-level cognitive, open-ended and divergent questions

According to Wright (2016), display questions are questions which the teachers have known the answers and they require students to “display” their knowledge of comprehension, confirmation or clarification. On the other hand, referential questions do not have any set answer but it requires students to voice their opinions based on their understandings and the answers are not known by the teacher at the time of asking.

According to some previous researchers (Allright & Bailey, 1991; Hickman, 2004, Shomoossi, 2004 & Özcan, 2010), referential questions ask for the opinions from its learners. This form of questions requires information that can be reached by the students neither within their text nor through reasoning. Moreover, referential questions also do not play any role in encouraging the weaker students to participate in the lesson taught, they are not suitable to be asked to students with low level of proficiency as they do not have enough language to express their opinions. Hence, it is suggested that referential questions are more appropriate for higher-level students.

### **The Roles and Impacts of Asking Display Questions in Enhancing ESL Teaching and Learning for Low Proficiency Students**

In ESL classes, where the students are often silent and inactive due to the receptive nature and lack of acquired language skills, using questioning is the most common communication behavior used in teaching. Teachers’ questions constitute a primary means of engaging learners’ attention, promoting verbal responses, and evaluating learners’ progress. Effective classroom questioning helps teachers to achieve the objectives of a lesson. Additionally, it also helps students to be more enthusiastic to engage themselves in the lessons.

Questioning plays a vital role in language acquisition as it provides opportunities for the learners to participate in a language lesson (Ellis, 1993). When students ask questions, it means they have the desire to participate in what their teacher share and deliver in the class which will indirectly help them to improve the level of their language proficiency. In addition, good questions from the teacher can act as a useful tool in stimulating and maintaining students’ interest towards a lesson learnt. A good question from the teacher will encourage students to think and focus on the provided content, allowing teacher to check the level of understanding among his/her students. At the same time, teacher may also use the opportunity to make clarification and provide constructive feedback to the students along the process of questioning (Richard & Lockhart, 1996).

As discussed earlier, teachers ask questions for many reasons as questions serve different purposes in a language classroom. Brown & Wargg (1993) stated that questioning in ESL classroom should not be limited to comprehension, good questions should stimulate recalling, deepening understanding and encouraging problem solving. For students with low level of proficiency, it will be ideal for their teacher to get them engage with the language materials actively through speech (Ur, 1991). Effective questioning is an effective way to motivate low proficiency level students to provide better responses during a lesson. Ur (1991) added, a good question guides the students to stimulate their thinking and encourages them

for further reading. Therefore, display questions serve as a beginning to lead students with low level of proficiency to develop their language skills, to boost their confidence and finally it can be extended to invite more varieties of answers (Özcan, 2010).

## CONCLUSION

ESL learners acquire motivation from their teachers to ask questions and to be involved in classroom interaction in order to enhance their level of proficiency especially in ESL. Good questioning provides a model that promotes correct and intelligent questions from learners. Besides, good questioning also allows teachers to track their students' progress that may lead to a better process of delivering and understanding a lesson taught. Learners need to be motivated to ask and answer questions in order to achieve the classroom objective: effective delivery (teachers) and understanding (students). Teachers should encourage students to answer their questions dynamically by giving them ample timeline. Finally, proper feedbacks from the teachers are significantly important to the students because feedbacks enhance the effectiveness of questioning by providing clearer directions to the students in the process of acquiring ESL skills.

## ACKNOWLEDGEMENT

The author would like to thank her co-author, Assoc. Prof. Dr. Ng Siew Foen for her guidance and persistent encouragement. The author would also gratefully acknowledge the helpful comments and suggestions of the reviewers, which have improved the presentation.

## REFERENCE

- Alright, D. & Bailey, K. M. (1991). *Focus on the language classroom*. Cambridge: Cambridge University Press.
- Arifin, T. (2012). Analyzing English As A Foreign Language (EFL) Classroom Interaction. *Apple3l Journal*, 1(1), 1-20.
- Brown, G. & Wargg, E. C. (1993). *Questioning*. London: Routledge.
- Chaudron, C. (1988). *Second Language Classrooms: Research on Teaching and Learning*. Cambridge: Cambridge University Press.
- David, F. O. (2007). Teachers' questioning behaviour and ESL classroom interaction pattern. *Humanity & Social Science Journal*, 2(2), 127-131.
- Ellis, K. (1993). Teacher questioning behaviour and student learning: What research says to teachers. Retrieved October 16, 2018 from <https://eric.ed.gov/?id=ED359572>
- Gabrielatos, C. (1997). A Question of Function: Teacher Questions in EFL Classroom. Paper given at 18th Annual TESOL Greece Convention, National Bank of Greece Training Centre, Glyfada, Greece, 12-13 April, 1997.
- Jalaluddin, N. H., Awal, N. M., & Bakar, K. A. (2008). The Mastery of English Language among Lower Secondary School Students in Malaysia: A Linguistic Analysis. *European Journal of Social Sciences*, 7(2), 106-119.
- Janssem, A. (2008). ESL Teacher Questions and Questions Modifications. PhD Dissertation, Illinois State University, USA.
- Long, M. H. & Sato, C. J. (1983). *Classroom Foreigner Talk Discourse: Forms and Functions of Teachers' Questions* (pp-. 3-34). Rowley, MA: Newbuty House.
- Naginder Kaur. (2006). Non-autonomy and Low-English proficiency among Malaysian Students: Insights from Multiple Perspectives. in Kamisah Ariffin, Mohd. Rozaidi



- Ismail, Ngo Kea Leng, & Roslina Abdul Aziz. (Eds.), *English in the Malaysian context* (pp 21-34). Shah Alam: University Publication Centre (UPENA) UiTM.
- Normazidah Che Musa, Koo, Y. L. & Hazita Azman. (2010). Exploring English Language Learning and Teaching In Malaysia. *GEMA Online™ Journal of Language Studies*. 12(1), 35-51.
- Richard, J. C. & Lockhart, C. (1996). *Reflective Teaching in Second Language Classroom*. Cambridge: Cambridge University Press.
- Özcan, S. (2010). The Effects of Asking Referential Questions on the Participation and Oral Production of Lower Level Language Learners in Reading Classes. Retrieved October 16, 2018 from <http://citeseerx.ist.psu.edu/viewdoc/download?doi=10.1.1.634.1528&rep=rep1&type=pdf>
- Shomossi, N. (2004). The Effects of Teacher's Questioning Behaviour on EFL Classroom Interaction: A Classroom Research Study. *The Reading Matrix*, 4, (pp. 96-104).
- Ur, P. (1991). *A Course in Language Teaching: Practice And Theory*. Cambridge: Cambridge University Press.
- Walsh, S. (2002). Construction or obstruction: Teacher talk and learner involvement in EFL classroom. *Language Teaching Research*, 6, 3-23.
- Willen, W. W. (1991). *Questions Skills, for Teachers. What Research Says to the Teacher*. Washington D. C. National Education Association.
- Zohrabi, M., Yaghoubi-Notash, M. & Khiabani, S. Y. (2014). Teachers' Use of Display Vs. Referential Questions Across Different Proficiency Levels. *International Journal of Applied Linguistics & English Literature*. 3(2), 96-100.

### **About the authors**

Lai See May is a PhD student in the Centre for Language Studies and Generic Development (PBI), Universiti Malaysia Kelantan. She is also a lecturer of English Language Department in Akademi Pengajian Bahasa, Universiti Teknologi MARA Cawangan Kelantan.

Assoc. Prof. Dr. Ng Siew Foen is the Associate Professor in the the Centre for Language Studies and Generic Development (PBI), Universiti Malaysia Kelantan. She is also the deputy director in the Centre for External Education (UMKCEE), Universiti Malaysia Kelantan. Currently she is actively involved in research pertaining to learner autonomy, technology in teaching and learning and lifelong learning among adults.

## THE USE OF E-DICTIONARIES IN ESL CLASSROOM: A PRELIMINARY PAPER

Azzieatul Syazwanie Azmi

*Centre for Language Studies and Generic Development (PBI), Universiti Malaysia Kelantan,  
Akademi Pengajian Bahasa, Universiti Teknologi MARA Cawangan Kelantan  
[azzieatul@gmail.com](mailto:azzieatul@gmail.com)*

Suhaida Omar

*Centre for Language Studies and Generic Development (PBI), Universiti Malaysia Kelantan  
[suhaida.o@umk.edu.my](mailto:suhaida.o@umk.edu.my)*

### ABSTRACT

Vocabulary is the most essential component of language proficiency. As ESL students develop their understanding of and expressive ability in English, they will encounter numerous unknown words through the learning process. Hence, it is increasingly important to employ language learning strategies to deal with these difficulties. Among the common tool used by learners in a language classroom is the dictionary. Dictionaries are one learning strategy that students can use in order to help them acquire new vocabulary knowledge and find the meaning of unknown or unfamiliar words. Today, dictionary has come in various types and among the widely used are the e-dictionaries. This present study aims to explore the advantages of e-dictionaries towards ESL learners together with the difficulties faced when using e-dictionaries. Qualitative research approach will be used as the research design of the study. Meanwhile, a total of fifteen diploma students from Universiti Teknologi Mara, Kelantan Branch is chosen as the participants. In order to triangulate and corroborate the data, focus group interviews and open-ended questionnaire will be used as the study instruments. Each interview session will be conducted within 15-20 minutes to allow more responses from the participants as it encourages them to communicate among themselves such as asking questions and sharing their view points. Meanwhile, the distribution and collection of the open-ended questionnaire will take place in the first semester of 2018/2019 session. This study will provide direct implication on the teaching of language learning as students in this era use e-dictionaries in their learning process.

**Keywords** – Vocabulary learning; e- dictionaries; ESL; unknown words.

### INTRODUCTION

Language learning has become a crucial aspect for second language learners. The materials that are used in the process of language learning and teaching are among the topics of investigation and discussion in the ESL field. Dictionaries have conventionally taken their unique places among the materials utilized in the journey of language teaching and learning. According to Chan (2011) dictionaries help the learners to develop such language skills or knowledge as phonetics, pronunciation, word roots, grammar and also providing the meaning of the searched vocabulary item. Besides, utilizing dictionaries in language learning will encourage individual learning or self-directed learning among the students. The crucial role of dictionary use in language learning process has hitherto been emphasized in a number of studies. Most of the previous studies conducted have highlighted at the advantages of using dictionaries in class compared to no dictionary use. (Chen, 2011; Hyun Ma & Cheon, 2016).

As crucial self-learning tools, dictionaries have many different types considering their language basis and design. Regarding their language basis, there are monolingual dictionaries which present the explanations in the target language and bilingual dictionaries which

provide explanations in native-to-target or target-to-native languages. Recently, various types of electronic dictionaries supplement the ordinary paper dictionaries and function as additional assets in learning new vocabularies. Taking their designs into account, there are print dictionaries in hard copy forms and electronic dictionaries which can be divided into two types; online dictionaries and off-line dictionaries. These dictionaries come in various forms such as mobile dictionaries, online dictionaries, pop-up dictionaries, dictionaries on CD-ROMs as well as concordances. They offer unprecedented advantages with features such as ease of access, high speed, multimedia environment, co-references, and a non-learner approach in giving vocabulary knowledge to the language learner.

Tulgar (2017) revealed that dictionary market has taken its share from the globalization of the world and the advancements in technology. The day-by-day globalizing world has necessitated learning different languages for various purposes, which has promoted the development of dictionary content presented in different languages. The rapid expansion of technology has also drastically impacted the way language is presented and this has paved the way for electronic dictionaries such as online dictionaries which are grounded in the integration of the internet in dictionary presentation and off-line dictionaries which utilize software forms through digital technologies. It is inevitable that the advent of online and off-line dictionaries has greatly influenced the preferences of dictionary users in a gradual but dramatic way. This change in dictionary preferences, therefore, can be said to have attracted the attention of researchers as they are interested in issues affecting educational processes and lexicographers as they are expected to offer the best designs and contents.

## **STATEMENT OF THE PROBLEM**

One of the most significant challenges that learners face during the process of second language learning is learning a vocabulary. Vocabulary has been known as a central point in any language learning. Insufficient knowledge of vocabularies among the learners will lead to various problems in English language such as unable to communicate effectively in the target language (Asgari & Mustapha, 2011). The use of dictionaries is a great help in vocabulary learning, and nowadays the development of electronic dictionaries has added a new and appreciated resource for vocabulary learning (Asgari & Mustapha, 2011). Studies have found that e-dictionaries had a great help to students in learning new vocabulary, besides it is an interesting, fun, tool to use. Since dictionaries have not been explored extensively in second language context specifically in Malaysia, research into the use of them caught the researcher attention to explore students' experiences in applying e-dictionaries in learning new vocabularies in Educational Readings in the English Language. It will also help in filling the gap in the scarcity of research in this area and enrich the research in areas of pedagogy and technology integration into teaching.

In addition, some courses offered at tertiary institution in Malaysia use English as medium of instruction. As second language users, many of Malaysian students face difficulties in reading reference materials in English. They have difficulties in understanding certain technical terms used in the notes, reference materials and lectures. Hence, the use of e-dictionary is seen as one of the learning tools in helping them to enhance their understanding in their readings through learning new vocabulary.

### **Research Questions**

Therefore, this study attempted to answer the following research questions:

- 1) What are the advantages of e-dictionaries to enhance vocabulary learning towards ESL learners?
- 2) What are the disadvantages of e-dictionaries perceived by ESL learners?

## SIGNIFICANCE OF THE STUDY

This study will provide direct implication on the teaching of language learning as students in this era use e-dictionaries in their learning process. The findings of this study are relevant and important for teachers as they may need to provide proper training to their students to use e-dictionaries more effectively. In addition, the result of this study can help the teachers to predict and understand the amount of learning that learners might experience when they conduct language tasks that involve the use of dictionaries in class.

## PROPOSED CONCEPTUAL FRAMEWORK

This study is designed to uncover the advantages and disadvantages of electronic dictionaries among ESL students. The proposed theories to be adopted and modified are Cognitive Load Theory (CLT) by John Sweller (1988) and Cognitive Theory of Multimedia Learning by Richard Mayer (2003).

### **Cognitive Load Theory (CLT)**

CLT was aims to understand how the cognitive load produced by learning tasks can hinder students' ability to process new information and to create long-term memories. CLT provides excellent theoretical foundations for exploring the effort being used in the working memory of the learners and, therefore, is used extensively in many studies till today. Previous research which mostly focuses on the impact of e-dictionaries and printed dictionaries on second or foreign language learning has produced insightful results. The advent of electronic dictionaries encouraged research on how these dictionaries are used and their usefulness as learning tools and as contributors to incidental vocabulary learning. A review of previous research and cognitive load theory (CLT) is presented below. This section summarizes foundational research and integrates CLT with the predictions of this study.

According to Al-Harbi (2016), the possibility of dictionary consultation facilitating or being a hindrance to incidental vocabulary learning can be explained from the perspective of the cognitive load theory. The cognitive load theory suggests that there are three types of cognitive loads that have an impact on learning performance:

- i. **Extraneous cognitive load:** It refers to irrelevant information limiting the capacity of the working memory. This load is generated by the presentation method of instruction, and attributable to the design of the instructional materials and the mode in which new information is presented to learners in an educational setting. An example of unnecessary cognitive load occurs when there are two possible ways to present new vocabulary such as using printed dictionaries or electronic dictionaries. In this instance, the efficiency of the electronic dictionary is preferred as it does not unduly load the learner with unnecessary information, which is extraneous.
- ii. **Intrinsic cognitive load:** This term refers to the basic memory capacity for holding task elements in the working memory for simultaneous cognitive processes. This load is defined by the inherent level of difficulty associated with a specific instructional topic.
- iii. **Germane cognitive load:** This term refers to the efforts on the part of the learner to facilitate learning tasks. It is the load devoted to the processing, construction and automation of schemas.

The study by Dziemianko (2010) revealed that electronic dictionaries successfully improve both passive recall and active recall of meaning compared to printed dictionaries. She claimed that the visual impact created by an electronic dictionary and the prominent position of a headword on the computer screen attract greater attention than a printed page.

This study suggests that electronic dictionaries are better learning tools than printed dictionaries. Furthermore, with the help of technology, it is possible to design electronic dictionaries with interfaces integrated into the reading environments in which word meanings can be instantly accessed by a mouse click. Examples of these dictionary interfaces include Live Dictionary and the Google dictionary extension for the Google Chrome browser. These dictionaries display a popup window with word meanings near the word when users point to the word or click/double-click on it. Another example is Microsoft Word (MSWord), which displays a panel with word meanings or thesaurus on the right hand side of the main window. Kalyuga and Sweller (2014) also added that according to cognitive load theory, coordinating redundant information with essential information increases working memory load, which may interfere with learning. In the field of education, educators believe that when any information is presented in various format, for example by presenting text and narration simultaneously, students learning will be enhanced.

### **Cognitive Theory of Multimedia Learning**

This theory is a sub-theory of John Sweller's cognitive load theory which focuses on multimedia learning and therefore has many similarities with it. Basic hypothesis of Mayer's theory is that the human working memory has two sub-components which are visual and verbal that work in parallel. Besides, learning can be more successful if both of these channels are used for information processing at the same time. Mayer (2003) has proposed the generative or cognitive theory of multimedia learning, where meaningful learning occurs when learners engage in appropriate verbal and visuospatial thinking. The simultaneous presentation of corresponding words and pictures in working memory enable the learner to construct mental connections between them” and engage students in cognitive processing and deeper understanding.

According to Zoi (2011), the cognitive theory of multimedia learning in second language learning can be implemented by various ways. In her study, she proposes the application of Mayer's theory by the use of electronic dictionary or glossing. Electronic or digital glosses are mainly vocabulary annotations in multimedia or hypertext that present information about a specific word in the text and appear on the same screen as the text. Lenders (2009) stated that the annotations of electronic glosses are not permanently visible on the text, but can be activated by the student at their will through buttons. Mayer's model on multimedia learning and electronic glossing seem to be a powerful approach to L2 teaching and learning.

Larson (2009) conducted a case study in which second grade students were observed learning from e-readers in schools. He concluded that there were high levels of engagement with the interactive features of the e-book as the subjects consistently enjoyed using the interactive features such as the digital dictionary, note-taking and highlighting features. Among various types of glosses, the study conducted by Azman (2017) pays particular attention on text gloss, text and picture gloss and audio and picture gloss. These glosses are developed based on two principles under Cognitive Theory of Multimedia Learning which are the Multimedia and Modality Principles. The application of Multimedia and Modality Principles in computer based learning resulted in the improvement of vocabulary learning. Multimedia and Modality Principles offer a practical approach if they are integrated into computer-based learning as the instructional design (Mayer, 2001).

FIGURE 1: Conceptual Framework

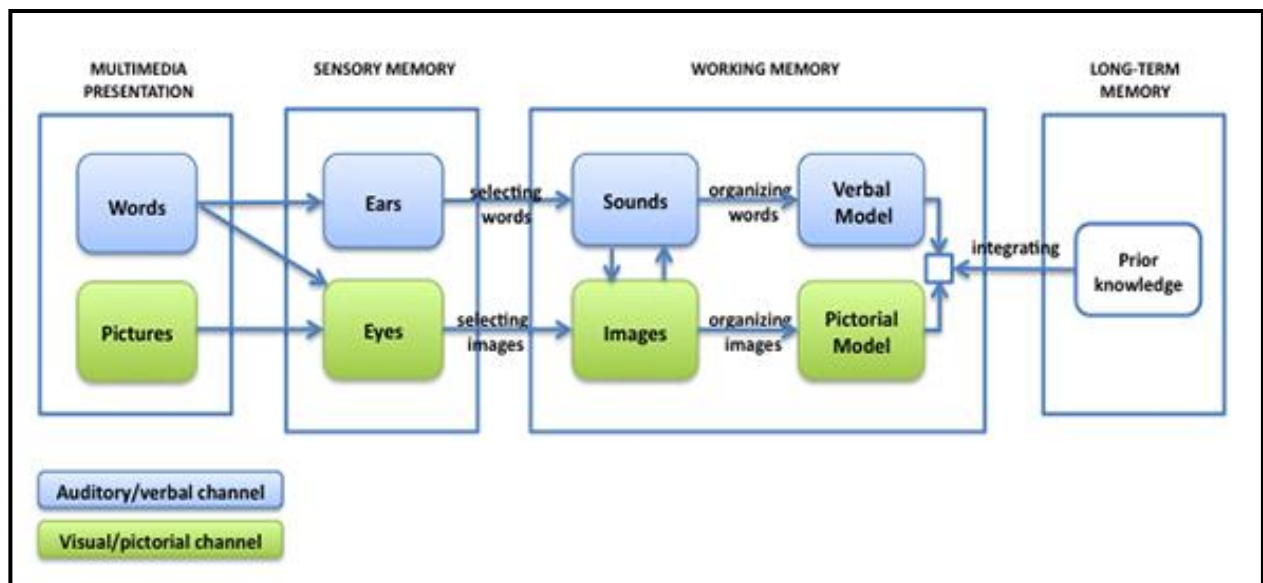

## METHODOLOGY

This study will employ qualitative research approach as the research design of the study. Qualitative research involves in-depth interview to explore insights into the main issues pertaining to the benefits and difficulties of using e-dictionaries among ESL learners. A total of fifteen diploma students from Universiti Teknologi Mara, Kelantan Branch will be chosen as the participants of the study. In order to triangulate and corroborate the data, focus group interviews and open-ended questionnaire will be used as the study instruments. Each interview session will be conducted within 15-20 minutes to allow more responses from the participants as it encourages them to communicate among themselves such as asking questions and sharing their view points. Hence, this research tool is useful in exploring participants' knowledge and experiences in-depth, especially on how and why they are behaving or perceiving in a certain way (Barbour, 2008). Meanwhile, the distribution and collection of the open-ended questionnaire will take place in the second semester of 2018/2019 session. An open-ended questionnaire enabled the researcher to authenticate the participant interview responses (McColl et al., 2001).

## CONCLUSION

The purpose of this paper is to propose a conceptual framework for the use of e-dictionaries in ESL classroom. This study will contribute to the literature by exploring the advantages and disadvantages of e-dictionaries among ESL students. Further it will provide a better understanding to the concept of e-dictionaries. The study will examine of the true potential of e-dictionaries as platforms for students to be more competent in the second language.

## REFERENCES

- Alharbi, M. A. (2016). Using different types of dictionaries for improving EFL reading comprehension and vocabulary learning. *Jaltcall Journal*, 12(2), 123–149. Retrieved from <https://jcyjaltcall.org/index.php?journal=JALTCALL&page=article&op=view&path%5>

- B%5D=48&path%5B%5D=29
- Asgari, A. (2012). Announcement of retraction. *International Education Studies*, 5(4), 150. <https://doi.org/10.5539/ies.v5n4p150>
- Azman, Z. (2017). The effects of multimedia and modality principles on vocabulary learning among form four students.
- Barbour, R. (2008). *Introduction Qualitative Research: A student guide to craft of doing Qualitative Research*, London: Sage Publications
- Chan, A. (2011). Bilingualised or monolingual dictionaries? Preferences and practices of advanced ESL learners in Hong Kong. *Language, Culture and Curriculum*, 24(1), 1-21. DOI: 10.1080/07908318.2010.510196.
- Chen, Y. (2011). Studies on bilingualized dictionaries: The user perspective. *International Journal of Lexicography*, 24(2), 161-197.
- Dziemianko, A. (2010). Paper or electronic? The role of dictionary form in language reception, production and the retention of meaning and collocations. *International Journal of Lexicography*, 23(3), 257-273.
- Kalyuga, S., Sweller, J. (2014). The Redundancy Principle in Multimedia Learning. In R.E. Mayer (Ed.), *The Cambridge handbook of multimedia learning*. New York: Cambridge University Press.
- Larson, L.C. (2009). Reader response meets new literacies: Empowering readers in online learning communities. *The Reading Teacher*, 62(8), 638-648.
- Ma, J. H., & Cheon, H. J. (2018). An Experimental Study of Dictionary use on Vocabulary Learning and Reading Comprehension in Different Task Conditions. *International Journal of Lexicography*, 31(1), 29–52. <https://doi.org/10.1093/ijl/ecw037>
- Mayer, R. E. (2003). Elements of a science of e-learning. *Journal of Educational Computing Research*, 29(3), 297-313.
- McCull E, Jacoby A, Thomas L, Soutter J, Bamford C, Steen N, Thomas R, Harvey E, Garratt A, Bond J. (2001). Design and use of questionnaires: a review of best practice applicable to surveys of health service staff and patients. *Health Technol Assess*.
- O. Lenders. (2009). Electronic glossing - is it worth the effort? *Computer Assisted Language Learning*, 21 (5), 457- 481.
- Sweller, J. (1988). Cognitive load during problem solving: Effects on learning. *Cognitive Science*, 12 (2), 257–285.
- Takkaç Tulgar, A. (2017). Dictionary Use of Undergraduate Students in Foreign Language Departments in Turkey at Present. *Universal Journal of Educational Research*, 5(12B), 51–57. <https://doi.org/10.13189/ujer.2017.051406>.
- Zoi, M., Bellou, I., & Mikropoulos, T. A. (2011). Second Language Teaching in Elementary School with a Multimedia Gloss, 26, 54–58.

### About the authors

Azzieatul Syazwanie Azmi is a PhD student at the Centre for Language Studies and Generic Development (PBI), Universiti Malaysia Kelantan. She is also a lecturer of English Language Department at Akademi Pengajian Bahasa, Universiti Teknologi MARA Cawangan Kelantan.

Dr. Suhaida Omar is a senior lecturer at the the Centre for Language Studies and Generic Development (PBI), Universiti Malaysia Kelantan. Currently she is actively involved in research pertaining to Applied Linguistics and specifically in motivation.

## **PENGARUH DIALEK KELANTAN DALAM PENGAJARAN BAHASA MELAYU PELAJAR THAI DI UNIVERSITI MALAYSIA KELANTAN**

Khuzaiton Zakaria  
Pusat Pengajian Bahasa dan Pembangunan Insaniah  
Universiti Malaysia Kelantan  
khuzaiton@umk.edu.my

Nurhuda Sadama  
Yala Rajabhat University, Thailand  
Nurhuda.s@yru.ac.th

### **ABSTRAK**

Penulisan ini bertujuan untuk berkongsi pengalaman mengajar bahasa Melayu kepada pelajar asing dari negara Thai di Universiti Malaysia Kelantan (UMK). Pembentang ialah satu-satunya pengajar Kursus Bahasa Melayu yang juga merupakan anak jati negeri Tanah Sekebung Bunga, Cik Siti Wan Kembang. Kemasukan pelajar asing ke universiti di negara ini mensyaratkan mereka perlu—mempelajari bahasa Melayu kerana mereka dikehendaki mengambil kursus wajib Bahasa Melayu yang ditawarkan kepada mereka seperti yang terdapat dalam peraturan yang disediakan oleh Kementerian Pendidikan Malaysia. Mereka tidak mempunyai pilihan lain kerana mengikuti Kursus Bahasa Melayu dan mempelajari bahasa Melayu adalah sebagai prasyarat untuk lulus dalam pengajian di UMK. Pengajaran Bahasa Melayu menerima tempas dialek Kelantan memandangkan pelajar dari negara Thai fasih berbahasa Melayu dialek Patani yang agak sama dengan dialek Kelantan. Dialek Kelantan digunakan oleh pengkaji semasa pengajaran dan pembelajaran Bahasa Melayu untuk memberi penjelasan dan pemahaman kepada pelajar mengenai makna sesuatu kosa kata atau ayat yang terdapat dalam bahasa Melayu. Dialek Kelantan juga digunakan oleh pelajar Thai kerana mereka sudah sehati bertutur dalam dialek Melayu Patani. Penggunaan dialek Kelantan boleh dilihat dalam aspek fonologi, morfologi, ayat dan leksikal. Justeru, kertas kerja ini bertujuan untuk membincangkan pengaruh dialek Kelantan dari sudut fonologi dan leksikal semasa pengajaran dan pembelajaran Bahasa Melayu kepada pelajar Thai.

**Kata Kunci:** Pengajaran Bahasa Melayu; Dialek Kelantan; Pelajar Thai; Fonologi; Leksikal

### **PENGENALAN**

Bahasa Melayu ialah bahasa rasmi negara Malaysia. Dalam Perkara 152, Perlembagaan Malaysia memperuntukkan bahawa bahasa kebangsaan di Malaysia ialah bahasa Melayu. Kedudukan bahasa Melayu sebagai bahasa kebangsaan bagaimanapun tidak menafikan kedudukan dan hak bahasa lain untuk digunakan, dipelajari dan dikembangkan. Semua rakyat Malaysia menerima bahawa bahasa Melayu merupakan bahasa untuk semua kaum di negara ini. Apabila semua kaum menerima bahasa ini sebagai bahasa mereka, maka bahasa Melayu menjadi saluran komunikasi utama untuk kaum di negara kita. Bagi memartabatkan bahasa Melayu di negara sendiri, maka Kementerian Pendidikan Malaysia (2017) telah mewajibkan semua institusi pengajian tinggi yang mengambil pelajar asing atau pelajar antarabangsa mengambil Kursus Bahasa Melayu sebagai kursus wajib. Justeru, Kursus Bahasa Melayu diadakan bagi pelajar asing dan mereka mestilah lulus kursus tersebut bagi memenuhi prasyarat untuk bergraduasi apabila tamat pengajian di UMK kelak.



### **Pelajar Asing**

Pelajar asing yang dimaksudkan dalam kajian ini ialah pelajar dari negara Thai. Mereka merupakan pelajar Fakulti Keusahawanan dan Perniagaan di UMK. Bilangan pelajar Thai yang belajar di UMK adalah seramai lima orang pelajar dalam tahap yang berbeza. Pembentang mendapati pelajar-pelajar dari negara Thai menggunakan bahasa Thai sebagai bahasa pertama atau bahasa pertuturan harian walaupun bahasa ini bukanlah bahasa ibunda mereka. Mereka banyak berkomunikasi dalam bahasa Thai apabila bersama-sama kawan namun apabila mereka berada di rumah bersama-sama keluarga, mereka menggunakan bahasa Melayu dialek Patani. Mengikut Hamdan (2003) Pelajar ini dapat dikategorikan kepada tiga seperti berikut:

Pelajar yang berketurunan Thai yang tidak menggunakan bahasa Melayu sama sekali dalam pertuturan mereka. Pelajar yang berketurunan Melayu yang merupakan golongan minoriti dalam masyarakat mereka dan sudah atau hampir kehilangan bahasa ibunda serta menjadikan bahasa Thai sebagai bahasa ibunda mereka. Pelajar yang berketurunan Melayu yang menjadi golongan majoriti dalam masyarakat mereka. Mereka masih boleh bertutur dan menguasai dialek Melayu Patani yang dominan dalam masyarakat itu serta masih menggunakannya secara aktif dalam kehidupan seharian mereka.

Pelajar Thai yang belajar di UMK ialah pelajar dari kategori 2 dan 3 iaitu pelajar yang berketurunan Melayu yang banyak menggunakan bahasa Thai sebagai bahasa pertuturan harian mereka dan juga pelajar yang menggunakan dialek Melayu Patani sebagai bahasa komunikasi mereka setiap hari. Pelajar-pelajar berkenaan datangnya dari kawasan yang berbeza iaitu dari Narathiwat, Patani dan Yala. Bahasa pertuturan bagi penduduk di ketiga-tiga wilayah selatan Thai ialah dialek Melayu Patani dan mereka juga boleh menggunakan dialek Kelantan (Abdul Hamid, 2006). Kedua-dua dialek ini tidaklah sama sepenuhnya tetapi mempunyai banyak persamaan. Pengkaji mendapati terdapat masalah dalam pengajaran dan pembelajaran Bahasa Melayu kepada pelajar Thai dalam memahami makna perkataan, sebutan dan intonasi. Justeru, dialek Kelantan digunakan untuk menyata atau menyampaikan maksud atau makna bagi sesuatu perkataan atau ayat yang tidak difahami oleh pelajar Thai.

### **Kursus Bahasa Melayu**

Di Malaysia, menerusi Akta Pendidikan Tinggi Swasta 1996, semua pelajar asing di Institusi Pengajian Tinggi Swasta diwajibkan mempelajari kursus Bahasa Melayu sebagai syarat pengijazahan. Bagi memenuhi kehendak dasar yang ditetapkan oleh Kementerian Pendidikan Malaysia (2017), PBI telah membina sukatan Kursus Bahasa Melayu berdasarkan sukatan Mata Pelajaran Umum (MPU) yang menjurus kepada berkomunikasi dalam bahasa Melayu asas yang meliputi situasi kehidupan harian. Melalui kursus ini, pelajar akan diperkenalkan dengan pertuturan dan penulisan bahasa Melayu mudah. Kursus ini juga memberi fokus kepada pemahaman secara umum mengenai bahasa Melayu dan kepentingannya dalam konteks Malaysia. Pelajar-pelajar akan didedahkan dengan pertuturan dan penulisan bahasa Melayu dalam situasi formal dan tidak formal dengan bimbingan pengajar kelas tersebut. Pelajar-pelajar juga dapat membaca bahan bahasa Melayu yang mudah dengan sebutan dan intonasi yang betul serta dapat memahami budaya Melayu. Kursus Bahasa Melayu ditawarkan di UMK kepada pelajar Thai dapat dibahagikan kepada tiga tahap iaitu:

1. Bahasa Melayu tahap 1 (UBY 2012)
2. Bahasa Melayu tahap 2 (UBY 2022)
3. Bahasa Melayu tahap 3 (UBY 2023)

Jam pengajaran bagi kursus ini ialah dua jam kredit dengan tiga jam pertemuan seminggu. Pertemuan ataupun kelas diadakan sebanyak dua kali seminggu iaitu satu jam bagi kuliah dan dua jam bagi tutorial. Jumlah jam pertemuan yang disediakan dapat membolehkan pelajar Thai di UMK menguasai kemahiran berbahasa Melayu bagi melahirkan idea dan

perasaan mereka secara lisan dan penulisan dengan betul. Kajian oleh Siti Saniah (2013) membuktikan bahawa tempoh pengajaran yang menawarkan hanya untuk satu semester adalah terlalu pendek bagi perkembangan kemahiran bertutur pelajar. Di UMK, pelajar Thai diwajibkan untuk mengambil dan lulus dalam kursus Bahasa Melayu tahap 1, tahap 2, dan tahap 3.

### **Pendekatan, Kaedah dan Teknik Pengajaran**

Dalam proses pengajaran dan pembelajaran Kelas Bahasa Melayu kepada pelajar Thai di UMK, pengkaji menggunakan pendekatan komunikatif. Pendekatan komunikatif ini digunakan untuk membina kebolehan dan keupayaan berkomunikasi dalam bahasa Melayu bagi pelajar Thai. Menyentuh mengenai kaedah pula, pengkaji menggunakan kaedah elektik. Kaedah ini menggabungkan segala ciri baik (Kalthum, 2003) dalam pengajaran bahasa yang terdapat dalam kaedah-kaedah yang lain seperti kaedah tatabahasa terjemahan, kaedah terus, kaedah dengar dan ajuk, kaedah khusus dan kaedah terjemahan. Kaedah ini menggunakan banyak latihan dalam pengajarannya.

Empat kemahiran bahasa yang penting iaitu kemahiran mendengar, bertutur, membaca dan menulis dapat dipraktikkan menerusi kaedah ini. Contohnya kaedah terus digunakan untuk mengajar sebutan, kaedah terjemahan digunakan untuk menerangkan makna kata, kaedah dengar dan ajuk dapat dipraktikkan melatih tubi pola-pola ayat dan kaedah khusus diamalkan untuk mengajar membaca dan mengajar tatabahasa. Menurut Tyacke dan Mendelson (1986), guru yang mengajar bahasa dengan baik akan mempengaruhi pelajarannya untuk menggunakan pelbagai kaedah, teknik dan cara atau strategi belajar seperti yang diajar oleh guru bahasa mereka.

Pengkaji menggunakan beberapa teknik semasa mengajar bahasa Melayu. Antaranya ialah teknik bercerita, teknik bersoal jawab, teknik main peranan dan teknik menyanyi. Teknik-teknik ini digunakan bagi menarik minat penutur Thai supaya mereka dapat memberi tumpuan semasa berada di dalam kelas Bahasa Melayu. Tidak ketinggalan penerapan latihan lisan sentiasa diberi keutamaan kerana melalui latihan ini para pelajar Thai terpaksa bercakap mengenai tajuk yang diberikan dalam bahasa Melayu. Pengkaji mengemukakan beberapa tajuk untuk dibicarakan oleh pelajar Thai seperti:

Perkara yang ada hubungan dengan diri penutur sendiri iaitu bercakap mengenai diri sendiri, keluarga, sahabat, makanan dan minuman kegemaran. Perkara yang berkaitan dengan kursus yang mereka ambil, UMK, tempat tinggal dan sebagainya. Perkara berdasarkan e-mel yang dihantar kepada pelajar oleh fakulti, maklumat yang ditampal di kaunter fakulti, atau gambar yang disediakan oleh pelajar sendiri atau pengajar dan sebagainya. Perbualan telefon, di kaunter pejabat, di kaunter fakulti, di café, di restoran, di Klinik Kesihatan UMK, di pasar, di bank, di pejabat pos, di lapangan terbang, di stesen bas atau teksi dan sebagainya.

Kemahiran lisan amat diberi penekanan kerana kemahiran ini melibatkan penguasaan mendengar dan bertutur. Kemahiran menulis juga diberikan setelah mereka diberi pendedahan tentang kosa kata dan dapat bertutur dengan menggunakan ayat yang mudah dengan baik. Latihan menulis diberikan kepada pelajar Thai untuk memberi ruang kepada mereka menulis apa yang mereka tuturkan secara lisan berdasarkan tajuk atau perkara yang dinyatakan di atas seperti mereka menulis beberapa ayat mudah mengenai diri mereka sendiri atau menulis mengenai keluarga mereka.

Aktiviti luar kelas sentiasa menjadi aktiviti penting dalam pengajaran Bahasa Melayu untuk pelajar Thai di UMK. Menurut Juriah (2000), penguasaan unsur tatabahasa dan sistem bahasa sahaja tidak dapat menjamin pelajar menggunakan bahasa yang tepat dan berkesan dalam pelbagai konteks penggunaan bahasa di dalam dan di luar bilik darjah. Kedudukan UMK di lokasi yang berhampiran dengan kedai peralatan elektrik, kedai pakaian, kedai jahit, restoran, pasar tani, pasar, lapangan terbang, bank, pejabat pos, dan lain-lain lagi telah

menjadikan pengajaran Bahasa Melayu lebih seronok dan berkesan kerana pelajar dapat didedahkan dengan keadaan atau situasi sebenar.

Pengkaji bersama-sama pelajar berkenaan ke tempat sebenar berdasarkan tajuk pada minggu tersebut. Misalnya, tajuk perbualan di kaunter membeli tiket bas ekspres ke Kuala Lumpur. Pelajar diminta untuk berkomunikasi menggunakan bahasa Melayu yang betul dan tidak boleh menggunakan dialek Kelantan dengan kerani tiket tersebut. Pengkaji tidak akan mencelah atau berbual dengan penjual tersebut. Perbualan antara kerani tiket dan pelajar itu akan dinilai oleh pengkaji untuk menentukan penguasaan bahasa Melayu pelajar berkenaan. Perbualan tersebut kadang-kadang menimbulkan kelucuan dan perbualan disusuli dengan gelak dan tawa kerana pelajar Thai tersasul menggunakan dialek Kelantan dan kerap kali bertanya soalan yang sama agar kedengaran seperti mereka menggunakan bahasa Melayu dengan betul dan bukannya menggunakan dialek Kelantan.

### Penggunaan Dialek Kelantan di Dalam Kelas

Pembentang mendapati terdapat penggunaan dialek Kelantan yang seringkali digunakan oleh pelajar Thai dalam kelas semasa pengajaran dan pembelajaran Bahasa Melayu berlangsung. Pembentang menyenaraikan perkataan tersebut seperti dalam Jadual 1.

JADUAL 1: Perkataan yang berakhir dengan ‘an’, ‘am’, ‘ang’, ‘ai’ dan ‘au’

Bil.	Perkataan Bahasa Melayu	Dialek Kelantan
1.	jalan	<i>jale</i>
2.	tanam	<i>tane</i>
3.	abang	<i>abe</i>
4.	pantai	<i>pata</i>
5.	kerbau	<i>kuba</i>

Contoh ayat dialek Kelantan: *Pue, bilo kito nok gi jale pata?*

Contoh ayat bahasa Melayu: Puan, bila kita nak pergi berjalan-jalan ke pantai?

JADUAL 2: Perkataan yang berakhir dengan ‘ar’, dan ‘al’

Bil.	Perkataan Bahasa Melayu	Dialek Kelantan
1.	besar	<i>besa</i>
2.	ular	<i>ula</i>
3.	kapal	<i>kapa</i>
4.	hafal	<i>hapa</i>

Contoh ayat dialek Kelantan: *Ambo tak hapa pun ayat hok pensyaroh suruh kemarin.*

Contoh ayat bahasa Melayu: Saya tidak hafal ayat yang disuruh oleh pensyarah semalam.

JADUAL 3: Perkataan yang berakhir dengan ‘a’, ‘p’, ‘r’, ‘s’ dan ‘t’

Bil.	Perkataan Bahasa Melayu	Dialek Kelantan
1.	bapa	<i>bapo</i>
2.	malap	<i>malak</i>
3.	fikir	<i>pikei</i>
4.	pedas	<i>pedah</i>

5.	surat	<i>surak</i>
----	-------	--------------

Contoh ayat dialek Kelantan: *Demo terima doh ko surak daripado fakulti?*

Contoh ayat bahasa Melayu: Sudahkah awak terima surat daripada fakulti?

JADUAL 4: Perkataan yang menggunakan kata penguat

Bil.	Perkataan Bahasa Melayu	Dialek Kelantan
1.	sangat manis	<i>manis letting</i>
2.	sangat masin	<i>masing peghak</i>
3.	sangat tawar	<i>tawa hebe</i>
4.	sangat cantik	<i>come llote</i>
5.	sangat gelap	<i>gelak gelemek</i>
6.	sangat takut	<i>nnakut hapah</i>

Contoh ayat dialek Kelantan: *Alohla, gelak gelemek dale bilik kuliah tu tak dok api.*

Contoh ayat bahasa Melayu: Alahai, sangat gelap di dalam bilik kuliah itu tiada letrik.

### Penggunaan Dialek Kelantan Dalam Bidang Leksikal

Penggunaan dialek Kelantan dalam bidang leksikal juga berlaku semasa pengajaran dan pembelajaran Bahasa Melayu untuk pelajar Thai. Terdapat beberapa perbezaan dalam bidang leksikal tetapi digunakan iaitu:

1. Kata-kata yang ada dalam dialek Kelantan tetapi tidak terdapat dalam bahasa Melayu
2. Kata-kata yang terdiri dari satu suku kata
3. Kata-kata yang sama tetapi berbeza erti antara dialek Kelantan dengan bahasa Melayu

Pengkaji dapat mengesan beberapa perkataan yang digunakan oleh pelajar Thai apabila mereka berkomunikasi di dalam kelas Bahasa Melayu. Antara perkataan-perkataan yang digunakan dapat dilihat dalam Jadual 5.

JADUAL 5: Perkataan yang tidak terdapat dalam bahasa Melayu

Bil.	Dialek Kelantan	Maksud
1.	<i>ghoyak</i>	beritahu
2.	<i>kelo</i>	panggil
3.	<i>kelih</i>	lihat
4.	<i>tebolah</i>	tidak berhati-hati
5.	<i>bari</i>	beritahu
6.	<i>lokek/kelorek</i>	kedekut
7.	<i>kasik</i>	sikit
8.	<i>mureh</i>	marah
9.	<i>keghek</i>	kerap
10.	<i>pending</i>	tali pinggang
11.	<i>behe</i>	pukul
12.	<i>gocoh</i>	tumbuk

JADUAL 6: Perkataan yang terdiri dari satu suku kata

Bil.	Dialek Kelantan	maksud
1.	<i>lo</i>	sekarang

2.	<i>gok</i>	reban
3.	<i>cok</i>	cangkul
4.	<i>ndo</i>	buai
5.	<i>lok</i>	biar
6.	<i>keng</i>	rahang
7.	<i>nu</i>	sana
8.	<i>so</i>	satu
9.	<i>rok</i>	belukar
10.	<i>bo</i>	cukup

JADUAL 7: Perkataan yang sama tetapi membawa maksud yang berbeza dalam bahasa Melayu

Bil.	Dialek Kelantan	Erti dalam dialek Kelantan	Bahasa Melayu	Erti dalam bahasa Melayu
1.	<i>selalu</i>	segera	selalu	kerap
2.	<i>kecek</i>	cakap	kecek	perdaya
3.	<i>berahi</i>	gemar	berahi	syok
4.	<i>tembok</i>	jalan raya	tembak	tembak
5.	<i>peringat</i>	nyala	peringat	ingat
6.	<i>pelawok</i>	bohong	pelawak	pelawak
7.	<i>awah</i>	rempah-ratus	awas	waspada
8.	<i>rajin</i>	pernah	rajin	tekun
9.	<i>sauk</i>	pakai	sauk	jaring
10.	<i>papah</i>	guntingan rambut pendek	papah	berjalan dengan berpaut pada bahu orang lain

Pengkaji juga mendapati terdapat beberapa perkataan yang digunakan oleh pelajar Thai ketika mereka menerangkan sesuatu maksud perkataan kepada rakan mereka semasa pengajaran dan pembelajaran Bahasa Melayu berlangsung. Perkataan-perkataan tersebut disenaraikan seperti dalam Jadual 8.

JADUAL 8: Perkataan dialek Melayu Patani yang digunakan oleh pelajar Thai

Bil.	Bahasa Melayu	Dialek Melayu Patani / Dialek Kelantan
1.	polis	<i>soldadu</i>
2.	detektif	<i>mata gelap</i>
3.	jalan raya	<i>batas</i>
4.	buku tulis	<i>buk</i>
5.	jambatan	<i>gertak</i>
6.	buku bacaan	<i>surat</i>
7.	lampu	<i>pelita</i>
8.	kuih	<i>tepung</i>
9.	tingkap	<i>jendela, pintu natang</i>
10.	siling	<i>lelangit, pelangit</i>
11.	baki wang	<i>duit tambah</i>
12.	jelas, terang, pasti	<i>cerap</i>

13.	doktor	<i>bomoh</i>
14.	peguam	<i>bomoh guam</i>

## PENUTUP

Pengalaman pengkaji mengajar pelajar dari negara Thai membuka ruang bahawa walaupun kita serumpun namun pada hakikatnya kita tidak sama. Penguasaan dialek Kelantan dan dialek Melayu Patani dalam kalangan pelajar Thai begitu kukuh dan sehati sehinggakan untuk mengubah penggunaan dialek tersebut kepada penggunaan bahasa Melayu yang betul, pelajar tersebut memerlukan dorongan, motivasi serta perubahan sikap untuk menguasai bahasa Melayu dengan baik dan lancar. Sekiranya pelajar Thai tidak mempunyai motivasi untuk mempelajari bahasa Melayu, maka sudah pastinya mereka masih tidak lari dari kepompong penguasaan dialek Kelantan sehinggalah kursus berakhir.

## RUJUKAN

- Abdul Hamid Mahmood. (2006). *Sintaksis dialek Kelantan*: Kuala Lumpur: Dewan Bahasa dan Pustaka
- Hamdan Abdul Rahman, 2003. Pengajaran Bahasa Melayu kepada penutur bahasa Thai. Dlm. Atiah Hj. Mohd Salleh & Ramlah Muhamad (Ed.). *Pengajaran Bahasa Melayu untuk Penutur Asing*. Kuala Lumpur: Dewan Bahasa dan Pustaka.
- Juriah Long. (2000). *Menstrategi pengajaran bahasa Melayu di institusi pendidikan tinggi swasta dalam abad ke-21 bagi menentukan dasar pendidikan negara*. Dlm. *Proceeding on Strategising and learning in the 21st Century*. Bangi: Fakulti Pendidikan, Universiti Kebangsaan Malaysia.
- Kalthum Ibrahim, 2003. Pengajaran bahasa Melayu kepada penutur asing: Pengalaman Universiti Kebangsaan Malaysia. Dlm. Atiah Hj. Mohd Salleh & Ramlah Muhamad (Ed.). *Pengajaran Bahasa Melayu untuk penutur asing*. Kuala Lumpur: Dewan Bahasa dan Pustaka.
- Pelan Pembangunan Pendidikan Malaysia 2015-2025 (Pendidikan Tinggi)*. (2017). Putrajaya.  
Diakses daripada <http://www.mohe.gov.my/muat-turun/awam/penerbitan/pppm-2015-2025-pt/3-pelan-pembangunan-pendidikan-malaysia-2015-2025-pendidikan-tinggi>
- Siti Saniah Abu Bakar. (2013). Kekangan pelajar asing dalam menggunakan kemahiran bertutur bahasa Melayu. *Jurnal Pendidikan Bahasa Melayu*, 3(1), 52–62.
- Tyacke, M., & Mendelshon, D. (1986). Students' needs: Cognitive as well as communicative. *TESL Canada Journal*, 1, 171–183.

## THE EVALUATION OF THE COMIC INTEGRATION IN LEARNING VOCABULARY

Nur Salina Ismail  
Safawati Basirah Zaid  
Nurazan Mohmad Rouyan

### ABSTRACT

Vocabulary learning is commonly done using textbook and other related material. However, studies that looked into the integration of comic while learning vocabulary are rather limited. Thus this study focuses on the evaluation of comic integration while learning vocabulary in the classroom. The evaluation is carried out among primary school students in Terengganu. Three primary school teachers are also being interviewed as to get evaluation from their perspectives. Based on the data analysed using Atlas t.i, it is noted that students evaluate it as fun learning as learning vocabulary using comic receive full participation from them. The findings revealed that comic is a good teaching guideline for the teachers in learning vocabulary. Finally, the data points to the need for future studies on the effectiveness of comic integration in learning vocabulary.

**Keywords:** Vocabulary; Comic; Evaluation; Vocabulary Teaching and Learning

### INTRODUCTION

Language had given human being the ability to communicate with each other, forming a complex system of communication, and within each language vocabulary stands as the basis for the language. Schmitt, (2008) states that vocabulary should be considered as more than a set of single-word units, and Christine Szeto Ngan-ha (2007) defines vocabulary as the smallest unit in the language.

Thus in mastering a language, it is crucial for the learner to acquire the vocabulary. It is known that vocabulary is significant in learning of language particularly in a second language or a foreign language learning, for vocabulary holds an important role in learning English because vocabulary is the basic of the language mastery skill. (Kurniawan, 2009). As Wilkins (1972) briefly notes: ‘without grammar very little can be conveyed, without vocabulary nothing can be conveyed’.

In acquiring vocabulary, many strategies and principles have been introduced by scholars (A, 2000; Barcroft, 2004; Kang, 2015; Kurniawan, 2009; Lopez Campillo, 1995; Manyak & Bauer, 2009; Meara, 1984; Nation, 1995; Schmitt, 2007;), however even though there are many principles exist, studies that looked into its applicability are rather limited. Thus this paper aims to determine the most applicable vocabulary teaching and learning principle, and what experts say about those principles in term of its applicability in classroom practices.

### LITERATURE REVIEW

In learning new language, learners would apply as much strategies as possible in order to master the target language in the shortest time possible. Most of the strategies practiced are usually focusing on the vocabulary acquisition. This is mainly because vocabulary is the smallest unit learners need to know in order to use the target language properly (Christine Szeto Ngan-ha, 2007; Deighton, 1971; Kurniawan, 2009; Milton, 2008; Seville, 1976). Learners must attain a certain level of vocabulary knowledge in order to understand the

written and spoken forms of the target language (Christine Szeto Ngan-ha, 2007). This is why Long and Richards (2007) regard it as ‘the core component of all the language skills’, and failure to gain an adequate vocabulary can give negative consequences to communication. As Wilkins (1972) succinctly notes: ‘without grammar, very little can be conveyed, without vocabulary nothing can be conveyed’ (p.111). Thus, vocabulary learning can be considered critical in language acquisition.

In order to achieve a certain level of vocabulary acquisition, learners have to use various strategies to be successful in their learning process (Schiefele as cited in Zhelyazova, 2011). Besides, teachers also held a big responsibility in ensuring the success of acquisition among learners. This is because learners are particularly interested in receiving vocabulary instruction (James as cited in Barcroft, 2004). Thus, vocabulary acquisition depends not only on how learners learn, but also how they were taught. Consequently, many scholars have come out with teaching and learning principles for teachers and learners to teach and learn vocabulary respectively. Of all the principles introduced, ten principles were found to be essential in ensuring vocabulary acquisition.

### **Principle 1: Select Appropriate Words**

Selecting appropriate words is the most important principle in teaching and learning vocabulary. Words that are considered appropriate are words that are comprehensible by learners and are coherence to their proficiency level. In the case of vocabulary acquisition, the input needs to convey meaning and be comprehensible so that learners are able to attach form to meaning. The meaning of a new word may be more readily inferred by learners if they could completely comprehends the larger input set in which this word appears (Barcroft, 2004). Besides being comprehensive, words chosen should also be advantageous for students. Thus, teachers should select words based on their usefulness to learners (Kurniawan: 2009). Useful words are words that learners will meet often, or need to use often in their language use situations (A, 2000).

On the other hand, learners should know what their vocabulary goals are and choose what vocabulary to focus on in terms of their selected goals (He, 2010). This is why Nation develops a general classification of vocabulary learning strategies, and the first planning is to choose words (Nation, 2001).

### **Principle 2: Focus on Different Aspect of Word**

Vocabulary acquisition will be more effective when a particular word is learned based on several aspects. This is because a word carries so much more than just its meaning (Kieran A. File 2000). For example, amongst other things, students can learn a word’s stress (accent), its collocations and word family members, its grammatical patterns and word parts of speech. Learning different aspects of word may help learners to enrich their knowledge on vocabulary.

As for teachers, one of the strategies that they should be using to teach vocabulary more effectively is by introducing (if there is no special purposes) a variety of vocabulary type (noun, verb, adjective, adverb, idiom) to learners (Kurniawan 2009). Study of roots and affixes is also known to be helpful to multiple student populations. This is because word parts, especially affixes and roots, are vital for English language learners who need the tools to deconstruct unfamiliar words independently (Carol & Nancy as cited in James & Erik, 2013). Thus, teachers should be able to introduce two word parts each week, either an affix (there are two kinds: suffixes, which usually come at the end of words, and prefixes, which come at the beginning of words) or a root word, or some combination thereof (two affixes, an affix and a root, a root and a suffix, etc.) (James & Erik, 2013)



**Principle 3: Progress from Less Demanding to More Demanding Vocabulary-related Activities**

Learners should not be expected to use new words in activities that require them to know every aspect of the words. This is inconsistent with how the process of language vocabulary acquisition must take place (Barcroft, 2004). Instead, the process of learning vocabulary needs to be made step by step, and not to immediately requiring learners to use new words in vocabulary-oriented activities. As for the example, learners need to be given an opportunity to process the new words as input first. Then, learners should be getting a chance to use the new words in contexts, based on their parts of speech.

Once learners are able to identify new words in their contexts and making meaning out of it, more demanding vocabulary-related activities can be done. This is similar to Kieran's (2000) fourth principle of teaching vocabulary which highlights that it is not enough to simply tell students the meanings of words or get them to only study words out of context. They need opportunities to see or hear target words in a meaningful context, and opportunities to use target words in meaningful writing and speaking tasks. Challenging students to find these words in reading or listening passages and use these words in particular writing and speaking tasks is a simple way to approach this.

**Principle 4: Limit Forced Semantic Elaboration during the Initial Stages of Learning New Words**

Following the third principle above, teachers should limit the explanation of meaning of the new words to just the basic meaning, as to avoid confusion and misunderstanding from learners of the new language. For example, should not explain the word "bear" by giving a definition like "a person who expects the price of stocks to go down and who sells them to avoid losing money" which is a term under "finance" and a "noun". Instead, teachers would limit the meaning of "bear" to just "one of a group of large and heavy animals that have thick hair and sharp claws and that can stand on two legs like a person" which is as a "noun", and "something that is difficult to do or deal with" which is a "verb", and not to relate to any other complicated meaning that is out of the learners' lexicon or understanding.

Additionally, RobWaring (2002) states that students should not be facing with material that is too difficult as they will not be able to guess successfully. It will also not be easy for them to add new knowledge to what they already know. Material that is a little easy is beneficial for language learners to improve themselves. This is because they already know all the words and will soon be able to build their word recognition speed.

**Principle 5: Encourage interest among Students during Learning Process**

Vocabulary teaching and learning should be interesting and enjoyable as to keep motivation high while encouraging students to develop strategies that they can continue to use once they leave the classroom. Besides giving learners some opportunities to enjoy their learning process, teachers should also take learners' perspective into consideration when it comes to preparing the learning materials. In other words, learners should be given a chance to say what they like and dislike.

Most often, pictures as visual aids will attract students' attention, and motivate them to learn (Febrianti, 2013). In whatever way language is taught and learned, the key element is to ensure the learning process is easier for students. When students have no interest in the subject, it would mean that there shall be less attention given by learners (Kurniawan, 2009). Thus it is important to maintain the learners' motivation so that they are able to be attentive and willingly to participate within the classroom (Clydesdale, 2006).

**Principle 6: Accommodate Use of Contextual Cues**

Vocabulary can be taught better through the use of contextual cues. It helps to ease many teachers in explaining the meaning of new words to learners. Teachers can use materials such as realia, pictures, past experiences and examples to depict the connection between the new words and its meaning. This is similar to Paul Kluth's (as cited in James & Erik, 2013) suggestion to use graphic organizers, picture books, fascination focused materials, graphic notes, and story kits to assist learners especially those with disabilities.

The accompanying of illustrations or visual cues, for example, may help to eliminate the need for readers to be singularly dependent on text to decode meaning. Thus it is a particularly convenient tool for language learners who frequently pause to consult dictionaries in search for the meaning of unknown words or phrases (Fewell, 2011). Besides, Burmark (as cited in Fewell, 2011) also states that pictures can truly help learners to improve their memory recall of material that they have read.

**Principle 7: Expose Learners to the Use of Dictionary**

Dictionary is one of the important references in learning new words, especially for new learners. There are many types of dictionary in the market including picture dictionary which are targeted toward the young learners who are still learning to expand their vocabulary in both their mother tongue (L1) and second (L2) languages. It is up to teachers and learners which dictionary would benefit them the most. As mentioned by Luppescu and Day (as cited in Laufer & Hulstijn, 2001), dictionary would help learners to attain better memorization of new words, as they found that learners who read a text and looked up unknown words in the dictionary remembered them better than learners who read the text without a dictionary.

The same opinion was given by Hulstijn et. al. (as cited in Laufer & Hulstijn, 2001), as he found the relatively few words that were looked up in the dictionary during a reading task yielded much higher retention scores on a subsequent test than the same words in other condition. Based on these, dictionary can be considered useful especially in helping new learners to understand new words.

**Principle 8: Exercise Repetition by Introducing Words Frequently Inside the Module**

The more frequently language learners are exposed to a particular vocabulary, the more likely they are to remember it. This is one of the basic principles in memorizing new word as with repetition, learners would be able to memorize, and produce the word appropriately when they understood the meaning. As stated by Waring (2002), most words that are taught will be lost to the Forgetting Curve, it is therefore essential that the new words are repeated soon after the initial learning, and repeated at spaced intervals many times and in many contexts thereafter to cement them in memory.

In line with the above, studies suggest that most learners need between 5-16 'meetings' with a word in order to retain it (Waring, 2002), and Folse, Hulstijn, Hollander, & Greidanus (as cited in Barcroft, 2004) found that there are positive effects of increased exposure to L2 words have been demonstrated in text-based and direct vocabulary learning. Thus, it is more effective to learn vocabulary when learners are given some degree of repetition, especially those who are considered slow (Westwood, Peter & Oliver as cited in Febrianti, 2013).

**Principle 9: Promote Deliberate Vocabulary Acquisition**

Deliberate vocabulary acquisition is where the teachers would introduce a new words to the learners and be sure to explain it thoroughly so that the learners would be able to understand the meaning of that word and memorize it. As stated by Mayer and Wittrock (as cited in Hogben, 1996), the more effectively the to-be-learned material is elaborated during

acquisition, the more readily it will be recalled by the learners. Thus, in learning vocabulary, the active, constructive elaboration of the word-meaning during the L2 acquisition influences its subsequent recall during reading.

Other strategies, such as rehearsal, may be important for maintaining a particular item, but simple rehearsal alone should not be very effective for long-term use, because it does not involve extensive elaboration of the word-meaning (Hogben, 1996). It is important for teacher to give a good explanation and elaboration when teaching the new words so that the learners for long-term recall purposes would be able to successfully analyze and rehearse the new word and its meanings, but also can elaborate the word-meaning and establish it within a suitable network of meaning (Hogben, 1996).

### **Principle 10: Expose Learners with Exercises and Activities Other Than Memorizing Words**

Instead of just sticking to the conventional teaching methods like reading textbook, referring to dictionary for meaning or memorizing new words, teachers could use their imagination to encourage learners learn new words in different types of activities. For example, using games as part of the activity would not only help with the memorization of new words, but at the same time help the learners to retain better attention on the learning process, and release some of the build-up stress in them, especially in a classroom consisted of learners from various background. Besides, Marsh (1978) suggested that in a foreign language class, a teacher could make use of comics, and have small group discussions take place between two or more students, after which the teacher could call upon a discussant from each group to report briefly on its observation.

Additionally, there are some other methods that can be commonly used for vocabulary teaching and learning such as extensive reading, using pictures and drawings, pronouncing words, online games, dramatization, and realia (Cho and Krashen, 1994; Grabe and Stroller, 2002; Muhammad Sabri 2011; Robb and Susser, 1989). Whichever method used, vocabulary exercises should focus on deepening and internalizing knowledge of words, not only the surface "form-meaning" level, and should deal with collocations and multiple-word units, not only single words. The type of practice in these activities allows the students to notice new words, or new features of words they already know, as well as giving them chances to internalize them (Waring, 2002).

All of these ten principles have been discussed in past studies and researches as a valid vocabulary principles, however in term of its applicability in classroom practices, they have not yet been proven. Thus in order to do so, these research questions have been addressed:

### **RESEARCH QUESTIONS:**

1. What are the vocabulary teaching and learning principles commonly practiced by the teachers in the classroom?
2. How did the teachers implement the principles to teach vocabulary in the classroom?

### **METHODOLOGY**

#### **Research Design**

This study employed qualitative research methods. The data was collected in September 2015 from the interviews with three experts at Sekolah Kebangsaan Gondang, Sekolah Kebangsaan Mengabang Telipot, and Sekolah Kebangsaan Kompleks Mengabang Telipot, which are located within Kuala Terengganu, Terengganu, Malaysia.

### Participants

The interview was conducted to three experts in a separate interview session. Purposive sampling was used to select the suitable participant for the interview session. The criteria for each participants is having at least ten years of experience in teaching English for primary school students, and still working as a teacher for primary school around Kuala Terengganu. The participants have at least 10 years of experience in teaching primary school students, they were interviewed on September 2015. The goal for the participants' selection is to have their opinion on the reliability of vocabulary teaching and learning principles in classroom practices.

### Instruments

The instrument is a set of question prepared for each participant before the interview session was conducted. For each set of question, a brief explanation for each of the ten principles was included. Each participant were given one week to prepare themselves before the interview was conducted. The main question in the instrument is to ascertain which principle were applied by these participants in their lessons, and the reasons behind it. Upon the interview session, the researcher briefly explained the ten principles one more to make sure that the participants would truly understand each of the principles. Each of the participants were interviewed separately, and all of their responds were recorded. The raw recorded data was later transcribed into written form and analysed through Atlas t.i software.

### FINDINGS

As mentioned above, this research makes use of qualitative research method, thus the collected data were analysed accordingly through Atlas t.i. Data collected from the interviews were put into table (see Table 1), so that comparison from each of the participants respond would be easier to interpret.

### Addressing First Research Question

To address the first research question, a qualitative analysis was carried out on the experts' respond to the interview questions using Atlas t.i software. The analysis was showed into a table (see Table 1) showing which principle was practiced by the participants in their lessons.

TABLE 1

No.	PRINCIPLE	Participants		
		P1	P2	P3
1	Select appropriate word to teach	Yes	Yes	Yes
2	Focus on Different Aspect of Words	Yes	Yes	No
3	Progress from less demanding to more demanding vocabulary-related activities	Yes	Yes	Yes
4	Limit forced semantic elaboration during the initial stages of learning new words	Yes	Yes	No
5	Encourage interest among students in learning process	Yes	Yes	Yes
6	Accommodate use of contextual cues	Yes	Yes	Yes
7	Expose learners to the use of dictionary	Yes	Yes	Yes

8	Exercise repetition by introducing words frequently	Yes	Yes	Yes
9	Promote deliberate vocabulary acquisition in teaching	Yes	Yes	Yes
10	Expose learners with exercises and activities other than memorizing words	Yes	Yes	Yes

From Table 1, the finding showed that, among all of the ten vocabulary teaching and learning principles, only eight of them were applied by the participants. The principles are Select appropriate word to teach, Progress from less demanding to more demanding vocabulary-related activities, Encourage interest among students in learning process, Accommodate use of contextual cues, Expose learners to the use of dictionary, Exercise repetition by introducing words frequently, Promote deliberate vocabulary acquisition, and the last one is Expose learners with exercises and activities other than memorizing words. However, only participant three who did not practised Focus on different aspect of word and Limit forced semantic elaboration during the initial stages of learning new words as part of the lesson strategy, as she teaches level one of primary school students.

### Addressing Second Research Question

In addressing the second research question, the researcher put the answers gathered from the interview with the participants according to theme. These are the opinion given by the participant to justify their practice for each of the principles.

#### Selection Appropriate Word to Teach

The finding showed that all of the participants make their selection of word by referring to the text book or “Dokumen Standard Kurikulum & Pentaksiran” (D.S.K.P).

**P1:** 7:1 (47:49)

“I refer the text book and the syllabus. Inside the syllabus there is already a provided list of vocabulary, so I just pick any from the suggested vocabulary, and mix it with any that I want to teach to them”

8:31(84:84)

“I just printed a list of words that the students need to learn from D.S.K.P this morning, and depend on the day when we refer to the text book, we can look at the recommended words for certain topic on certain day.

**P2:** 8:7 (75:76)

“We refer to the text book, there is already a list provided. If we look at level 1 text book, it would be in color”

**P3:** 8:36 (206:207)

“I usually select the words from the textbook, because there is a list of words that we need to teach given in that book”

#### Focus On Different Aspect Of Word

The finding showed that P1 teach different aspect of word by teaching homograph, expanding the grammar, and by explaining the meaning of the word. On the other hand, P2 would make use of sentence structure to show how the word have different meaning in different context usage.

**P1:** 7:2 (61:64)

“We do have this... it’s called homophone... homograph... This is within the syllabus and we teach them”

“we expand the grammar, we teach present tense, present continuous tense, past continuous tense, perfect tense... all of these would be included into the teaching”

“For meaning like the word... “mean” had two meaning which is “evil” and the other one is “the definition of something”, I would have to explain this as it was also within the syllabus”

**P2:** 8:9 (95:95)

“On this one it is more on sentence structure at first, but we give simple sentence.. let’s say if the word is “work”... “my father works as a doctor”, and the other one is “he loves his work”

“We introduce this to them in sentence structure”

### **Progress from Less Demanding To More Demanding Vocabulary-Related Activities**

Under this principles, the finding showed that P1 would first drill the word until they get the word, and understood the meaning, before moving to sentences. Meanwhile P2 would first introduce the category of word, and makes the lesson more challenging than before. On the other hand, P3 would teach the words first, then move on to making phrases. She also believed that learners

**P1:** 7:5 (76:77)

“Usually I start with drilling them with the word until they get the word, and understood the meaning. Then I would give them sentences, and practices on sentences”-

**P2:** 8:10 (99-100)

“First we introduce the category either verb or noun. I had joined it once to make phrasal verb”

“Normally if for the activity, we would do it more difficult than before, and more difficult than before, but for level 1 the level of difficulty was not that high”

**P3:** 9:6 (47:51)

“first I teach them about the words, and then I move to learning about making phrases with the words”

“ level 1, where you have to teach them one by one... they need to be guided”

### **Limit Forced Semantic Elaboration During the Initial Stages Of Learning New Word**

Here the finding showed that, P1 and P2 limit the semantic elaboration by only introducing the basic meaning for the word that the taught to their students.

**P1:** 7:33 (172:175)

“I introduce the basic meaning in class by showing them some pictures first, then I would drill the words a few times. After that I would give them some sentences and drill those sentences”

**P2:** 8:34 (114:114)

“I just give them the basic meaning which is easy for them. For example, “orange”, I just give the meaning of it as a fruit and as a colour”

### **Encourage Interest Among Student During Learning Process**

Finding showed that P1 encourage interest from the students by using activities such as classroom activities, group work, language art, jigsaw puzzle, and story books. In contrast, P2 used activities such as singing, and outside activities. While P3 would make use of quiz, group work, and point system.

**P1:** 7:7 (91:91)

“I use activities, classroom activities, group work activities, these students really love the language art, because they can use their creativity”

“Last is I do jigsaw puzzle, where I use pictures to make jigsaw puzzle. Other than that, I use the book “king of kite”, after they read the story, they knew the characters, the storylines...”

**P2:** 8:13 (122:124)

“We give something for them to create it on their own.. or something to do with outside activity.

“So I asked him to sing the song, then he can answer it. So here it really help their long term memory and encourage their interest through singing the song, and we can see that they really do enjoy the activity, as they even mimic the animals action themselves”

**P3:** 9:7 (66:67)

“I think quiz, when we divide the kids into different groups, which group have the best group work, which group give the best answer, they would be given points. When points were involved, these kids would be so interested in the activities”

### **Accommodate Use of Contextual Cues**

In accommodating the use of contextual cues, finding showed both P1 and P3 use the students’ past experience knowledge in introducing word, however only P3 would use the characteristic of animal to make relation with the word. On the other hand, P2 make use of “realia” that exist inside the classroom.

**P1:** 7:9 (98:99)

“I asked the kids to do some sentences, especially level 2 students... they would use their past experience knowledge, what they usually see at school...”

7:10 (101:102)

“I usually apply it with writing, where I would give them picture... then ask them to write about the picture where they can use their past experience...”

**P2:** 8:15 (132:132)  
 “first we use “realia”, realia is whatever that exist inside the classroom. We introduce the words, we introduce the word cards, and the picture cards was also prepared at the school. So other than using word cards and picture cards, we can use realia”

**P3:** 9:5 (58:62)  
 “monkey”, “you’re so noisy like a monkey” ... that’s how I link the word “monkey” as something that is noisy.. (laugh), another example is “tiger” where I would say “I’m angry now.. do you want me to be a tiger?”

9:10 (91:92)

“Depend on the topic, for example for topic like “technology at home”, we would link the words with what they have at their home, for example “telephone”. I’ll ask them “do you have telephone at your home?”, “where is it?”, and they’ll answer at the living room”

### **Expose Learners to the Use of Dictionary**

In introducing dictionary the finding showed that, all participants teach about finding the word by teaching them alphabetical order first.

**P1:** 7:11 (104:104)  
 “First of all we would teach them on how to use the dictionary... how to find the words, where to look at...”

**P2:** 8:3 (46:46)  
 “I teach them this skill... like how to select which category of the word, as example I asked them to find the meaning of BEAR, BORE, and BORN... the forms of irregular verb. They sometimes select bear as a noun, the furry animal instead of the verb that I want. That’s why to me it’s important that they knew this dictionary skill”

8:17 (142:142)

“For the dictionary skill we would teach them about the alphabetical order, because if they didn’t know that they would take lots of time in searching for the word from the dictionary, so teach them how to arrange words in alphabetical order first”

**P3:** 9:11 (103:103)  
 “we would teach them on how to find letter “H”, first we teach them to look at the part of the letter. It is like doing the alphabetical order, where I would tell them to look at the first letter, if it is the same letter then take a look at the second letter, and so on”

### **Exercise Repetition by Introducing New Word Frequently**

In exercising repetition, the finding showed that P1 use drilling by repeating the word through story

**P1:** 7:14 (115:115)  
 “Story usually, if through story we would repeat the word repeatedly”

7:19 (135:135)



“well I usually use drilling... drill... drill... drill...”

**P2:** 8:18 (148:148)

“it would still be based on the same topic. Let’s say we teach about animal, reading would involve animals as well, even in writing it would be about animal. Then on the last day we would usually do language art. This language art is also the most interesting activity, where we would do singing, dancing, and it would also be based on the animal topic”

8:20 (160:160)

“we would repeat it. So the average for each word would be at around 20 to 25 words per week. Because if we didn’t repeat it, they would soon forget it”

**P3:** 9:13 (111:115)

“we’ll use the same words. As example the word “goat”, where we would first left the “g”... first we explain one, and then have them spell the word normally, then we would take one letter out, and then ask them to fill the right letter in for the word. Maybe after that, we would take the middle letter or the last letter, a consonant or vowel. Then we’ll jumble up the letters and have them arrange the letter to form the word, using the same word all over again for these activities”

### **Promote Deliberate Vocabulary Acquisition**

**P1:** 7:28 (106:107)

So what I usually do, I would give vocab first, depend on the topic. As example for a topic... I would give like 5 words per day, and they would jot down in their vocab book, then they would have to look for the meaning, and we repeat this until they acquire the vocab”

7:34 (178:178)

“I introduce new vocabulary is the same for each topic, which is by showing them picture or realias. Then I would drill the words to them until they can remember it”

**P2:** 8:38 (214:215)

“I would usually use new passage or sentences that included words and such as. So that they would understand the meaning and how to use such words”

“I would also use pictures that are related to the word that I want to teach... I also make use of drilling to these kids about words and such as”

**P3:** 9:35 (177:177)

“First what I would do is give them simple text, short stories, or sentences for them to read it. Then I would highlight what word that I would like to teach to the class. Then I would drill the words by using pictures, games, or any other activities that would be attractive to them”

### **Expose Learners With Exercises And Activities Other Than Memorizing Words**

**P1:** 7:7 (91:91)

“I use activities, classroom activities, group work activities... These students really love the language art, because they can use their creativity”

“Last is I do jigsaw puzzle, where I use pictures to make jigsaw puzzle. Other than that, I use the book “king of kite”, after they read the story, they knew the characters, the storylines.. Then we would start with decorating the kites. They will bring all kinds of ribbons, beads.. they will make their own kite”

7:12 (107:107)

“would give picture and ask them to write, example where we give them a picture of “Cave”, they would attach the picture in their book, and then write “cave” under that picture, so it would became their own picture dictionary. But we can expand it more depend on the teacher’s creativity.”

**P2:** 8:5 (60:60)

“we encourage them to jot down the notes, and other activities.

“I would pick a word and have student select a card for the answer as synonym for my word, and then they would paste the word which they think is the answer on the board”

“we give something for them to create it on their own.. or something to do with outside activity”

8:14 (128:128)

yes for level 1, we do singing, word game,

8:21 (162:162)

“Usually we would do drilling, which is lots of exercise, either in oral form, writing, or through singing”

8:27 (182:182)

“We usually do games, where when we do it during the society or curriculum, such as the word games, or language games, as it was more on language skill”

**P3:** 9:3 (35:35)

“I would drill the words to them, where I would give pictures along with the label, then I would drill for spelling, the pronunciation, and the last would be making sentences”

9:7 (66:66)

I think quiz, when we divide them kids into different groups, which group have the best group work, which group give the best answer, they would be given points”

9:20 (144:144)

“we would do the “word miss”. I would also give them group work, where we would only had to issue instruction to the kids, and when they’ve finished they would go to the front and present to the rest of the class. Sometimes I asked them to paste the finished works at the back of the classroom so other students can have a look at it.”

9:22 (150:150)

“In this activity, we make a few stations. For reading program it would be about sentences, so they shall have to change stations. For example this group would go to

station A,B, and C. They'll change station every 5 minutes, where at station A they arrange letters, at station B they would arrange words. Once time is up, they'll have to change station, and they also compete with other groups for this activity”

## DISCUSSION

From here the researcher had inferred that the research objectives had been answered as these eight principles were the one that are appropriate to be regarded as the applicable Vocabulary Teaching and Learning Principles for classroom practices. The researcher concluded that, even though all of the ten vocabulary teaching and learning principle are good, the experts only apply eight of them, thus there need to be more future studies on the importance of having good vocabulary instructions in teaching and learning vocabulary. For vocabulary teaching and learning principle allows learners to acquire vocabulary of foreign language better, and at the same time helps foreign language teacher to devise a better teaching and learning strategies for their learners. The researcher suggested that foreign language learners and teachers to apply these principles in teaching and learning vocabulary, as it is applicable for other language vocabulary acquisition process as well.

## REFERENCES

- Barcroft, J. (2004). Second Language Vocabulary Acquisition: A Lexical Input Processing Approach. *Foreign Language Annals*, 37(2), 200–208. <http://doi.org/10.1111/j.1944-9720.2004.tb02193.x>
- Christine Szeto Ngan-ha. (2007). The relationship between vocabulary development and reading and vocabulary learning Strategies. University of Hong Kong.
- Doughty, C. J., & Long, M. H. (2005). The Handbook of Second Language Acquisition. *Language Acquisition*. <http://doi.org/10.1017/S0272263105210288>
- Febrianti, D. (2013). “Improving Vocabulary ABILITY BY USING COMIC ” Abstract :, (July 2013), 1–8.
- Hogben, M. J. L. D. (1996). The Vocabulary-Learning Strategies of Foreign-Language Students. *Language Learning*, 46(1), 101–135. <http://doi.org/10.1111/j.1467-1770.1996.tb00642.x>
- Kurniawan, E. H. (2009). Improving Vocabulary ABILITY BY USING COMIC. *Cendekia*, (June 2009), 1–8.
- Laufer, B., & Hulstijn, J. (2001). Incidental vocabulary acquisition in a second language: The construct of task-induced involvement. *Applied Linguistics*, 22, 1–26. <http://doi.org/10.1093/applin/22.1.1>
- Manyak, P. C., & Bauer, E. B. (2009). English Vocabulary Instruction for English Learners. *Reading Teacher*, 63(2), 174–176. <http://doi.org/10.1598/RT.63.2.11>
- Merriam Webster. (2015). Merriam Webster. Retrieved from <http://www.merriam-webster.com/dictionary/context>
- Zhelyazova, E. P. (2011). Vocabulary perceptions and principles in foreign language learning and teaching. *SCIENTIFIC University of Rousse*, 50(6.3), 145–154.

## PEMBINAAN FORMULA KEBOLEHBACAAN BAHAN BACAAN ARAB UNTUK PELAJAR BUKAN PENUTUR JATI

Kamarulzaman Abdul Ghani  
Pusat Pengajian Bahasa dan Pembangunan Insaniah  
Universiti Malaysia Kelantan  
kamarulzaman@umk.edu.my

Ahmad Sabri Noh  
Jabatan Bahasa Ketiga  
Institut Pendidikan Guru Kampus Pendidikan Islam  
sobrinz11@gmail.com

Nik Mohd Rahimi Nik Yusoff  
Fakulti Pendidikan  
Universiti Kebangsaan Malaysia  
nik@ukm.edu.my

### ABSTRAK

Kajian kebolehbacaan teks bahasa Arab sedang berkembang di negara Arab, tetapi masih lagi pada peringkat awal di Malaysia. Kekurangan alat ukur untuk menilai kesesuaian buku teks dengan pembaca sasaran dalam kalangan bukan penutur jati menjadi kekangan yang mendorong kajian ini dijalankan. Sehubungan itu kertas ini membincangkan usaha membina satu formula kebolehbacaan bahan bacaan Arab di Malaysia yang telah dilakukan. Kajian ini melibatkan sampel daripada populasi semua buku teks berbahasa Arab yang digunakan di sekolah-sekolah menengah Agama di Malaysia. Satu analisis linguistik telah dilakukan serta analisis inferensi bagi melihat tahap kekuatan hubungan setiap pola linguistik dengan tahap kebolehbacaan. Dapatan kajian mendapati tahap hubungan antara ciri linguistik yang dianalisis tidak kuat. Namun ia masih boleh dijadikan formula asas kearah penambahbaikan. Hal ini terjadi disebabkan buku-buku teks yang menjadi sampel kajian tidak mempunyai ciri penulisan yang baik. Satu usaha yang menyeluruh bagi memastikan kualiti penyediaan buku teks berbahasa Arab dilakukan dengan baik perlu diwujudkan.

**Kata Kunci:** formula kebolehbacaan; kebolehbacaan; bahan bacaan arab; sekolah menengah agama; ciri linguistik

### PENDAHULUAN

Amalan membaca teks dalam bahasa Arab masih diteruskan dalam disiplin ilmu Islam sehingga kini kerana ia merupakan warisan ilmu yang diperturunkan dari satu generasi ke generasi lain melalui penulisan para ulamak yang merupakan khazanah bagi memastikan kelangsungan peradaban umat Islam. Proses pemindahan ilmu, pembentukan pemikiran serta tingkah laku mempunyai kaitan dengan pemilihan teks bacaan yang bermakna. Teks bacaan bahasa Arab bukan sahaja berperanan sebagai medium pembelajaran bahasa, bahkan sebagai wadah untuk mendalami ilmu yang berteraskan ketauhidan kepada Allah SWT.

Penggunaan teks bacaan yang bersesuaian untuk pengajaran dan pembelajaran, perlu dipilih oleh pengajar untuk mendapatkan refleksi dan penglibatan yang positif dalam pengajaran dan pembelajaran daripada pelajar. Hal ini adalah penting, memandangkan dalam konteks Malaysia, capaian dan peluang untuk menggunakan bahasa Arab adalah terhad. Penggunaan teks bacaan yang bersesuaian adalah penting dalam proses pembelajaran kerana

ia dapat membantu menimbulkan minat pelajar dan membantu mereka menguasai bahasa ini dengan lebih berkesan (Kamarulzaman 2011). Selain itu, pelajar perlu dilatih supaya mempunyai autonomi dan tanggungjawab dengan mengamalkan pembelajaran berpusatkan pelajar (*student-centred learning*), seperti membaca bahan bacaan tambahan agar mereka lebih berdikari dan lebih aktif dalam pembelajaran serta tidak semata-mata mengharapkan bantuan daripada guru (Pintrich 1999). Sehubungan dengan itu, teks bacaan dalam bahasa Arab perlu mengikut tahap kebolehbacaannya untuk memastikan kesesuaian bahan tersebut dengan tahap berbahasa pelajar.

Pengukuran kebolehbacaan teks bahasa Arab dan kajian kebolehbacaan bahasa Arab masih lagi asing terutama di Malaysia (Kamarulzaman et.al. 2014), tidak seperti mana pengukuran kebolehbacaan bahasa Inggeris yang sudah lama diterokai dan terus berkembang sehingga kini (al-Khalifa & al-Ajlan 2010). Oleh yang demikian, pemilihan, penyediaan dan penggunaan bahan bacaan bahasa Arab yang sesuai dengan tahap penguasaan bahasa Arab pelajar terutama pelajar bukan penutur jati perlu diberi perhatian untuk memastikan pembacaan berterusan dengan berkesan.

## KAJIAN PENGUKURAN KEBOLEHBACAAN TEKS ARAB

Dawood (1977) telah menjalankan kajian terhadap hubung kait antara kesukaran membaca dan pemboleh ubah linguistik yang telah ditentukan, untuk menentukan keberkesanan pemboleh ubah tersebut dalam meramal tahap kebolehbacaan teks. Beliau menggunakan 30 petikan daripada buku teks membaca untuk gred empat, lima dan enam. Seterusnya, seramai 360 pelajar daripada gred lima menjawab ujian klox. Skor ujian klox tersebut digunakan sebagai pemboleh ubah kriteria, manakala skor terhadap pemboleh ubah linguistik Arab, digunakan sebagai pemboleh ubah peramal. Pemboleh ubah ciri linguistik yang dikaji ialah purata panjang ayat, purata panjang perkataan, jumlah perkataan yang kerap digunakan, peratus ayat kata nama dan peratus kata nama khas. Pemboleh ubah yang mempunyai hubung kait yang signifikan dengan skor ujian klox telah dipilih sebagai faktor peramal pembinaan formula. Pemboleh ubah yang mempunyai nilai korelasi yang tinggi, iaitu 0.9 ialah purata panjang perkataan, purata panjang ayat dan purata perkataan yang kerap digunakan.

Al-Heeti (1984) telah menjalankan kajian untuk menentukan kebolehbacaan teks menggunakan kaedah JAN (*Judgement Analysis*), iaitu analisis pertimbangan pakar. Beliau menggunakan skor profil dari maklum balas daripada pakar terhadap 60 petikan yang dipilih secara rawak daripada buku teks bacaan Arab, dari gred satu hingga enam, yang digunakan oleh pelajar sekolah rendah di beberapa negara Arab. Lima belas orang guru yang mempunyai pengalaman mengajar sekurang-kurangnya lima tahun di sekolah rendah di Iraq telah dilibatkan menjadi penilai dalam kajian ini. Mereka dikehendaki menilai 60 petikan berdasarkan skala sepuluh mata. Mereka ditugaskan untuk mengelaskan 10 petikan. Skala 1 iaitu senang, sesuai untuk gred satu, dan skala 10 iaitu sukar, sesuai untuk gred enam. Gred kebolehbacaan teks adalah berdasarkan beberapa pemboleh ubah linguistik. Faktor-faktor peramal kebolehbacaan teks yang dimasukkan dalam persamaan regresi berganda (*stepwise*) adalah:

1. Purata panjang ayat
2. Purata panjang perkataan
3. Purata perkataan yang kerap digunakan
4. Peratus kata nama khas
5. Peratus ayat kata nama

Hasil dapatan kajian juga menunjukkan terdapat hubung kait yang signifikan antara purata panjang perkataan, purata panjang ayat dan perkataan yang kerap digunakan. Hasil

daripada analisis regresi berganda (*stepwise*), formula persamaan matematik untuk menganggar tahap kebolehbacaan sesuatu petikan adalah seperti berikut:

$$\text{Polisi 1: RD} = 4.41434 (\text{purata panjang perkataan}) - 13.4687$$

$$\text{Polisi 2: RD} = 0.98 (\text{purata panjang ayat}) + 0.38 (\text{purata panjang perkataan}) - 0.91 (\text{purata bilangan perkataan berulang/ kerap}) - 1.06$$

Secara empirikal, formula yang dibangunkan boleh digunakan secara manual oleh guru untuk menganggar kebolehbacaan buku teks yang disediakan untuk kegunaan pelajar gred 1 hingga 6 di sekolah rendah di Iraq (al-Heeti 1984).

Kajian pengukuran seterusnya dijalankan oleh Mat Daud et al. (2013) dengan menggunakan pendekatan yang ringkas bagi mengukur kebolehbacaan teks. Kaedah pengukuran yang dikaji adalah berdasarkan pengiraan skor purata perkataan dalam teks. Skor perkataan didapati daripada kekerapan perkataan yang terdapat di dalam *King Abdul Aziz City For Science and Technology Arabic Corpus* (KACSTAC), iaitu korpus umum yang mengandungi teks daripada majalah, buku, surat khabar, jurnal, disertasi, bahan edaran daripada agensi kerajaan, kurikulum sekolah dan bahan internet.

Pengkaji membuat andaian bahawa semakin kerap perkataan digunakan semakin mudah pembaca memahami teks. Skor perkataan merupakan nilai songsangan penarafan perkataan dalam korpus. Oleh yang demikian, semakin rendah nilai skor perkataan keseluruhan, semakin mudah teks dibaca. Walau bagaimanapun, kajian ini merupakan kajian awal yang tidak menyediakan rumusan yang jelas tentang keberkesanan kaedah tersebut.

Al-Tamimi et al. (2014) dalam kajian beliau mengemukakan satu kaedah secara automatik untuk menentukan indek kebolehbacaan teks berbahasa Arab dengan menggunakan faktor analisis untuk melihat faktor-faktor yang menyumbang secara signifikan kepada kebolehbacaan. Persamaan matematik daripada analisis faktor dimasukkan dalam perisian komputer agar indek kebolehbacaan dapat dikira secara automatik. Penyelidik tersebut menggunakan lebih daripada 1196 teks daripada pelbagai subjek yang digunakan di Jordan oleh pelajar gred satu hingga gred sepuluh. Mereka menganalisis faktor-faktor linguistik teks iaitu: purata bilangan huruf dalam perkataan, purata bilangan perkataan dalam ayat, purata perkataan sukar, bilangan huruf, bilangan perkataan, bilangan ayat dan bilangan perkataan sukar. Walau bagaimanapun, faktor yang menyumbang kepada kebolehbacaan dan mempunyai muatan yang tertinggi dipilih mewakili persamaan matematik iaitu:

$$\text{Indek kebolehbacaan AARI} = (3.28 \times \text{Bilangan huruf}) + (1.43 \times \text{purata panjang perkataan}) + (1.24 \times \text{purata panjang ayat}).$$

## PERNYATAAN MASALAH

Menurut Kamarulzaman dan rakan-rakan (2009b) bidang kebolehbacaan sudah lama bertapak dan popular di barat. Dalam konteks bahan bacaan bahasa Arab usaha untuk membina penanda aras kebolehbacaannya adalah terlalu kurang (al-Ajlan et.al. 2008). Apatah lagi dalam mengukur senang sukar sesebuah bahan bacaan Arab dalam konteks pembaca bukan penutur jati khasnya di Malaysia. Alat ukur yang sering digunakan untuk menanda aras adalah melalui ujian kloz (Kamarulzaman & Hassan basri 2009). Jika ditinjau buku berbahasa Arab yang digunakan pada peringkat sekolah serta institusi pengajian tinggi dalam pengajian Islam di Malaysia majoriti adalah ditulis untuk pembaca Arab. Malah kurikulum agama al-Azhar yang digunakan di sekolah-sekolah agama juga berorientasikan laras bahasa untuk pembaca Arab (Kamarulzaman 2011).

Keadaan ini agak kritikal kerana salah satu faktor yang boleh membantu pelajar meningkatkan kemahiran membaca bahasa Arab adalah melalui penggunaan bahan bacan yang sesuai dengan aras bahasa pelajar serta boleh meningkatkan motivasi pelajar untuk membaca bahan tersebut (Kamarulzaman et.al. 2009a). Ini dapat dilihat isu kelemahan

lepasan sekolah dan universiti dalam aliran agama yang tidak mahir berbahasa Arab antaranya membaca.

Memandangkan tidak ada sebelum ini usaha untuk membina penanda aras sesuai yang boleh menjadi sandaran dalam mengukur aras kesukaran sesuatu bahan bacaan Arab serta panduan dalam pembinaan bahan bacaan untuk pembelajaran di sekolah khususnya di Malaysia, satu kajian perlu dilakukan sebagai membina asas kearah membangunkan penanda aras kebolehbacaan bahan bacaan Arab di Malaysia (Kamarulzaman et.al. 2017). Ini bertepatan dengan saranan Kamarulzaman (2010) melalui tesis kedoktorannya supaya suatu usaha mengenal pasti pemboleh ubah linguistik dalam konteks bukan penutur jati di Malaysia dalam usaha pembinaan penanda aras berasaskan formula kebolehbacaan bahan bacaan berbahasa Arab dalam pengajian Islam untuk pembaca bukan penutur jati.

## METODOLOGI KAJIAN

Kajian ini bertujuan mengenal pasti aspek pemboleh ubah linguistik yang mempengaruhi tahap kesukaran teks bacaan dalam kalangan pembaca bukan penutur jati di Malaysia dalam usaha membina penanda aras berasaskan formula kebolehbacaan teks Arab untuk pembaca bukan penutur jati. Reka bentuk yang sesuai bagi mencapai tujuan kajian ini ialah menggunakan analisis kandungan (*content analysis*), iaitu menganalisis ciri-ciri linguistik yang digunakan dalam sampel teks. Seterusnya, daripada data yang diperoleh, kajian dikembangkan menggunakan pendekatan kuantitatif iaitu data dianalisis menggunakan analisis statistik secara deskriptif dan inferensi. Hal ini dapat dilakukan dengan mengira kekerapan suatu kategori dalam unit analisis.

Analisis kandungan teks dalam kajian ini bertujuan menyelidiki buku teks yang digunakan oleh sekumpulan pelajar yang terdiri daripada pelbagai tahap pendidikan, iaitu pelajar tingkatan satu hingga tingkatan lima. Ia mengenal pasti tahap penggunaan ciri-ciri linguistik dalam teks berbahasa Arab. Ciri-ciri linguistik yang dikaji dalam kajian ini adalah berdasarkan kajian sarjana dalam kajian kebolehbacaan dan mendapat pengesahan daripada ahli linguistik bahasa Arab. Sampel teks bacaan merupakan sampel dari buku teks Kurikulum Agama yang digunakan oleh pelajar tingkatan satu hingga tingkatan lima dalam pelbagai mata pelajaran pendidikan Islam dan bahasa Arab. Analisis yang akan dilakukan, dapat memberikan gambaran sebenar tahap penggunaan ciri-ciri linguistik bahasa Arab yang dikenal pasti oleh pengkaji. Antara ciri-ciri linguistik yang dikaji ialah ayat mudah, ayat kompleks, ayat kata nama, perkataan biasa dan kerap, perkataan abstrak, kata hubung dan penanda wacana serta purata panjang ayat. Ciri-ciri linguistik ini telah dikenal pasti oleh para pengkaji dalam kajian kebolehbacaan teks.

Analisis deskriptif dilakukan untuk memerihai atau mendeskripsikan pemboleh ubah kajian, kekerapan, min dan sisihan piawai (Gall et al. 2003). Bagi memerihalkan tahap penggunaan ciri-ciri linguistik kajian ini terlebih dahulu menentukan kedudukan tahap berdasarkan skor kekerapan bagi setiap ciri linguistik tersebut. Statistik inferensi utama yang digunakan ialah analisis korelasi *Pearson* untuk melihat hubungan antara ciri-ciri linguistik dan tahap kebolehbacaan serta analisis regresi berganda (*stepwise*) untuk melihat sumbangan ciri-ciri linguistik terhadap tahap kebolehbacaan teks serta menentukan pemboleh ubah yang tinggi menyumbang kepada perubahan kepada pemboleh ubah bersandar. Pemboleh ubah bebas dalam kajian ini ialah ciri-ciri linguistik yang telah dikenal pasti, manakala pemboleh ubah bersandar ialah tahap kebolehbacaan teks mengikut tahap norma pelajar. Ia terdiri daripada lima tahap iaitu sangat senang, senang, sederhana, sukar dan sangat sukar. Kebolehbacaan teks ini ditentukan dengan menggunakan skala tahap kebolehbacaan 1 hingga 5 - iaitu sangat senang (1) senang (2) sederhana (3) sukar (4) sangat sukar (5).

Definisi dan tatacara pengekodan dijadikan panduan oleh pengekod semasa proses pengekodan ciri-ciri linguistik. Jadual 1 menunjukkan ringkasan pengekodan dalam analisis kandungan kajian:

JADUAL 1. Ringkasan pengekodan ciri-ciri linguistik

<b>Kod</b>	<b>Kategori</b>	<b>Definisi</b>	<b>Tatacara Analisis</b>
Xp1	Perkataan biasa dan kerap digunakan	Perkataan yang biasa dan kerap digunakan berdasarkan norma pelajar di Malaysia.	Rujuk Senarai Kosa Kata Abdul Rahman Chik (1994). Jumlah perkataan dalam 100 patah perkataan.
Xp2	Perkataan abstrak	Perkataan yang memberi makna konsep yang umum atau kompleks, yang tidak dapat dibuktikan oleh deria 5.	Jumlah perkataan dalam 100 patah perkataan.
Xa1	Ayat mudah	Ayat yang mempunyai satu klausa bebas, iaitu boleh berdiri dengan sendiri untuk membina makna. Klausa bebas terdiri dari satu subjek dan satu predikat	Mengira jumlah ayat mudah yang lengkap.
Xa2	Ayat kompleks	Gabungan satu klausa bebas dan satu atau lebih klausa tidak bebas. Klausa tidak bebas tidak boleh berdiri dengan sendiri untuk membina makna dan memerlukan penerangan daripada klausa bebas.	Mengira jumlah ayat kompleks yang lengkap.
Xa3	Ayat kata nama	Struktur ayat yang dimulai dengan kata nama.	Mengira jumlah ayat kata nama yang lengkap.
Xa4	Purata Panjang Ayat	Struktur ayat yang lengkap yang membina makna. Ayat terdiri daripada subjek dan predikat atau kombinasi klausa bersandar dan tidak bersandar	Mengira jumlah ayat dalam 100 patah perkataan. 100 patah perkataan dibahagi dengan jumlah ayat.
Xh	Kata hubung dan penanda wacana	Sebagai perkataan atau frasa yang digunakan mengikut fungsi yang tertentu untuk menghubungkan idea, hujah, cerita, konsep dengan konsep yang lain. Ia digunakan untuk menghubungkan idea dalam	Jumlah kata hubung dan penanda wacana dalam 100 patah perkataan.



---

ayat, antara ayat, atau  
antara perenggan.

---

Analisis regresi berganda langkah demi langkah (*stepwise*) digunakan bagi mengenal pasti sumbangan relatif pemboleh ubah bebas terhadap pemboleh ubah bersandar. Data daripada setiap pemboleh ubah digunakan untuk melihat bentuk hubungan atau model yang wujud, sama ada hubungan linear atau tidak linear, dan menganggar parameter-parameter dalam model tersebut.

Hubungan-hubungan di atas boleh diungkapkan dalam bentuk yang lebih kemas, iaitu dalam bentuk model regresi linear berganda seperti berikut:

$$Y = a + b_1X_1 + b_2X_2 + b_3X_3 + \dots + b_nX_n + r$$

di mana:

Y = pemboleh ubah bersandar;

a = ialah pemalar;

b<sub>1</sub>, b<sub>2</sub>, b<sub>3</sub>, b<sub>n</sub> = pekali regresi;

X<sub>1</sub>, X<sub>2</sub>, X<sub>3</sub>, X<sub>n</sub> = pemboleh ubah bebas;

r = ialah ralat piawai.

Persamaan ini membolehkan pengkaji mendapatkan satu kombinasi secara linear pemboleh - pemboleh ubah bebas yang menjadi peramal terbaik ke atas pemboleh ubah bersandar (Tabachnick & Fidell 2007).

Pengesahan kesesuaian model yang digunakan diperiksa dengan merujuk kepada nilai R kuasa dua (R<sup>2</sup>) Terlaras (Pallant 2011). Nilai R kuasa dua terlaras memberi idea tentang sejauh mana model regresi boleh digeneralisasikan kepada populasi. Sekiranya nilai R kuasa dua terlaras menyamai atau menghampiri nilai R kuasa dua, ini menunjukkan model tersebut adalah berpadanan dengan data set dalam populasi (Field 2005).

Selain melihat nilai R kuasa dua terlaras, pengkaji juga menggunakan kaedah *Bootstrap* (*Bootstraps approach*) yang terdapat dalam perisian SPSS untuk memastikan ketepatan pengesahan model. Kaedah *Bootstrap* merupakan kaedah yang sesuai dan lebih tepat untuk menguji kesahan model regresi tanpa memerlukan jumlah sampel yang besar (Efron & Tibshirani 1993; Wood 2004).

## DAPATAN KAJIAN

Statistik deskriptif digunakan untuk melihat secara menyeluruh tentang tahap penggunaan ciri-ciri linguistik iaitu penggunaan ayat mudah, ayat kompleks, ayat kata nama, perkataan biasa dan kerap, perkataan abstrak, kata hubung dan penanda wacana dan purata panjang ayat. Jadual 2 menunjukkan analisis keseluruhan ciri-ciri linguistik tersebut.

JADUAL 2. Taburan ciri-ciri linguistik berdasarkan keseluruhan tingkatan

Pemboleh ubah	n	Min	S.P
Ayat Mudah	313	1.99	1.49
Ayat Kompleks	313	5.46	1.25
Ayat Kata Nama	313	4.21	2.24
Purata Panjang Ayat	313	14.18	3.22
Perkataan Biasa & Kerap	313	95.44	2.48
Perkataan Abstrak	313	11.87	5.54
Kata Hubung & Penanda Wacana	313	5.38	2.26

Jadual 2 menunjukkan taburan min penggunaan ciri linguistik yang dikaji dalam keseluruhan sampel teks (n=313). Dari segi penggunaan jenis ayat, min penggunaan ayat kompleks (min= 5.46) iaitu sebanyak 73.24% adalah lebih tinggi berbanding min ayat mudah (min= 1.99) iaitu sebanyak 26.76%. Nilai min penggunaan ayat kata nama ialah min= 4.21 dengan 56.56%. Seterusnya dari segi purata panjang ayat nilai min ialah =14.18. Dari segi penggunaan perkataan, perkataan biasa dan kerap mendominasi sampel teks dengan nilai min= 95.44 iaitu 95.44% berbanding perkataan abstrak dengan nilai min= 11.87 dengan 11.87% daripada 100 jumlah patah perkataan dalam sampel teks. Nilai min penggunaan kata hubung dan penanda wacana ialah min= 5.38 dengan 5.38%.

Secara keseluruhannya, hasil analisis data kajian melalui sisihan piawai ini menunjukkan bahawa taburan penggunaan ciri-ciri linguistik mempunyai taburan keseragaman yang berbeza berdasarkan nilai sisihan piawai. Taburan penggunaan yang paling seragam ialah ayat kompleks diikuti oleh ayat mudah, ayat kata nama, kata hubung dan penanda wacana serta perkataan biasa dan kerap, manakala taburan purata panjang ayat menunjukkan taburan yang kurang seragam dan perkataan abstrak menunjukkan taburan yang tidak seragam.

Pemboleh ubah bersandar dalam kajian ini ialah ciri-ciri linguistik: ayat mudah, ayat kompleks, ayat kata nama, perkataan biasa dan kerap, perkataan abstrak, kata hubung dan penanda wacana serta purata panjang ayat. Pemboleh ubah bebas pula terdiri daripada tahap kebolehbacaan teks iaitu tahap 1, 2, 3, 4 dan 5. Bagi mengenal pasti perkaitan antara pemboleh ubah yang dikaji, ujian korelasi *Pearson* telah dijalankan untuk menganalisis perkaitan antara pemboleh ubah-pemboleh ubah kajian.

Jadual 3 memaparkan dapatan analisis korelasi *Pearson* yang menjelaskan perkaitan antara kesemua pemboleh ubah kajian.

JADUAL 3. Korelasi *Pearson* antara ciri-ciri linguistik dengan tahap kebolehbacaan teks

Pemboleh ubah	Tahap Kebolehbacaan Teks	
	r	Sig.
Ayat Mudah	-.102	.072
Ayat Kompleks	-.135	.017
Ayat Kata Nama	.027	.637
Perkataan Biasa Dan Kerap	-.606	.000
Perkataan Abstrak	-.023	.683
Kata Hubung Dan Penanda Wacana	-.403	.000
Purata Panjang Ayat	.160	.005

Sig. pada aras 0.05

Kekuatan hubungan antara pemboleh ubah ditafsirkan berdasarkan cadangan Cohen (1988) seperti yang ditunjukkan dalam jadual di bawah:

JADUAL 4. Tafsiran pekali korelasi mengikut Cohen (1988)

Nilai Korelasi (r)	Kekuatan perkaitan
0.10-0.29	Rendah
0.30-0.49	Sederhana
0.50-1.00	Kuat

Berdasarkan jadual 4, didapati pemboleh-pemboleh ubah yang menunjukkan terdapat perkaitan yang signifikan dengan tahap kebolehbacaan teks ialah pemboleh ubah ayat kompleks, perkataan biasa dan kerap, kata hubung dan penanda wacana serta purata panjang ayat, manakala pemboleh ubah ayat mudah, ayat kata nama dan perkataan abstrak menunjukkan perkaitan yang tidak signifikan dengan tahap kebolehbacaan teks.

Secara keseluruhan keputusan analisis korelasi *Pearson* ke atas pemboleh ubah ciri-ciri linguistik dengan tahap kebolehbacaan teks, didapati hanya empat pemboleh ubah sahaja yang mempunyai perkaitan secara signifikan, iaitu perkataan biasa dan kerap dengan perkaitan yang kuat, kata hubung dan penanda wacana dengan perkaitan yang sederhana, purata panjang ayat dan ayat kompleks yang menunjukkan perkaitan yang rendah dengan tahap kebolehbacaan teks. Tiga pemboleh ubah didapati tidak wujud perkaitan yang signifikan dengan tahap kebolehbacaan teks, iaitu pemboleh ubah ayat mudah, ayat kata nama dan perkataan abstrak.

Prosedur statistik (*stepwise*) digunakan untuk mendapatkan subset pemboleh ubah peramal (ciri-ciri linguistik) yang bermakna untuk meramal pemboleh ubah kriterion (tahap kebolehbacaan teks) di mana tertib memasukkan pemboleh ubah peramal ke dalam persamaan regresi adalah berdasarkan kriteria statistik.

Penentuan pemboleh ubah peramal yang dimasukkan ke dalam persamaan regresi dan pemboleh ubah peramal yang disingkirkan adalah berdasarkan nilai korelasi antara pemboleh ubah peramal dan pemboleh ubah kriterion yang paling kuat. Pemboleh ubah peramal yang mempunyai nilai korelasi yang paling rendah, digugurkan daripada dimasukkan dalam persamaan regresi (Pallant 2011). Analisis varian dalam regresi menunjukkan sama ada model yang dibina menghasilkan peramalan yang baik tentang kesignifikannya terhadap peramal yang diwujudkan.

JADUAL 5. Analisis varian

Model		Jumlah Kuasa Dua	Darjah Kebebasan	Min Kuasa Dua	F	Sig.
3	Regresi	279.261	3	93.087	82.959	.000 <sup>d</sup>
	Residual	346.726	309	1.122		
	Jumlah	625.987	312			

Sig. pada aras 0.05

d. Peramal: (konstant), perkataan biasa dan kerap, kata hubung dan penanda wacana, purata panjang ayat.

Pemboleh ubah bersandar: Tahap kebolehbacaan teks.

Jadual 5 menunjukkan keputusan ANOVA menunjukkan nilai  $F = 82.959$  dan nilai signifikannya  $p=.000$  ( $p < 0.05$ ). Tiga pemboleh ubah peramal, iaitu perkataan biasa dan kerap, kata hubung dan penanda wacana serta purata panjang ayat menyumbang kepada tahap kebolehbacaan teks secara signifikan.

Dapatan analisis regresi berganda (*stepwise*) yang mengenal pasti sumbangan tiga pemboleh ubah bebas terhadap tahap kebolehbacaan teks dirumuskan di dalam jadual 6. Tiga pemboleh ubah tersebut memberikan sumbangan sebanyak 44.6 peratus kepada varian dalam tahap kebolehbacaan teks. Dua pemboleh ubah peramal memberi kesan negatif iaitu -0.298 (perkataan biasa dan kerap) dan -0.178 (kata hubung dan penanda wacana). Pemboleh ubah purata panjang ayat memberi kesan positif iaitu dengan nilai 0.043.

JADUAL 6. Analisis regresi berganda (*stepwise*) bagi pemboleh ubah bebas yang mempengaruhi tahap kebolehbacaan teks

Pemboleh ubah	B	Ralat Piawai	Beta ( $\beta$ )	t	Sig.	R <sup>2</sup>	Sumbangan (%)
Perkataan Biasa dan Kerap	-0.298	0.025	-0.522	-11.787	0.000	.367	36.7
Kata Hubung dan Penanda Wacana	-0.178	0.027	-0.283	-6.459	0.000	.437	7.0
Purata Panjang Ayat	0.043	0.019	0.097	2.246	0.025	.446	0.9
Konstant	31.830	2.444		13.026	0.000		
R	:	0.668					
R Kuasa Dua	:	0.446					
R Kuasa Dua Terlaras	:	0.441					
Pemalar	:	31.830					
Ralat Piawai	:	2.444					

Peramal utama dan tertinggi bagi ciri linguistik dalam sampel teks ialah perkataan biasa dan kerap ( $\beta = -0.522$ ,  $t = -11.787$  dan  $p = 0.000$ ) dan menyumbang sebanyak 36.7 peratus. Ini bermakna semakin meningkat penggunaan perkataan biasa dan kerap dalam teks, maka tahap kebolehbacaan akan berkurang atau dengan erti kata lain semakin mudah tahap kebolehbacaan teks. Dapatan ini juga menunjukkan bahawa penggunaan perkataan biasa dan kerap adalah faktor utama yang menyumbang kepada tahap kesukaran teks.

Peramal kedua terpenting ialah kata hubung dan penanda wacana yang memberi kesan negatif dan menyumbang sebanyak 7.0 peratus terhadap tahap kebolehbacaan teks ( $\beta = -0.283$ ,  $t = -6.459$  dan  $p = 0.000$ ). Ini bermakna semakin meningkat penggunaan kata hubung dan penanda wacana dalam teks maka tahap kebolehbacaan akan berkurang atau menurun. Dalam lain perkataan, teks yang mempunyai kata hubung dan penanda wacana yang banyak menunjukkan tahap kebolehbacaan teks yang mudah.

Peramal ketiga terpenting ialah purata panjang ayat yang memberi kesan positif dan menyumbang sebanyak 0.9 peratus terhadap tahap kebolehbacaan teks ( $\beta = 0.097$ ,  $t = 2.246$  dan  $p = 0.025$ ). Ini bermakna semakin meningkat purata panjang ayat dalam teks maka tahap kebolehbacaan akan bertambah. Dalam lain perkataan, teks yang mempunyai purata panjang ayat yang banyak menunjukkan tahap kebolehbacaan teks yang tinggi atau sukar.

Secara umumnya, sumbangan tiga pemboleh ubah bebas yang signifikan terhadap tahap kebolehbacaan teks dapat dibentuk melalui persamaan regresi. Ia merupakan peramalan bagi pemboleh ubah bersandar apabila nilai pemboleh ubah bebas ditentukan. Persamaan regresi untuk kajian ini adalah seperti berikut:

$$Y = 31.830 - 0.298X_1 - 0.178X_2 + 0.043X_3 + 2.444$$

Di mana:

- Y = Tahap kebolehbacaan teks
- X<sub>1</sub> = Perkataan biasa dan kerap
- X<sub>2</sub> = Kata hubung dan penanda wacana
- X<sub>3</sub> = Purata panjang ayat

Konstant = 31.830

Ralat = 2.444

Setelah model regresi dibina, adalah penting untuk mengesahkan kesesuaian model. Kesahihan model adalah kestabilan, kemunasabahan dan keupayaan pekali regresi untuk digeneralisasikan kepada sampel teks yang lain dalam populasi (Field 2005). Pengesahan model regresi adalah satu langkah penting dalam proses pemodelan kerana ia membantu dalam menilai kebolehpercayaan model sebelum ia boleh digunakan dalam membuat keputusan (Stevens 2009).

Pengesahan kesesuaian model dapat dilihat pada nilai R kuasa dua terlaras. Nilai R kuasa dua terlaras memberi idea tentang sejauh mana model regresi boleh digeneralisasikan kepada populasi. Sekiranya nilai R kuasa dua terlaras menyamai atau menghampiri nilai R kuasa dua, ini menunjukkan model tersebut adalah berpadanan dengan data set dalam populasi (Field 2005). Berdasarkan jadual 4.16 di bawah, perbezaan nilai R kuasa dua dan nilai R kuasa dua terlaras adalah kecil iaitu 0.005 atau 0.5% ( $0.446 - 0.441 = 0.005$ ). Ini menunjukkan model tersebut adalah berpadanan dengan populasi. Pengurangan nilai R kuasa dua terlaras yang kecil ini dapat difahami bahawa, sekiranya model ini adalah terbitan daripada populasi, ianya menjelaskan sebanyak 0.5% pengurangan varian dalam model regresi yang dihasilkan.

JADUAL 7. Model *summary*

Model	R	R <sup>2</sup>	R <sup>2</sup> Terlaras
3	0.668 <sup>c</sup>	0.446	0.441

c. Pemboleh ubah Bebas: Perkataan Biasa dan Kerap, Kata Hubung dan Penanda Wacana, Purata Panjang Ayat.

Kesepadanan yang baik sesuatu model pada data bergantung kepada ketepatan model dalam meramal dan mengesahkan dataset yang lain atau dataset baharu. Ini merupakan tujuan utama pengesahan model. Oleh yang demikian, selain melihat nilai R kuasa dua terlaras, pengkaji juga menggunakan kaedah *Bootstrap* (*Bootstraps approach*) yang terdapat dalam perisian SPSS untuk memastikan ketepatan pengesahan model. Kaedah *Bootstrap* merupakan kaedah yang sesuai dan lebih tepat untuk menguji kesahan model regresi tanpa memerlukan jumlah sampel yang besar (Efron & Tibshirani 1993; Wood 2004).

JADUAL 8. *Coefficients*

Model	B	Ralat Piawai	Beta $\beta$	t	Sig.	95.0% Confidence Interval for B	
						Lower	Upper
Perkataan Biasa dan Kerap	-0.298	0.025	-0.522	-11.787	0.000	-0.348	-0.249
Kata Hubung dan Penanda Wacana	-0.178	0.027	-0.283	-6.459	0.000	-0.232	-0.123
Purata Panjang Ayat	0.043	0.019	0.097	2.246	0.025	0.005	0.080
Konstant	31.830	2.444		13.026	0.000	27.022	36.638

## Pemboleh ubah Bersandar: Tahap Kebolehbacaan Teks

JADUAL 9. *Bootstrap for coefficients*

Model	B	Bootstrap				
		Bias	Ralat Piawai	Sig. (2-tailed)	Bca 95% Confidence Interval	
					Lower	Upper
Perkataan Biasa dan Kerap	-0.298	0.000	0.020	0.000	-0.335	-0.260
Kata Hubung dan Penanda Wacana	-0.178	-0.001	0.026	0.000	-0.226	-0.130
Purata Panjang Ayat	0.043	0.001	0.017	0.014	0.009	0.079
Konstant	31.830	-0.015	1.907	0.000	28.020	35.470

Keputusan *Bootstrap* Berdasarkan 2000 sampel *Bootstrap*

Berdasarkan jadual 8 dan 9 dapat dilihat bahawa terdapat kesamaan antara model regresi *stepwise* yang asal dan model regresi *Bootstrap* berdasarkan 2000 persampelan semula. Kesamaan juga dapat dilihat melalui nilai ralat piawai. Bagi perkataan biasa dan kerap, perbezaan ralat model asal dan model *Bootstrap* ialah 0.005. Nilai ralat piawai masing-masing menunjukkan nilai 0.025 dan 0.020. Perbezaan nilai ralat piawai kata hubung dan penanda wacana dalam model asal dan model *Bootstrap* ialah 0.001 iaitu nilai masing-masing ialah 0.027 dan 0.026. Adapun perbezaan nilai ralat piawai purata panjang ayat dalam model asal dan model *Bootstrap* pula ialah 0.002 iaitu nilai masing-masing ialah 0.019 dan 0.017.

Nilai *confidence interval* model asal dan nilai *bias corrected acceleration confidence interval* bagi model *Bootstrap* juga menunjukkan perbezaan yang kecil atau menghampiri kesamaan. Nilai bawah dan nilai atas bagi perkataan biasa dan kerap pada model asal ialah -0.348 dan -0.249, manakala nilai bawah dan atas pada model *Bootstrap* ialah -0.335 dan -0.260. Perbezaan antara nilai bawah dan nilai atas dalam model asal dan model *Bootstrap* bagi perkataan biasa dan kerap ialah masing-masing 0.013 dan 0.011. Manakala nilai bawah dan nilai atas bagi kata hubung dan penanda wacana pada model asal ialah -0.232 dan -0.123, manakala nilai bawah dan atas pada model *Bootstrap* ialah -0.226 dan -0.130. Perbezaan antara nilai bawah dan nilai atas dalam model asal dan model *Bootstrap* bagi kata hubung dan penanda wacana ialah masing-masing 0.006 dan 0.007. Seterusnya, nilai bawah dan nilai atas bagi purata panjang ayat pada model asal ialah 0.005 dan 0.080, manakala nilai bawah dan atas pada model *Bootstrap* ialah 0.009 dan 0.079. Perbezaan antara nilai bawah dan nilai atas dalam model asal dan model *Bootstrap* bagi purata panjang ayat ialah masing-masing 0.004 dan 0.001.

Semakin tinggi kesamaan model regresi asal dan model *Bootstrap*, semakin tinggi kesahan model (Efron & Tibshirani 1993; Oredein et al. 2011; Scalon et al. 1998) Hal ini menunjukkan kestabilan antara model regresi dan model *Bootstrap* untuk meramal sumbangan tiga pemboleh ubah iaitu perkataan biasa dan kerap, kata hubung dan penanda wacana serta purata panjang ayat. Oleh itu, model regresi yang terhasil daripada sampel boleh digeneralisasikan kepada data yang lain dalam populasi.

Berdasarkan persamaan regresi menggunakan kaedah *stepwise* mendapati tiga pemboleh ubah bebas mempunyai korelasi dan memberi kesan serta sumbangan kepada tahap kebolehbacaan teks berbahasa Arab. Tiga pemboleh ubah bebas tersebut ialah perkataan biasa dan kerap, kata hubung dan penanda wacana serta purata panjang ayat.

## PERBINCANGAN

Berdasarkan dapatan kajian, ciri-ciri linguistik yang mempunyai potensi boleh mempengaruhi kebolehbacaan teks secara konsisten banyak tertumpu pada ciri ayat kompleks dan ayat mudah berdasarkan keseragaman kekerapan penggunaannya dalam teks yang dikaji. Secara teori, ciri-ciri perkataan juga berpotensi mempengaruhi kebolehbacaan teks iaitu teks yang dikaji mempunyai taburan kekerapan kata hubung dan penanda wacana serta penggunaan perkataan biasa dan kerap yang seragam. Walaupun taburan purata panjang ayat kurang seragam, secara teorinya ia mempengaruhi kebolehbacaan teks.

Dapatan ini selari dengan dapatan kajian Kamarulzaman (2010) dan Kamarulzaman et al. (2014) serta Zulazhan (2012) yang mengkaji kebolehbacaan 15 teks daripada buku teks Bahasa Arab Tinggi tingkatan empat dan buku teks *Balāghah* STAM yang kedua-duanya menggunakan ujian klotz. Mereka mendapati penggunaan ayat kompleks mendominasi teks dengan penggunaan yang seragam. Walaupun perkataan biasa dan kerap juga mendominasi teks, penggunaannya tidak seragam.

Walaupun bagaimanapun, dalam kajian Dawood (1977) al-Heeti (1984) menunjukkan keseragaman penggunaan perkataan biasa dan kerap serta purata panjang ayat yang merupakan penyumbang kepada kebolehbacaan teks. Berbeza dengan kajian Duryhim (1998) yang menunjukkan penggunaan ayat kompleks dan perkataan abstrak secara konsisten dalam teks menjadi penyumbang kepada kebolehbacaan teks. Namun begitu, kajian Dawood (1977) melibatkan jumlah sampel yang besar dan melibatkan teks yang digunakan oleh penutur jati, sebaliknya kajian Kamarulzaman (2010) dan Zulazhan (2012) melibatkan sampel yang kecil.

Berdasarkan kajian pengkaji-pengkaji kebolehbacaan yang terdahulu mendapati ciri-ciri linguistik seperti elemen perkataan yang membantu pemahaman pembaca dan perkataan yang bertujuan pembelajaran. Perkataan baru disediakan perkataan kunci yang membantu menerangkan perkataan tersebut. Selain itu, struktur dan jenis ayat sering menjadi ukuran kepada kebolehbacaan sesuatu teks seperti struktur ayat yang mempunyai penerangan, contoh dan ilustrasi dengan bantuan perkataan yang berfungsi sebagai penghubung isi.

Daripada dapatan tersebut dapat dirumuskan bahawa, ciri-ciri yang mempunyai taburan penggunaan secara seragam mempunyai potensi sebagai penyumbang dalam meramal kebolehbacaan sesuatu teks. Demikian juga dalam menyediakan buku teks kepada pelajar bukan penutur jati, taburan keseragaman ciri-ciri linguistik yang berpotensi mempengaruhi kebolehbacaan teks perlu disesuaikan dengan tahap kompetensi pembaca mengikut tingkatan pembelajaran, bukan hanya berdasarkan isi pengajaran yang perlu ada mengikut tingkatan. Ciri-ciri linguistik yang digunakan dalam menyampaikan isi perlu mengikut tahap kompetensi berbahasa pembaca sasaran.

Hal ini adalah selari dengan saranan dalam Model Prestasi Pembaca Klare (1988) yang mana adalah penting bagi penulis untuk mengambil kira kompetensi pembaca dalam menyediakan teks yang sesuai dengan mereka bagi memastikan interaksi berkesan antara pelajar bukan penutur jati dan buku teks berbahasa Arab. Mereka menggunakan teks bukan sahaja untuk mempelajari isi pengajaran mata pelajaran Dini, bahkan menggunakan teks untuk mempelajari bahasa Arab sebagai bahasa asing atau bahasa kedua.

Dapatan kajian ini juga menunjukkan ciri-ciri linguistik perkataan biasa dan kerap, kata hubung dan penanda wacana, ayat kompleks dan purata panjang ayat mempunyai perkaitan yang signifikan dengan tahap kebolehbacaan teks. Hal ini menunjukkan semakin

tinggi tingkatan, semakin rendah kekerapan penggunaan perkataan biasa dan kerap. Begitu juga kata hubung dan penanda wacana iaitu, semakin tinggi tingkatan semakin berkurang penggunaan kata hubung dan penanda wacana. Dari segi ayat pula, semakin tinggi tingkatan semakin rendah penggunaan ayat kompleks dalam teks. Bagi purata panjang ayat pula menunjukkan semakin tinggi tingkatan semakin tinggi purata panjang ayat. Ciri-ciri yang mempunyai perkaitan yang signifikan dengan tahap kebolehbacaan teks berpotensi menyumbang kepada tahap kebolehbacaan teks.

Dalam kajian ini, hanya empat daripada tujuh pemboleh ubah ciri linguistik mempunyai perkaitan yang signifikan dengan pemboleh ubah tahap kebolehbacaan teks iaitu perkataan biasa dan kerap, kata hubung dan penanda wacana, purata panjang ayat dan ayat kompleks. Sehubungan dengan itu, empat pemboleh ubah tersebut dimasukkan di dalam analisis regresi berganda.

Secara keseluruhan, dapatan kajian menunjukkan hanya tiga ciri linguistik yang memberikan sumbangan terbesar kepada tahap kebolehbacaan teks berbahasa Arab iaitu perkataan biasa dan kerap, kata hubung dan penanda wacana serta purata panjang ayat. Tiga pemboleh ubah tersebut memberikan sumbangan sebanyak 44.6 peratus kepada varian dalam tahap kebolehbacaan teks. Hasil dapatan menunjukkan dua pemboleh ubah peramal memberi kesan negatif iaitu perkataan biasa dan kerap serta kata hubung dan penanda wacana, manakala pemboleh ubah purata panjang ayat memberi kesan positif. Berdasarkan dapatan ini, boleh dirumuskan bahawa ketiga pemboleh ubah ini berupaya menjadi penyumbang atau peramal kepada tahap kebolehbacaan teks bahasa Arab yang digunakan oleh pelajar bukan penutur jati.

Ciri-ciri linguistik yang didapati menyumbang kepada tahap kebolehbacaan perlu disesuaikan dengan tahap kompetensi pembaca sasaran selari dengan Model Prestasi Pembaca Klare (1988). Tahap kompetensi pembaca yang meliputi pelbagai aspek iaitu dari segi pengetahuan sedia ada pembaca berkaitan kandungan yang disampaikan dalam bahan bacaan, kemahiran membaca, kemahiran berbahasa pembaca serta kematangan fikiran pembaca. Hal ini bergantung kepada bagaimana penulis mengawal kepadatan isi, melaraskan ciri-ciri linguistik seperti penggunaan perkataan sukar atau perkataan teknikal serta perkataan biasa dan kerap. Begitu juga struktur ayat perlu dilaraskan seperti ayat panjang, ayat mudah dan ayat kompleks.

Di samping itu juga, tahap kebolehbacaan teks juga perlu berbeza mengikut kompetensi pembaca dan kepadatan isi yang disampaikan kepada pembaca. Ciri-ciri linguistik yang terdapat dalam teks harus di sesuaikan dengan keadaan isi atau maklumat yang disampaikan kepada pembaca iaitu adakah isi tersebut adalah maklumat baru atau kesinambungan daripada apa yang telah diketahui, adakah isi yang disampaikan menarik minat atau memenuhi keperluan pembaca kepada pembaca, adakah sifat isi bersesuaian dengan tahap intelektual pembaca dan adakah kematangan isi bersesuaian dengan kematangan berfikir pembaca.

Namun demikian, terdapat juga kemungkinan faktor-faktor lain yang tidak dikaji dalam kajian ini yang menyumbang kepada kebolehbacaan teks berbahasa Arab khususnya untuk pelajar bukan penutur jati. Hasil kajian ini selari dengan bukti empirikal kajian lepas bahawa ciri-ciri linguistik seperti perkataan biasa dan kerap, kata hubung dan penanda wacana serta panjang ayat memberikan sumbangan dan pengaruh yang tersendiri terhadap tahap kebolehbacaan teks berbahasa Arab.

Dalam usaha menyediakan teks untuk pelajar bukan penutur jati, tumpuan perlu diberikan kepada aspek ciri-ciri linguistik yang menyumbang kepada kebolehbacaan teks seperti penggunaan perkataan biasa dan kerap, penggunaan kata hubung dan penanda wacana untuk menunjukkan hubung kait antara idea dalam ayat dan antara ayat serta penerangan



kepada sesuatu konsep atau perkataan. Purata panjang ayat juga perlu diberi perhatian walaupun sumbangan ciri-ciri tersebut tidak begitu besar.

## KESIMPULAN

Kajian ini telah memperlihatkan sumbangan ciri-ciri linguistik iaitu perkataan biasa dan kerap, kata hubung dan penanda wacana serta purata panjang ayat terhadap kebolehbacaan buku teks berbahasa Arab dalam Kurikulum Dini di Malaysia. Berdasarkan dapatan kajian ini, dapatlah disimpulkan bahawa teks untuk pelajar bukan penutur jati harus disusun dengan teliti mengikut tingkatan pembelajaran berdasarkan ciri-ciri linguistik yang didapati menyumbang kepada tahap kebolehbacaan teks. Ini adalah usaha untuk mengambil kira kesesuaian tahap penguasaan pelajar bagi memastikan keberkesanan proses pembacaan di samping mendorong pelajar meningkatkan penguasaan bahasa Arab. Namun demikian, dapatan kajian yang telah dilaksanakan ini diharapkan mampu dijadikan sebagai perintis dan panduan untuk dimanfaatkan dalam kajian lanjutan ke arah pembinaan kaedah atau formula bagi menganggar kebolehbacaan teks untuk pelajar bukan penutur jati. Berdasarkan kajian ini, didapati ciri-ciri linguistik yang secara teorinya menyumbang kepada kebolehbacaan teks berbahasa Arab adalah tidak seragam merentasi tingkatan pelajar dan tidak mengambil kira penguasaan pelajar. Ciri-ciri linguistik tersebut seperti kekerapan perkataan abstrak, penggunaan ayat mudah, ayat kompleks dan ayat kata nama mempunyai kekuatan dalam menyumbang kepada tahap kebolehbacaan teks berbahasa Arab. Walau bagaimanapun, beberapa ciri pada perkataan dan ayat yang membantu pemahaman seperti penggunaan perkataan biasa dan kerap, perkataan kata hubung dan penanda wacana yang berfungsi sebagai petunjuk hubungan antara idea dan idea yang lain dan purata panjang ayat. Ciri-ciri linguistik tersebut menyumbang kepada tahap kebolehbacaan teks dan didapati aras kekerapan dan kepadatan dalam teks adalah secara seragam.

## RUJUKAN

- Abdul Rahman Chik. 1994. *Ma'āyir al-Tahakkum fī al-Alfaz fī Ta'lim al-ʿArabiyyah lil Mujtama'āt al-Islāmiyyah fī Janub Syarqi Asia*. Tesis PhD, Universiti Iskandariyyah.
- Al-Ajlan, A.A., Al-Khalifa, H.S. & Al-Salman, A.M.S. 2008. Towards The Development of An Automatic Readability Measurements for Arabic Language. *Third International Conference on Digital Information Management*, hlm. 506-511.78.
- Al-Heeti, K.N. 1984. Judgment Analysis Technique Applied To Readability Prediction of Arabic Reading Material. Tesis PhD, University of Northern Colorado.
- Al-Khalifa, H. S. & Al-Ajlan, A. A. 2010. Automatic Readability Measurements of The Arabic Text: An Exploratory Study. *The Arabian Journal for Science and Engineering* 35(2C): 103 - 124.
- Al-Tamimi, A.-K., Jaradat, M., Aljarrah, N. & Ghanem, S. 2014. AARI: Automatic Arabic Readability Index. *The International Arab Journal of Information Technology*, 11(4): 370-3.
- Cohen, J.W. (1988). *Statistical Power Analysis for The Behavioral Sciences* (2<sup>nd</sup> edition). Hillsdale, New Jersey: Lawrence Erlbaum Associates.
- Dawood, B.A.K. 1977. The Relationship Between Readability and Selected Language Variables. Tesis Unpublished Master Thesis (In Arabic), Iraq Baghdad University.
- Efron, B. & Tibshirani, R.J. 1993. *An Introduction to The Bootstrap*. New York: Chapman & Hall.
- Field, A. 2005. *Discovering Statistics Using SPSS*. London: Sage Publications.

- Gall, M. D., Gall, J. P. & Borg, W. R. 2003. *Educational Research: An Introduction*. 7th Ed. Boston: Allyn and Bacon.
- Kamarulzaman Abdul Ghani & Hassan Basri Awang Mat Dahan. 2009. Tahap Kebolehbacaan Buku Teks Bahasa Arab Tinggi Tingkatan Empat dan Hubungannya dengan Motivasi Murid SMKA. *Jurnal Pendidikan* Jilid 34: 55-72.
- Kamarulzaman Abdul Ghani, Ahmad Sabri Noh & Nik Mohd Rahimi Nik Yusoff. 2014. Linguistic Features for Development of Arabic Text Readability Formula in Malaysia: A Preliminary Study. *Middle-East Journal of Scientific Research* 19(3): 319-331.
- Kamarulzaman Abdul Ghani, Hassan Basri Awang Mat Dahan & Nik Mohd Rahimi Nik Yusoff. 2009a. Penggunaan Ujian Kloz dalam Mengukur Kebolehbacaan Teks Arab untuk Pembaca Bukan Arab di Malaysia: Satu Kajian Rintis. *Journal of Islamic and Arabic Education* Issue 1, Vol 2: 15-30.
- Kamarulzaman Abdul Ghani, Hassan Basri Awang Mat Dahan & Nik Mohd Rahimi Nik Yusoff. 2009b. Kebolehbacaan Buku Teks dan Hubungannya Dengan Persembahan Teknikal: Kajian terhadap buku teks Bahasa Arab Tinggi Tingkatan Empat. *Jurnal ISLAMIYYAT* Jilid 31, 3-27.
- Kamarulzaman Abdul Ghani, Sabri Che Noh & Nik Mohd Rahimi Nik Yusoff. 2017. Ciri-Ciri Linguistik dalam Buku Teks Berbahasa Arab dan Hubungannya dengan Tahap Kebolehbacaan Teks di Malaysia. *GEMA Online® Journal of Language Studies* Volume 17(3), August 2017
- Kamarulzaman Abdul Ghani. 2010. Kebolehbacaan Buku Teks Bahasa Arab Tinggi Tingkatan Empat Sekolah Menengah Kebangsaan Agama. Tesis PhD, Universiti Malaya.
- Kamarulzaman Abdul Ghani. 2011. Kebolehbacaan Buku Teks Bahasa Arab Tinggi Berasaskan Ujian Kloz dalam Kalangan Pelajar di SMKA. *GEMA Online Journal of Language Studies* Volume 11 (2): 53-66.
- Klare, G.R. 1988. The formative years. Dlm. Zakaluk, B.L. & Samuels, S.J. (pnyt.). *Readability: Its Past, Present and Future*. hlm. 14-34. Newark, DE: International Reading Association.
- Mat Daud, N., Hassan, H. & Abdul Aziz, N. 2013. A Corpus-Based Readability Formula for Estimate of Arabic Texts Reading Difficulty. *World Applied Sciences Journal* 21:168-173.
- Oreidin, A., Olatayo, T. & Loyinmi, A. 2011. On Validating Regression Models with *Bootstraps* and Data Splitting Techniques. *Global Journal of Science Frontier Research* 11(6).
- Pallant, J. 2011. *SPSS Survival Manual: A Step by Step Guide to Data Analysis Using SPSS*. 4th Ed. Crows Nest, NSW: Allen & Unwin.
- Pintrich, P. R. 1999. The Role of Motivation in Promoting and Sustaining Self-Regulated Learning. *International Journal of Educational Research* 31: 459-470.
- Scalon, J. D., Freire, S. M. & Cunha, T. A. 1998. Validation of Models for Predicting The Use of Health Technologies. *Medical decision making* 18(3): 311-319.
- Stevens, J.P. 2009. *Applied Multivariate Statistics for The Social Sciences*. Fifth Edition. New York: Routledge Taylor & Francis Group.
- Tabachnick, B.G. & Fidell, L.S. 2007. *Using Multivariate Statistics*. Fifth Edition. USA: Pearson Education, Inc.
- Wood, M. 2004. Statistical Inference Using Bootstrap Confidence Intervals. *Significance* 1(4): 180-182.
- Zulazhan Ab. Halim. 2012. Kebolehbacaan Buku Teks Balāghah Sijil Tinggi Agama Malaysia di Sekolah-Sekolah Menengah Agama Negeri. Tesis PhD, Universiti Kebangsaan Malaysia.

## STUDENTS' PERCEPTION TOWARDS THE INTEGRATION OF TECHNOLOGY IN ENGLISH LANGUAGE LEARNING

Nur Hafezah Hussein  
Universiti Malaysia Kelantan  
nhafezah@umk.edu.my

Nor Hanim Mustafa  
Universiti Malaysia Kelantan  
norhanim@umk.edu.my

Jamilah Shaari  
Universiti Malaysia Kelantan  
jamilah@umk.edu.my

### ABSTRACT

The development of technology nowadays has created new trends in tertiary education especially in the Malaysian context. Integration of technology, particularly in English language learning, has been said to be useful in enhancing learning and promoting skills related to workplace needs to the students. Given such promising perspective, this paper aims to explore students' perception towards the integration of technology in their English learning. The data were collected through an online questionnaire from a total of 32 first year students taking English for Business Communication course at Universiti Malaysia Kelantan. The findings indicated that the vast majority of students perceived the integration of technology in their English learning positively. They supported the view that the use of technology tools like social networking websites, online videos, smartphone and tablet apps, helps in enhancing their English learning. These findings will provide potential pedagogical implications to facilitate students in this era of digitalization as well as establish ground for further research in this area.

**Keywords:** English learning; students' perception; technology integration; tertiary education

### INTRODUCTION

Today the growing reliance on the use of technology is inevitable, especially in the areas of modern people's life such as business, entertainment, education, and others. In education, particularly in tertiary level, the current trend in teaching and learning is to incorporate technology into instruction (Weston, 2005). Language classrooms are increasingly turning into blended learning environments that focus on active learning. It is commonly known that active learning advances the learning process and thus enhances the quality of the language learning experience (Kumar & Tammelin, 2008). Blended language learning applies some teaching and tutoring methods by combining real classroom setting with online activities and using a mix of technology. The momentum behind this growing trend is the idea that the students in the current era are constantly exposed to and interacting with various forms of technology in their personal, academic, and career lives to such an extent that traditional teaching methods might be ineffective (Culp, Honey, & Mandinach, 2005; Kennedy, Judd, Churchward, Gray, & Krause, 2008; Prensky, 2001).

Numerous studies have examined the impacts of integrating technology into teaching and learning because of the need to find effective teaching methods for incoming students. The general notion is that integrating technology into teaching and learning will have

“positive impacts” (Jamil & Shah, 2011, p. 39); it is assumed students will have better experiences with technology incorporated into the course because of increased engagement, convenience, relevance to student life, interest in technology itself, and presence of new learning opportunities (Kennedy, Judd, Churchward, Gray, & Krause, 2008; Lay-Hwa Bowden & D'Alessandro, 2011). However, incorporating technology into teaching and learning does not come without challenges. Some studies have found that doing so does not have a positive impact on student experiences. For example, Lay-Hwa Bowden and D'Alessandro (2011) found that “technology was not found to be positively related to the student experience” (p. 42). Other studies pointed out that not all students are comfortable or have knowledge regarding the use of technology (Kennedy, Judd, Churchward, Gray, & Krause, 2008). Therefore, bringing technology into teaching and learning can have both positive and negative impacts.

Based on my personal anecdote as an English lecturer, I introduced and integrated technology such as PowerPoint, Kahoot, Google Classroom, Padlet, Quizlet, Facebook, and mobile apps in my subject matter hoping that it would enhance my students' participation and performance in their English learning. Given that students nowadays are constantly exposed to and interacting with technology in nearly every facet of their lives, it is unlikely difficult for the language teachers to connect with their students. However, I am quite uncertain whether my students are engaged enough in the class. At times, I can observe that my students' facial expressions signify boredom and a lack of interest in the subject matter even when technology was integrated in the learning. Undoubtedly, students are the major stakeholders in the classroom, so knowing their perceptions about the integration of technology in the classroom will drive me to reflect on my teaching practice in order to cater for each one's needs (Shishavan&Sadeghi, 2009).

Therefore, the purpose of this study is to investigate the students' perceptions on the integration of technology in their English learning. The research question addressed in this research is the following:

- What is the Malaysian university students' perception about the integration of technology in their English teaching and learning?

## LITERATURE REVIEW

This section reviews the literature related to ‘perception’ in integrating technology in teaching and learning.

### Theoretical Understanding

There are two perspectives in support for using technology in teaching and learning: Constructivism and computer-assisted language learning. Social constructivism advocates a desirable learning environment in which dynamic interaction occurs between teachers, students and tasks, providing opportunities for learners to construct their understanding through interaction with others. Social constructivists stress that learning is active, contextual and social; therefore, the best method is collective-learning where the teacher is a facilitator and guide (Tinio, 2002). In the context of technology in teaching, ‘constructivist practices’ refer to student centred learning, necessitating teacher-student and student-student collaboration and co-construction of knowledge. This contrasts with teacher-centred practices, which involve explicit instruction, knowledge transmission, linear knowledge development and more directly observable learning outcomes (Levin & Wadmany, 2005; Chen, 2008; Killen, 2009).

Additionally, Computer-Assisted Language Learning (CALL) can be defined as any specifically designed or generic software and any form of Information and Communication

Technology (ICT) supported medium used to promote language learning (Towndrow & Vallance, 2002). It is based upon the theory of constructivism by Bruner (1966) and Piaget (1970) who believed the roles of teacher and student should change accordingly. A teacher is no longer the traditional knowledge provider, but an organizer and facilitator. A student is never a passive knowledge receiver, but an active learner and a meaning constructor.

### **Related studies on technology-facilitated learning**

The use of technology in second language learning happens to influence the development of language skills. Beauvois (1998) reported an improvement in student writing skills through the use of networked computers. According to Beauvois, students in the networked writing project displayed more fluidity of conversation, more use of complex sentences, and more self-disclosure. She believes that the elimination of strong teacher dominance freed students to express them, resulting in a larger quantity and better quality of communication.

Lai and Kritsonis (2006) in their study believed that computer can provide learners with many fun games and communicative activities that reduce learners stress and anxiety. Technology integrated language learning can help learners improve their linguistic skills, affect their attitude towards language learning and build self-confidence. Robertson (2000) observed that the learners of computer assisted language programs have higher self-esteem rating than the regular students. Their findings also showed that computer application improved the students' ability in punctuation, grammar and spelling.

Online tools can play a great role in raising awareness about English language. Kavaliauskiene et al., (2006) find that using blog in English writing class makes the learners feel that their writing is not only for the classmates or teachers but for the whole world and thus it raises their language awareness. According to Blattner and Fiori (2009), Facebook is the fastest growing and best known site on the internet that has more than 100 million members. They also believed that Facebook can be a powerful learning tool since it allows its user to experience various patterns of interaction. Veer (2010) considered Facebook as a "hip, hot and happening site" where members can "witness" each other's life by viewing and sharing numerous quantities of information. Thus, Facebook offered several forums for students where they can exchange information (Blattner and Fiori, 2009).

Further, YouTube can play a greater role in learning language and it is also increasingly used in teaching and learning across the globe. The impacts of YouTube video clips on teaching and learning for EFL Taiwanese learners regarding their listening skill performance were examined by Kuo (2009) and positive impact was found there. Next, Pozzobon (2008) recommended the website called Podbean that offers the opportunity of creating, listening and subscribing to podcast without any cost. According to Nagel (1999), exchanging email among the students of a classroom motivates them to participate and it does not require being very expert in using computer. Knowledge of different electronic communication like email, discussion board and file sharing are important to collaborate with students and colleagues (Kessler, 2006).

Lastly, Nguyen & Anh (2011) investigated students' attitudes towards PowerPoint presentations in the English lectures in the context of English language classroom. A survey was carried out on the students' attitudes involving classrooms observations and a thorough questionnaire for one class of English proficiency course. The results indicated that students favor PowerPoint presentations over traditional teaching style. Besides; students have more positive attitudes towards PowerPoint presentations, lectures and PowerPoint presenters. Reviewing the current literature pertaining to the integration of technology in educational settings reveals that technology has impressive effects on students' learning. The research results also showed that students have positive perceptions towards the integration of technology in the classroom.

## METHOD

The data was gathered quantitatively. An online survey was carried out using the questionnaire which investigated students' perceptions on the integration of technology in English learning. The questionnaire was based on the experiences of the researchers in the study as well as ideas drawn from a variety of questionnaires in the field (e.g. Margaryan, Littlejohn & Vojt, 2011; Thinyane, 2010). The questionnaires made use of the Likert scale ranging from 1 = Strongly Disagree, 2 = Disagree, 3 = Agree and 4 = Strongly Agree. Likert (1932) developed the principle of measuring attitudes by asking people to respond to a series of statements about a topic, in terms of the extent to which they agree with them, and so tapping into the cognitive and affective components of attitudes. Likert-type or frequency scales use fixed choice response formats and are designed to measure attitudes or opinions (Bowling, 1997; Burns, & Grove, 1997). These ordinal scales measure levels of agreement/disagreement. The questionnaire did not distinguish females from males because the current research did not count these variables.

The items of questionnaire can be seen at Table 1 below.

TABLE 1. Items of questionnaire

Items	Students' perception on the integration of technology in English learning
1	I like technology as a teaching-learning tool in my English class
2	Technology-supported teaching-learning classes ensures higher degree of interaction
3	Technology-integrated teaching-learning is a troublesome and time consuming
4	Technology-integrated teaching-learning promotes students' independence learning
5	I'm not sure how to integrate technology in my classes
6	Web-based materials expand students' knowledge
7	I feel excited when PowerPoint is used in the lesson
8	I learn better when teacher use PowerPoint in class
9	I enjoy learning English using social networking websites (facebook/instagram/twitter)
10	I feel motivated when my teacher used online videos in class
11	I feel interested when the teacher uses smartphone/tablet apps in teaching English
12	I lose interaction with the teacher uses technology in class
13	Using technology in teaching-learning is better than the prescribed textbook.
14	Using technology in class is boring
15	Technology integration in class helps improve my English skills (speaking/listening/writing/reading)

As shown in Table 1, there are 15 items measured in accordance with the current study's objective.

Administration of the questionnaire took place at the middle of the semester. The questionnaire was self-administered to respondents after their classes to ensure high participation rate and considerable focus on the survey. Students were briefed about the objectives of the survey. A total of 32 students who enrolled in the English for Business

communication course at Universiti Malaysia Kelantan are the respondents to the survey. The method of descriptive statistics in terms of percentage has been employed for data processing and the method of deduction has been employed to analyse and interpret data.

## RESULTS

### Students' Perception

The findings of the survey are presented in Table 2 below. It summarizes the frequency of percentages that were identified in the analysis.

**TABLE 2. Frequencies of students' perception on technology integrated teaching and learning**

Item	Students' perception on the integration of technology in English learning	Strongly Disagree %	Disagree %	Agree %	Strongly Agree %
1	I like technology as a teaching-learning tool in my English class	0	6.7	56.7	36.7
2	Technology-supported teaching-learning classes ensures higher degree of interaction	0	6.7	76.7	16.7
3	Technology-integrated teaching-learning is a troublesome and time consuming	10	46.7	40	3.3
4	Technology-integrated teaching-learning promotes students' independence learning	0	0	70	30
5	I'm not sure how to integrate technology in my classes	3.3	56.7	36.7	3.3
6	Web-based materials expand students' knowledge	3.3	0	66.7	30
7	I feel excited when PowerPoint is used in the lesson	0	13.3	66.7	20
8	I learn better when teacher use PowerPoint in class	0	13.3	60	26.7
9	I enjoy learning English using social networking websites (facebook/instagram/twitter)	0	20	40	40
10	I feel motivated when my teacher used online videos in class	0	10	60	30
11	I feel interested when the teacher uses smartphone/tablet apps in teaching English	0	0	66.7	33.3
12	I lose interaction with the teacher uses technology in class	6.7	80	6.7	6.7
13	Using technology in teaching-learning is better than the prescribed textbook.	0	20	50	30
14	Using technology in class is boring	40	60	0	0
15	Technology integration in class helps improve my English skills (speaking/listening/writing/reading)	0	0	53.3	46.7

In regards to the research question raised previously about how students perceive the integration of technology in English learning, the vast majority of students displayed positive attitudes towards the integration of technology in their English learning. It can be seen from

the table that approximately 80% of students “feel excited when PowerPoint is used”, “enjoy learning English using social networking”, “feel motivated when my teacher used online videos in class”, and “feel interested when the teacher uses smartphone/tablet apps in teaching English”. It can also be identified that nearly 90% of respondents like technology supported tools in their English class. Additionally, 80 % claimed that interaction with the teacher does not fade away because of technology integration in class. It can also be highlighted that 90% of the students disagreed that using technology in class is boring. However, the students have almost equal responses on technology integrated teaching-learning being troublesome and time consuming. Nearly 60% of the students disagree that it is troublesome and time consuming while 43% of them agreed with the statement.

Regarding students’ learning, a good number of students agreed and strongly agreed that technology integration helped them to improve their English skills. Integrating technology in their English learning provides an opportunity for them to learn independently. By and large, students’ perceptions on the integration of technology in the learning of English were positive.

## DISCUSSION AND CONCLUSION

The purpose of the present study was to explore students’ perceptions on the integration of technology in English learning at University Malaysia Kelantan, Malaysia. With respect to students’ perception, positive perceptions about integrating technology in English learning were pronounced. The findings suggested that a vast majority of students claimed that the integration of technology in their English learning is a source of excitement, motivation, learning and attraction. These findings duplicate those of the previous studies. What was sticking about this research is that nearly 60 % of students perceived that it is troublesome and time consuming when technology is integrated in the learning. Given that the students of the current generation is considered as ‘digital natives’ (Prensky, 2001) where information technology is interwoven throughout their lives, thus it is interesting to see that a big number of students considered technology to be difficult. This finding probably reflects these students’ experiences in the classroom when technology was integrated. It can be the case of students experiencing technical difficulties that hinder the smooth flow of learning.

What's more, as clearly shown in the table 93.4 % of students agreed and strongly agreed that the integration of technology in their English classes ensures higher degree of interaction. This may indicate interaction between teacher and students, as well as students and fellow students.

Overall, the findings imply that the Malaysian university students have shown positive perception of technology integration into their learning practices than traditional pedagogy. It is, therefore, hoped that an effective technology driven learning atmosphere can be created to facilitate English language learning.

### Limitations

There were two limitations of this research. First, it is important to note that this research has limitation in sample size. It should be noted that the sample was not large enough. If a larger scale quantitative study was to be developed, a large number of respondents can be surveyed.

Second, it has limitation in its design. The current study is using basic descriptive analysis in analysing the data. It would be more reliable if the researcher used multiple data sources such as interviews, or observations as additional instruments in collecting the data.

While the sample size was too small to have the findings be generalizable and limited to descriptive data, the findings can provide valuable insights into the body of research on technology integrated teaching and learning.



### Further Studies

Future studies can employ other instruments, in-depth interviews and verbal reports to gain a better understanding of the students' perceptions on the integration of technology into the language classroom. The studies can expand on the range of the sample by including a larger number of students, or include students from other universities in Malaysia. Future research can also focus on the English teachers' perceptions about the technology integration into their teaching.

### Implications

The results of this study demonstrated that integrating technology in the language classroom could enhance students' learning. Therefore, effective integration of technology as an instructional tool in any educational setting could bring about meaningful results. Computer software, social networking websites, online videos, mp3 podcasts, smart phone and tablet apps have positive impacts and therefore these tools should be introduced in the language classroom by the teachers.

### REFERENCE

- Antonova, A. (2011) Empathy As Speech Manipulation Target in Pre-election Discourse of Great Britain. *GEMA Online<sup>®</sup> Journal of Language Studies*. 11(3), 97-107.
- Beauvois, M. (1998). Conversations in slow motion: Computer-mediated communication in the foreign language classroom. *The Canadian Foreign Language Review*. 54(2), 198-217.
- Weston, T. J. (2005). Why Faculty Did --and Did Not --Integrate Instructional Software In Their Undergraduate Classrooms. *Innovative Higher Education*. (2), 99-115.
- Kumar, S., & Tammelin, M. (2008). *Integrating ICT into Language Learning and Teaching: Guide for Institutions*. Johannes Kepler University Linz.
- Culp, K. M., Honey, M., & Mandinach, E. (2005). A Retrospective on Twenty Years of Education Technology Policy. *Journal of Educational Computing Research*. 32, 279-307.
- Kennedy, G. E., Judd, T. S., Churchward, A., Gray, K., & Krause, K.-L. (2008). First year students' experiences with technology: Are they really digital natives? *Australian Journal of Educational Technology*. 24(1), 108-122. Retrieved October 2, 2018 from <http://www.ascilite.org.au/ajet/ajet24/kennedy.pdf>
- Prensky, M. (2001). Digital Natives, Digital Immigrants. *On the Horizon*. 9 (5). Retrieved October 2, 2018 from <http://www.marcprensky.com/writing/Prensky%20-%20Digital%20Natives,%20Digital%20Immigrants%20-%20Part1.pdf>
- Jamil, M., & Shah, J. H. (2011). Technology: Its Potential Effects on Teaching in Higher Education. *New Horizons in Education*. 59(1), 38-51.
- Lay-Hwa Bowden, J., & D'Alessandro, S. (2011, November). Co-Creating Value in High Education: The Role of Interactive Classroom Response Technologies. *Canadian Centre of Science and Education*, 7(11), 35-49. Retrieved October 3, 2018 from <http://dx.doi.org/10.5539/ass.v7n11p35>
- Shishavan, H.B. and Sadeghi, K. (2009). Characteristics of an effective English language teacher as perceived by Iranian teachers and learners of English. *English Language Teaching*, 2(4), 130-143.

- Lai, C.C. & Kritsonis, W. A. 2006. The Advantages and Disadvantages of Computer Technology In Second Language Acquisition. *National Journal for Publishing And Mentoring Doctoral Student Research*. 3 (1), Retrieved October 10 2018 from <http://www.faculty.ksu.edu.sa/.../CALL%20Advantages%20and%20disadvantages.pdf>
- Levin, T., & Wadmany, R. (2005). Changes in educational beliefs and classroom practices of teachers and students in rich technology-based classrooms. *Technology, Pedagogy and Education*. 14(3), 281-307.
- Chen, C. H. (2008). Why do teachers not practice what they believe regarding technology integration?. *Journal of Educational Research*. 102, 65-75.
- Robertson, J. (2002). The ambiguous embrace: twenty years of IT (ICT) in UK primary schools. *British Journal of Educational Technology*. 33(4), 403–409.
- Kavaliauskiene, G, Anusiene, L., and Mažeikiene, V. (2006). Application of Blogging for Learner Development. *Journal of Language and Learning*. 4 (2), 132-143.
- Blattner, G., & Fiori, M. (2009). Facebook in the Language Classroom: Promises and Possibilities. *International Journal of Instructional Technology and Distance Learning*. 6, 17-28.
- Likert, R. (1932). A technique for the measurement of attitudes. *Archives of Psychology*. 22 (140), 55.
- Pozzobon, C. (2008). Podcast and Literature. *Entre Linguas*. 13, 111-115.
- Nagel, P. S. (1999). Email in the virtual ESL/EFL classroom. *The Internet TSL Journal*, 5(7). Retrieved on September 23, 2018 from <http://iteslj.org/Articles/Nagel-Email.html>
- Margaryan, A., Littlejohn, A., Vojt, G. (2011). Are digital natives a myth or reality? University students' use of digital technologies. *Computers & Education*. 56, 429-440.
- Thinnyane, H. (2010). Are Digital Natives a World-wide Phenomenon? An Investigation into South African First Year Students' Use and Experience with Technology. *Computers & Education*. 55(1), 406-414.
- Killen, R. (2009). *Effective Teaching Strategies: Lessons from Research and Practice* (5th ed.). Melbourne: Cengage Learning Australia.
- Towndrow, P. A., & Vallance, M. (2002). *Using Information Technology in the Language Classroom* (1st edition). Singapore: Pearson.
- Bruner, J. S. (1966). *Toward a Theory of Instruction*. Cambridge, Mass.: Harvard University Press
- Piaget, J. (1970). *Science of Education and the Psychology of the Child*. London: Longmans.
- Bowling, A. (1997). *Research Methods in Health*. Buckingham: Open University Press.
- Burns, N, Grove, S. (1997). *The Practice of Nursing Research: Conduct, Critique and Utilization*. 3rd edn. WB Saunders Company, Philadelphia.
- Veer, E. A. V. (2010). *Facebook: The Missing Manual*. Sebastopol: O'Reilly Media.
- Kessler, G. (2006) Assessing CALL teacher training: What are we doing and what could we do better? In Hubbard, P. and Levy, M. (Eds.) *Teacher Education in CALL* (pp.23-42). John Benjamins Publishing Co. Philadelphia, PA, USA.
- Tinio, V.L. (2002). ICT in Education: UN Development Programme. Retrieved October 2, 2018 from <http://www.eprmers.org>
- Nguyen Thi, Quynh Anh. (2011). Efficacy of PowerPoint presentations: Students' perception. Proceedings of the 3rd International Conference of Teaching and Learning, 1-9.
- Kuo, L. L. (2009). The effects of Youtube listening/viewing activities on Taiwanese EFL learners' listening comprehension. Doctoral dissertation, La Sierra University, the USA. Retrieved October 4, 2018 from <http://www.proquest.com>.

## EXPLORING STUDENTS' PERCEPTIONS OF ENGLISH KAHOOT MODULE FOR BASIC LEARNERS IN UMK

Nor Hanim Mustafa

Centre for Language Studies and Generic Development Universiti Malaysia Kelantan  
norhanim@umk.edu.my

Nur Hafezah Hussein

Centre for Language Studies and Generic Development Universiti Malaysia Kelantan  
nhafezah@umk.edu.my

Nor Fazura Md Zulkifle

Centre for Language Studies and Generic Development Universiti Malaysia Kelantan  
fazura.mz@umk.edu.my

### ABSTRACT

This study aimed to investigate the perceptions of the learners to have KAHOOT module for their basic English Language additional materials to help them learning English language. The survey was circulated to university students of English Language subject in University Malaysia Kelantan. The main aim was to find out the students' perception towards the usage of the English KAHOOT module as their alternative platform to learn English Language. In the questionnaires, they were also asked regarding their opinion and suggestions towards the module. This paper summarizes the results of a survey administered to students enrolled in English 1 in selected courses at University Malaysia Kelantan.

**Keywords :** Kahoot, class technology, student learning, SLA, e-learning

### INTRODUCTION

Our corresponding of rational is recognized by the info we cultivate into our awareness. If we need to deliberate thoroughly, it is a need for us to induct our mind constructive input or information, most individuals nourish their minds with invalid information and subsequently doubt why they perceive the circle around them turning out to be so deleterious. Pointing out on this issues, Asad.M (n.d.) affirmed that mass media is a depraved information transporter, consequently you are essential to acquire your particular encouraging information that will influence your intellect. As Asad proposed: "Turn off the television and discard the newspaper, earn a success magazine and watch a motivating video and inspire you to strive to achieve a higher level in life." (Asad.M, n.d.). This designates that it is critical for us to elect the reliable information to 'cultivate' our mind.

As far as acquiring knowledge techniques are considered, students require ideal inspiration to flourish their education progression. Motivation is a crucial thing that plays the role in acquiring knowledge and therefore its power is regularly highlighted in numerous arenas of learning. Much of the present works on teaching and learning focuses on the learner inspiration for knowledge, and education strategies. Analyses in this area has acknowledged continues attentiveness educational literature (Angeli, Valanides, & Bonk, 2003; Cronin & Cronin, 1992; Jayaratne, Thomas, & Trautmann, 2003; Keller, 1983; Keller & Kopp, 1987; Ofori & Charlton, 2002; Oliver & Reeves, 1996; Pajares & Graham, 1999; Romano & Brna, 2001; Stevens, Olivarez, Lan, & Tallent-Runnels, 2004; Stoney & Wild, 1998; Wolters & Pintrich, 1998).

The use of information technology is essential to promoting students' motivation as well as student-centered learning, as it has interesting features to attract and motivate students, but most importantly it is to maintain motivation throughout the learning process. A broad perspective has been adopted by Harmer (2007) stated that student motivation maintenance can be done by giving them various activities so that student participation is mediated and their curiosity is provoked. Likewise, Majid (2017) holds the view that social networking and social education networks are two examples of information technology that can be integrated into English learning and teaching to provide a variety of learning activities.

In recent years, there has been a cumulative amount of literature on blended learning as one of the teaching strategies to increase students' motivation to learn.

Communally, the analysis summarize a critical role to assist less experienced students who do not find online interactive videos, with their lack of teacher-student interaction, as useful, it is clear that at least in this teaching context, online interactions were a valuable resource for students.

In University Malaysia Kelantan, before constructing Kahoot Module for Basic English Language, an analysis on the students' preferences is needed to be done in order to know the relevance of the applications. Since it is afresh introduced, hence, the researchers believe that it is a must to carry out a survey in order to explore the students' perceptions regarding the use of kahoot as an additional English module to assist them learning. The results of the survey will be used to create the proposed content of the lesson plan of teaching English as a second language.

Based on the above objectives, the following research questions were aroused for this study:

1. Do the students prefer using Kahoot in their learning process?
2. Do the students think that Kahoot promote an independent learning?
3. Do they think that Kahoot help them to improve their English language skills?

We hope that the results of this study could assist the Kahoot English Language module developer in improving the quality and effectiveness of the module as well as can contribute to the body of knowledge as far as blended learning is concerned.

## LITERATURE REVIEW

There are two divergent outlooks in backing for and against consuming technology in the classroom; constructive and critical. Constructivism means "how people learn and what needs to be learned" (Duffy and Jonassen (1992). Constructivist Andrea Gooden (1996) remarks technology "as a toolbox filled with skills for better learning by creating new materials not a tool for performing a particular task". Constructivists cogitate the benefits of classroom technology while critical theorists identify technology "as a tool, an agent of change, and also as an object with political motivation that causes isolation so critical theorists tend to add or delete technology into an environment to change that environment." Therefore, critical theorists suppose that operating technology in the teaching and learning has a substantial role in the learners' understanding of the teaching input.

Motivation is profligate becoming the main appliance to upsurge the students' performance in absorbing English language. Previous studies have described that students' performance are attentively connected to the level of their motivation level. If self-efficacy can be determined in regulating good performance and equally helpful relationships, educational efforts, teacher practices and teaching strategies should be aimed at improving self-efficacy to improve efficiency (Mahyuddin, Elias, Cheong, Muhamad, Noordin & Abdullah, 2006). Debate continues about the best strategies for boosting the learners' motivation. In 2011, Ming et al. demonstrated that there is a need for Malaysian teachers to

pay more attention to students with lower skills to break the violent cycle. This includes providing a conducive and stress-free environment as well as interactive and creative activities for learning English.

Genc and Aydin (2011) examine several factors that influence the motivational level of preparatory school students using web-based computer-assisted language learning courses. The sample group of the study consisted of 126 foreign students learn English as Foreign Language at a state university's preparatory school. There was no statistical difference between the demographic variables selected as the age of students, sex, grade, compulsory and optional status, secondary school type, parental education status, participant language learning duration, and computer usage experience. Variables only found statistically significant were the level of importance of English language learning for participants; more than half of the participants have high levels of motivation.

Teachers frequently exploit technology if they obtain sufficient apparatus and backings (Yan and Zhao, 2006) however current verdicts (Cuban, Kirkpatrick, and Peck, 2001; Russell, Bebell, O'Dwyer, and O'Connor, 2003; Zhao and Frank, as cited in Yan and Zhao, 2006) expose that. Yan and Zhao (2006) propose that technology implementation lies with teachers' aims and insights. The findings of their research designates that instructors are more uncertain about utilizing technology in the classroom because of the deficiency in guidance prerequisites in operating technology. The outcomes of their research propose that maintaining the status quo and avoiding disturbance have a higher priority on the hierarchy of teachers' goals after balancing the costs and benefits of using technology (Yan and Zhao, 2006). Some researchers (Snoeyink and Ertmer, 2001–2002; and Zhao et al., 2006) believe that teachers' adaptation of technology are influenced by their skills and beliefs about technology. From the perspective of Zhao and Frank (2003) teachers' beliefs, pedagogy, and technology skills influence on technology integration into the school culture.

In a study which set out to determine factors affecting students' achievement in English language learning, El-Omari (2016) found that improving the environment to increase student achievement in learning English should receive more attention from pedagogues and linguists. The public and private sectors are called to work hand in hand to take care of English-speaking graduates to excel in the use of English by providing English services in universities with facilities for learning English and organizing activities in which the English is the average language. The same could be done in schools for more contacts and communications in English.

Several studies thus far have linked the diligence and success of students in e-learning courses (Beaudoin, Kurtz and Eden, 2009; Deschacht, & Goeman, 2015). In particular, this sentiment is expressed as a report on persistence and job marketability that passes from online programs; while they appear to be e-learning students acquiring the critical skills required for the digital workforce (Perry, Boman, Care, Edwards, & Park, 2008). In addition, e-learning has become very constructive in current years, empowering e-learning chances that have not been accessible before (Hylton, Levy, & Dringus, 2016; Koohang, Paliszkievicz, Nord, & Ramim, 2014). Additionally, the usage of e-learning systems postulates huge remunerations to people throughout the sphere, involving serving to train and postulate coaching on topics that are different from focused education programs, to public hobbies (Koohang & Paliszkievicz, 2013, Keh, Wang, Wai, Huang, Hui, & Wu, 2008). The e-learning system is a critical platform for educational institutions, but also for companies, and for lifelong learning (Beaudoin, Kurtz, & Eden, 2009; Levy & Ramim, 2015). However, it has been well documented that persistence in e-learning courses is a major problem, while some individuals struggle to stay on course (Gafni & Geri, 2010; Levy & Ramim, 2012).

Kahoot is a tool for exploiting technology to manage quizzes, discussions or surveys. It is a game based classroom response system played by the whole class in real time. During

the implementation of this applications, multiple-choice questions are projected on the screen. Students answer the questions via their smartphone, tablet or computer.

The objective of using Kahoot in English Language teaching and learning process is to promote the learning environment that can bring a lot of interaction to the classroom. The teachers are in control of advancing the questions allowing them the opportunity to build discussion time between questions. This atmosphere of learning, encourage majority of students to enjoy the competitive nature of the game and it helps them retain concepts of the language.

## **METHODOLOGY**

### **Participants**

A survey research was conducted in this study. The participants of the present study were 138 university students, all of them were learning English as a second language at Universiti Malaysia Kelantan. There were about 75.4% obtained band 2, 21.7% band 3 and 2.9% band 4. Out of 138 students, 95.9% from the discipline of Business and the rest came from the discipline of Art, Architecture and Science. A simple random sampling technique was used to select the participants. These students were given questionnaire designed in order to answers the above research questions.

### **Instrument**

The questionnaire was developed on the basis of standard questionnaire. The survey was conducted to investigate and analyse students' needs in designing the KAHOOT module for Basic English language. The information provided in response to the items in the questionnaire will be strictly confidential.

Thus, the questionnaire was divided into four sections, section A, section B, section C and section D. The first section was pertaining to demographic background. Section B contained the students' opinion on the students' preference using Kahoot in their learning process. Meanwhile, Section C was regarding the students opinions in regards of Kahoot as a tool to promote an independent learning. Section D was regarding the students opinions in regards of Kahoot as a tool to help them to improve their English language skills. While this is relatively convenient for analysis, the researcher need to be aware that the questionnaire given to the respondents were not in-depth.

### **Procedures**

The questionnaires were distributed personally by the researchers. There were no fixed time for the participants to answer the questions. The completion of the questionnaire took approximately 15-20 minutes and collected on the spot by the researchers. Therefore, the return rate was 100%. The data obtained from the questionnaire was then coded for statistical analysis to answer the research questions. The data obtained was conceptualized in the forms of tables and the results of the study were noted quantitatively.

## **RESULTS**

### **Demographic Background**

There were 80.5% female and 19.5% male out of 138 UMK students answered the survey. 95.9 % of them were from the discipline of business while the rest of them are from other disciplines. Pertaining to their mother tongue or language spoken at home, 85.1% of the respondents claimed that they used Malay language as their first language. All the students think English language is important to them as a student as well as a future worker. Figure 1

below indicates the students' score for MUET. This shows that, most of the respondents are weak in English Language subject.

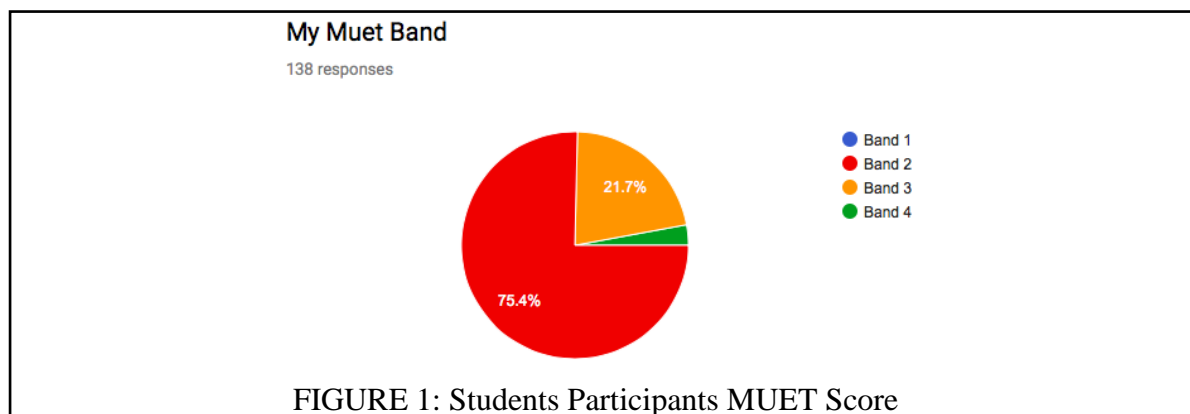

### **RQ 1: Do the students prefer using Kahoot in their learning process?**

This study was set out with the aim of examine the insights of the students to use English Language Kahoot modules. Thus, the researchers asked them what they experience and impression when it comes to learning basic English language using Kahoot. 60.9% of the students strongly agreed that they like Kahoot as a teaching-learning tool in their English class. There were 37.7% students agree that they like Kahoot, and only 1.4% disliked Kahoot as a teaching tool in their English lesson. Besides, there were 97.8% students who strongly agree that they feel excited when Kahoot is used in the lesson. In addition, 97.9% of them feel interested and motivated when their educators used Kahoot in the English classroom.

The finding above supports the idea of using Kahoot as an interesting and attractive tool to meet the students' preference in learning English language, the language which is very important to everyone in this world. Although it comes second to Mandarin in the number of speakers, English is the language you can use the most, as spoken in more countries than any other language.

### **RQ 2: Do the students think that Kahoot promote an independent learning?**

The present study was designed to determine the students' preference in using Kahoot to learn English language as well as their needs towards the supporting materials to assist their learning. Thus, to meet the objective the researchers asked the respondents regarding ensurances of higher degree of interaction in Kahoot applications. Based on the answers given, most of them( 61.6% strongly agree, 35.5% agree) that Kahoot ensures higher degree of interaction.

Pertaining to their opinions on the effectiveness and practicality of using Kahoot in learning English language, 56.5% disagree with the statement saying that Kahoot is troublesome and time consuming. However, there were 29% agree that Kahoot is upsetting and time consuming.

Besides, another important finding was 96% of the students strongly agreed that Kahoot promotes students' independence learning. They responded that they needed to learn by themselves first before answering the questions in Kahoot. The questions in Kahoot were used by the educators as the set induction before the exact lesson is carried out. This is to create a "hook" for students to get attached to the lesson.

It is interesting to note that in this study, there were 94% of the students who strongly agreed that they did not lose interaction with the teacher using Kahoot in class. They were looking forward to having the "Kahoot" session when the English class is starting.

**RQ 3: Do they think that Kahoot help them to improve their English language skills?****Practicality of using Kahoot**

87.3% of the students agreed that they were sure on how to use Kahoot in their English language class. Meanwhile, 51.4% of the students agree that Kahoot is better than prescribed textbook. This supports the students' preference on using Kahoot applications in learning English language. In addition, 98% strongly agree Kahoot is not boring. It helps to improve the students' understanding towards the lesson.

**CONCLUSION**

Overall, the study conducted had achieved its objective which is to investigate the perceptions of the learners to have KAHOOT module for their basic English Language additional materials to help them learning English language. Results from the study showed that majority of the respondents believe to the idea of using English language Kahoot module in assisting them learning English language. Based on language skills, the results indicated that the English language Kahoot module meet up the students' preference according to their learning style.

However, despite the results that came from the study, a number of important limitations needed to be considered. The study only covered on the surface level, further in-depth study can be conducted by constructing more specific questions in the questionnaire in term of finding out the more details online approach preferred by the students in assisting their language lesson.

As for language module developer and instructor, more specific information of the students' preferred interactive medium needed in order to come out with module that will fit the students need.

It is recommended that further research be undertaken in the form of interviewing the respondents in order to get in-depth insight from them regarding their need in learning English.

**REFERENCES**

- Angeli, C., Valanides, N., & Bonk, C. J. (2003). Communication in a web-based conferencing system: The quality of computer-mediated interactions. *British Journal of Educational Technology*, 34(1), 31-43.
- Asad, M. (n.d.). Fight the old way of thinking. Retrieved from <http://awakenthegreatnesswithin.com/fight-the-old-way-of-thinking/>.
- Beaudoin, M. F., Kurtz, G., & Eden, S. (2009). Experiences and Opinions of E-Learners: What Works, What Are The Challenges, and What Competencies Ensure Successful Online Learning. *Interdisciplinary Journal of E-Learning and Learning Objects*, 5, 275-298. Retrieved from <http://www.ijello.org/Volume5/IJELLOv5p275-289Beaudoin665.pdf>.
- Cronin, M. W., & Cronin, K. A. (1992). A Critical Analysis Of The Theoretic Foundations Of Interactive Video Instruction. *Journal of Computer-Based Instruction*, 19(2), 37-41.
- Cuban, L. (1990). Reforming Again, Again, and Again. *Educational Researcher*, 19(1), 3-13.
- Cuban, L. (2001). *Oversold And Underused Computers in The Classroom*. Harvard University: Harvard University Press



- Cuban, L., Kirkpatrick, H., & Peck, C. (2001). High Access and Low Use of Technologies in High School Classrooms: Explaining An Apparent Paradox. *American Educational Research Journal*, 38(4), 813-834.
- Deschacht, N., & Goeman, K. (2015). The Effect of Blended Learning on Course Persistence And Performance of Adult Learners: A Difference-In-Differences Analysis. *Computers & Education*, 87, 83-89. doi: 10.1016/j.compedu.2015.03.020.
- Duffy, T.M. and Jonassen, D.H. (1992). *Constructivism and the Technology of Instruction: A Conversation*, Lawrence Erlbaum Associates
- El-Omari, A.H. (2016) Factors Affecting Students' Achievement in English Language Learning. *Journal of Educational and Social Research*, 6 (2), 9-18.
- Fadzil, M.,Latif,L.A. & Munira,T,A. (2015) Moocs In Malaysia: A Preliminary Case Study. E-Asem Forum: Renewing The Lifelong Learning Agenda For The Future. Bali, Indonesia.
- Gafni, R., & Geri, N. (2010). Time Management: Procrastination Tendency in Individual and Collaborative Tasks. *Interdisciplinary Journal of Information, Knowledge, and Management*, 5, 115-125. Retrieved from <http://www.ijikm.org/Volume5/IJIKMv5p115-125Gafni448.pdf>.
- Genc, G., Aydin, S. (2011) Students' Motivation toward Computer-Based Language Learning. *International Journal of Educational Reform*, 20(2), 171-189.
- Gooden, A. R. (1996). *Computers in The Classroom: How Teachers and Students Are Using Technology to Transform Learning (1st Ed.)*. California: Jossey-Bass: Apple Press.
- Hylton, K., Levy, Y., & Dringus, L. (2016). Utilizing Webcam-Based Proctoring to Deter Misconduct in Online Exams. *Computer & Education*. 92-93, 53-63. Doi:10.1016/j.compedu.2015.10.002.
- Jayaratne, T. E., Thomas, N. G., & Trautmann, M. (2003). Intervention Program to Keep Girls in The Science Pipeline: Outcome Differences by Ethnic Status. *Journal of Research in Science Teaching*, 40(4), 393- 414.
- Keller, J. M. (1983). *Motivational Design of Instruction*. In C. M. Reigeluth (Ed.), *Instructional-Design Theories and Models*. NJ: Erlbaum: Hillsdale.
- Keller, J. M. (1987). Strategies for stimulating the motivation to learn. *Performance and Instruction*, 26(8), 1-7.
- Keller, J. M., & Kopp, T. W. (1987). Application of the arcs model of motivational design. In C. M. Reigeluth (Ed.), *Instructional theories in action: Lessons illustrating selected theories and models*. Hillsdale, NJ: Lawrance Earlbaum Associates.
- Koohang, A., & Paliszkievicz, J. (2013). Knowledge Construction in E-Learning: An Empirical Validation of An Active Learning Model. *Journal of Computer Information Systems*, 53(3), 109-114.
- Koohang, A., Paliszkievicz, J., Nord, J. H., & Ramim, M. (2014). Advancing A Theoretical Model for Knowledge Construction in E-Learning. *Online Journal of Applied Knowledge Management*, 2(2), 12-25.
- Mahyuddin, R., Elias, H., Cheong, L.S., Muhamad, M.F., Noordin, N., & Abdullah, M.C. (2006). The Relationship Between Students' Self Efficacy and Their English Language Achievement. *Jurnal Pendidik dan Pendidikan, Jil. 21*, 61–71.
- Majid A.N (2017). The Use of Information Technology in Teaching English: An Attempt to Develop Student-Centered Learning at Telkom Polytechnic. *Journal of Telkom University*, 402-407. Retrieved from [journals.telkomuniversity.ac.id/knip/article/download/585/444](http://journals.telkomuniversity.ac.id/knip/article/download/585/444).
- Ming, T.S., Ling, T.S., & Jaafar, N.M. (2011). Attitudes and Motivation of Malaysian Secondary Students towards Learning English as A Second Language: A Case Study. *The Southeast Asian Journal of English Language Studies*, 17(1), 40 – 54.

- Ofori, R., & Charlton, J. P. (2002). A path model of factors influencing the academic performance of nursing students. *Journal of Advanced Nursing*, 38(5), 507-515.
- Oliver, R., & Reeves, T. C. (1996). Dimensions of effective interactive learning with telematics for distance education. *Educational Technology Research and Development*, 44(4), 45-56.
- Pajares, F., & Graham, L. (1999). Self-Efficacy, Motivation Constructs, and Mathematics Performance of Entering Middle School Students. *Contemporary Educational Psychology*, 24, 124-139.
- Perry, B., Boman, J., Care, W. D., Edwards, M., & Park, C. (2008). Why Do Students Withdraw from Online Graduate Nursing and Health Studies Education? *The Journal of Educators Online*, 5(1). Retrieved from <http://www.thejeo.com/Archives/Volume5Number1/PerryetalPaper.pdf>.
- Romano, D. M., & Brna, P. (2001). Presence and Reflection in Training: Support for Learning to Improve Quality Decision-Making Skills under Time Limitations. *Cyberpsychology & Behavior*, 4(2), 265-277.
- Snoeyink, R., & Ertmer, P. A. (2001–02). Thrust into Technology: How Veteran Teachers Respond. *Journal of Educational Technology Systems*, 30(1), 85–111.
- Stevens, T., Olivarez, A. J., Lan, W. Y., & Tallent-Runnels, M. K. (2004). Role of Mathematics Self-Efficacy and Motivation in Mathematics Performance Across Ethnicity. *Journal of Educational Research*, 97(4), 208- 221.
- Stoney, S., & Wild, M. (1998). Motivation and Interface Design: Maximising Learning Opportunities. *Journal of Computer Assisted Learning*, 14(1), 40-50.
- Wolters, C. A., & Pintrich, P. R. (1998). Contextual Differences in Student Motivation and Self- Regulated Learning in Mathematics, English, and Social Studies Classrooms. *Instructional Science*, 26, 27-47.
- Yan, B., & Zhao, Y. (2006). Benefits or Problems, What Teachers Care about Most When Integrating Technology? Paper presented at the 2006 American Educational Research Association Annual Meeting, San Francisco, California.
- Zhao, Y., & Frank, K. A. (2003). Factors Affecting Technology Uses in Schools: An Ecological Perspective. *American Educational Research Journal*, 40(4), 807–840. doi:10.3102/00028312040004807.

## **KESESUAIAN DAN KESAHAN BUTIRAN UJIAN BAHASA ARAB TAHAP DUA: KAJIAN ANALISIS**

Ahmad bin Abdul Rahman  
Pusat Pengajian Bahasa dan Pembangunan Insaniah  
Universiti Malaysia Kelantan  
Ahmad.ar@umk.edu.my

Kamarulzaman bin Abdul Ghani  
Pusat Pengajian Bahasa dan Pembangunan Insaniah  
Universiti Malaysia Kelantan

Nor binti Abdul Rahman  
Pusat Pengajian Bahasa dan Pembangunan Insaniah  
Universiti Malaysia Kelantan

Mohd Husairi bin Ramli  
Pusat Pengajian Bahasa dan Pembangunan Insaniah  
Universiti Malaysia Kelantan

Wan Khalijah binti Wan Jusoh  
Jabatan al-Quran dan al-Hadis  
Kolej Islam Antarabangsa Sultan Ismail Petra

Chin Siao Mei  
Pusat Pengajian Bahasa dan Pembangunan Insaniah  
Universiti Malaysia Kelantan

Wan Ab Aziz bin Wan Daud  
Pusat Pengajian Bahasa dan Pembangunan Insaniah  
Universiti Malaysia Kelantan

### **ABSTRAK**

Kajian ini bertujuan memberikan nilai dan kesahihan akademik yang digunakan dalam ujian akhir kursus Bahasa Arab tahap II di jabatan bahasa ketiga, pusat bahasa dan insaniah, UMK. Pengkaji berusaha untuk menjawab soalan berikut: apakah kelemahan dan kekurangan ujian akhir tahun Bahasa Arab? Adakah soalan-soalan ujian akhir memenuhi metodologi yang menjadikannya alat ujian yang betul? Berdasarkan soalan-soalan ini, pemeriksaan dan analisis dibuat berdasarkan sampel peperiksaan Bahasa Arab tahap II dijalankan terhadap pelajar-pelajar semester 2, sesi 2017/2018. Kajian ini dijalankan mengikut kriteria statistik dan skim pedagogi yang direka untuk jenis kajian itu. Antara dapatan penting dalam kajian ini ialah kurang sesuai kebanyakan butiran, perlu penambahbaikan dalam pembolehubah kesukaran berdasarkan lebih daripada separuh pelajar boleh menjawab kebanyakan soalan yang dikemukakan dan butiran-butiran pada bahagian tatabahasa dan kefahaman perlu dipertingkatkan bagi memenuhi kriteria metodologi yang diterimapakai dalam bidang ini.

**Kata Kunci:** Bahasa Arab; Butiran Ujian Bahasa Arab; Kesesuaian; kesahan.

## PENGENALAN

Pendidikan Bahasa Arab semakin mendapat perhatian kerajaan melalui peranan institusi pendidikan dalam usaha memperkasakan penguasaan Bahasa Arab di Malaysia. Kepentingan penguasaan bahasa ini dapat mewujudkan medium kerjasama dan perkongsian secara global dalam sektor pendidikan, ekonomi, teknologi dan pelancongan negara. Namun, pencapaian pengajaran dan pembelajaran Bahasa Arab masih belum memuaskan berbanding bahasa kedua yang lain (Mowafak dan rakan-rakan, 1999).

Kemampuan Rakyat Malaysia, khususnya umat Islam dalam berbahasa Arab masih lagi diragui walaupun mereka menyebutnya hampir setiap hari khususnya dalam sembahyang lima waktu dan doa-doa walaupun daripada kebanyakan pelajar Melayu Islam meraih gred yang baik dan cemerlang dalam PMR, SPM, STAM dan STPM tetapi mereka masih tidak mampu berkomunikasi dengan baik, khususnya kemahiran bertutur. Sedangkan dalam ilmu pengajaran dan pembelajaran bahasa asing, latih tubi, amalan harian, persepsi, dan penghayatan amat diperlukan dalam memahirkan seseorang menguasai sesuatu bahasa (Mohd Fauzi Jumingan. tt)

Perkara ini dilihat membimbangkan kerana walaupun Bahasa Arab sudah lama bertapak dan kini memasuki abad ke 21, namun pencapaian pelajar dalam subjek ini masih mendukacitakan (Chee Pee, 1991). Puluhan ribu pelajar di Malaysia hari ini mengikuti kursus Bahasa Arab. Mereka Mempelajari Bahasa Arab sejak pendidikan pra-sekolah sehingga ke sekolah menengah. Namun, masalah kelemahan bahasa pelajar masih lagi menjadi isu yang diperdebatkan. Kemerosotan ini sering dikaitkan dengan sikap mereka seperti tidak berminat atau dengan mengatakan Bahasa Arab susah, kurangnya tenaga pengajar yang mahir dan sebagainya.

Rata-rata kajian yang dijalankan mendapati pengajaran dan pembelajaran Bahasa Arab di Malaysia masih belum mampu mencapai matlamat dan objektif yang sebenar (Kamarulzaman Abdul Ghani dan rakan-rakan, 2002). Justeru, kajian ini dilakukan bagi mengkaji perkaitan kelemahan para pelajar berbahasa Arab berhubungkait dengan kelemahan-kelemahan dalam pembinaan soalan dalam ujian tahun akhir tahun akhir yang telah dibina oleh para penggubal soalan disemua peringkat bagi menghasilkan soalan-soalan yang menepati standart dan metodologi kesahan yang betul dan tepat.

Menurut Husin Muhd (2015) dalam tesis beliau mengenai kesesuaian dan kesahan butiran yang digunakan untuk ujian penempatan Bahasa Arab, beliau mendapati bahawa kebanyakan soalan perlu kepada penambahbaikan. Pernyataan ini juga turut disokong oleh kajian yang telah dilakukan oleh Moulton (2003) telah mengenalpasti wujudnya kelemahan-kelemahan dalam pengagihan soalan-soalan dibahagian aras mudah dalam kategori pengetahuan.

Seterusnya, Salih Al-Tinqari (2013) juga turut mengkaji cara menyediakan soalan kefahaman dan dapatan kajian menunjukkan bahawa beliau telah melakukan penambahbaikan semula terhadap ayat-ayat kefahaman tersebut. Maka, diharapkan kajian ini dapat mencungkil dan mengenalpasti kelemahan dalam ujian akhir kursus Bahasa Arab tahap II di Unit bahasa Arab, PBI, UMK agar ia boleh dijadikan sebagai panduan terhadap sebarang perubahan soalan-soalan yang akan dilakukan pada masa akan datang.

## OBJEKTIF

1. Menenalpasti kelemahan dan kekurangan dalam ujian akhir Bahasa Arab.
2. Mencadangkan jalan penyelesaian praktikal bagi meningkatkan mutu soalan-soalan ujian akhir Bahasa Arab.

## PERSOALAN KAJIAN

1. Apakah kelemahan dan kekurangan ujian akhir Bahasa Arab?
2. Adakah soalan-soalan yang dibina terlalu senang?
3. Adakah soalan yang disediakan terlalu susah?
4. Adakah pelajar dapat menjawab soalan-soalan yang dikemukakan?
5. Adakah soalan-soalan ujian akhir memenuhi metodologi yang menjadikannya alat ujian yang betul?

## MATLAMAT KAJIAN

Kajian ini penting kepada pihak Unit Bahasa Arab, PBI, UMK, hasil kajian ini boleh dijadikan sebagai panduan terhadap sebarang perubahan soalan-soalan yang akan dibina pada masa akan datang. Ia juga boleh dijadikan sebagai panduan asas kepada pembinaan sesebuah buku rujukan untuk guru-guru yang menggubal soalan-soalan kursus Bahasa Arab.

## KEPENTINGAN KAJIAN

Hasil dapatan kajian ini diharapkan dapat memberikan manfaat kepada semua pihak yang terlibat secara langsung ataupun tidak langsung, khususnya penggubal soalan-soalan kursus Bahasa Arab di Unit Bahasa Arab, PBI, UMK agar dapat menambah baik soalan-soalan ujian bahasa Arab tahap II supaya lebih baik dan seimbang.

Selain itu, dapatan kajian ini juga diharapkan agar dapat membantu para pendidik untuk merancang strategi dan kaedah membina soalan-soalan ujian akhir yang lebih efektif demi meningkatkan lagi prestasi format soalan-soalan kursus Bahasa Arab di PBI, UMK.

## ANALISA SOALAN

Pada analisa bahagian I ini, soalan-soalan ujian Bahasa Arab tahap II dibahagikan kepada 3 Bahagian iaitu pada bahagian I ujian Tatabahasa, bahagian II ujian Kefahaman dan bahagian III Ujian Penulisan dan Pembinaan ayat-ayat. Dalam memastikan sama ada aras soalan ini bersesuaian atau tidak dengan tahap pelajar, maka pengkaji akan mengenalpasti berdasarkan peratusan pelajar yang menjawab soalan-soalan yang telah dikemukakan dalam ujian akhir Bahasa Arab tahap II.

Hasil analisa terhadap 48 sampel kertas jawapan para pelajar mendapati bahawa bilangan pelajar yang boleh menjawab soalan kategori aras tinggi adalah seramai 7-10 markah, manakala pada kategori sederhana iaitu 4-6 markah dan ketegori lemah iaitu 1-3 markah.

### Analisa Bahagian I

Tahap Soalan	A 10/10	B 10/10	C 15/15	D 5/5
Tinggi 7/8/9/10	28	13	10	25
Sederhana 4/5/6	18	12	22	20
Lemah 0/1/2/3	2	23	16	3

Pada bahagian I ini berkenaan tatabahasa iaitu kategori mudah disediakan 4 soalan sahaja. Iaitu soalan A, soalan B, soalan C dan soalan D. Dalam soalan A, terdapat 10 soalan kecil, soalan B juga 10 soalan kecil, soalan C terdapat 15 soalan kecil dan soalan D terdapat 5 soalan kecil sahaja.

Hasil kajian pada soalan A, pengkaji mendapati bahawa seramai 46 orang pelajar daripada 48 orang pelajar yang boleh menjawab soalan pada bahagian ini. Justeru, 3 soalan pada bahagian ini perlu dibaiki kerana peratusan pelajar yang boleh menjawabnya mencecah kepada 96% sedangkan yang sepatutnya adalah tidak melebihi 85%.

Seterusnya hasil kajian pada soalan B, maka pengkaji mendapati bahawa hanya seramai 23 orang pelajar sahaja daripada 48 pelajar boleh menjawab soalan yang dikemukakan iaitu sebanyak 52% daripada keseluruhan pelajar. Justeru, soalan pada-soalan ini telah menepati standart penysoalan soalan dan tidak perlu dibaiki semula.

Pada bahagian C pula, pengkaji mendapati bahawa hanya 32 orang pelajar sahaja daripada 48 orang pelajar yang boleh menjawab soalan yang dikemukakan pada bahagian ini iaitu nilai purata adalah sebanyak 67% sahaja. Kesimpulannya, soalan-soalan pada bahagian ini tidak perlu dibaiki semula.

Terakhir pada soalan D, hasil analisa mendapati seramai 45 orang pelajar daripada 48 orang pelajar yang boleh menjawab soalan-soalan yang dikemukakan pada bahagian ini iaitu sebanyak 94%. Kesimpulannya, 3 soalan pada bahagian ini perlu dibaiki kerana ia terlalu mudah sedangkan yang sepatutnya adalah juga tidak melebihi 85%.

### Analisa Bahagian II

Tahap Soalan	A	B	C	D	E
	10 /10	10/10	5/5	10/10	5/5
Tinggi 7/8/9/10	29	40	25	29	17
Sederhana 4/5/6	14	3	16	12	21
Lemah 0/1/2/3	5	5	7	7	10

Pada bahagian II ini berkenaan kefahaman iaitu kategori sederhana, terdapat 5 soalan. Iaitu soalan A, soalan B, soalan C, soalan D dan soalan E. Pada bahagian soalan A, terdapat 10 soalan kecil, soalan B juga terdapat 10 soalan kecil, seterusnya pada soalan C terdapat 5 soalan kecil dan soalan D terdapat 10 soalan dan seterusnya pada soalan E iaitu 5 soalan kecil sahaja.

Soalan-soalan pada bahagian A ini didapati sangat mudah kerana 5 orang sahaja pelajar daripada 48 orang pelajar yang tidak boleh menjawab soalan yang dikemukakan iaitu nilai purata melebihi 90% sedangkan yang sepatutnya hanya 75% sahaja. Maka, 3 soalan pada bahagian ini perlu dibaiki semula.

Manakala pada soalan B ini juga sangat mudah kerana hanya 5 orang sahaja daripada keseluruhan pelajar yang tidak boleh menjawab soalan yang dikemukakan iaitu nilai purata melebihi 90% sedangkan yang sepatutnya tidak melebihi 75%. Maka, 4 soalan-solan pada bahagian ini perlu dibaiki semula.

Seterusnya, pada soalan C, didapati soalan pada bahagian ini juga sangat mudah kerana hanya 6 pelajar daripada 48 orang pelajar yang tidak boleh menjawabnya. Ini menjadikan nilai purata melebihi 85% sedangkan yang sepatutnya 75% sahaja. Maka, 3 soalan pada bahagian ini perlu dibaiki semula.

Soalan pada D ini juga didapati sangat mudah kerana hanya 7 orang pelajar sahaja daripada 48 orang pelajar yang tidak boleh menjawab soalan yang dikemukakan ini menjadikan nilai purata melebihi 85% sedangkan yang sepatutnya tidak boleh melebihi sepatutnya 75% sahaja. Maka, 2 soalan pada bahagian perlu dibaiki semula.

Terakhir, soalan E pada bahagian II ini juga didapati sederhana kerana 10 orang sahaja daripada 48 orang pelajar yang tidak boleh menjawab soalan yang dikemukakan menjadikan nilai purata sebanyak 77%. Maka, soalan pada bahagian ini tidak perlu dibaiki semula.

<b>Analisa Bahagian III</b>		
<b>Tahap Soalan</b>	<b>A</b>	<b>B</b>
	<b>10 /10</b>	<b>10/10</b>
Tinggi <b>7/8/9/10</b>	33	25
Sederhana <b>4/5/6</b>	11	16
Lemah <b>0/1/2/3</b>	4	7

Pada bahagian II ini berkenaan penulisan iaitu kategori susah. terdapat 2 soalan. Iaitu soalan 10 soalan kecil pada soalan A dan 10 soalan kecil pada soalan C.

Soalan A ini sangat mudah kerana hanya 4 dari 48 yang tidak boleh menjawab soalan yang dikemukakan menjadikan nilai purata melebihi 92% sedangkan yang sepatutnya 50% sahaja. Maka, 6 soalan pada bahagian ini perlu dibaiki.

Pada soalan B pula, didapati 7 orang daripada 48 orang pelajar yang tidak boleh menjawabnya ini menjadikan nilai purata melebihi 85% sedangkan yang sepatutnya tidak melebihi 50%. Maka, 5 soalan pada bahagian ini perlu dibaiki semula.

## **RUMUSAN KAJIAN**

Hasil analisa keseluruhan soalan pada bahagian I, II dan bahagian III Didapati banyak soalan yang perlu dibaiki bagi menepati standart yang telah digariskan. Kesimpulannya soalan-soalan yang perlu dibaiki iaitu pada bahagian I soalan A dan D, manakala pada bahagian II soalan A,B,C dan D dan pada bahagian III soalan A dan B.

Pengkaji mengharapkan agar kajian yang dijalankan ini dapat memberikan manfaat yang besar kepada mana-mana penggubal soalan akhir umumnya dan khususnya penggubal soalan ujian akhir Bahasa Arab Tahap II di Pusat Bahasa UMK.

## **RUJUKAN**

- Ahmad Hassan Raja Hawatemeh. (1999). Factors influencing the effectiveness of teaching Arabic as a foreign language at the federal government Islamic higher secondary schools in the state of Selangor Darul Ehsan. Master Thesis. Universiti Kebangsaan Malaysia.
- Ab. Rahim Ismail. 2004. Al-lughah al-arabiyyah: Dawruha wa makanatuha fi al- hadir wa al- mustaqbal. Dlm. Ezad Azrai Jamsari, Farid Mat Zain, Hakim Zainal & Salmah Ahmad. (pnyt.), al-Hadharah, hlm. 135-144. UKM: Jabatan Bahasa Arab dan Tamadun Islam.

- Chee Pee Saad. 1993. Penyediaan guru bahasa Arab: latihan dan pengembangan. Kertas Kerja Seminar Bulanan Fakulti Pendidikan UKM Siri 4/93.
- Husin Mohd. 2015. kesesuaian dan kesahan butiran yang digunakan untuk ujian penempatan Bahasa Arab. *Journal Tajdid*, IIUM.
- Kamarulzaman Abdul Ghani, Zawawi Ismail & Nik Mohd Rahimi Nik Yusoff. 2002. Peranan persekitaran bahasa Arab terhadap kemahiran Bahasa Arab Komunikasi. *Prosiding Wacana Pendidikan Islam Siri 1*. Universiti Kebangsaan Malaysia, Bangi.
- Moulton, M. 2003. Effects of level review and sequence of inserted questions of test processing. *Journal of Educational Psychology*.
- Nik Mohd Rahimi Nik Yusuf, Kamarulzaman Abdul Ghani & Muwafak Abdullah Al-Qushairi. 2008, UKM. *Fannu Tadrīs Al-Lughah Al-Arabiah Lighairi Al-Arab*. Selangor. Percetakan Watan.
- Nik Mohd Rahimi. 1998. Bahasa Arab untuk kemahiran komunikasi: Satu kajian tentang perlaksanaannya dan cabaran pengajaran dan pembelajaran di abad Ke-21. *Prosiding Seminar Isu-isu Pendidikan Negara*. Fakulti Pendidikan, Universiti Kebangsaan Malaysia.
- Salih Eltingari. 2012. qaiéyé fê ikhtibér taídéd al. mustawé, unpublished paper presented in international conference on al-lughah al-ñarabiyah wa huwiyat al-ummah, University of Jordan.
- Wan Azura Wan Ahmad et.al. 2006. *Pendekatan dan Strategi Efektif dalam Penguasaan Bahasa Arab*. Nilai: Penerbit Universiti Sains Islam Malaysia.
- Zainur Rijal Abdul Razak & Rosni Samah. 2007. *Kesan Bahasa Arab dalam Peradaban Melayu di Malaysia*. Negeri Sembilan: Kolej Universiti Islam Malaysia.
- Zawawi Ismail. 2001. Hubungan antara persekitaran bahasa Arab dengan kemahiran bertutur dalam bahasa Arab di kalangan pelajar universiti di Malaysia. Kertas Projek Sarjana, Universiti Kebangsaan Malaysia.



## **CEFR GAUGING OF ESL LEARNERS' SPEAKING SKILLS IN MALAYSIA: A CONCEPTUAL PAPER**

Nurul Iman Ahmad Bukhari  
Centre for Language Studies and Generic Development  
Universiti Malaysia Kelantan  
iman@umk.edu.my

### **ABSTRACT**

The Common European Framework of Reference for Languages: Learning, teaching, assessment (CEFR) by the Council of Europe, published in 2001, has stirred a lot of interest among educators in Malaysia in conjunction with its application within the Malaysia English Language Roadmap (2015-2025). One of the strengths of this CEFR framework is that it provides a common basis for the elaboration of language syllabuses, curriculum guidelines, examinations, and textbooks. Scales in CEFR include detailed descriptors of the language ability a learner should achieve at each proficiency level. Nevertheless, assessment theorists claim that CEFR lacks strength in terms of its validity for language testing. This conceptual paper aims to focus on the speaking skills to evaluate directions of ESL spoken assessment using CEFR in the Malaysian context. For this purpose, a detailed investigation into the existing literature was carried out. The paper ends with recommendations on future research of CEFR speaking assessment in the English classroom.

**Keywords:** CEFR; English Assessment; Malaysia; Speaking Skill; Speaking Assessment

### **INTRODUCTION**

Establishing its commencement in 2001, the Common European Framework of Reference for Languages (CEFR) immediately gained attention from language researchers worldwide. This framework evidently brought together language learners, teachers, course designers, examining bodies and educational administrators towards a comprehensive ground for mutual recognition of language qualifications to situate and co-ordinate their efforts by using this universally recognised framework. The framework has six levels of descriptors which are used to categorise learners' ability to use a language. Language users are clustered into three main groups: Proficient users (levels C1 & C2), Independent users (levels B1 & B2) and Basic users (levels A1 & A2). Detailed descriptors of what learners are able to do are known as the "can do" statements for listening, writing, reading and speaking skills.

Common European Framework Reference for languages or CEFR has been adopted in many countries and there a great number of CEFR related studies that have been conducted by scholars covering many areas. Some studies involved in seeking out views on the acceptance and responses on the use of CEFR. Others were more interested in investigating teachers' awareness and there were also studies pertaining to textbooks, curricula, and teaching practices. Malaysia has made its step in joining this cluster and recently adopted CEFR.

### **CEFR IN MALAYSIA**

The implementation of CEFR in Malaysia began with the establishment of English Language Standards and Quality Council (ELMQC) in 2013. The Council provided assistance to English Language Teaching Center (ELTC) to help the Ministry of Education to elevate and improve English language proficiency of Malaysian learners. The council was responsible for

introducing the CEFR framework onto the education system and also for developing a roadmap for systematic reforms of English language education. Alignment of education system in accordance to CEFR is the important element in the Malaysia Education Blueprint with the aims to boost the level of education to international standards (Hazita Azman, 2016). The roadmap is a long term goal and plan which started from 2013 and expected to end in 2025 with the main aim to provide the best language education starting from pre – school up to tertiary education.

The Ministry of Education launched the Roadmap for English Language Education in Malaysia spanning 2015 to 2025 to align the standard of English taught in schools and institutions of higher learning with the Common European Framework of Reference for Languages (CEFR). The CEFR implementation currently is specifically focused on the English Language subjects offered, not all languages.

The roadmap takes a solid approach where the English language curriculum, teaching and learning process and materials, and teacher training are integrated. With an emphasis on the ability to communicate, CEFR spells out the learning outcomes/skills (e.g. understand, read, write, communicate) students should attain at every stage of learning and places the student, teacher and parent on the same common ground where expectations and results are concerned.

The roadmap consists of three phases. Phase 1 had taken place from 2013 to 2015 which focused on elevating the English proficiency of school teachers. The two-year span was used to send teachers out for various training including Professional Up- Skilling of English Language Teachers (Pro-ELT), the Native Speaker programme, the Fulbright English Teaching Assistant programme and the Expanded Specialist Coach (SISC) role for English (Rozana Sani, 2016). The result of Cambridge baseline study which was conducted in 2013 was utilized by the council to make other preparations such as the development of CEFR descriptors, set the target for each educational level as well as capacity building.

The roadmap continues from 2015 until the beginning of phase 2 in 2016 since a year was allocated by the council to set appropriate CEFR levels against each educational level starting from pre – school to teacher education which will be validated in the second part of phase 2. School Based Assessment (SBA) syllabus and curricula were also aligned with CEFR descriptors and the council also chose and selected international CEFR-aligned textbooks and support materials in the first part of phase 2. Then the second part of phase 2 resumes with the validation of CEFR levels set for each educational stage and the implementation of the new CEFR aligned curricula starting from 2017 until 2020 (National Education Blueprint, 2013). Concurrently, the teachers still attend series of trainings and workshops related to CEFR and they are expected to be very well-versed with the framework and new curricula. It was found that teachers were positive despite having very limited knowledge, minimum exposure and low level of awareness about CEFR (Nurul Farehah & Mohd Sallehhudin, 2018).

Phase 3 is for the council to evaluate, review and revise the implementation of CEFR in previous phases. This includes the evaluation and revision of the descriptors set in phase 2 and review of selected textbooks and teaching and learning materials. Lastly, the focal turning point for phase 3 is the development of CEFR – based on the findings of review, re-evaluation and revised process.

In 2017, the Ministry of Education launched the Malaysia English Assessment (MEA) which promised to make fine meaning of the Roadmap in terms of assessment. The Ministry of Education gave its mandate in 2018 and reminded that the MEA is to be CEFR-aligned and integrated into the curriculum in public universities (Rozana Sani, 2018). In accordance to this, MEA is to contextualise CEFR to the needs of the Malaysia education system and

provide a framework as a guideline for educators and learners to enhance English language assessment in the CEFR scale.

## **ISSUES OF CEFR IN ASSESSING SPEAKING SKILLS**

Speaking is found to be challenging to assess due to the many factors that a learner may encounter to perform any certain speaking task. In measuring performance in speaking tasks, both spoken interaction and spoken production Common Reference Level descriptors are specified. Indeed, gauging spoken performance becomes a challenge in any assessment scale. In terms of CEFR, assessment of speaking skills is concurrently being studied by scholars in language assessment; whether the ‘can-do’ descriptors are of assistance in assessing speaking is still under-explored. One of the strengths of the CRLs is that they were developed empirically, using the views of practising teachers, who have an important role in the language learning process (North, 1995; North & Schneider, 1998). Many scholars describe criticisms about the CEFR rating scales possessing the lack of reference to the performance of learners in the construction process of the scales (Mardiana Idris & Mohamad Hassan Zakaria, 2016; Mardiana Idris & Abdul Halim Abdul Raof, 2017; Glover, 2011). Aspects that have been of concern among researchers in Malaysia are rater variability and self-assessment and peer assessment (SAPA).

### **Rater Variability**

Empirical studies on oral tests in the 1980s and 1990s provided findings which emphasised a fundamental characteristic of speaking tests, namely, the variability associated with them, which results from the unpredictability of co-constructed interaction. Test variability quickly became a controversial issue in interactional speaking tests, largely because of the tension between authenticity (a validity asset) and reliability (a validity threat) (Galaczi, & Taylor, 2018). In terms of individual tests, Brown (2003) focused on variability across different examiners. In the study, two different raters were to interview the same candidate. It was found that the candidate was rated more ‘willing’ and ‘effective’ as a communicator by one of the examiners, and rated otherwise by the other examiner. This proved that rater training is pivotal in speaking assessment.

In the Malaysia context, rater training was placed in attention by Mardiana Idris & Mohamad Hassan Zakaria (2016) where they found that ESL learners were generally able to rate accurately and consistently after rater training. The rater training had also somewhat triggered these learners to be aware of CEFR oral proficiency components but they were still struggling in confidently rating range and accuracy.

### **Self-Assessment and Peer Assessment**

Self-assessment is a central part of learner autonomy that enables the learners to make choices about their learning and to monitor their progress. Self-assessment contributes to learner autonomy ‘by giving learners more control of language learning, by enhancing their self-awareness and their awareness of the language learning process, and by giving them a realistic idea of their own abilities’ (Alderson, 2005, p. 209). The CEFR brings together language learning objectives, content, tasks, and assessments in order to support teaching and learning in general, and in particular to facilitate the selection of support and techniques for learning. The benefits and justification of self-assessment are outlined by Oscarson (1989) and Little (2005). Self-assessment within the CEFR has been applied through the European Language Portfolio (ELP), a learner-centred tool that supports the development of learner autonomy through goal setting, self-assessment, and self-reporting (Little, 2005). DIALANG

(Alderson, 2005), which delivers an online diagnostic language test, also uses self-assessment through the CEFR.

The Common Reference Levels (CRLs) are tools for self-assessment in the CEFR. The CRLs (Council of Europe, 2001, pp. 24–29) include a self-assessment grid (SAG) and a grid describing the aspects of spoken language use (ASLU), both of which consist of statements that describe the language learners' performance at six levels (A1, A2, B1, B2, C1, and C2, the highest level). The SAG presents learners with 'can-do' statements for the six levels in five areas of language skills (listening, reading, spoken interaction, spoken production, and writing). The statements are framed with positive terms that are intended to encourage the learners and to appeal to them and their teachers. For example, the statement for spoken production at B1 level in the SAG is:

I can connect phrases in a simple way in order to describe experiences and events, dreams, hopes and ambitions. I can briefly give reasons and explanations for opinions and plans. I can narrate a story or relate the plot of a book or film and describe my reactions.

At B2 level, the statement reads:

I can present clear, detailed descriptions on a wide range of subjects related to my field of interest. I can explain a viewpoint on a topical issue giving the advantages and disadvantages of various options.

These statements give the learners the opportunity to reflect on what they can say. Learners are supposed to match their oral proficiency with the different statements. By thinking about what they can do, they may understand and assess their current achievements and identify milestones for future language learning, for example, by trying to move from an ability to 'briefly give reasons and explanations' towards being able to explain an opinion 'giving the advantages and disadvantages'.

SAPA became the concern to Mardiana Idris & Abdul Halim Abdul Raof (2017) who examined three self- and peer assessments' cycles conducted in three months. In each cycle, eleven learners recorded their own speech, uploaded their video clips to a private YouTube channel and assessed their own videos as well as selected peers based on five CEFR oral assessment criteria with six levels of ratings (A1-C2). Findings revealed that four of the CEFR levels were utilised (B1-C2). Categories A1 and A2 (basic user level) however, were not observed during the practice. Category B2 dominated four criteria of ratings awarded while B1 dominated the rating distribution for fluency.

## **RECOMMENDATIONS FOR FUTURE RESEARCH**

Based on the discussion in this paper, it is evident that very little research has been employed in CEFR gauging of speaking skills. Indeed, much research needs to be endeavored in CEFR assessment of speaking skills in Malaysia. First, advances in rater training would assist teachers and the curriculum at large in developing better awareness towards sound testing. It is inevitable to fully standardise any performance assessment; nevertheless, attempts in giving greater awareness regarding CEFR gauging of oral proficiency among Malaysian ESL educators is noble strive.

Secondly, studies to better define constructs of both self-assessment and peer assessment are needed. Self-assessment is bound to assist Malaysian educators in their oral test assessing of students. Studies in this area will also be much more significant towards

Malaysian students in understanding how they can improve their speaking. Findings will be able to help learners gauge their own performance based on tangible descriptors. Both of the aspects described above should be further explored in all levels of education: primary, secondary and tertiary context in Malaysia.

## CONCLUSION

Malaysia has just started its journey in CEFR assessment. There will definitely be a great demand of research within the Malaysian context needed to make capable for the Malaysia English Language Roadmap (2015-2025) to be set in the hearts of ESL educators in Malaysia. Malaysia is currently undertaking Phase 2 of the Roadmap, and it is evident that due to its clear continuum from one education level to the next, ESL educators at all levels are now collaborating in solidarity to realise this national aspiration. In regards to speaking assessment, it will sure be given more attention and it is hoped to make a large stride by the end of the Malaysia Education Blueprint 2015-2025.

## REFERENCE

- Brown, A. (2003). Interviewer variation and the co-construction of speaking proficiency. *Language Testing*, 20(1), 1-25.
- Galaczi, E., & Taylor, L. (2018). Interactional competence: Conceptualisations, operationalisations, and outstanding questions. *Language Assessment Quarterly*, 1-18.
- Glover, P. (2011). Using CEFR level descriptors to raise university students' awareness of their speaking skills. *Language Awareness*, 20(2), 121-133.
- Hazita Azman. (2016). Implementation and challenges of English Language Education Reform in Malaysian Primary Schools. *3L: The Southeast Asian Journal of English Language Studies*. 22(3), 65-78.
- Mardiana Idris and Mohamad Hassan Zakaria (2016). Gauging ESL Learners' CEFR Ratings on Oral Proficiency in Rater Training. *Man in India*, 96(6), 1675-1682.
- Mardiana Idris & Abdul Halim Abdul Raof (2017). The CEFR Rating Scale Functioning: An Empirical Study on Self-and Peer Assessments. *Sains Humanika*, 9, 4-2.
- North, B. (1995). The development of a common framework scale of descriptors of language proficiency based on a theory of measurement. *System*, 23(4), 445-465.
- North, B., & Schneider, G. (1998). Scaling descriptors for language proficiency scales. *Language Testing*, 15(2), 217-262.
- Nurul Farehah Mohamad Uri & Mohd Sallehudin Abd Aziz. (2018). Implementation of CEFR in Malaysia: Teachers' awareness and the Challenges. *3L: Language, Linguistics, Literature*®, 24(3).
- Alderson, J.C. (2005). *Diagnosing foreign language proficiency*. London: Continuum.
- Council of Europe. (2001). *Common European framework of reference for languages: Learning, teaching, assessment*. Cambridge, United Kingdom: Cambridge University Press.
- Council of Europe. (2017). *Common European framework of reference for languages: Learning, teaching, assessment*. Companion volume with new descriptors. Provisional Edition.
- National Education Blueprint 2013 – 2025: Preschool to Post-Secondary Education. (2013). Putrajaya: Ministry of Education Malaysia.
- Rozana Sani. (2016). Journey to master English. 18 July. The New Straits Times Online. Retrieved 20 October, 2018 from <https://www.nst.com.my/news/2017/03/159164/journey-master-english>

Rozana Sani (2018). Building capacity to increase English proficiency. 7 February. The New Straits Times Online. Retrieved 20 October, 2018 from <https://www.nst.com.my/education/2018/02/332968/building-capacity-increase-english-proficiency>

### **About the author**

Nurul Iman Ahmad Bukhari is currently Head of English Language Department, Centre for Language Studies and Generic Development, Universiti Malaysia Kelantan. She completed her Masters in English Language Studies at Universiti Kebangsaan Malaysia. Her research interests are ESL speaking, learning styles and teaching and learning in an ESL context.

## THE EFFECT OF READING SHORT STORIES IN PROMOTING INCIDENTAL VOCABULARY LEARNING

Mimi Mazlina binti Mohamad  
Academy of Language Studies, UiTM Machang, Kelantan  
mimimazlina23@gmail.com

Nurhidayah binti Mat Nawi  
School of Education, Faculty of Social Sciences and Humanities, UTM Skudai  
nurhidayah.matnawi@yahoo.com

### ABSTRACT

Since the beginning of language studies, Second Language Acquisition researchers have been searching for effective ways to improve learners' language skills. Teaching and learning English has gained importance for adults hence its instruments have to be practical to ensure the expected outcomes of teaching and learning could be achieved. Vocabulary has been proven to be one of the most important elements in language learning while short stories are one of the great tools to teach vocabulary as words are best acquired in a meaningful context. Therefore, this paper specifically explores whether ESL learners can incidentally learn vocabulary in English language effectively through a short story based syllabus or not. The significance of using short stories in ESL classroom is paramount as it allows language instructors to teach the four language skills to all levels of language proficiency. This paper gives a quick review on the background of the study, definitions of the selected keywords, the proposed research framework and finally the proposed research methodology.

**Keywords:** English as a Second Language; Incidental vocabulary learning; Short stories; Vocabulary learning

### INTRODUCTION

In a traditional classroom of English as a Second or Foreign Language, it is very common for teachers to adopt a translation approach in teaching vocabulary to the learners. However, problems often exist in this method of teaching since translation may lead to problems in communication (Meidasari, 2014). Despite that, more implicit approaches in teaching vocabulary are introduced in order to assist the comprehension of words, one of which is repetitive reading.

Research in second language learning has indicated that repetitive reading is responsible for vocabulary learning. Repetitive reading would encourage the exposure of the vocabulary that would enhance the word recognition (Elis, 1995; Schmidt 1993, 1995, 2001) of the targeted language for language learning. Apart from that, it also exposes the use of vocabulary in context as to facilitate learners to get the meaning across.

Based on the review of previous studies, short stories have shown to give impacts towards the improvement of learners' fluency, reading motivation, reading attitude and reading comprehension. However, the impact of short stories towards the vocabulary learning in the language class-room has yet to be explored. In addition to that, previous research has only pointed the significant impact of short stories towards young children and elementary children. Not many studies have been done into the possible students' educational level differences in explaining vocabulary learning via short stories in the light of the second language classrooms among the university learners

Studying the vocabulary learning of the university students offers empirically-driven explanations that would inform the status of syllabus planning and would assist in the syllabus planning in the future. Apart from that, it also enhances the teaching and learning experience in the class-rooms. Eventually, incidental vocabulary acquisition via short stories may also be applied across discipline which is not merely confined in language learning.

Studies have also showed that students who have poor academic performances particularly in English language learning is mostly resulted by the fact that they are lacked in the interest in reading, poor reading habit and negative attitudes towards reading (Akabuike & Asia,2010). The main reason for students not to read is possibly because they are demotivated by the challenges of decoding the meaning of vocabulary while reading. Researches shown that oral reading and story based reading may assist vocabulary learning and comprehension, nevertheless, few studies explore the impact short stories have in offering rooms for them to achieve better learning of vocabulary and comprehension orally, especially for students who have lack of confident and who have weak command of English language.

This study aims to investigate the use of short stories in promoting incidental vocabulary learning as compared to conventional reading lessons in the ESL classrooms. In second language learning, research illustrates that there is a strong bond between language learning and vocabulary learning. Vocabulary learning enhances vocabulary knowledge and thus enables language use for the performance of the language skills such as reading and speaking by the learners. (Na-tion&Waring,1997).

On the other hand, learners' vocabulary learning starts when they actually "notice" the vocabulary (Elis,1995; Schmidt 1993,1995,2001). The more exposure given to learners to "notice" new words, the better their vocabulary learning capability is. Since this word repetition is a favourable condition for vocabulary learning especially it is in contextualised manner and also plays a very essential role in promoting incidental vocabulary learning (Matsuoka & Hirsh, 2010) thus, reading is undeniably accepted as a rich source for vocabulary learning. It is mainly because it provides learners the opportunity to "notice" the words used in the different context repetitively in the reading text. It is also said that the learning of vocabulary is incidental when they read extensively as the learners learnt the vocabulary that appear in the text even though the main aim of reading is not to learn the vocabulary ( Swarnborn & de Glopper, 2002).

Incidental vocabulary learning is indeed crucial particularly in tertiary education. Learners need to achieve sufficient amount of vocabulary in assisting reading comprehension (Hwang & Na-tion,1995;Laufer,1991) in which it is one of the basic skills in academic settings for them to attain the world knowledge. In the other studies, learners seem to have better incidental vocabulary learning and comprehension via oral reading when the genre of the text is story based. Rashid and Ganbari Adivi (2010) reported from their study on the incidental vocabulary learning through reading short stories that the high school students shown positive vocabulary learning when they were engaged in extensive reading. Hence, it is believed that using short stories in the reading classroom would encourage the use of incidental vocabulary learning and eventually promotes better comprehension as learners need to go through repeated readings (Dowhower, 1994) which facilitates the recognition skills of the words used in the text.

## **DEFINITION**

### **Incidental Vocabulary Learning**

Incidental vocabulary acquisition is a process which involves learning words as the by-product of an activity that is not deliberately designed for that purpose (Gass,1999;



Hulstijn,2001;Loewen,2015). Researchers believe that this type of vocabulary learning is responsible for most first language (L1) vocabulary growth (Nation,2001; Webb & Nation,2017). However, when learning a second language (L2) in non-English speaking communities where individuals are not naturally exposed to large amount of L2 input, deliberate teaching and learning of the L2 may be responsible for the majority of L2 vocabulary learning (Laufer,2003).

Nation (2006) investigated the vocabulary size needed to understand the different types of English discourse. He suggested that learners need to know the most frequent 6000 to 7000 word families to understand spoken discourse and the most frequent 8000 to 9000 word families to understand written discourse. However, most recent studies have suggested that knowledge of the 3000 most frequent word families might be adequate enough for comprehension of spoken discourse (Van Zeeland & Schmitt,2013a;Webb & Rodgers, 2009a,2009b). Nevertheless, research indicates that most learners in the ESL context are unable to learn the most frequent 3000 words let alone the most frequent 8000 to 9000 words (Webb & Chang, 2012b). This suggests there is a dire need in finding new ways to enhance L2 vocabulary growth. According to Webb and Nation (2017), learning vocabulary incidentally through encountering larger amounts of L2 input in different types of spoken and written discourse may provide the greatest potential to promote L2 growth.

### **The Use of Short Stories in Vocabulary Acquisitions**

Short story as a multi-dimensional literary genre can be profitably utilised in the acquiring different language skills. The short story's distinctive features such as brevity, modernity, and variety make it appealing and interesting to language learners. There are many reasons for using short stories in educational context. Among different ways of using short stories in the ESL classrooms include reading short story books, listening to short stories via media players as well as storytelling. Although there are many methods and strategies of teaching and enhancing vocabulary of ESL learners, the importance of extensive reading in the development of ESL learners' vocabulary is of great importance (Nagy & Anderson, 1984). In this regard, implementing short stories can be the most efficient method in the extensive reading. Apart from that, short stories also play vital role in enhancing ESL learners' vocabularies as the more students read, the wider their scope of vocabulary becomes (Blachowicz & Fisher, 2004). In order to decrease the gap in vocabulary and comprehension, it seems imperative for the learners to discover and deepen comprehension of words during independent reading. Through short stories to enhance vocabulary of ESL learners, teachers have the advantage of teaching vocabulary in contextualised materials. This simply makes the learners to look for clues in the sentences that may tell them something about the meaning of the word in question.

Researchers have also discovered the longer retention of vocabulary happens when they encountered them in several other assignments. To make sure learners really learn the words, the learners must be able to use them in numerous contexts, that is, they must use them in different occasions such as reading, speaking, writing and listening (Rupley & Nicholas, 2005). Many studies have also proven that contextualised vocabulary learning using short stories can lead to increase in word usage compared to word-list instructions (Dixon-Krauss, 2002). Another advantage of using short stories is the cultural load in storytelling. Cultural load is defined as the way language and culture are intertwined and the amount of cultural knowledge needed to understand meaning to participate in an activity (Meyer, 2002). ESL learners have to learn words in context to comprehend the meaning. This can be made possible through the use of selected short stories by the ESL teachers.

## THE PROPOSED RESEARCH FRAMEWORK

There are numerous materials that teachers always use in ESL classrooms to aid learners in learning English language. This is parallel to the social cognitive perspective of Bandura (1997) where he proposes that there are three interacting determinants of human functioning:

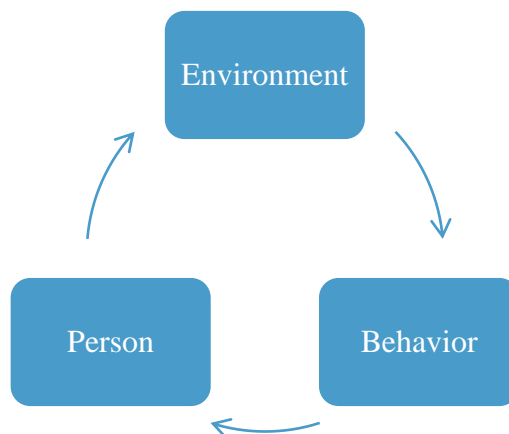

FIGURE 1. Three Interacting Determinants of Human Functioning

Based on the visual, the use of short stories falls under environment determinant. This determinant helps learners to function effectively because when one determinant is missing, the human functioning is deterred. The common practice in ESL classroom is ESL instructors will initially provide the input and from the input learners are asked to determine the meanings of the unknown words from the context of the short stories. Classroom discussion will also take place to consolidate students' understanding. From the selected short stories, students are expected to learn English language in an enjoyable way, learn the new cultures in the target language, learn the language discourse and finally enhance their vocabulary knowledge or growth. The next figure serves as an illustration of all the integrated teaching and learning activities in ESL classrooms:

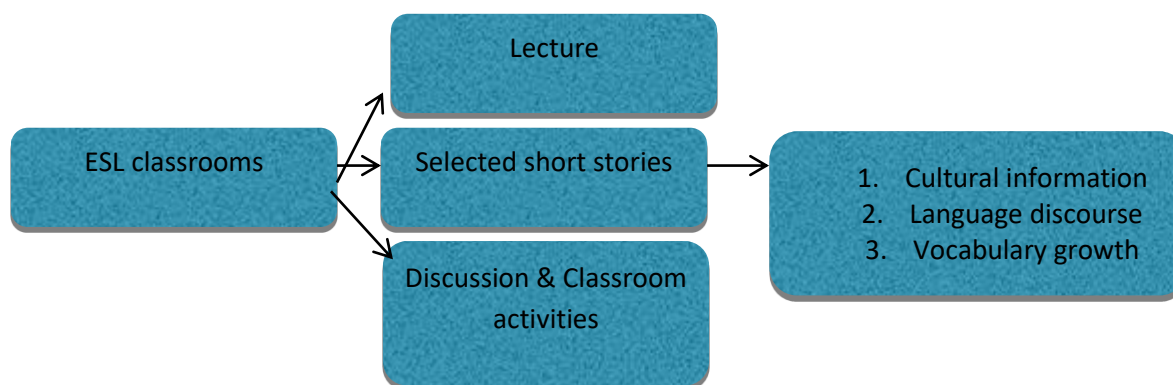

FIGURE 2. Integrated Teaching and Learning Activities in ESL Classrooms

One of the best known theories in SLA is the Input Hypothesis (Krashen, 1985), which is the most central of Krashen's five hypotheses within language acquisition. His hypothesis emphasises that it is only possible for ESL learners to learn language through input, i.e. by using the learning strategies reading and listening, which adapt new information and content to our existing linguistic knowledge. Krashen also states that writing and speaking are the

result of what we have acquired through our input. Therefore, the use of short stories in ESL classrooms is considered as the input needed to enhance learners' vocabulary.

In order to further improve students' understanding, discussion and classroom activities are highly recommended because during this time, active, collaborative and participatory learning will take place (Shaw, 2001).

## THE PROPOSED RESEARCH METHODOLOGY

The study for this research is quantitative in nature. It will involve 60 diploma students of different disciplines and language abilities in a public university. They will be equally divided into two groups which are classroom reading (CR) group and short stories (SS) group.

Only those who are interested to be involved in this research will be selected for the study as to avoid dishonest responses for the data collected. A proficiency test is to be conducted on both groups to determine their vocabulary level. The test items are adopted from Laufer and Nation (1999) database. Based on the results, three different short stories will be used during the ESL classroom with SS group for three consecutive weeks. The selected short stories are of 200-300 words and revolve around several different themes. On the other hand, CR group will encounter the same unknown words as in the short stories in the normal reading lessons. Pre-test will be conducted at the beginning of the lesson and post-test will be conducted at the end of each lesson to determine whether there is an increase in the vocabulary acquisitions among students who learn the vocabulary through normal reading classroom and through the use of short stories. The pre and post tests will be in the format of MCQ and will focus on the form recognition and meaning recall of the unknown words.

## CONCLUSION

In this paper, the importance of using short stories in promoting incidental vocabulary learning among tertiary level ESL learners has been put forth. The research framework proposed discusses the integration of all important elements which can help to enhance learners' vocabulary growth. Since not much research has been conducted on the contributions of short stories in incidental vocabulary learning, the findings of the research are expected to contribute to the body of knowledge of creative teaching approaches in ESL classrooms. The findings of this study will also help other researchers who happen to conduct studies on areas related to creative teaching approaches in ESL classrooms. Although not conclusive, this study has demonstrated the potential of using short stories as a form of incidental vocabulary learning.

## REFERENCE

- Akabuike, I.G., Asika, I.E. (2012). Reading habits of undergraduates and their academic performances: Issues and perspectives. *Multidisciplinary Journal, Ethiopia*. 6(2), 246-257.
- Blachowicz, C., & Fisher, P. (2004). Vocabulary lessons. *Educational Leadership*, 61(6), 66-69.
- Dixon-Krauss, L. (2002). Using literature as a context for teaching vocabulary. *Journal of Adolescent and Adult Literacy*. 45(4), 310-318.
- Dowhower, S.L. (1994). Repeated reading revisited: Research into practice. *Reading & Writing Quarterly: Overcoming Learning Difficulties*. 10(4), 343-358.
- Elis, N. (1995). Consciousness in second language acquisition: A review of field studies and laboratory experiment. *Language Awareness*. 4, 123-146.

- Hwang,K.,& Nation,I.S.P.(1989). Reducing the vocabulary load and encouraging vocabulary learning through reading newspaper. *Reading in a Foreign Language*.6, 323-335.
- Matsuoka,W.,& Hirsh,D.(2010). Vocabulary learning through reading:Does an ELT course book provide good opportunities?*Reading in Foreign Language*. 22(1), 56-70.
- Meidasari,V.E. (2014). Teaching communicative translation: An active reception analysis between the translation and reader's reception. *English Review: Journal of English Education*. 2(22), 183-192.
- Meyer.L.(2000). Barriers to Meaningful Instruction for English Learners. Theory into Practice. *Taylor Francis Online*. 39(4), 228-236.
- Nagy,W.,Anderson,R.(1984). Learning word meanings from context during normal reading. *American Educational Research Journal*. 24(23), 237-270.
- Rashidi,N.,& Ganbari Adivi,A.(2010). Incidental EFL vocabulary learning: The effects of interactive multiple-choice glosses. *Journal of English Language*. 53(217), 111-129.
- Rupley,W.H.&Nicholas,W.D.(2005). Vocabulary instruction in a balanced reading program. *The Reading Teacher*. 52(9), 336-346.
- Shaw,V.N.(2001). Training in presentation skills: An innovative method for college instruction. *ProQuest Educational Journals*. 122(1),140-144.
- Swanborn,M.S.L.,& de Glopper,K.(2002). The impact of reading purpose on incidental word learning from context. *Language Learning*.52, 95-117.
- Bandura,A. (1997). *Self-efficacy: The exercise of control*. New York: Freeman.
- Nation,P.,& Waring,R. (1997). Vocabulary size,text coverage and word list.In Schmitt,N. & McCarthy,M.(Ed.). *Vocabulary:Description,Acquisition and Pedagogy* (pp.6-19). Cambridge University Press.

## EXPLORING ENGLISH TEACHERS' NEED OF E-PORTFOLIO VIA WIX.COM

Nik Aliff Hakimi Nik Mohd Fadzil

*Centre for Language Studies and Generic Development Universiti Malaysia Kelantan*

*[alifhakimi@umk.edu.my](mailto:alifhakimi@umk.edu.my)*

Nor Hanim Mustafa

*Centre for Language Studies and Generic Development Universiti Malaysia Kelantan*

*[norhanim@umk.edu.my](mailto:norhanim@umk.edu.my)*

### ABSTRACT

This study aimed to investigate the need of the English educators to have Wix.com as their e-portfolio. A semi-structured interview was implemented among English educators in Universiti Malaysia Kelantan. The main aim was to find out the academicians' need towards having an e-portfolio which assists to compile a detailed description of the educators achieved knowledge and experience as well as teaching and learning that have taken place in their career. In this study, 5 English educators were interviewed, semi-structured interview was designed regarding the academicians' opinion on the advantages of wix.com and their readiness to utilize it in their career path. This paper summarizes the results of an interview administered to English language educators. Insert your abstract here following this structure: Introduction, Methods, Results and discussion.

**Keywords:** E-portfolio; teaching technology; teaching portfolio

### INTRODUCTION

E-portfolios have been utilized in English language teaching (ELT) to measure and improve English writing proficiencies. They can also be applied to measure and develop all other language skills. Although the outlooks of students towards the use of e-portfolios in speaking classes are recognized to be encouraging, teachers' attitude towards this system is still under the research area. Therefore, this study aims to find out the attitudes and perceptions of teachers towards implementing e-portfolios assists to compile a detailed description of the educators achieved knowledge and experience as well as teaching and learning that have taken place in their career. Since it is a small-scale qualitative study, semi-structured interviews were carried out with English language educators who use e-portfolios to gather a specified explanation of their attained information and involvement as well as teaching and learning that have taken place in their career. The interviews were content analysed. The results indicated that some teachers, like students have positive attitudes towards the implementation of e-portfolios in their career, though there are some challenges to overcome.

E-portfolio creation has given beneficial impacts towards the teaching and learning field. For instance, it has been used to improve speaking skills. There are numerous researches that emphasis on the use of e-portfolios in writing courses, nonetheless its use in speaking courses has not been dealt with much in Turkey (Cepik & Yastibas, 2013). Cepik and Yastibas (2013) utilized e-portfolios to enhance speaking skills of Turkish EFL students. They have stated its outcomes on the students' speaking skills and attitudes towards the use of them in speaking courses. In line with the preceding study, the present study deals with teachers' attitudes toward the use of e-portfolios to assist the compiling their works and achievements. The present study will complete the previous one that involves only students' attitudes. As a result, the previous and present studies may help teachers gain more insight

about the integration of technology into not only in the teaching and learning aspects but also it can assist on the teachers' career path in compiling their achieved knowledge.

According to Bauer (2010), the teaching portfolio is a collection of virtual, introspective, integrative, and personal documents that depict how you have established as a teacher-scholar in your field. Teaching portfolios display pieces signifying your achievements allied to teaching, research, community-engagement and other service in order to highlight your progression. Portfolios are persistently sprouting, and can be portrayed as a practice as much as an outcome, and ought to be amended across the time.

In Universiti Malaysia Kelantan, before encouraging educators to use wix.com as the platform to create e-portfolio, an analysis on the educators' need is needed to be done in order to know the relevance of the application. Since it is newly introduced, thus, the researchers suppose that it is a necessity implements an interview in order to explore the educators' perceptions regarding the use of e-portfolio as the tool to help them to compile a detailed description of the educators achieved knowledge and experience as well as teaching and learning that have taken place in their career. The results of the survey will be useful to help educators to gain more insight about the integration of e-portfolio into not only in the English language teaching and learning aspects but it can also assist the teachers' management in compiling their achieved knowledge.

Based on the above objectives, the following research questions were aroused for this study:

1. Which parts of teaching experience and achieved knowledge do the educators want to display most?
2. In each English language teaching and learning that have taken place in their career, which parts do the educators want to display most in their e-portfolio?
3. If a special online portfolio is to be designed for educators to assists them to compile a detailed description of the their achieved knowledge and experience as well as teaching and learning that have taken place in their career , are they ready to utilize the e-portfolio?

We hope that the results of this study could assist educators to gain more insight about the integration of e-portfolio into not only in the English language teaching and learning aspects but it can also assist the teachers' management in compiling their achieved knowledge.

## LITERATURE REVIEW

### **The Use of Portfolio for Teaching and Learning Purposes**

In previous years, the literature (Barrett, 2003, 2005; Fox, Kidd, Painter & Ritchie, 2006; Jafari & Kaufman, 2006) was widespread with debate about the worth of portfolios (both paper and electronic) for teaching and learning purposes. Darling Hammond and Snyder (2000) exploit their outline for evaluation to present a undoubted debate for the benefits of portfolios, comprising of the prospects which are , firstly the e-portfolio can "...incorporate multiple kinds of evidence over time and across different contexts, "stop motion" in the fast-paced, complex environment of teaching so that critical aspects of these can then be examined shared and used as learning experiences, to raise teaching decisions to consciousness, making learning visible for deeper consideration from multiple perspectives, and to engage in continuous self-reaction and critical conversations" (p. 524).

The documentation process also presents individuals to reliable uses of technology to reinforce information assembling and managing as well as social networking, partnership, and society constructing. This use of technology, for authentic and significant reasons, assists

educators, at numerous phases of their professions, immerse ICT as an essential device for developing teaching and learning rather than other nuisance in classrooms (Cuban, 2001).

Portrayed by the National Learning Infrastructure Initiative as “a collection of authentic and diverse evidence, drawn from a larger archive representing what a person or organization has learned over time on which the person or organization has reflected, and designed for presentation to one or more audiences for a particular rhetorical purpose” (Barrett, 2005, p. 5), portfolios stereotypically work the resolution of evaluation for learning, account of discovery, and kits for reflection – all central constituents of investigation based teaching and learning

In e-portfolio of wix.com, teachers can embed their teaching tools that use technology such as MOOC (Massive Open Online Course), Padlet.com, Quizlet and others. This supports the concept of teaching and learning via integration of technology which may benefit all the students and teachers frequently exploit technology if they obtain sufficient apparatus and backings (Yan and Zhao, 2006). However, Yan and Zhao (2006) propose that technology implementation falsehoods with teachers’ aims and insights. The results of their study suggested that educators were more uncertain about operating technology in the classroom because of the insufficiency in assistance basics in working on the technology. The results of their research recommend that eluding interruption consume a advanced significance on the hierarchy of teachers’ goals after balancing the costs and benefits of using technology (Yan and Zhao, 2006). Some researchers (Snoeyink and Ertmer, 2001–2002; and Zhao et al., 2006) believe that teachers’ adaptation of technology are influenced by their skills and beliefs about technology. From the perspective of Zhao and Frank (2003) teachers’ beliefs, pedagogy, and technology skills influence on technology integration into the school culture.

### **An Introduction of Wix in e-portfolio**

Create a stunning, professional, functional and free website and e-portfolio. Wix provides customizable web site templates and a drag and drop HTML5 web site builder that includes apps, graphics, image galleries, fonts, and other options. Users also may opt to create their web sites from scratch. Users can use mobile editor to arrange and adjust their sites for mobile viewing.

The objective of Wix is to help people with low or zero knowledge in websites programming to be able to create their own website in their own way. This is also the main reason why Wix is chosen as a tool for creating e-portfolio since this would be an introduction to e-portfolio for the educators who have low knowledge on website creation.

## **METHODOLOGY**

### **Participants**

A semi structured interview was conducted in this study. The participants of the present study were 5 university educators, all of them were teaching English as a second language at Universiti Malaysia Kelantan. There were 3 males and 2 females. These educators were given interview questions which were designed in order to answer the above research questions.

### **Instruments**

The questionnaire was developed on the basis of standard semi-structured interview. The interview was conducted to investigate and analyse educators’ needs in designing the e-portfolio to assist them compiling their achieved knowledge and experience of teaching and learning. The information provided in response to the items in the interview will be strictly confidential.

Thus, the questions were divided into three sections, section A, section B and section C. The first section was pertaining their demographic background. Sections B contained the statements on the e-portfolio needs. Meanwhile, Section C was regarding the educators' readiness to utilize the e-portfolio. While this is relatively convenient for analysis, the researcher needs to be aware that the questionnaire given to the respondents was not in-depth.

### **Procedures**

The interview was conducted personally by the researchers. There was no fixed time for the participants to answer the questions. The completion of the interview took approximately 15-20 minutes and. The data obtained from the interviews were then analysed based on the content analysis to answer the research questions.

## **METHODOLOGY**

### **Demographic Profile**

Among the 5 participants who were interviewed, 3 of them were male and 2 of them were female. Their age is between 25-35 years old. Since this study uses a semi structured interview as the main source of data collection and only five of participants were involved, we are not looking for the significance of gender and age in relation to the outcome of the study. However, it is in our research scope that we will dive into the relation in our future research.

### **RQ 1: Statements on the e-portfolio needs**

Which parts of teaching experience and achieved knowledge do the educators want to display most?

This study was set out with the aim of assessing the educators' needs to have an e-portfolio to assist them in managing their achieved knowledge and work experience. Thus, the researchers asked them what they wanted to display most when it comes to teaching experience and achieved knowledge. Four out five educators stated that they would like to display their personal experience in teaching. These include on their years of teaching and also where do they attain the experience or the institution they have worked before. Besides, they also believe that it is a good thing to be able to display their achieved knowledge in English to the audience or students. This includes their personal history of education and also any of English tests that they have taken before such as IELTS, MUET, CEFR and others. In addition, they also mentioned about displaying "Teaching on Trainers" courses that they have attended. When asked about the reason behind it, they mentioned this extra knowledge that they have achieved and displaying them to the students can bring more respect and trust from the students themselves. Apart from that, the educators also stated that it is good to be able to display their research and publication to the audience. This will show what are their study field as well as their achievement in research or publication.

The finding above supports the idea of using e-portfolio as a tool to help educators to display their teaching experience and also achieved knowledge. However, one of them refused to display anything on e-portfolio because according to the participant this action might trigger a negative perception especially among the students.

The findings also reflect that there are many types of information that the educators wanted to display in their e-portfolio regarding their teaching experience and achieved knowledge. Thus, these elements of information can be used by the English language instructor as the content of their e-portfolio in case they are developing teaching and learning e-portfolio to assist them compiling their achieved knowledge and experience.



**RQ 2: In each English language teaching and learning that have taken place in their career, which parts do the educators want to display most in their e-portfolio?**

The present study was designed to determine the educators' needs to have e-portfolio to assist them compiling their achieved knowledge and experience. Thus, to meet the objective, the researchers asked the respondents regarding the parts that they want to display most in their e-portfolio about English language teaching and learning that have taken place in their career.

Based on the answers given, all of the respondents agreed the part that they want to display most in their e-portfolio is the complete information about the current semester's courses they are teaching. Pertaining to this action, they suggested that their e-portfolio contains the course outline for any current courses that they are teaching for the students to view. Not only that, they also stated that it is better to also include detailed information about the marks allocation for tests as well as final examination for students to look into. Last but not least, displaying a picture of their textbook, its name and price will help the students to recognize and buy the book as well. All of this information displayed on e-portfolio of each teacher/lecturer will help the students to understand each course better and also to get them prepared for the course itself.

Besides, another important finding is that all of the respondents strongly agreed that it is very important for them to display the e learning exercises, materials and links in their e-portfolio. This includes the links to the instructors' e-Campus, Blendspace, Kahoot, Quizzlet, Youtube and many more. The respondents also mentioned about displaying additional exercises and also information concerning the topics in their courses either in written pages or in videos.

It is interesting to note that in this study, there were 2 of the educators who suggested having a feedback box in the e-portfolio. This box will be a place for students to drop their comments, suggestions as well as their feedback on the course itself, or even on their teaching and learning experience as a whole. According to the 2 educators, it is always good to get feedback on what we are doing so that we will be able to improve our teaching and learning methods or capabilities based on the students' feedback.

Based on the information gathered on the notion of parts that educators want to display most in their e-portfolio, it is believed that they are looking forward to having the ability to display certain information in their e-portfolio.

**RQ 3: If a special online portfolio is to be designed for educators to assists them to compile a detailed description of the their achieved knowledge and experience as well as teaching and learning that have taken place in their career, are they ready to utilize the e-portfolio?**

Four out of five educators were eager in knowing more about creating e-portfolio and how to use Wix to achieve this. They are ready to use Wix as their e-portfolio if only they were exposed on the usage of Wix as well as on how to maintain an e-portfolio. Since e-portfolio is a new thing to them, they suggested that a workshop on Wix as an e-portfolio is held to help them create and maintain their e-portfolio. Two of the educators also mentioned that the workshop must not be a one-off-workshop but a continuous one in order to help the educators in maintaining their e-portfolio.

However, one of the educators did raised an issue that the e-portfolio will be just another administrative workload that would not create huge benefit for the improvement of the educator's teaching and learning career.

## CONCLUSION

Overall, the study conducted had achieved its objective which is to investigate the need of the English educators to have Wix.com as their e-portfolio. Results from the study showed that the majority of the respondents believe to the idea of incorporating e-portfolio as a part of their teaching and learning process. This will also assist them in compiling detailed description of their achieved knowledge and experience in their teaching and learning career.

However, despite the results that came from the study, a number of important limitations needed to be considered. The study only covered on the surface level, further in-depth study can be conducted by constructing more specific questions in the interview sessions in term of finding out details of the e-portfolio content preferred by the educators in assisting them gathering their work experience and achievement in their career.

It is recommended that further research be undertaken in the form of interviewing the respondents in order to get in-depth insight from them regarding their needs of e-portfolio.

## REFERENCE

- Cepik, S., & Yastibas A. E. (2013). The use of e-portfolio to improve English speaking skill of Turkish EFL learners. *Anthropologist*. 16(1-2), 307-317.
- Cuban, L., Kirkpatrick, H., & Peck, C. (2001). High access and low use of technologies in high school classrooms: Explaining an apparent paradox. *American Educational Research Journal*. 38(4), 813-834.
- Cuban, L. (1990). Reforming again, again, and again. *Educational Researcher*. 19(1), 3-13.
- DarlingHammond, L., & Snyder, J. (2000). Authentic assessment of teaching in context. *Teaching and Teacher Education*. 16(56), 523-545.
- Fox, R., Kidd, J., Painter, D., & Ritchie, G. (2006). The growth of reflective practice: Teachers' portfolios as windows and mirrors. *The Teacher Educators Journal*. Fall, 2006.
- Snoeyink, R., & Ertmer, P. A. (2001/2002). Thrust into technology: How veteran teachers respond. *Journal of Educational Technology Systems*. 30(1), 85-111.
- Zhao, Y. & Frank, K. (2003). Factors affecting technology uses in schools: An ecological perspective. *American Educational Research Journal*. 40(4), 807-840.
- Bauer, G. (2011) Elements of a Professional Academic E-Portfolio. Center for Teaching and Learning, University of Delaware. Retrieved from <http://werklund.ucalgary.ca/tandl/files/tandl/eplements11j.pdf>
- Barrett, H. (2008). E-Portfolios for learning: eDOL: Electronic Documentation of Learning. Retrieved October 18, 2018 from [http://electronicportfolios.org/blog/2008/04/edol\\_electronicdocumentation\\_of.html](http://electronicportfolios.org/blog/2008/04/edol_electronicdocumentation_of.html)
- Barrett, H. (2005). White paper: Researching electronic portfolios and learner engagement. Retrieved October 18, 2018 from <http://www.taskstream.com/reflect/whitepaper.pdf>
- Barrett, H. (2003, October). The eportfolio: A revolutionary tool for education and training. Paper presented at the first International Conference on the ePortfolio, Poitiers, France. Retrieved Oct 18, 2018 from <http://electronicportfolios.org/portfolios/eifel.pdf>
- Yan, B., & Zhao, Y. (2006). Benefits or problems, what teachers care about most when integrating technology? Paper presented at the 2006 American Educational Research Association Annual Meeting, San Francisco, California.

## EXPLORING STUDENTS' PERCEPTIONS OF ENGLISH LANGUAGE QUIZLET LIVE MODULE FOR BASIC LEARNERS IN UMK

Nurul Izzati Mohd Aiseri

Centre for Language Studies and Generic Development Universiti Malaysia Kelantan  
nurul.ma@umk.edu.my

Nor Hanim Mustafa

Centre for Language Studies and Generic Development Universiti Malaysia Kelantan  
norhanim@umk.edu.my

### ABSTRACT

This study intended to examine the insights of the students to use English Language Quizlet Live module for their basic English Language supplementary materials to assist them acquiring English language. The survey was distributed to university students of English Language subject in University Malaysia Kelantan. The main purpose was to discover the students' opinion towards the usage of the Quizlet Live module as their complementary platform to learn English Language. In the questionnaires, they were also inquired regarding their opinion and suggestions towards the module. This paper encapsulates the results of a survey administered to students enrolled in English 1 and English 3 in selected courses at University Malaysia Kelantan.

**Keywords:** Quizlet Live, class technology, student learning, SLA, e-learning

### INTRODUCTION

In present years, technology is utilized as a tool of interaction. If it is dynamically utilized, it can boost the skills of critical thinking as well as assist the education practioners in curriculum development. Previous studies reported that "Technology is only a tool; it allows us to develop dialogue and interaction, but is a means, not an end in and of itself. Tech-based global education has the capacity to improve critical thinking and cultural pluralism but requires far more than just fancy technology; it requires careful, thoughtful curriculum development and the support of organizations whose goal is to build authentic global communities online" (Klein, 2010, p. 86).

As far as the scenarios of learning is concerned, the application of technology in our life has been improving and changing our way of life. In regards of educational development, technology has contributed a lot. Samira (2013) suggests that "...the introduction of computer technology among the society has changed the way people live, work and learns. The application of technology has improved the teaching and learning in many schools especially in the last two decades. The latest studies on the use of technology for teaching and learning shows promising results for teachers, students and education. " (p.623)

Using technology in the classroom promotes the student-centered learning which formulates learners to be independent and active in their learning. By using technology such as computers, learners will be able to create their own knowledge based on past experiences with new information (Bitter and Pierson, 2005).

Sufficient facilities and supports are very important when it comes to utilizing technology in classroom. Yan et. al(2006) stated that teachers repeatedly use technology if they receive enough equipment and supports (Yan and Zhao, 2006). However, other researchers expose a different view based on the studies done. Cuban et. al(2001), Russell et.al(2003), Solomon et.al(2000), Zhao et.al (2003) as cited in Yan and Zhao (2006)

suggested that technology adoption lies with teachers' goals and perceptions. The results of their study presented that teachers are more doubtful about consuming technology in the teaching and learning session because of the lack in guidance in operating technology.

Educators' positive attitudes and readiness really influence the success of the implementation of the lesson that integrate technology in their classes. Zhao et al (2006) believe that teachers' adaptation of technology are influenced by their skills and beliefs about technology. There were some important insights offered by a study done by Zhao and Frank (2003) who stated that teachers' beliefs, pedagogy, and technology skills influence on technology integration into the school culture.

The integration on technology does require teachers to really have positive beliefs towards its benefits that technology can contribute. It depends on the educators' teaching style as well as their adaptation of the technology evolvement as being mentioned by Cuban (1990), who stated that teachers will use technology based on their personal perspectives about curriculum and instructional practice.

The use of information technology is essential to promoting students' motivation as well as student-centered learning, as it has interesting features to attract and motivate students, but most importantly it is to maintain motivation throughout the learning process. A broad perspective has been adopted by Harmer (2007) stated that student motivation maintenance can be done by giving them various activities so that student participation is mediated and their curiosity is provoked. Likewise, Majid (2017) holds the view that social networking and social education networks are two examples of information technology that can be integrated into English learning and teaching to provide a variety of learning activities. In University Malaysia Kelantan, before constructing Quizlet Module for Basic English Language, an analysis on the students' preferences is needed to be done in order to know the relevance of the applications. Since it is afresh introduced, hence, the researchers believe that it is a must to carry out a survey in order to explore the students' perceptions regarding the use of quizlet as an additional English module to assist them learning. The results of the survey will be used to create the proposed content of the lesson plan of teaching English as a second language.

Based on the above objectives, the following research questions were aroused for this study:

1. Do the students prefer using Quizlet Live in their learning process?
2. Do the students think that Quizlet Live promote an independent learning?
3. Do they think that Quizlet Live help them to improve their English language skills?

We hope that the results of this study could assist the Quizlet English Language module developer in improving the quality and effectiveness of the module as well as can contribute to the body of knowledge as far as blended learning is concerned.

## LITERATURE REVIEW

### Constructivism Theory

In utilizing technology in the classroom, constructivism theory does support the practice of applying technology in the teaching and learning process. Constructivism is a mixture of multiple theories circulated in to one form. It is the integration of both behaviourist and cognitive ideals. It encourages the meaningful learning and authentic learning as described by Amineh (2015) who suggested that "Constructivism refers to how of learning and thinking. Constructivism describes the way that the students can make sense of the material and also how the materials can be taught effectively. With Constructivism as an educational theory in mind, the teachers should consider what students know and allow their students to put their knowledge in to practice." ( p. 9)

In teaching and learning process, it is important for students to relate what they are studying with their own experience in order to have a meaningful learning. This is supported by Meriam et.al (1999) “constructivist stance maintains that learning is a process of constructing meaning; it is how people make sense of their experience” (p. 260). In addition, to evaluate either learning take place, students may display their improvement in performance as an indicator that they have learnt something in their classroom. Mvududu and Thiel-Burgess (2012) stated that constructivism is widely publicized as an approach to probe for children’s level of understanding and to show that that understanding can increase and change to higher level thinking. This means that constructivism supports the idea of “how people learn and what needs to be learned” (Duffy and Jonassen (1992).

Meanwhile, constructivist Andrea Gooden (1996) annotates technology “as a toolbox filled with skills for better learning by creating new materials not a tool for performing a particular task”. Constructivists consider the benefits of classroom technology while critical theorists classify technology “as a tool, an agent of change, and also as an object with political motivation that causes isolation so critical theorists tend to add or delete technology into an environment to change that environment.” Hence, critical theorists presume that managing technology in the teaching and learning takes a considerable part in the students’ accepting of the teaching response.

Technology is regularly utilized by teachers if they are served with sufficient appliances and facilities (Yan and Zhao, 2006) however there are a few studies that oppose the benefits of technology. For instance, Cuban et.al (2001), Russell et.al (2003) Solomon et al (2000), Zhao et. al (2006) propose that technology application untruths with educators’ goals and visions. The findings of their research designates that teachers are more uncertain about operating technology in the classroom because of the insufficiency in supervision basics in managing technology. Some researchers (Snoeyink and Ertmer, 2001–2002; and Zhao et al., 2006) believe that teachers’ adaptation of technology are influenced by their skills and beliefs about technology. From the perspective of Zhao and Frank (2003) teachers’ beliefs, pedagogy, and technology skills influence on technology integration into the school culture.

A large and growing body of literature has investigated the diligence and success of students in e-learning courses (Beaudoin, Kurtz and Eden, 2009; Deschacht, & Goeman, 2015). In particular, this sentiment is conveyed as a description on resolution and job marketability that permits from online programs; while they appear to be e-learning students acquiring the critical skills required for the digital workforce (Perry, Boman, Care, Edwards, & Park, 2008). In addition, e-learning has become very helpful in present years, enabling e-learning possibilities that have not been comprehensible before (Hylton, Levy, & Dringus, 2016; Koohang, Paliszkievicz, Nord, & Ramim, 2014). Additionally, the usage of e-learning systems hypothesises huge returns to people throughout the domain, involving allocation to train and propose training on topics that are dissimilar from concentrated education programs, to public interests (Koohang & Paliszkievicz, 2013, Keh, Wang, Wai, Huang, Hui, & Wu, 2008).

### **An Introduction to Quizlet Live in English language Classroom**

Quizlet Live is one of the engaging classroom learning tools where students work in teams to correctly match questions and answers in sort of games, and the first team who answered all correctly wins the game. In order to ‘play’ with Quizlet Live, each student need to have a computer, tablet or smartphone. Teachers or instructors will then project the instructions and leaderboard to the students through teacher-controlled device, and the students on each team need to work together to figure out the answers.

The objective of utilizing Quizlet Live in English Language classroom is to help students to practice their lesson and master the skills in an exciting way, differently from the traditional way of learning language skills. Therefore, the study employed Quizlet Live in the classroom in order to investigate how relevance the use of the tool in English language classroom, thus to gather students' perceptions on their experiences when using Quizlet Live.

## **METHODOLOGY**

### **Participants**

A survey research was conducted in this study. The participants of the present study were 113 university students, all of them were learning English as a second language at Universiti Malaysia Kelantan. There were about 19.5% males and 80.5% females. Out of 113 students, 95.9% from the discipline of Business and the rest came from the discipline of Art, Architecture and Science. A simple random sampling technique was used to select the participants. These students were given questionnaire designed in order to answers the above research questions.

### **Instrument**

The questionnaire was constructed on the basis of ordinary questionnaire. The survey was implemented to examine and analyse students' needs in designing the Quizlet Live module for Basic English language. The information provided in response to the items in the questionnaire will be strictly confidential.

Hence, the questionnaire was divided into four sections, section A, section B, section C and section D. The first section was pertaining to demographic background. Section B comprised of the students' opinion on the students' liking using Quizlet in their studying process. Meanwhile, Section C was concerning the students thoughts in regards of Quizlet as a tool to encourage an self-governing learning. Section D was about the students views in regards of Quizlet Live as a tool to aid them to increase their English language skills. While this is comparatively appropriate for analysis, the researcher need to be conscious that the questionnaire given to the participants were not in-depth.

### **Procedures**

The questionnaires were circulated personally by the researchers. There were no permanent time for the participants to answer the questions. The accomplishment of the questionnaire acquired approximately 15-20 minutes and gathered on the spot by the researchers. Thus, the return rate was 100%. The data attained from the questionnaire was then implied for statistical analysis to answer the research questions. The data acquired was abstracted in the forms of tables and the results of the study were noted quantitatively.

## **RESULTS**

### **Demographic Background**

A total of 113 UMK students were involved in the study, which 82% were female and 18% were male. 94 % of them were from the discipline of business while the rest of them are from other disciplines.

Pertaining to their mother tongue or language spoken at home, 86% of the participants claimed that they used Malay language as their first language.

All the students think English language is important to them as a student as well as a future worker

Figure 1 below shows the students' score for their MUET. 79.6% of the participants have achieved Band 2, while 18.6% of the participants have achieved Band 3 in MUET. This figure indicates that majority of the participants are weak in English Language subject.

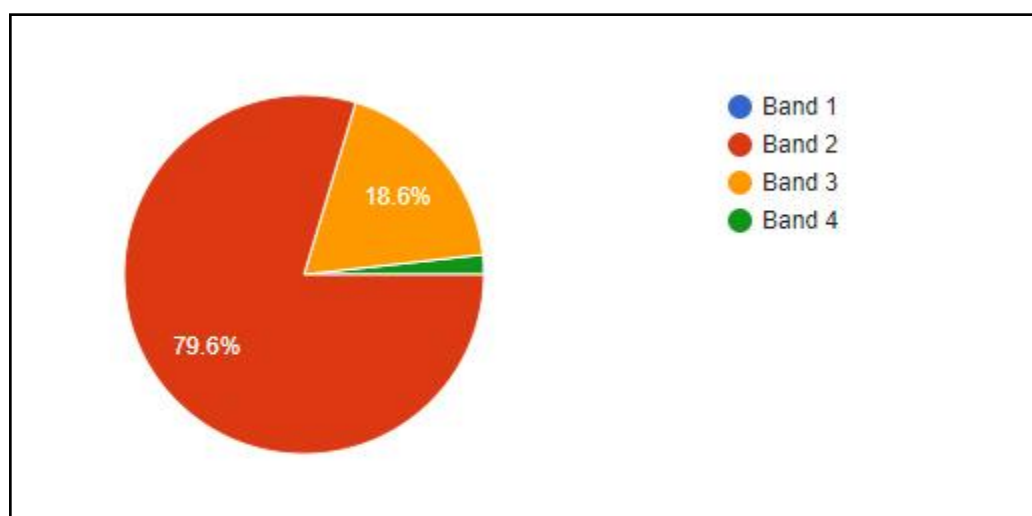

FIGURE 1: Participants' MUET Score

The study aims to examine the insights of the students to use English Language Quizlet. To answer research questions (RQ) 1, 2 and 3, a questionnaire survey has been constructed in order to gather students' views in regards of the use of the Quizlet Live modules to learn English language in classroom.

#### **RQ 1: Do the students prefer using Quizlet Live in their learning process?**

In this study, all participants have used the Quizlet Live for at least once for learning purposes. When asked about their notion and preference to use Quizlet Live as a teaching-learning tool in English classroom, 62.8% of participants agreed that they like Quizlet Live as a teaching-learning tool, and 34.5% of participants strongly agreed to the statement. 54% of participants agreed that they feel interested when the teacher uses Quizlet Live in teaching English, and 43.4% of participants strongly agreed to it. Even 54% of participants agreed that they feel excited when Quizlet Live is used in the lesson, and 41.6% strongly agreed that Quizlet Live is an exciting tool to be used in the classroom. In addition, 63.7% of the participants in the study reported that they feel motivated when Quizlet Live is used in the lesson utilized by their lecturers, and 31% of the participants strongly agreed that the use of Quizlet Live in class were able to make them feel motivated.

However, out of 113 participants, only 2.7% of the participants admitted that they ostracized Quizlet Live as a teaching-learning tool in English classroom, with only 2.7% of the participants were not interested when the teacher uses Quizlet Live in teaching English. Despite 2.7% of the participants mentioned that they did not feel excited when Quizlet Live is used in the lesson, however, 5.3% of the participants acknowledge that they did not feel motivated when Quizlet Live is used in the lesson.

Thus, the finding above upholds the view of applying Quizlet Live as an stimulating and appealing tool to reach the students' interest in learning English language. As being supported by Meriam et. Al(1999), a lesson should meet the students interest and is related to their experience in order to have meaningful learning.

**RQ 2: Which English Language Elements Do the Students Think is the Most Useful for Them to Learn?**

The study also aims to determine the students' preference in using Quizlet Live to learn English language as a tool to assist their learning. Thus, in order to meet the objective, the participants were asked about their opinion regarding the degree of interaction in Quizlet Live. Majority of the participants agreed (21.2% strongly agree, 75.2% agree) that Quizlet Live corroborates higher degree of interaction.

Another significant discovery found in the study is that 96.5% of the participants strongly agreed that Quizlet Live promotes students' independence learning. They stated that they needed to learn by themselves first before answering the questions in Quizlet Live. The questions in Quizlet Live were used by the educators as the set induction before the exact lesson is carried out. This is to create a "hook" for students to get attached to the lesson.

When asked about their opinions on the efficiency and feasibility of the use of Quizlet Live to learn English language in classroom, 61.1% of participants voted that Quizlet Live is not troublesome and time consuming, while 38.9% think the opposite.

Additionally, it is also interesting to note that in this study, there were 82.3% of the students who strongly agreed that they did not lose interaction with the teacher using Quizlet Live in class. They were looking forward to having the "Quizlet Live" session when the English class is starting.

**RQ 3: Do they think that Quizlet Live help them to improve their English language skills?**

Practicality of using Quizlet Live. In an effort to find out the practicality of using Quizlet Live in English classroom, the survey asked participants to rank the statement on a scale from strongly agree to strongly disagree: "I'm not sure how to use Quizlet Live in my classes." 70.8% of the participants said that they either disagreed or strongly disagreed with this statement, while 29.2% agreed to the statement.

Another survey question asked if "Using Quizlet Live in class is boring". A big crowd (96.4%) of participants did not agree with the statement as they think it helps to improve their understanding towards the lesson, and only 3.5% of participants think the opposite. Besides, 84.1% of participants admitted that using Quizlet Live is better than the prescribed textbook, and only 15.9% of participants did not agree with the statement. This supports the students' preference on using Quizlet Live applications in learning English language

The fourth statement in the survey asked whether the use of Quizlet Live in classroom helps to improve their English language skills. Interestingly, 97.4% of participants agreed that Quizlet Live has helped to improve their English skills, while only 2.6% of the participants did not agree with the idea.

**CONCLUSION**

Overall, the study conducted had met its objective which is to examine the insights of the learners to take Quizlet Live module for their English Language additional materials to assist them learning English language. Results from the study showed that most of the participants consider to the view of using English language Quizlet Live module which can assist them learning English language. Based on language skills, the results indicated that the English language Quizlet Live module meet up the students' preference according to their learning style.

However, in spite of the results that derive from the study, there are some of vital limitations needed to be looked into. The study only enclosed on the external level, further thorough study should be implemented by creating more precise questions in the



questionnaire in term of discovering the more particulars online approach favoured by the students in assisting their language lesson.

It is suggested that more research should be done in the form of interviewing the participants in order to get in-depth insight from them concerning their need in learning English.

## REFERENCES

- Amineh, R.F.(2015). Review of Constructivism and Social Constructivism. *Journal of Social Sciences, Literature and Languages*,9-16
- Beaudoin, M. F., Kurtz, G., & Eden, S. (2009). Experiences and Opinions of E-Learners: What Works, What Are The Challenges, and What Competencies Ensure Successful Online Learning. *Interdisciplinary Journal of E-Learning and Learning Objects*, 5, 275-298. Retrieved from <http://www.ijello.org/Volume5/IJELLOv5p275-289Beaudoin665.pdf>.
- Caffarella RS & Merriam SB. 1999. Perspectives on Adult Learning: Framing Our Research. In 40th Annual Adult Education Research Conference Proceedings. Northern Illinois University
- Cuban, L. (1990). Reforming Again, Again, and Again. *Educational Researcher*, 19(1), 3-13.
- Cuban, L. (2001). *Oversold and Underused Computers in The Classroom*. Harvard University: Harvard University Press
- Cuban, L., Kirkpatrick, H., & Peck, C. (2001). High Access and Low Use of Technologies in High School Classrooms: Explaining An Apparent Paradox. *American Educational Research Journal*, 38(4), 813-834.
- Deschacht, N., & Goeman, K. (2015). The Effect of Blended Learning on Course Persistence and Performance of Adult Learners: A Difference-In-Differences Analysis. *Computers & Education*, 87, 83-89. doi: 10.1016/j.compedu.2015.03.020.
- Duffy, T.M. and Jonassen, D.H. (1992). *Constructivism and the Technology of Instruction: A Conversation*, Lawrence Erlbaum Associates
- El-Omari, A.H. (2016) Factors Affecting Students' Achievement in English Language Learning. *Journal of Educational and Social Research*, 6 (2), 9-18.
- Fadzil, M.,Latif,L.A. & Munira,T,A. (2015). Moocs in Malaysia: A Preliminary Case Study. E-Asem Forum: Renewing The Lifelong Learning Agenda For The Future. Bali, Indonesia.
- Gafni, R., & Geri, N. (2010). Time Management: Procrastination Tendency in Individual And Collaborative Tasks. *Interdisciplinary Journal of Information, Knowledge, and Management*, 5, 115-125. Retrieved from <http://www.ijikm.org/Volume5/IJIKMv5p115-125Gafni448.pdf>.
- Gooden, A. R. (1996). *Computers In The Classroom: How Teachers and Students Are Using Technology to Transform Learning (1st Ed.)*. California: Jossey-Bass: Apple Press.
- Hylton, K., Levy, Y., & Dringus, L. (2016). Utilizing Webcam-Based Proctoring to Deter Misconduct in Online Exams. *Computer & Education*. 92-93, 53-63. Doi:10.1016/j.compedu.2015.10.002.
- Keller, J. M. (1983). Motivational design of instruction. In C. M. Reigeluth (Ed.), *Instructional-design theories and models*. NJ: Erlbaum: Hillsdale.
- Keller, J. M. (1987). Strategies for Stimulating the Motivation to Learn. *Performance and Instruction*, 26(8), 1-7.

- Keller, J. M., & Kopp, T. W. (1987). Application of the arcs model of motivational design. In C. M. Reigeluth (Ed.), *Instructional theories in action: Lessons illustrating selected theories and models*. Hillsdale, NJ: Lawrence Erlbaum Associates.
- Klien, A. (2010). Education Budget Plan Wielded as Policy Lever. *Education Week*, 29. Retrieved from [http://www.edweek.org/ew/articles/2010/02/10/21budget\\_ep-2.h29.html](http://www.edweek.org/ew/articles/2010/02/10/21budget_ep-2.h29.html)
- Koohang, A., & Paliszkievicz, J. (2013). Knowledge Construction in E-Learning: An Empirical Validation of An Active Learning Model. *Journal of Computer Information Systems*, 53(3), 109-114.
- Koohang, A., Paliszkievicz, J., Nord, J. H., & Ramim, M. (2014). Advancing A Theoretical Model for Knowledge Construction in E-Learning. *Online Journal of Applied Knowledge Management*, 2(2), 12-25.
- Majid A.N (2017). The Use of Information Technology in Teaching English: An Attempt to Develop Student-Centered Learning at Telkom Polytechnic. *Journal of Telkom University*, 402-407. Retrieved from [journals.telkomuniversity.ac.id/knip/article/download/585/444](http://journals.telkomuniversity.ac.id/knip/article/download/585/444).
- Mvududu NH & Thiel-Burgess J. 2012. Constructivism in Practice: The Case for English Language Learners. *International Journal of Education*, 4(3), p108-p118.
- Perry, B., Boman, J., Care, W. D., Edwards, M., & Park, C. (2008). Why Do Students Withdraw from Online Graduate Nursing and Health Studies Education? *The Journal of Educators Online*, 5(1). Retrieved from <http://www.thejeo.com/Archives/Volume5Number1/PerryetalPaper.pdf>.
- Wolters, C. A., & Pintrich, P. R. (1998). Contextual Differences in Student Motivation and Self-Regulated Learning in Mathematics, English, and Social Studies Classrooms. *Instructional Science*, 26, 27-47.
- Yan, B., & Zhao, Y. (2006). Benefits or Problems, What Teachers Care about Most When Integrating Technology? Paper presented at the 2006 American Educational Research Association Annual Meeting, San Francisco, California.

## **BLENDED LEARNING MODULE IN TEACHING L2 GRAMMAR: THE NEEDS ANALYSIS**

Normadiha Mahmud Zuhodi  
Universiti Kebangsaan Malaysia  
dihadniwish@gmail.com

Melor Md Yunus  
Universiti Kebangsaan Malaysia  
melor@ukm.edu.my

### **ABSTRACT**

English is seen as an essential language to be acquired by ESL students to face the reality of working fields. Students need to acquire four skills in ESL which are reading, writing, listening and speaking. One of the challenges that teachers in English as Second Language (ESL) classrooms often face is students' low ability to construct error-free ESL sentences which might due to confusion in implementing L2 grammar. Thus, this study aims to analyse students' needs based on their perception towards the importance of using Blended Learning Module in teaching L2 grammar for vocational college ESL students. 50 students from Pasir Puteh Vocational College were selected to respond towards Blended Learning Module on L2 grammar. The students' need analysis was conducted before Blended Learning implementation. This quantitative approach employed survey to analyse students' needs based on their perception towards the usage of Blended Learning Module on L2 grammar. It has found out that students are in need of interesting module which can be implemented without technical issues. Furthermore, students prefer to be prepared by the teacher in understanding the idea of Blended Learning Module and L2 grammar before the teacher starts designing and the students start using the module. Hopefully, this study has significant implications to shed some lights on the potential use of Blended Learning Module as a pedagogical tool in vocational colleges.

**Keywords:** Blended Learning Module; L2 grammar; perception; students' needs; vocational college ESL students

### **INTRODUCTION**

English is a widely used language and it seems that it has become an essential language in most countries in the world. Language anxiety is one of the element that will affect the process of acquiring English language (Chien et al. 2018). When acquiring certain language such as English, there are four skills that a learner should master, which are speaking, listening, reading and writing. Based on these four skills, writing is the toughest skill to excel in as writing is a process which involves the steps of learning words, phrases, clauses, and then to organise these parts to produce a grammatically accurate sentence (Mbaw et al. 2014). An effective teaching method to deliver L2 grammar is essential for students to produce a good writing piece. L2 grammar is seen as one of the important elements that students need to acquire the language. If the traditional method which is face-to-face learning is combined with technology element(VLE) to deliver subject-verb agreement in the classroom, the students may receive a different impact compared to receiving the knowledge only via the traditional approach. The combination of traditional approach and technology element is defined as blended learning.

Students are confused and cannot implement L2 grammar well due to lack of understanding and interference from students' first language. Furthermore, students may have lack of interest to understand the topic taught because of the method of teaching itself. Students nowadays are more keen to learn via virtual learning environments (VLE). However, the traditional face-to face method is still a must to ensure that students have a mutual interaction with the teachers. Blended learning, which is a combination of traditional approach and virtual learning environments (VLE) can be integrated to tackle this matter. It is essential for us to know that students nowadays are really intelligent in technology related matters. Blended Learning is the teaching approach that combines traditional face-to-face teaching method and Web-based teaching and learning. It is an instructional approach which is relevant with the current environment and it assists teachers and the relevant communities in highlighting issues of students' engagement, challenges of students' achievement and disciplines and the prospects of twenty first century learners (Mohamed Amin Embi 2014).

### **RESEARCH PROBLEM / GAP**

In order to implement Blended Learning to teach L2 grammar in vocational college, it should be taught via modules so that both teachers and students will focus on the important elements that must be acquired. However, students' perception should be acknowledged before the implementation of any module. Based on ADDIE Model which consists of 5 steps (Analysis, Design, Development, Implementation and Evaluation), it is explained that the first step in implementing any method, design, module or material is to do the analysis. Hence, it is a must to identify the students' needs analysis. During the analysis, the teacher identifies the students' perception towards Blended Learning Module on L2 grammar, including the advantages, limitations and suggestions in implementing the module. The aim of the study is to analyse students' needs based on their perception towards the importance of using blended learning module in teaching L2 grammar for vocational college ESL students.

### **RESEARCH OBJECTIVES**

The study is designed to analyse students' needs based on their perception towards the importance of using blended learning module on teaching L2 grammar in vocational college.

### **RESEARCH QUESTIONS**

What are the students' need analysis?

### **LITERATURE REVIEW**

#### **Studies Related to Blended Learning Approach**

Blended learning proves that it assists teachers in classroom. Faye Marsha G. Camahalan and Andrea G. Ruley, both from Indiana University Southeast impart writing to middle school students by using blended learning. Responses from students were asked due to the method implemented. They were more "self-assured, and favoured to learn with technology" (Camahalan & Ruley 2014).

In 2015, Brent R. Stockwell, Melissa S. Stockwell, Michael Cennamo, and Elise Jiang from Columbia University performed a randomized controlled trial of blended learning where 172 students of Biochemistry I: Structure and Metabolism, were selected to participate in this study. It is proved that in-class problem solving had led to the incensement of exam

performance while video assignments helped to improve attendance and satisfaction among students (Stockwell et al. 2015).

Choosri Banditvilai from English Department, Faculty of Liberal Arts and Science, Kasetsart University, Thailand discussed a case study to improve students' language skills and learner autonomy by integrating blended learning in 2016. In order to compare the achievements and attitudes of students, a control group and an experimental group were created. This was to measure the potential of available technology for developing language skills and learner autonomy. It was shown that online practice was the best option compared to the others (Banditvilai 2016).

Hartman et al. (1995) as cited by Bailey et al. (2017) found that the use of technology assists teachers to capture students' attention which leads to active participations from low proficient learners. In addition, Beauvois (1998) as cited by Bailey et al. (2017) emphasized that web-based instruction for writing tasks enabled students to get good opportunity to express themselves, thus leads to increased communication. Last but not least, Stepp-Greany (2002) as cited by Bailey et al. (2017) listed benefits for L2 English students if blended learning is integrated which are "increased motivation", "recall of the target language", and "self-regulated learning" (Bailey et al. 2017).

### **Challenges in Blended Learning Implementation**

Various challenges that related to the implementation of blended learning was analysed by Joanna Poon from Deakin University. Poon (2013) as cited by Brook and Beauchamp (2015) identified these challenges as unrealistic expectations, student-perceived isolation, technological problems, invasiveness into other areas of life, time commitment, technological problems for institutions, lack of support for course redesign, and difficulty in acquiring new teaching and technology skills (Brook & Beauchamp 2015).

Students who involved with blended programs often acquired unrealistic expectations. They assumed that blended learning meant less work, less time, and they were not able to accept the responsibility for personal learning. Moreover, student-perceived isolation also occurs among students which is an unhealthy environment that leads to a negative progress. They prefer to be alone and unfriendly to others. Blended learning implementation are affected by technological problems affect especially for schools with lack of technology facilities or slow Internet connection. The tendency of invasiveness into other areas of life is also a challenge as blended learning may disturb daily routines. It also takes more time to develop a blended-learning course compared to traditional teaching approach which means the lack of support for course redesign. School administrators also face challenges to implement blended learning because it is difficult to acquire or master new technology skills.

Moreover, these students need to be independent learners and feel comfortable to use the technology. However, not everyone is able to do so. In addition, various learning tools should be provided by the school administrators which indicates money flows. Thus, transitioning to blended learning should be managed wisely to ensure a smooth flow in implementing it (Napier et al. 2017).

Based on the study by Amrien Hamila Ma'arop & Mohamed Amin Embi (2016), the challenges in implementing blended learning are divided into four categories, which are institutions, instructors, students and technological aspects. However, the most prominent challenge comes from the institutional culture itself (Alebaikan & Troudi, 2010, Ramos et al., 2011 as cited by Amrien Hamila Ma'arop & Mohamed Amin Embi (2016). Ramos et al (2011) as cited by Amrien Hamila Ma'arop & Mohamed Amin Embi (2016) further added that it is "difficult to change the mindsets and practices of the teaching staff that are so used to the traditional method". On the other hand, the instructors have to deal with "increased workload, increased time devotion, lack of skills to conduct blended learning and difficulty in

finding the right blend for their curriculum” (Alebaikan & Troudi, 2010; Kenney & Newcombe, 2010; Heaney & Walker, 2012; Korr et al., 2012; Gedik et al., 2013 as cited by Amrien Hamila Ma’arop & Mohamed Amin Embi 2016). They think that blended learning “placed a burden on them both physically and cognitively”. They need to “spend more time in few tasks such as redesigning the module, preparing for the materials to be uploaded, dealing with students’ posts and evaluating students’ work online”. As for the students, the issue of participation is a serious matter in blended learning. Although blended learning should increase student participation in learning, several studies reported that this is not the real situation that occurred during the process. (Alebaikan & Troudi, 2010; Kenney & Newcombe, 2010; Heaney & Walker, 2012; Lotrecchiano et al., 2013 as cited by Amrien Hamila Ma’arop & Mohamed Amin Embi 2016. In terms of technological aspects, it is observed that “internet connection fault has posed the greatest challenge for blended learning implementors” (Alebaikan & Troudi, 2010; Ramos et al., 2011; Heaney & Walker, 2012; Levin et al., 2013 as cited by Amrien Hamila Ma’arop & Mohamed Amin Embi 2016) (Amrien Hamila Ma’arop & Mohamed Amin Embi 2016).

### **The Use of Modules in ESL Classrooms**

Module is one of the various teaching materials to be used as a tool in the teaching and learning process. A module is referred as “a book written aiming to help learners learn independently with or without teachers’ guidance, so that the module contains at least about the basic components of the teaching materials mentioned previously” (Zulkarnain 2009, p. 41 cited by Firmansyah & Rusmin 2018). It is easier for students to understand when modules are used. According to Arikunto (2006) as cited by Firmansyah & Rusmin (2018), a learning module should have four features which are: “have a sentence that is able to explain itself”, “can be studied by students according to the speed of their own learning”, “can be studied by students according to the time and place chosen, and “able to make students actively do something at the time of study, such as doing exercises, tests or practical activities”. In addition, Daryanto, 2013 as cited by Firmansyah & Rusmin (2018) mentioned that the steps involved to prepare a module are analysis of module needs, prepare module maps, module design, determine the contents of the module and write a module. An analysis of module needs is “an activity of analyzing syllabus to obtain module information needed by learners in studying the competence programmed”. On the other hand, module maps are needed to “determine the number of modules to be written and the sequence of modules”. This is followed with module writing design which contains “learning strategies and media used, outline of learning materials and assessment methods and tools”. Then, the contents are determined so that the module is “sequential and well planned”. Lastly, the module is written based on the criteria discussed (Firmansyah & Rusmin 2018).

### **Studies Related to L2 Grammar**

As we all know, teachers often face problems when teaching grammar. According to Zain & Rohani (2007) as cited by Mohammad Sharafi & Sedigheh Abbasnasab Sardareh (2016), it becomes a controversial issue which then leads to fruitful consequences for pedagogy. The best method to teach grammar is debated until “different views, approaches, and methodologies to grammar teaching have been proposed by teachers and researchers to help EFL learners achieve accuracy and grammatical competence” (Mohammad Sharafi & Sedigheh Abbasnasab Sardareh 2016).

According to Swan (1998) as cited by Mohammad Sharafi & Sedigheh Abbasnasab Sardareh (2016), there are several reasons for teaching grammar. First, it is “part of a language”. Second, it is “tidy and teachable” which means that “grammar can be arranged in rows and displayed in boxes”. Third, grammar is “testable”. Finally, it helps to build a

specific structure which makes a person enables “to communicate a meaning successfully” (Mohammad Sharafi & Sedigheh Abbasnasab Sardareh 2016). According to Corder (2000) as cited by Maniam & Rajagopal (2016), errors in L2 acquisition are due to L1 interference and creation of rules and hypothesis testing (Maniam & Rajagopal 2016). Although L1 interference is not a new topic in L2 acquisition, it is still an important factor to be considered (Bennui 2016).

### **Addie Model: An Approach to Deliver Blended Learning in ESL Classrooms**

There are many approaches to develop a teaching and learning environment that is familiar with technology. ADDIE Model is often selected due to its simplicity. It contains five phases: analysis, design, development, implementation, and evaluation. It illustrates the processes involved in the formulation of an instructional design. Analyze, the first phase of content development refers to gathering information about audience, tasks, goals etc. The Design phase begins with writing learning objectives. The third phase, Development, involves the creation of the activities that will be implemented. The Implementation stage tests materials to see if they are functional and appropriate for audience. The Evaluation phase ensures the materials achieved the goals and assesses the materials, and revises them if necessary (Chang et al. 2016).

### **Benefits of ADDIE Model Implementation**

According to Vejvodova (2015), ADDIE Model provides “a great deal of flexibility”, which is essential in online course development. It is also very systematic, as “being systematic prevents unnecessary mistakes”. Although it is not a linear process, it is “an iterative process where we continually come back to previous stages to validate our work”. Moreover, ADDIE Model is considered as “a useful heuristic framework for e-learning courses development” (Vejvodová 2015).

### **Needs Analysis in ESL Classrooms**

Needs analysis is an important step before designing any lessons, materials or syllabus and helps to draw an outline in order to prioritize the needs of the students. (Richards et al 1992). It can be carried out in a number of different ways, either inductive (case studies, observations etc.) or deductive (questionnaires, surveys etc.) (Berwick 1989). One of the most common methods is survey based on questionnaires which is known as the most common method and help researchers to identify the needs, lacks, wants, learning styles, and strategies required.

## **METHOD**

### **Research Question**

1) What are the students’ need analysis?

### **Research Design**

This study was aimed to analyse students’ needs based on their perception towards the importance of using Blended Learning Module in teaching L2 grammar for vocational college ESL students. Thus a survey was carried out. This study was administered through a questionnaire which was given to 50 vocational college ESL students.

### **Sample**

50 students from Pasir Puteh Vocational College, Pasir Puteh, Kelantan participated in this study. 25 students are from “Operasi Pengeluaran Tanaman / OPT” and 25 students are from

“Perakaunan”. The sample consists of 29 males and 21 females. There are no criteria required to select the sample as this number (50 students) is the total number of students in Pasir Puteh Vocational College during the current situation.

### Instrument

The research instrument used in this study was a questionnaire. The questionnaire consisted of 20 Likert-type on advantages, limitations and suggestions of using Blended Learning Module. The questionnaire was adapted from a set of questionnaire developed by Abdul Wahed Al-Zumor and Eyhab Bader for a paper entitled “EFL Students’ Perceptions of a Blended Learning Environment: Advantages, Limitations and Suggestions for Improvement” in 2013.

### Procedures:

- 1) Students are given questionnaire related to Blended Learning Module on L2 Grammar.
- 2) Students’ answers are analysed.

TABLE 1: Advantages of Using Blended Learning Module

NO	STATEMENT	SD	D	MF	A	SA
1.	I think that using Blended Learning Module will improve my understanding on L2 grammar.					
2.	I think that using Blended Learning Module will increase my interest to learn L2 grammar.					
3.	I think that using Blended Learning Module is more convenient to me compared to face-to-face learning.					
4.	I think that using Blended Learning Module will improve communication between teachers and students.					
5.	I think that using Blended Learning Module will make teaching and learning L2 grammar more effective.					
6.	I think that using Blended Learning Module is interesting and useful.					
7.	I think that I will like using Blended Learning Module because I can learn using my own pace.					
8.	I think that using Blended Learning Module will help me to develop knowledge of digital devices and internet.					
9.	I think that using Blended Learning Module will make me more confident when I use it online than when I use it in class.					
10.	Blended Learning Module will make me use my time effectively.					
9.	I think that using Blended Learning Module will make me more curious when I use it online than when I use it in class.					
10.	Blended Learning Module will make me enjoy learning.					



TABLE 2: Limitations of Using Blended Learning Module

NO.	STATEMENT	SD	D	MF	A	SA
11.	I think socially isolated if I use Blended Learning Module.					
12.	Blended Learning Module will be difficult to handle and therefore will be frustrating to use.					
13.	Slow internet connectivity will be a major problem for me to face if I use Blended Learning Module.					
14.	I will face technical problem if I use Blended Learning Module.					
15.	I think I prefer to learn L2 grammar from the book rather than from the Blended Learning Module.					

TABLE 3: Suggestions of Using Blended Learning Module

NO.	STATEMENT	SD	D	MF	A	SA
16.	I think that the teacher should explain briefly on L2 grammar before Blended Learning Module is implemented.					
17.	I think the number of computers in the computer labs should be increased.					
18.	I think all problems related to internet connectivity should be solved first before I use Blended Learning Module.					
19.	I think that Blended Learning Module training should be provided for the students before it is implemented.					
20.	I think that other teachers should use Blended Learning Module too to teach their subjects.					

## DISCUSSION/CONCLUSION

Table 4: Advantages of Using Blended Learning Module

STATEMENT	SD	D	MF	A	SA
I think that using Blended Learning Module will improve my understanding on L2 grammar.	0 (0%)	0 (0%)	2 (4%)	15 (30%)	33 (66%)
I think that using Blended Learning Module will increase my interest to learn L2 grammar.	2 (4%)	3 (6%)	8 (16%)	10 (20%)	27 (54%)
I think that using Blended Learning Module is more convenient to me compared to face-to-face learning.	0 (0%)	1 (2%)	3 (6%)	21 (42%)	25 (50%)
I think that using Blended Learning Module will improve communication between teachers and students.	5 (10%)	8 (16%)	6 (12%)	15 (30%)	16 (32%)
I think that using Blended Learning Module will make teaching and learning	10 (20%)	3 (6%)	7 (14%)	10 (20%)	30 (60%)

L2 grammar more effective.					
I think that using Blended Learning Module is interesting and useful.	0 (0%)	5 (10%)	4 (8%)	6 (12%)	35 (70%)
I think that I will like using Blended Learning Module because I can learn using my own pace.	7 (14%)	10 (20%)	4 (8%)	9 (18%)	20 (40%)
I think that using Blended Learning Module will help me to develop knowledge of digital devices and internet.	0 (0%)	2 (4%)	6 (12%)	14 (28%)	28 (56%)
I think that using Blended Learning Module will make me more confident when I use it online than when I use it in class.	0 (0%)	5 (10%)	5 (10%)	9 (18%)	31 (62%)
Blended Learning Module will make me use my time effectively.	0 (0%)	0 (0%)	2 (4%)	3 (6%)	45 (90%)
I think that using Blended Learning Module will make me more curious when I use it online than when I use it in class.	0 (0%)	2 (4%)	9 (18%)	12 (24%)	27 (54%)
Blended Learning Module will make me enjoy learning.	0 (0%)	0 (0%)	1 (2%)	14 (28%)	35 (70%)

Based on Table 4, 90% or 45 out of 50 students think that using Blended Learning Module will make them use their time effectively. This is parallel with one of the variables which influence students' learning in the blended learning highlighted by Khadijah Alaidarous and Abeer Ahmed Madini (2016) where "average study time" is under learners variables. In addition, 70% or 35 out of 50 students think that using the module is interesting and useful, and at the same time will make them enjoy learning. This perception corresponds with Hartman et al. (1995) as cited by Bailey et al. (2017) who found that the use of technology assists teachers to capture students' attention which leads to active participations. In addition, 66% or 33 students that using Blended Learning Module will improve their understanding on L2 grammar while 62% or 31 students think that it will make them more confident when they use it online than they use it in class. However, only 32% or 16 out of 50 students strongly agree that using Blended Learning Module will improve communication between teachers and students. Based on my findings, the students preferably to employ Blended Learning Module because it benefits them a lot in understanding the topic delivered. This shows that they are able to see the advantages of implementing Blended Learning Module in the teaching and learning sessions.

Table 5: Limitations of Using Blended Learning Module

STATEMENT	SD	D	MF	A	SA
I think socially isolated if I use Blended Learning Module.	23 (46%)	7 (14%)	5 (10%)	5 (10%)	10 (20%)
Blended Learning Module will be difficult to handle and therefore will be frustrating to use.	26 (52%)	14 (28%)	8 (16%)	2 (4%)	0 (0%)
Slow internet connectivity will be a major problem for me to face if I use Blended Learning Module.	1 (2%)	4 (8%)	6 (12%)	10 (20%)	29 (58%)

I will face technical problem if I use Blended Learning Module.	21 (42%)	15 (30%)	4 (8%)	5 (10%)	5 (10%)
I think I prefer to learn L2 grammar from the book rather than from the Blended Learning Module.	40 (80%)	7 (14%)	2 (4%)	0 (0%)	1 (2%)

In table 5, students were asked on the limitations of using Blended Learning Module and the results were quite interesting. 58% or 29 out of 50 students agree that slow internet connectivity will be a major problem for them to face if they use Blended Learning Module. This is supported by the challenges in blended learning implementation discussed by Poon (2013) as cited by Brook and Beauchamp (2015) where technological problems may disturb the process. On the other hand, 20% or 10 out of 50 students think that they are socially isolated when they use Blended Learning Module, which is another challenge discussed by Poon (2013) as cited by Brook and Beauchamp (2015). In addition, Moreover, 10% or 5 students think that they will face problem if they use the module. Only 1 student or 2% think that he/she prefers to learn L2 grammar from the book rather than from the Blended Learning Module. Surprisingly, none of the students think that Blended Learning Module will be difficult to handle and therefore will be frustrating to use. Based on the result, it can be concluded that students are more worried about the strength of internet connectivity, socially isolation and technical issue if Blended Learning Module is implemented. They do not feel that it is difficult to handle and are ready to escape from the usual routine of learning through books. Thus, these issues should be solved as students should be provided with satisfying internet connectivity and less technical problems. Furthermore, students should be acknowledged by the teachers that integrating Blended Learning Module will not affect their social exposure which leads to isolation.

Table 6: Suggestions of Using Blended Learning Module

STATEMENT	SD	D	MF	A	SA
I think that the teacher should explain briefly on L2 grammar before Blended Learning Module is implemented.	0 (0%)	0 (0%)	9 (18%)	9 (18%)	32 (64%)
I think the number of computers in the computer labs should be increased.	0 (0%)	0 (0%)	0 (0%)	11 (22%)	39 (78%)
I think all problems related to internet connectivity should be solved first before I use Blended Learning Module.	0 (0%)	0 (0%)	0 (0%)	2 (4%)	48 (96%)
I think that Blended Learning Module training should be provided for the students before it is implemented.	0 (0%)	0 (0%)	1 (2%)	8 (16%)	41 (82%)
I think that other teachers should use Blended Learning Module too to teach their subjects.	0 (0%)	0 (0%)	3 (6%)	12 (24%)	35 (70%)

Based on Table 6, 96% or 48 out of 50 students think that all problems related to internet connectivity should be solved first before they use Blended Learning Module. 82% or 41 out of 50 students think that Blended Learning Module training should be provided for the students before it is implemented. Furthermore, 78% or 39 out of 50 students think the numbers of computers in the computer labs should be increased. 35 students or 70% think the other teachers should use Blended Learning Module too to teach their subjects. Lastly, 32

students or 64% think that the teacher should explain briefly on L2 grammar before Blended Learning Module is implemented. The result indicates that students prefer that preparations should be done before the implementation of Blended Learning Module. These preparations include the internet connectivity, training regarding the module, numbers of computers to be used, and explanations on the topic itself, which in this case, is L2 grammar. Students also show interest on the module when most of them prefer other teachers to implement the module to teach their subjects. Thus, it is a must for teachers to analyse the suggestions and make full preparations before using Blended Learning module in classrooms.

In a nutshell, Blended Learning is an interesting method which can be integrated by the teachers to deliver lessons with the lesser tendency for students to be in boredom. Students nowadays are too involved with technology so it is not wrong to manipulate the situation for their own sake. However, based on ADDIE Model, there are steps to be followed before implementing any module, lesson, material or topics to be taught. As the first step from the model is Analysis, this study highlights on this step before any module is designed, developed, implemented and evaluated. Thus, the research question to be answered is “What are the students’ need analysis?”. This research question is answered in the discussion section where students’ perception on advantages, limitations and suggestions are taken into considerations before designing the module itself. Hopefully, this study has significant implications to shed some lights on the potential use of Blended Learning Module as a pedagogical tool in vocational colleges.

## REFERENCES

- Akiah, S. A., & Ghazali, Z. (2015) The effects of teacher and peer corrective feedback on the grammatical accuracy in writing among the L2 learners.
- Alaidarous, K., & Madini, A. A. (2016) Exploring EFL Students’ Perception in Blended Learning Environment in Saudi Technical Education Context. *International Journal of Educational Investigations*, 3(6), 69-81.
- Bailey, D., Lee, A., Vorst, T., & Crosthwaite, P. R. (2017) An Investigation of Differences and Changes in L2 Writing Anxiety between Blended and Conventional English Language Learning Context. *CALL-EJ*.
- Banditvilai, C. (2016) Enhancing students’ language skills through blended learning. *Electronic Journal of e-Learning*, 14(3): 220-229.
- Bennui, P. (2016) A study of L1 interference in the writing of Thai EFL students. *Malaysian Journal of ELT Research*, 4(1), 31.
- Berwick, R. (1989). Needs assessment in language programming: From theory to practice. In: Johnson, R. K. (Ed). *The second language curriculum* (pp.48-62). Cambridge: Cambridge University Press.
- Brook, I., & Beauchamp, G. (2015) A study of final Year Education Studies Undergraduate Students’ Perceptions of Blended Learning within a Higher Education course.
- Camahalan, F. M. G., & Ruley, A. G. (2014) Blended learning and teaching writing: A teacher action research project. *Journal of Instructional Pedagogies*, 15, 1.
- Chang, K. S., Pae, J. K., & Jeon, Y. J. (2016) Instructional Design in the Cyber Classroom for Secondary Students" Basic English Language Competence. *International Journal of Contents*, 12(2), 49-57.
- Chien, C. H., Yunus, M. M., Mohamad, M., & Mohammad, M. (2018) ‘Who We Are’ in Enhancing Rural Students’ English as a Second Language (ESL) Learning. *Senior Editor: Paul Robertson*, 197.

- Firmansyah, F., & Rusmin, R. (2018) Preparation of a Learning Module for Entrepreneurship Course at Economic Education Study Program of Faculty of Teacher Training and Education Sriwijaya University. *International Education Studies*, 11(5), 14.
- Ismail, N., Ali, W. Z. W., Yunus, A. S. M., & Ayub, A. F. M. (2014) The Effects of Blended Learning Methods on Educational Achievement and the Development of Online Material in a Curriculum Information Document Online System (CIDOS) for Computer Application Courses. *Malaysian Journal of Distance Education*, 16(2), 59-82.
- Jailani, A. I., Razali, N. A., Yusuf, A. H. S. M., Yatim, A. I. A., & Mohamad, N. A. (2018) Worchitect. *International Journal of Modern Languages and Applied Linguistics*, 2(1), 1-5.
- Maarop, A. H., & Embi, M. A. (2016) Implementation of blended learning in higher learning institutions: A review of literature. *International Education Studies*, 9(3), 41.
- Mbau, A. T., Marhum, M. & Muhsin. (2014) An analysis on the subject-verb agreement errors in writing paragraph made by the second semester students of english department. *ELTS* 2(2).
- Ministry of Education Malaysia. (2015) *Malaysia Education Blueprint 2015 - 2025 (Higher Education)*. Putrajaya, Malaysia: Kementerian Pendidikan Malaysia.
- Mohamed Amin Embi (ed.). (2014) *Blended & Flipped Learning: Case Studies in Malaysian HEIs*. Selangor, Malaysia: Centre for Teaching & Learning Technologies, Universiti Kebangsaan Malaysia.
- Napier, N. P., Dekhane, S., & Smith, S. (2017) Transitioning to blended learning: Understanding student and faculty perceptions. *Journal of Asynchronous Learning Networks*, 15(1), 20-32.
- Richards, J. C., J. Platt & H. Platt (1992) *Longman Dictionary of Language Teaching and Applied Linguistics*. London: Longman.
- Sharafi, M., & Sardareh, S. A. (2016) The Effect of Dynamic Assessment on Elementary EFL Students' L2 Grammar Learning. *Journal of Applied Linguistics and Language Research*, 3(3), 102-120.
- Siew-Eng, L., & Muuk, M. A. (2015) Blended learning in teaching secondary schools' English: a preparation for tertiary science education in Malaysia. *Procedia-Social and Behavioral Sciences*, 167, 93-300.
- Singh, C. K. S., Singh, A. K. J., Razak, N. Q. A., & Ravinthar, T. (2017) Grammar Errors Made by ESL Tertiary Students in Writing. *English Language Teaching*, 10(5), 16.
- Stockwell, B. R., Stockwell, M. S., Cennamo, M., & Jiang, E. (2015) Blended learning improves science education. *Cell* 162(5), 933-936.
- Ting, Y. L. (2015) Tapping into students' digital literacy and designing negotiated learning to promote learner autonomy. *The Internet and Higher Education*, 26, 25-32.
- Vejvodova, J. (2015) The ADDIE model: Dead or alive.
- Wahab, N. A., Othman, J., & Warris, S. N. (2016) Blended Learning in Higher Education: An Overview.

## APPENDIX A

### Questionnaire

Dear student,

This questionnaire aims at exploring your opinion regarding the use of Blended Learning Module: advantages, limitations and suggestions for improvement. You are kindly requested to fill out this questionnaire and return to us as soon as possible. Your objective and truthful answers will help us get a realistic assessment of this experience.

Thanks.

For each of the statements below, please indicate the extent of your agreement or disagreement by ticking (✓) the appropriate box. Where, SD=Strongly Disagree, D=Disagree, MF= Mixed Feelings, A=Agree, SA= Strongly Agree

### ADVANTAGES OF USING BLENDED LEARNING MODULE

NO	STATEMENT	SD	D	MF	A	SA
1.	I think that using Blended Learning Module will improve my understanding on L2 grammar.					
2.	I think that using Blended Learning Module will increase my interest to learn L2 grammar.					
3.	I think that using Blended Learning Module is more convenient to me compared to face-to-face learning.					
4.	I think that using Blended Learning Module will improve communication between teachers and students.					
5.	I think that using Blended Learning Module will make teaching and learning L2 grammar more effective.					
6.	I think that using Blended Learning Module is interesting and useful.					
7.	I think that I will like using Blended Learning Module because I can learn using my own pace.					
8.	I think that using Blended Learning Module will help me to develop knowledge of digital devices and internet.					
9.	I think that using Blended Learning Module will make me more confident when I use it online than when I use it in class.					
10.	Blended Learning Module will make me use my time effectively.					
9.	I think that using Blended Learning Module will make me more curious when I use it online than when I use it in class.					
10.	Blended Learning Module will make me enjoy learning.					

### LIMITATIONS OF USING BLENDED LEARNING MODULE

NO.	STATEMENT	SD	D	MF	A	SA
11.	I think socially isolated if I use Blended Learning Module.					
12.	Blended Learning Module will be difficult to handle and therefore will be frustrating to use.					
13.	Slow internet connectivity will be a major problem for me to face if I use Blended Learning Module.					
14.	I will face technical problem if I use Blended					

	Learning Module.					
15.	I think I prefer to learn L2 grammar from the book rather than from the Blended Learning Module.					

### SUGGESTIONS OF USING BLENDED LEARNING MODULE

NO.	STATEMENT	SD	D	MF	A	SA
16.	I think that the teacher should explain briefly on L2 grammar before Blended Learning Module is implemented.					
17.	I think the number of computers in the computer labs should be increased.					
18.	I think all problems related to internet connectivity should be solved first before I use Blended Learning Module.					
19.	I think that Blended Learning Module training should be provided for the students before it is implemented.					
20.	I think that other teachers should use Blended Learning Module too to teach their subjects.					

#### About the authors

Normadiha binti Mahmud Zuhodi is a lecturer in Kolej Vokasional Pasir Puteh, Kelantan. She was graduated from Universiti Pendidikan Sultan Idris (UPSI) with a degree of B.ed (TESL). Currently, she is the head of Industrial Relations and Training Unit where she often interacts with established entrepreneurs and persuade them to collaborate with the college to gain benefits and advantages for both parties.

Dr.Melor Md Yunus is an Associate Professor and Deputy Dean of Research and Innovation at the Faculty of Education, Universiti Kebangsaan Malaysia. She is best known for establishing the integration of ICT in teaching and learning English as a Second Language research. She contributed to developing the PERMATApintar National Gifted Centre in Malaysia in 2009 and was appointed as the first Deputy Director of the centre.

## A COMPARATIVE STUDY ON MULTICULTURALISM REPRESENTATION OF MALAYSIA IN TRAVEL BROCHURES

Ariezal Afzan Hassan  
Centre for Language Studies and Generic Development  
Universiti Malaysia Kelantan  
ariezal@umk.edu.my

### ABSTRACT

The depictions of landscape, architecture, food and people have been extensively exploited in travel brochures to induce exhilaration within travelers around the world. This study embarks on the avenue of multicultural representation in two different origins of travel brochures, which are produced by Malaysian and foreign travelling agencies. Malaysia was chosen as the main study of multicultural sample due to its diverse racial embodiment and composition. The population of Malaysia consists of three main racial groups which are the Malays, Chinese, and Indians. There are also other ethnics in the island of Borneo (East Malaysia) comprising of the Ibans, Kadazan Dusun and a myriad of other sub-ethnic groups. Representation is a cultural process through which individual and collective identities are established, in which are also governed by societal institutions and structures to control many aspect of representation, such as the frequency and nature of portrayals of individuals or of different group of people. The study employed a content analysis to generate descriptive information by determining the amount of coverage and the representations of Malaysian multiculturalism in the two origins of travel brochures. The study found that Malaysian-produced travel brochures showed more similarity to the real population and racial composition of Malaysia while the foreign-produced travel brochures showed a larger segment of Chinese representation in Malaysia. This is due to the fact that foreigners especially the Westerners are more familiar to Chinese culture attributing to the diasporic disposition that is prevalent and exists in most big cities around the world.

**Keywords:** Cross-Cultural Communication; Travel Brochures; Representation; Ethnicity

### INTRODUCTION

“A picture is worth a thousand words” has never been truer than it has been nowadays in tourism industry as pictures serve a powerful tool for tourist marketing. Pictures of landscapes, architecture, foods and people have been utilized in travel brochures (henceforth TB) to induce excitement to travelers around the world. Producers of TB however only depict positive images that they think their target market could associate with and what their customer expect to find in TB (Edelheim, 2006).

This study embarks on the avenue of Malaysian multicultural representation in two different origins/types of TB namely the Malaysian and non-Malaysian made brochures. Previous research on TB studies have been done mostly on the effects of TB, close reading of the discourse and context of TB using Systemic Functional Grammar (SFL) and CDA but none had been done on comparing two different origins/types of TB like this research pursues. This research also hopes to help to add more literature on in-depth understanding of representation in TB and provide better understanding of Malaysia especially in Australia since these two countries have potentially strong future partnership.

Malaysia was chosen as the main study of multicultural sample because of its diverse embodiment and composition of races. The population of Malaysia consists of three main



ethnic groups which are the Malays, Chinese, and Indians. There are also other minority groups in the country such as indigenous people and Eurasians. Further discussion will be done in the Literature Review section. At the end of this section, I shall now map out the crux of the whole research which is the research question and hypothesis. Since this study is not a complex quantitative study, the hypothesis will not be proven using any statistical analysis using SPSS as it was formed for the sake for clearer focus and direction of the research.

*RQ1: How do photographs in Malaysian and non-Malaysian made TB represent multiculturalism of Malaysia?*

*RQ2: Do Malaysian TB provide a more realistic representation than non-Malaysian TB?*

## LITERATURE REVIEW

Since this is a multidisciplinary study of cross-cultural communication, sociology, marketing and media, no common theoretical framework can be simply provided to deal with the widely distinctive understanding of the subject matter. It is of paramount importance to give background understanding of Malaysia since it is the main study of this research.

### Malaysia Truly Asia

Malaysia is located in the central of Southeast Asia and consists of two regions, Peninsular Malaysia and East Malaysia. These two regions are separated by the South China Sea. East Malaysia is on the island of Borneo, which contains the two eastern Malaysian states of Sabah and Sarawak. West Malaysia, divided into a total of eleven states, is on the southern half of the Malay Peninsula and forms part of the Southeast Asia mainland.

Malaysia is a multi-ethnic, multi-religious, and multi-lingual country. Its population, estimated at 28.5 million, is a composition of 54% Malays, 26% Chinese, 12% Indigenous, and 8% Indians (Department of Statistics Malaysia, 2017). In Malaysia, religion is highly correlated with ethnicity. Islam is the religion of the Federation accorded by the Malaysian Constitution, but freedom of worship is guaranteed in the Constitution. In terms of language, there are 4 major languages spoken by the three distinct ethnic groups which are Malay, Mandarin, Tamil and English.

The Malays are the largest ethnic group in Malaysia. According to the Malaysian Constitution, a Malay is defined as a person who professes the religion of Islam, habitually speaks the Malay, conforms to Malay custom, and is a Malaysian citizen (Harding, 1996). The Malays are constitutionally and legally considered the natives of Malaysia, and along with other indigenous people they form a group called Bumiputera, a word derived from Sanskrit meaning “sons of the soil.”

The second largest ethnic group is the Chinese. Most of them are descendants of Chinese immigrants who began settling in Malaysia in the 19 century. The British colonial enterprise encouraged such immigration to provide large and cheap labor force for the tin mining industries. Many of them subsequently settled down and made Malaysia their permanent home. The majority of the Chinese migrants were from Guangdong, Fujian, Hainan, and Guangxi Provinces of southeast China (Andaya & Andaya, 2001). A majority of the Chinese claims to be Buddhist while others are the followers of Taoism, Confucianism, and Christianity (Gomes, 1999).

The other group that migrated to Malaya in significant numbers was the Indians who form the third largest ethnic group in Malaysia. In the early 20 century, the great influx of Indians, like the Chinese, was encouraged by the British colonial administration to meet the labor requirements in the coffee and rubber plantations, public works, civic services, and road and railway constructions (Andaya & Andaya, 2001).

The indigenous people of Malaysia consist of the “Orang Asli” (means Original People) or aborigines of Peninsular Malaysia and the indigenous groups in the Borneo. The “Orang Asli” are the oldest inhabitants of the Malay Peninsula and are divided into three main tribal groups (Negrito, Senoi, and Proto-Malay). Each tribal group has its own language, custom and traditional religious belief (Gomes, 1999). In Sabah, the indigenous population consists of over 30 different groups speaking over 50 different indigenous languages. The indigenous people of Sarawak are a composition of 27 distinct ethnic groups with 45 different languages and dialects. Most of the Orang Asli and the indigenous people of Sabah and Sarawak adhere to animistic beliefs, although there are many among them who have embraced Islam and Christianity.

There are numerous ethnic minorities known officially as the “Others” in the census which include Thais, Arabs, Europeans, Eurasians and more (Department of Statistics Malaysia, 2009). The Eurasians are the descendants of the intermarriages between Europeans and Asians, usually of mixed Portuguese or Dutch descent. This group of people typically uses English as their first language (Omar, 1982).

Representations are cultural process through which individual and collective identities are established. Woodward (1997) defines representation as the signifying practices and symbolic systems through which meanings and subject positions are produced. Societal institutions and structures may control many aspect of representation, such as the frequency and nature of portrayals of individuals or of different group of people. For example, the choice to include what “objects and elements” in TB can make it recognizable and appealing to some audiences more than others. Woodward (1997) also asserts that power plays a significant role in the interpolation of identities and processes of cultural representation. Part of this is the power to define who is included in or excluded from specific representations; some representations constrain or limit the range of choices open to marginalized members of society. Thus, the analysis of representations often addresses issues of agency. According to Barnes and Duncan (1992), photographs are a form of ‘text’ used to ‘represent’ the world. This “text” which normally constituted of pictures, maps, paintings and photograph serves more flexibility to readers on how to interpret them as they are not ‘fixed’ and very subjective. The post-modern literature is largely based on the idea of representation is not the ‘real’ reality of what the world is really like out there

## **METHODOLOGY**

This section will discuss the instruments undertaken for data collection and how it was interpreted according to appropriate framework. All of the TB were collected around Shopping Complex, tourism premises and Malaysian Tourism Department in Sydney.

### **Content Analysis**

Commonly, content analysis is a research method used to evaluate the information presented in journalism and mass communication (Stempel, 2003). Quantitative content analysis was chosen for this study to fulfill purpose of generating descriptive information and to answer the research question by determining the amount of coverage and the representations of Malaysian multiculturalism in the two types of TB. Most of this analysis will be inserted in the Findings section.

Due to the length and required depth of this paper, I have narrowed down to having only two categories namely “People” and “Architecture” from various travel brochures gathered. Only 62 specific photographs of people and architecture were selected from the two origin/types of TB (Malaysian & Non) in total of 124 photographs pictures were counted all

together. The category of People and Architecture were chosen because these two were the most prevalent and ever-present throughout the gathered TB.

Once the first layer of analysis is done, it will be converted to a second set of data to be analyzed using a somewhat same feature as the CDA since it still revolves around the discourse of the TB. This part of analysis will be included in the discussion section

**FINDINGS**

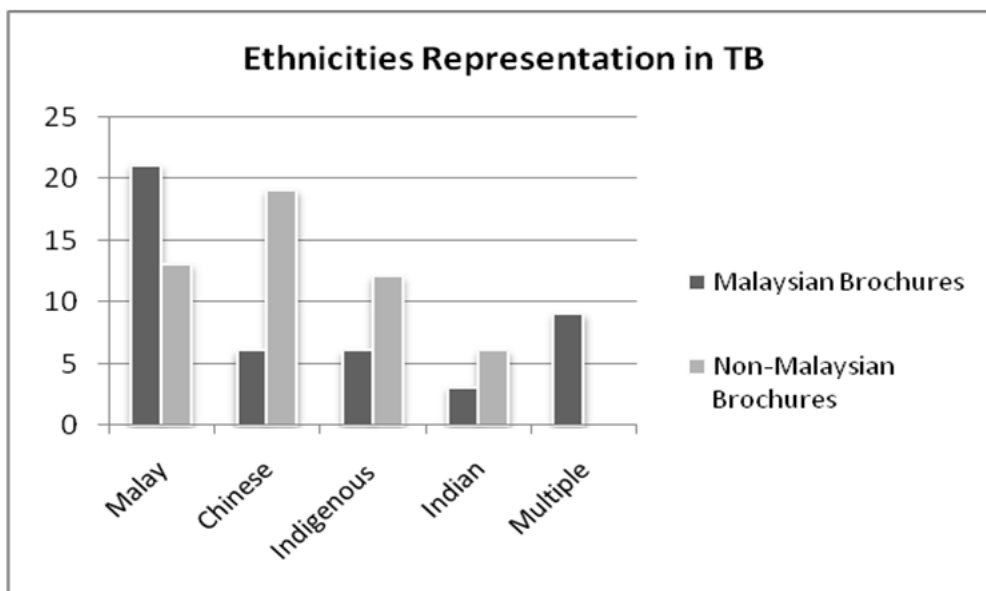

FIGURE 1

Figure 1 shows that the Malaysian TB portrays more representativeness of the racial composition as compared to the Non-Malaysian TB according to the racial composition suggested in earlier section.

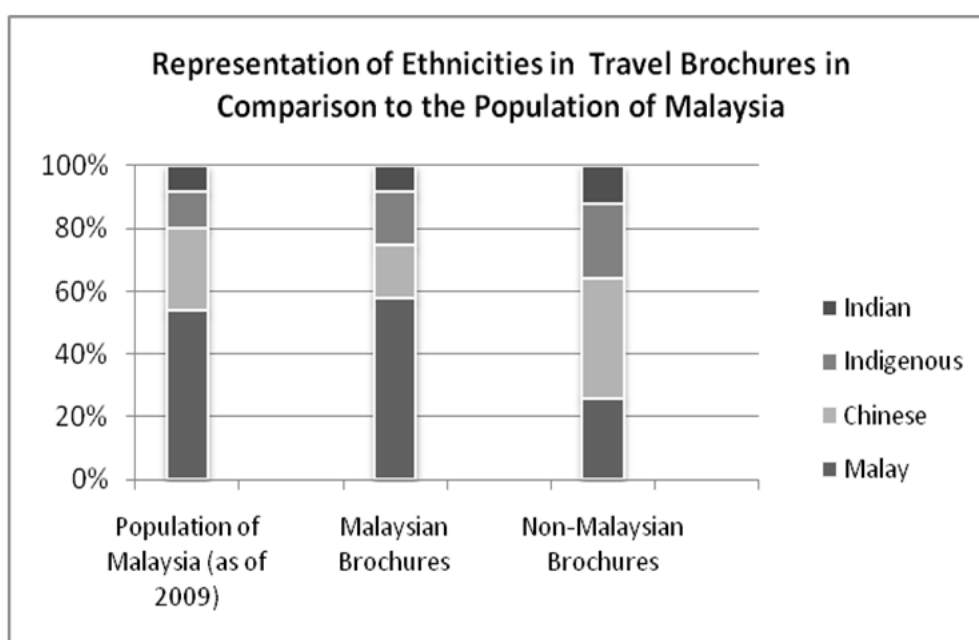

FIGURE 2

Figure 2 adds more prove to the aforementioned findings about Malaysian TB serves more similarity to the actual racial composition of Malaysia whereby the highest composition is by the Malay followed by Chinese, Indigenous and Indian.

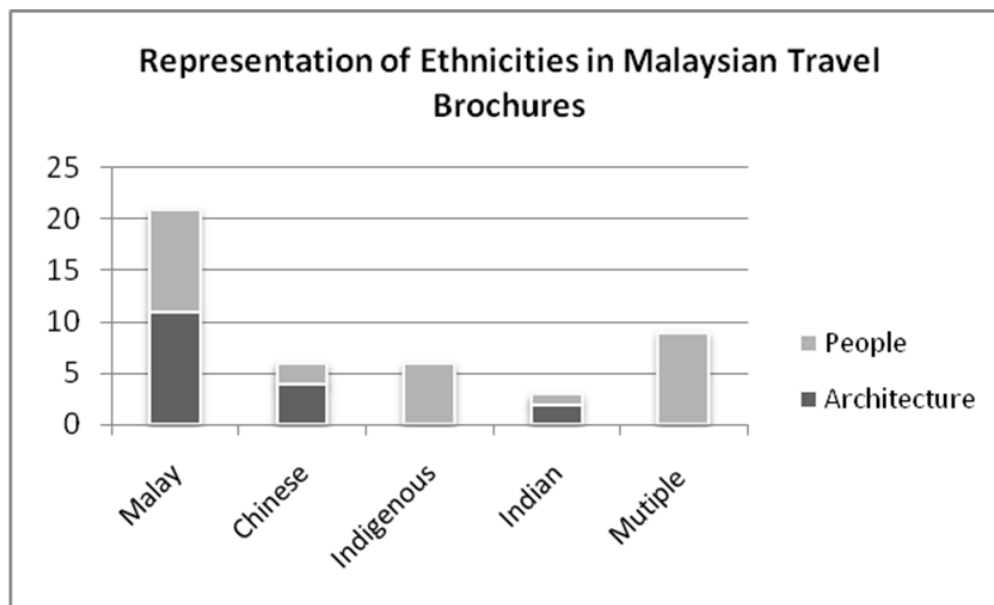

FIGURE 3



FIGURE 4

Figure 3 and 4 clearly depict that Non-Malaysian TB show more architecture photographs compared to showing photographs of people. But surprisingly, the Non-Malaysian TB strongly showcase pictures of Indigenous people of Malaysia as compared to

other races. Malaysian TB also noticeably shows a significant amount of multiple ethnicities but none in Non-Malaysian TB. Multiple ethnicities herein are pictures of tourist like Caucasian and Arabs being associated with the locals.

**Representation of Non-Malaysian Travel Brochures**

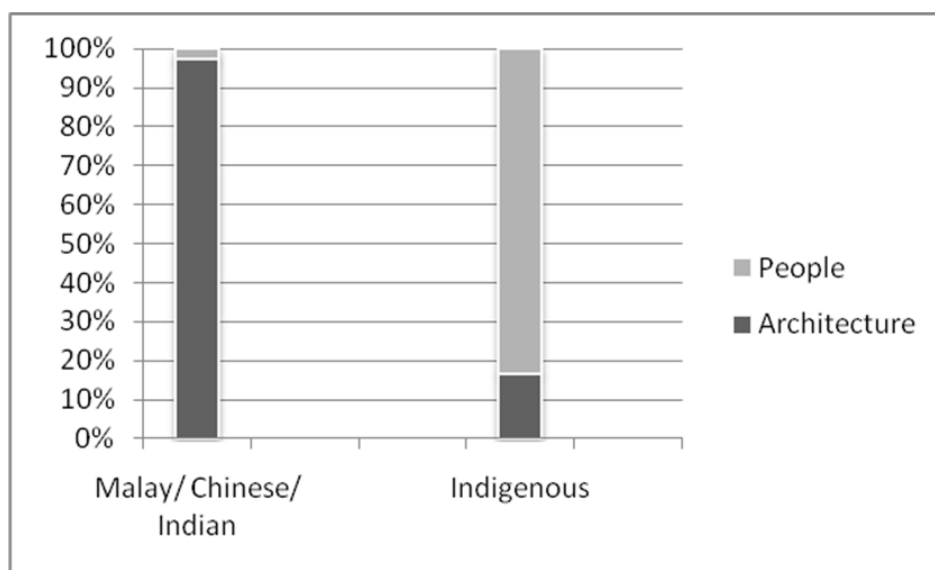

FIGURE 5

Figure 5 shows that Non-Malaysian TB to depict more Indigenous people compared to the other three races. It also shows that the 3 major races are less represented in the TB.

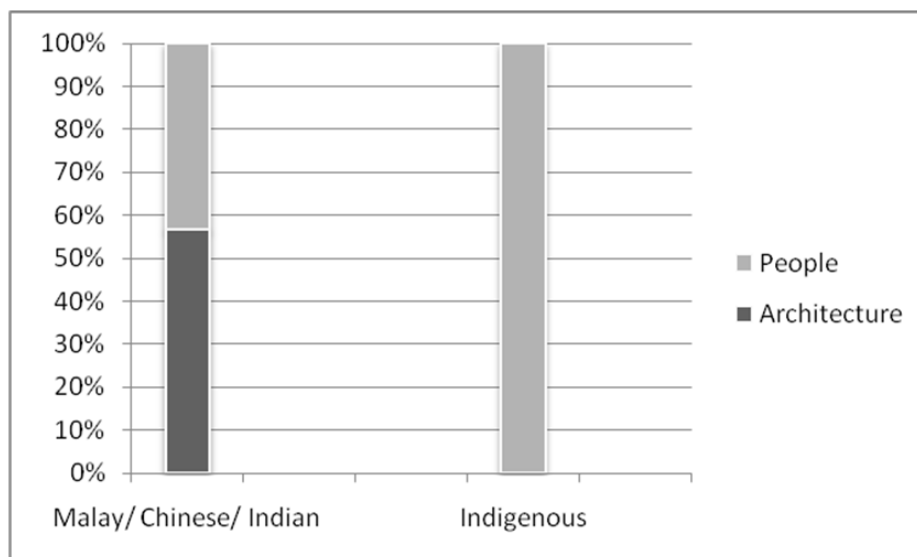

FIGURE 6

Figure 6 indicates Malaysian TB do not show any representation of the indigenous architecture as compared to Figure 5 that still shows some amount of indigenous architecture. But the Malaysian TB shows more symmetrical amount of people and architecture for the 3 major races.

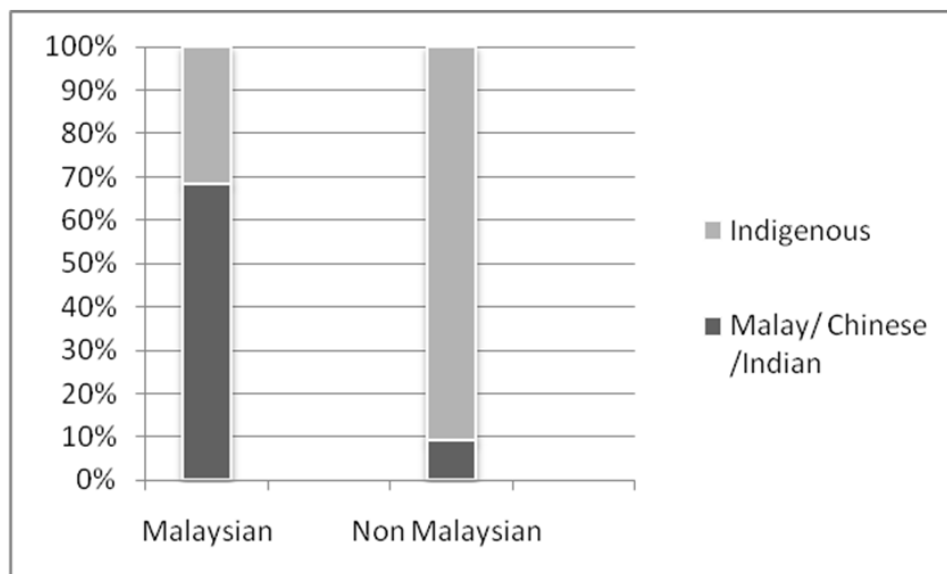

FIGURE 7

Figure 7 indicates that Non-Malaysian TB are more likely to show the indigenous elements in their TB as compared to Malaysian made ones. Malaysian TB shows more symmetrical portion between indigenous and

## DISCUSSION

This section will discuss four key findings of this research. The first finding that is imperative to be discussed is that MTB shows more similarity to the real population and racial composition of Malaysia as shown in Figure 2. Since the MTB were produced by the Malaysian Ministry of Tourism, they serve better and accurate data. While NMTB shows a bigger portion of Chinese in Malaysia due to the fact that foreigners are more familiar to Chinese people compared to Malay or Indians because the Chinese Diaspora Community are prevalent and exist almost everywhere in big cities. As what Woodward (1997) mentions in section 2.0, societal institution of the governing body will tend to represent something they think which is friendlier to the target market.

Secondly, MTB clearly shows a significant amount of tourist indicated by the multiple ethnicities in Figure 1 and 3. This is also done by the Malaysian government to depict that Malaysia is a friendly country that embraces all kinds of people all around the world. Most of the pictures that associate local with foreigners show Caucasians and Arabs because they are the ones who the Malaysian government want to attract and lure them to the country for the sake of the economic growth entailed by the currency exchange.

Thirdly, the NMTB do not represent the people and do just to the 3 races of Malaysia namely the Malay, Chinese and Indians. As seen in Figure 5, only a small fraction of people were shown in NMTB as compared to Architecture. For my point of view, to represent a culture, although architecture does play a role in the identification of a culture, the faces of the people should play a more significant role to it rather than showing buildings. In this case, the NMTB try to attract the foreigners to go to Malaysia due to its unique architecture as that is what most tourist are looking for.

Lastly, NMTB over represents the indigenous people throughout the pictures that were chosen to be analyzed. This is due to the fact that indigenous people serve more exotic elements and attraction to the foreign tourist and the indigenous people are associated with

the nature escapades. This is what most of the foreign tourist are looking for which is to have a serene and green getaway.

To conclude, both TB do not represent the true ‘reality’ as both try to persuade and narrate the representation according to what they think would attract and entice the target market by showing familiarity to them. But, in general sense, the MTB serves better representation of Malaysian multiculturalism as the government itself tries to portray Malaysia as a multicultural country as the slogan goes, “Malaysia Truly Asia”. Therefore the hypothesis is proven true.

For future undertakings, more literature on media representation like Narrative Theory could be used for a more insightful discussion. I would also suggest an interview to be conducted with tourists that have been to Malaysia and compare to the representation of TB which would provide more validity of representation of TB.

## REFERENCES

- Andaya, B. W., & Andaya, L. Y. (2001). *A History of Malaysia* (2 Ed.). Honolulu: University of Hawaii Press.
- Barnes, T. J. & Duncan, J. S. (1992). *Writing Worlds: Discourse, Text and Metaphor in the Representation of Landscape*. London: Routledge.
- Edelheim, J. (2007). “Hidden Messages – A Polysemic Reading of Tourist Brochures”, *Journal of Vacation Marketing*, Vol. 13, No.1, pp. 5-17.
- Explore Holidays. (2010-11). Singapore & Malaysia. Sydney, Australia
- Gomes, A. (1999). Peoples and Cultures. In A. Kaur & I. Metcalfe (Eds.), *The shaping of Malaysia* (pp. 78-98). New York: St. Martin’s Press, Inc.
- Harding, A. (1996). *Law, Government and the Constitution in Malaysia*. London, United Kingdom: Kluwer Law International.
- Infinity Holidays. (2010:11). *Malaysia & Singapore: exotic and exciting*. Australia.
- Omar, A. H. (1982). *Language and Society in Malaysia*. Kuala Lumpur, Malaysia: Dewan Bahasa dan Pustaka.
- Qantas Holidays Limited. (2010-2011). Singapore & Malaysia. Mascot, Australia
- Stempel, G. H., III. (2003). Content Analysis. In G. H. Stempel III, D. H. Weaver, & G. C. Wilhoit (Eds.), *Mass communication research and theory* (pp. 209-219). Boston, MA: Allyn & Bacon.
- Tourism Malaysia. (2009, September). *Dine. Shop. Chill Out. Live it up!* Kuala Lumpur: Malaysia.
- Tourism Malaysia. (2009, September). *History. Heritage. Recreation. Feel the thrill!* Kuala Lumpur, Malaysia.
- Tourism Malaysia. (2009, September). *Nature. Adventure. Culture. Gear up for non-stop action!* Kuala Lumpur, Malaysia.
- Tourism Malaysia. (2009, September). *Traditions. Beaches. Highlands. Make your dream come true!* Kuala Lumpur, Malaysia.
- Woodward, K. (1999). *Identity and Difference: Culture, Media and Identities*. London, UK: Sage Publications.

## **CONFLICT RESOLUTION STRATEGIES IN NEWSPAPERS: A RETROSPECTIVE STUDY ON GOOGLE AND CHINA**

Ariezal Afzan Hassan  
Centre for Language Studies and Generic Development  
Universiti Malaysia Kelantan  
ariezal@umk.edu.my

### **ABSTRACT**

China has always been contriving rigorous means to monitor, scrutinize and regulate the way its people use the Internet. The Chinese government also designed a technology known as the "Great Firewall of China", which was built to block any website that contains vulgarity, pornography, or sensitive political issues. Google was the first foreign company that has publicly started a fight against the Chinese government because of the disagreements with its policies. It is interesting to see how the Chinese government has handled the conflict as well as whether other foreign companies in China would follow Google's footsteps. The two main objectives of the present study are to study the conflict resolution strategies used by Google and China, and also to evaluate the effectiveness of the conflict resolution strategies employed. A content analysis based on Conflict Resolution Strategies by Kenneth D. Plowman and William L. Benoit as the main theoretical framework was conducted on 74 articles from various international publications, namely the New York Times (NYT), British Broadcasting Corporation (BBC), China Daily, Wall Street Journal, Reuters, the Guardian, Agence France-Presse (AFP), The Australian and The Hindu, all dated from January to April 2010. The study concludes that China as one of the strongest economic powers posits itself as a controlling, oppressive government. Consequently, China's economic development, particularly its international image may be adversely affected. Foreign companies may question China's investment landscape, market profitability and may eventually dampen further investment plans and follow Google's footsteps to leave the Chinese market.

**Keywords:** Public Relations; Conflict Resolution Strategies; Newspaper; China; Google

### **INTRODUCTION**

#### **Background**

Ever since the Internet existed in China, the Chinese government has initiated rigorous means to monitor, scrutinize and control the way its people use the Internet. China has designed a technology known as the "Great Firewall of China", which was built to block any website that contains vulgarity, pornography, or sensitive political issues. The government is also assisted by thousands of monitors to help cleanse the unwanted contents to ensure the society remains as it is without any influence, especially from Western countries. With the "the Golden Shield Project", thousands of porn-related sites are blocked and sites like YouTube, Flickr, Wikipedia and Google are strongly restricted from access. Chinese government has also imposed a law in which internet café users must provide credentials before they can sign on the net. These facts show how strict the government is in its pursuit to control the people's freedom of information. Nevertheless, multinational companies like Google still hope to enter China since it is one of the biggest markets in the world.

Google officially entered China when it first set up a Chinese language version of its search website on 25th January 2006. Initially Google was subservient towards Chinese governments' demands in censorship regulations in order to reach China's 350 million Internet users. However, during the course of operation in China, Google and the Chinese



government have regularly clashed on censorship issues. For example, Google was often criticized by the government for failing to do enough to block pornography and on 19th June 2009, Chinese authorities blocked some search functions on Google.cn, reasoning that it linked to pornographic and offensive content. The conflict between the two parties reached its boiling points when on 12th January 2010, ogle announced it would no longer cater to China's demand of censorship and threatened to leave China, citing the cyber-attacks on the Gmail accounts of Chinese human rights activists as one of the reasons . After months of unsuccessful negotiations between the two partiers, Google finally withdrew from mainland China and moved its search engine to Hong Kong on 22nd March.

This research paper will focus on the period from 12th January to April 2010 as the massive media coverage helps for better analysis and understanding of the case study. The researchers agreed that this conflict happened due to the different interests of the two parties. The Chinese government is highly interested in protecting its strong policy on censoring web contents. Also, it wants to limit the negative impact of the conflict with Google, such as the chain reactions among other foreign companies in China or the United States' agenda to attack China on human rights issues. On the other hand, Google is interested in finding another way to operate in China without being restricted to the government's censorship rules. In addition, Google wants to restore its damaged reputation after years of compromising its principles and to live up to its motto "Don't be evil" by standing up to the China.

## **RATIONALE**

This case is both important and interest to study because of several reasons. First, Google is the first foreign company that has publicly started a fight against the Chinese government because of the disagreements with its policies. It is interesting to see how the Chinese government has been handling this conflict as well as whether other foreign companies in China would follow Google's footstep.

Second, this case has received enormous international media coverage because it deals with highly sensitive and controversial issues. Also, it happens between a global technology giant and the world's fastest-rising power. Therefore, the outcome of this conflict will greatly affect the reputation of both Google and China.

Finally, in this conflict, it is almost impossible to determine who is wrong and who is right. The matter is a conflict of values between the East and the West in which two sides challenge each other's perspective and beliefs. Therefore, this research aims to understand both point of views and the strategies each party uses to protect its self-interests, not to answer the question of who is right and who is wrong.

### **Research Objective :**

1. To study the conflict resolution strategies each sides uses in the conflict.
2. To evaluate the effectiveness of conflict resolution strategies used.
3. To suggest recommendation for future research.

### **Research questions :**

1. What were the strategies of conflict resolution that Google and the Chinese government used between January to April 2010?
2. Was there adequate evidence from the media to identify the conflict resolution strategies?
3. Why did both sides choose to use each of the strategies?
4. Were the strategies used by each side effective in creating the desirable results?

## METHODOLOGY

For this research, content analysis methodology was employed. It is defined as “a systematic technique for analyzing message content and message handling – it is a tool for observing and analyzing the overt communication behavior of selected communications”.

Also, in ensuring our research yields substantial result, the researchers have conducted qualitative content analysis. Qualitative analysis by definition is different from quantitative methods because it achieves its breakdown without special regard for frequencies. It is generally obliged to determine the direction of certain communication, and is also conducted to investigate a given subject regarding the extent to which it is “for”, “against” or “neutral”.

The research has used a random sample of 74 articles (see Appendix A) from various international publications, namely the New York Times (NYT), British Broadcasting Corporation (BBC), China Daily, Wall Street Journal, Reuters, the Guardian, Agence France-Press (AFP), The Australian and The Hindu, all dated from 12th January to April 2010. The researchers specifically avoided using Google search engine to collect data because Google is one of the parties in this conflict; therefore biased resources may be produced.

The researchers have decided to use the Conflict Resolution strategies created by Kenneth D. Plowman and William L. Benoit as our coding scheme to conduct content analysis. Our preliminary research has identified the strategies used by both parties in this conflict, which were: Avoidance, Denial, Cooperation, Accommodation, Compromise, and Principled. For each strategy, we gave a description and explained how it was used by both sides in the conflict. Then, each news article was thoroughly and carefully read by all members of the research team in order to identify the strategies used by both sides. Finally, the frequencies of each strategy were calculated.

However, there were some challenges to the research. As stated earlier, this conflict has gained tremendous media coverage and has been going on for over 4 years. Thus, it was beyond the researcher’s means to cover the conflict from the very beginning. That’s why we must narrow down our scope to a specific time frame from January to April 2010. Also, as one of the parties involved is the Chinese government, original documents and press releases issued by Chinese officials were scarce and written in Chinese; thus, we had to rely on the translated version from international news publication. It was possible that some information might be lost or not properly expressed in the translation process.

## FINDING AND DISCUSSION

Strategies	Occurrences	Frequencies
<u>1. Avoidance</u>		
- Chinese government officials gave no comment.	12	9.4%
- Chinese government officials gave evasive answers	8	6.3%
- Google avoided admitting its earlier intention of leaving China.	4	3.1%
<u>2. Denial</u>		
- Chinese government denied any involvement in the cyber-attacks.	11	8.5%

<u>3. Principled</u> - Google raised the issues of human rights, such as freedom of speech and freedom of Internet, as the reasons to stop censoring search results in China. - Chinese government explained its decision to censor the Internet as a way to protect its people from harmful content, such as violence or pornography.	24	18.8%
<u>4. Accommodation</u> - Google and Chinese government agreed to discuss the conflict	10	7.8%
<u>5. Cooperation</u> - Chinese government promised to punish the hackers if Google provided solid evidence.	4	3.2%
<u>6. Compromise</u> - Google continued to censor search results in China after 12 <sup>th</sup> January.	22	17.1%

TABLE 1. Frequencies of strategies used by Google and Chinese government in the conflict from January to April 2010.

The results from the media content analysis showed that both Google and the Chinese government have used a variety of different strategies in dealing with the conflict. Both parties seemed to apply the contingency theory, which suggested that the organization must manage communication between itself and the other party during conflict by using different strategies at different times. However, during the course of the conflict, while the Chinese government remained quite firmly at one extreme of the continuum with its advocacy stance and only showed a small degree of accommodation, Google appeared to move quite frequently along the continuum from one extreme to another.

For the Chinese government, its most frequently used strategy is Principled (44.6%). According to Plowman, “principled” means to base one party’s position on ethical issues that are non-negotiable and cannot be compromised. In many statements, officials from Chinese government have repeatedly cited the reason to censor the Internet was to protect its citizen from harmful contents: “*the state must control the Internet to keep out a dangerous torrent of pornography and other offensive images and ideas*”. They also expressed their unyielding position on the issue and indicated they would not compromise their principles: “*Truly ensuring the secure operation of the Internet and its information flow is ensuring national security and the fundamental interests of the people*”. As a result, China only allows Google in particular and other Western companies in general to continue operating in China as long as they follow Chinese laws regarding Internet control. Foreign ministry spokeswoman Jiang Yu said that: “*China welcomes international Internet enterprises to conduct business in China according to law*”. The Chinese government considered this conflict an opportunity to once again remind the world of its principles. Internet censorship has always been a sensitive issue between China and Western countries, especially the US; thus, China must stand firm on this conflict with Google, otherwise it may risk facing a chain reaction from other technology giants operating in the country, such as Yahoo or Microsoft, or an even more serious dispute with the US.

Another strategy employed by the Chinese government is Avoidance (27%). In the first few days after Google announced its intention of leaving China, no official comments from the government were made. Later, an anonymous official from China's State Council Information Office cautiously said he was "*seeking more information on Google's statement that it could quit China*". Moreover, even though this conflict made headlines in almost all major international publications, it received far less coverage in mainland China. Some newspaper only carried a short dispatch on Google's announcement but omitted Google's references to "free speech" and "surveillance". This was because the Chinese government issued a set of guidelines on the report of the case to all media outlets, which included instructions such as "*only use Central Government main media (website) content; do not use content from other sources*", "*do not participate in and report Google's information/press releases*" or "*it is not permitted to hold discussions or investigations on the Google topic*". Even when Wang Chen, the minister of the State Council Information Office (which is considered the Public Relations office of Chinese government), issued a statement on the office's website on January 14, 2010, he carefully avoided mentioning the name of Google; instead, he talked about the Chinese government's position on Internet control. By practicing this strategy, Chinese government wanted to have better control of the conflict and the way it was reported in the media. The government must have expected to play down the issue at first to stop drawing media attention to its already-highly-controversial censorship rules. Also, by focusing its main arguments on the issue of Internet control and not directly addressing Google's complaints, it could divert the attention away from the other party's arguments. China wanted the world to see that it was not fighting against Google; it was merely protecting its country's self-interests.

Other strategies that the Chinese government occasionally employed during this stage of the conflict were Denial (14.9%), Cooperation (5.4%) and Accommodation (13.5%). First, the Chinese government strongly denied any involvement in the cyber-attacks aimed at Chinese human rights activists which Google claimed as one of the reasons for its intention to stop censoring in China. A spokesman for the Ministry of Industry and Information Technology said "*the accusation that the Chinese government participated in (any) cyber-attack, either in an explicit or implicit way, is groundless and aims to denigrate China... We're firmly opposed to that*".

Also, the Chinese government promised to punish the hackers involved in the attacks if Google provided sufficient evidence. It is worth noticing that unlike other cyber-attacks which usually aims to detect or build back doors (known as Trojan Horses) in commercial software, such as Microsoft's Internet Explorer or Word, in order to replicate them and make money selling pirate copies, the attacks which Google mentioned aimed to gain access to widely used Google applications so that they could spy on their users. Since the Chinese government already had a reputation for being oppressive and controlling in political issues, it was obvious that it must publicly deny its involvement in these attacks and pledge cooperation with Google. Finally, the Chinese government agreed to discuss the dispute with Google. This was a sign of the accommodation and not compromise strategy, because although the China government was willing to listen to the other party, it would not back down on its position. Even Google's chief legal officer David Drummond had to admit that "*the Chinese government has been crystal clear throughout our discussions that self-censorship is a non-negotiable legal requirement*".

It was more difficult to identify one main strategy that Google used during this period of the crisis because as stated earlier, it often changed its stance from advocacy to accommodation. When it first threatened to stop filtering search results in China, it argued strongly for its cause and employed the Principled strategy (32.4%). Google chief executives made a lot of comments to explain its intention, for example Chief Legal Officer David

Drummond said: *“We have taken the unusual step...not just because of the security and human rights implications of what we have unearthed, but also because this information goes to the heart of a much bigger global debate about freedom of speech”*. Google founder Sergey Brin said: *“I think at some point, it’s appropriate to stand up to your principles...”* . By appearing to take the higher ground on moral standards and supporting human rights, Google was hailed by many international activists and considered an example for other Western companies to follow. However, a closer look at the issue would reveal that this was not purely a change of heart from Google. The truth was Google has failed to dominate the Chinese market as expected; it held less than 30 percent of the search engine market in China compared with 60 percent for Baidu. Thus, Google was looking for a “face-saving way” to withdraw from the competition. Also, Google’s global reputation and its motto “Don’t be evil” has been badly damaged since it agreed to censor search results in China four years ago. As DiSanza argued, the successful handling of a conflict/crisis can restore the organization’s image . By standing up to the Chinese government in a highly controversial issue and taking the moral stance, Google had an opportunity to redeem itself in the eye of the public. Although its operation in China may suffer, its business in other markets would probably benefit from its re-established reputation.

The Compromise (29.7%) and Avoidance (5.4%) strategy were also practiced by Google when it continued to censor search results during the course of the conflict and tried to play down its earlier intention of leaving China. Chief Executive Officer Eric Schmidt said in an interview that: *“It’s very important to know we are not pulling out of China... We have a good business in China. This is about the censorship rules, not anything else”* . Its other activities, such as the launch of a map search service in China for travelers taking trips during the Lunar New Year holiday season, the posting of advertisements for dozens of positions in its China business or the expansion of its research centre in Beijing, also indicated that Google would like to continue its business in China. In addition, Marsha Wang, spokesperson for Google China, said the company was still providing filtered search results on Google.cn, which showed that Google was still compromising with the Chinese government. This was probably because of the strong response from the Chinese government after Google made the initial announcement. Google’s announcement of the cyber-attacks and its plan to pull out of China could be seen as a strategy to win some bargaining chips in future negotiations. That was why David Drummond only posted a blog article instead of issuing an official statement. He wrote that *“...Over the next few weeks we will be discussing with the Chinese government the basis on which we could operate an unfiltered search engine within the law, if at all”* . If the Chinese government had been less unyielding in its position, Google might have pressed the issue harder in the following days. Yet, as the events unfolded, Google understood that this was a no – win situation because the Chinese government would not back down. Thus, Google had to soften its stance and find other ways to deal with the conflict. This situation clearly reflected the contingency theory which suggested the organization may have to shift their stance over time due to the situational factors .

## CONCLUSION

During this particular time frame, the conflict resolution strategies that the two parties employed have brought them both gains and losses. For the Chinese government, it was successful in protecting its policies of Internet censorship. The government has had plenty of opportunities to strongly reaffirm its positions and principles on this matter, not only to Google but also to all foreign companies operating in China as well as the United States government. However, it continued to be seen in the international arena as a controlling, oppressive government; thus, China's economic development, particularly its international

image may be adversely affected. Foreign companies will question China's investment environment and market profitability and may eventually cancel further investment plans and follow Google's footsteps to leave the Chinese market.

For Google, the downside was that it had to sacrifice the world's largest Internet market when it shifted its operations to Hong Kong. Even though Google has not won over Baidu in market shares, China is still a profitable market. That's why Google mentioned that it would continue Research & Development work in China and maintain a sales presence there. It obviously does not want to completely give up this important market. Nonetheless, through this conflict, Google has managed to restore its image and reputation. It has shown the world that it realized helping the Chinese government to censor search results was a violation of human rights and therefore, it has taken practical steps to correct this mistake.

Because the Chinese government has shown no signs of softening its Internet policies and Google has a tendency of going back on its own decisions, it will be interesting to see how this conflict continues to develop. Shifting its operation to Hong Kong may only be a temporary solution before Google can reach another agreement with the Chinese government. Therefore, the researchers may continue monitoring the media to be aware of the latest development in this conflict. Also, this conflict can be analyzed from another angle with the role of the United States because Chinese officials and media have accused the US of using this conflict to pressure China on human rights issues. These are the suggestions for further research in the future.

## REFERENCES

- Buckley, C. (15 January 2010). What happens next in Google standoff with China?
- Budd, R., Thorp, R. and Donohew, L. (1967). Content analysis of communications, New York : The Macmillan company
- Cameron, G. T., Pang, A., & Jin, Y. (2008). Contingency Theory: Strategic management of conflict in public relations. In T. L. Hansen-Horn & B. D. Neff (Eds.), Public relations: From Theory to practice (pp. 132-157) Boston, MA: Allyn and Bacon..
- Chapman, G. (13 January 2010). Google threatens to quit China over activist attacks. Agence France Presse
- DiSanza, J. R., & Legge, N. J. (2005). Business and professional communication: Plans, process and performance. Boston: Allyn and Bacon. (Chapter 12 Crisis Communication)
- Jackson, A. (13 January 2010). 13 January 2010. Agence France Presse
- Jacobs, A. (14 January 2010). Google's Threat Echoed Everywhere Except China. The New York Times
- James, R. (March 18, 2009). Chinese Internet Censorship. Time.
- Jessica E. Vascellaro, J. D. a. S. G. (13 January 2010). Google Warns of China Exit Over Hacking: Cyber Attack Targeted as Many as 34 Firms, Email of Human-Rights Activists; Investigators Probe Link to Chinese Government. The Wall Street Journal
- Kracauer, S. (2009). The Challenge of Qualitative Content Analysis. The Public Opinion Quarterly, 16(4), 631-638.
- Lefkow, C. (23 March 2010). Google lifts censorship of Chinese search engine. Agence France Presse
- Vascellaro, J. E. (25 March 2010). Brin Drove Google's Pullback. The Wall Street Journal
- Waters, K. H. a. R. (13 March 2010). Beijing throws down direct challenge to Google. Financial Times.
- Waters, R. (22 January 2010). Google aims to stay in China. Financial Times

## APPENDIX A

### Sample of News Articles

- (2 February 2010). Google launches Chinese holiday travel map amid row. Agence France Presse.
- (3 March 2010). Google firm on China censoring, but no timetable set. Agence France Presse.
- (5 March 2010). Beijing says working with Google to resolve dispute. Reuters.
- (7 March 2010). China says no request yet from Google for talks. Agence France Presse.
- (7 March 2010). China to punish hackers, says no Google complaint. Reuters.
- (11 March 2010). Google CEO sees China talks outcome soon. Reuters.
- (12 April 2010). Google doesn't expect other firms to take on China. Agence France Presse.
- (12 March 2010). China warns Google as Internet row deal seen soon. Reuters.
- (12 March 2010). China warns Google not to stop filtering web searches. Agence France Presse.
- (13 April 2010). Google CEO says company tends to create enemies. Reuters.
- (13 January 2010). Chinese government seeking information on Google intentions. BBC.
- (13 January 2010). UPDATE 5-Rejecting censorship, Google threatens to quit China. Reuters.
- (13 March 2010). Google "99.9 pct" sure to shut China search engine-FT. Reuters.
- (14 January 2010). China urges foreign IT firms to operate 'according to law'. Agence France Presse.
- (14 January 2010). China urges US to respect its 'core interests': Xinhua. Reuters.
- (14 January 2010). HIGHLIGHTS-China official's comments on Internet control. Reuters.
- (15 January 2010). China stands firm on internet censorship - Xinhua. BBC.
- (15 January 2010). Chinese dissident Wang Dan says conflict between Google, China unavoidable. BBC.
- (16 March 2010). China warns Google to obey rules even if it pulls out. Reuters.
- (17 January 2010). Google denies leaving China, seeks negotiations. Reuters.
- (19 January 2010). Google postpones cellphone launch in China. Reuters.
- (21 January 2010). China says Google case not linked to Sino-US ties. Agence France Presse.
- (21 March 2010). China state media accuses Google of political agenda. Reuters.
- (21 March 2010). Chinese media hits out at Google, alleges intelligence links. Agence France Presse.
- (23 February 2010). China says Google hacking claims "groundless". Reuters.
- (23 March 2010). China Foreign Ministry: Google Case "Merely An Individual Business Case". The Wall Street Journal.
- (23 March 2010). China: Google "totally wrong" on censorship move. Reuters.
- (23 March 2010). Text of Chinese official comments on Google. Reuters.
- (24 February 2010). China toughens Internet rules. Agence France Presse.
- (24 February 2010). Google recruiting in China despite withdrawal threat. Agence France Presse.
- (24 March 2010). China state media blasts Google for 'huge' mistake. Agence France Presse.
- (24 March 2010). China: 'Mainland media told to toe government line on dispute with Google'. BBC.
- (25 January 2010). China says not involved in cyber attacks on Google. Agence France Presse.
- (25 January 2010). China steps up defence of Internet controll. Reuters.
- (26 January 2010). China blames US in Google dispute BBC.

- (26 March 2010). China establishes new limits on Google. BBC.
- (31 March 2010). 31 March 2010. Agence France Presse.
- Branigan, T. (13 January 2010). Angry Google threatens to quit China: Search engine no longer willing to allow censorship Activists' emails were targeted by cyber attack. The Guardian.
- Branigan, T. (14 January 2010). US calls on China to explain Google hacking claims: US demands Google answers. The Guardian.
- Branigan, T. (23 March 2010). Google raises stakes in China censorship row: Search giant moves operation to Hong Kong to avoid Beijing's rules. The Guardian.
- Buckley, C. (15 January 2010). SCENARIOS-What happens next in Google standoff with China? Reuters.
- Chapman, G. (13 January 2010). Google threatens to quit China over activist attacks. Agence France Presse.
- Fidler, R. B. a. S. (1 February 2010). Google presses Beijing --- CEO Schmidt hopes to push censorship issue as U.S. tensions rise. The Wall Street Journal.
- HELFT, A. J. a. M. (13 January 2010). GOOGLE MAY END VENTURE IN CHINA OVER CENSORSHIP. The New York Times.
- HERNANDEZ, J. C. (25 March 2010). Google Calls for Action on Web Limits. The New York Times.
- Hille, K. (17 April 2010). Blow to Google as key executive defects to Baidu. Financial Times.
- Hille, K. (25 March 2010). Beijing appears uncertain on Google. Financial Times.
- Jackson, A. (13 January 2010). Google case shows difficulties of China presence: analysts. Agence France Presse.
- JACOBS, A. (14 January 2010). Google's Threat Echoed Everywhere Except China. The New York Times.
- Jason Dean, G. A. F. a. A. B. (13 March 2010). China Threatens Google --- Beijing Raises Tension in Censorship Spat: 'You Are Unfriendly and Irresponsible'. The Wall Street Journal.
- Jessica E. Vascellaro, J. D. a. S. G. (13 January 2010). Google Warns of China Exit Over Hacking --- Cyber Attack Targeted as Many as 34 Firms, Email of Human-Rights Activists; Investigators Probe Link to Chinese Government. The Wall Street Journal.
- Johnson, B. (13 January 2010). End of an era - Google counts the cost of censorship and draws red line under China: Internet giant lifts curb on freedom of information Restrictive Beijing deal left reputation bruised. The Guardian.
- Kathrin Hille, J. M. a. R. W. (24 March 2010). Beijing steps in as self-censoring ends. Financial Times.
- Knox, O. (11 March 2010). Google prepared to quit China over censor feud: executive. Agence France Presse.
- Krishnan, N. L. a. A. (12 March 2010). We will not accept China censorship: Google. The Hindu.
- LaFRANIERE, S. (15 March 2010). China Issues Stark Warning To Major Partners of Google. The New York Times.
- Lee, M. (19 March 2010). What's next for Google's operations in China? Reuters.
- Lefkow, C. (23 March 2010). Google lifts censorship of Chinese search engine. Agence France Presse.
- Martin, D. (14 January 2010). China defends Web rules after Google threat. Agence France Presse.
- Vascellaro, J. E. (14 January 2010). Google Vs. China: A Heated Debate at the Top --- Co-Founder Brin Pushed for Strong Condemnation of China, While CEO Schmidt Argued to Stay. The Wall Street Journal.



- Vascellaro, J. E. (22 January 2010). Google Says It Is Committed to China as Net Soars. The Wall Street Journal.
- Vascellaro, J. E. (25 March 2010). Brin Drove Google's Pullback. The Wall Street Journal.
- VASCELLARO, J. E. (26 March 2010). Google founder tells why he pulled plug on China. The Australian.
- Waters, K. H. a. R. (13 March 2010). Beijing throws down direct challenge to Google. Financial Times.
- Waters, K. H. a. R. (31 March 2010). Google blames China for blocked searches. Financial Times.
- Waters, K. H. a. R. (31 March 2010). Google blames China for blocked searches. Financial Times.
- Waters, R. (22 January 2010). Google aims to stay in China. Financial Times.
- Waters, R. (30 March 2010). Chinese curbs on Google mobile services. Financial Times.
- WINES, M. (13 March 2010). China Issues Another Warning to Google on Enforced Censorship of the Internet. The New York Times.
- Xing, W. (13 March 2010). GOOGLE TO 'BEAR CONSEQUENCES'. China Daily.
- Xing, W. (14 January 2010). GOOGLE PULLOUT THREAT 'A PRESSURE TACTIC'. China Daily.
- Xing, W. (16 March 2010). GOOGLE HAS NOT HALTED CENSORING SEARCH RESULTS. China Daily.
- Yifan, D. (25 March 2010). GOOGLE'S EXIT A DELIBERATE PLOT. China Daily.
- Yingzi, W. C. a. T. (25 March 2010). Google to phase out 'censored searches'. China Daily.

## INTERACTIVE PARTICIPATION AS MEDIATING VARIABLE BETWEEN SOCIAL MEDIA USE AND SOCIAL CAPITAL ONLINE DURING HUMANITARIAN CRISES RESPONSE

Ahmed Salmen  
Centre for Language Studies and Human Development,  
Universiti Malaysia Kelantan  
Salmeen15@gmail.com

Mokhtaruddin bin Ahmed  
Centre for Language Studies and Human Development,  
Universiti Malaysia Kelantan  
mokhtaruddin@umk.edu.my

### ABSTRACT

Among the top phenomena brought about by the advent and the revolution of the in internet is its contribution to the development and cohesion of community and society. Task forces volunteers and internet recruits strive to meet people's needs all over Yemen. In this study, the primary focus was placed on interactive participation in social media and its transformation to tangible outcomes to develop response behavior to humanitarian crises and to create social cohesion in actual Yemeni communities and societies during humanitarian crises. The study employed a quantitative method via questionnaires distributed to 423 managers of non-profit Yemeni organizations that participated in disaster relief. Data collected was later exposed to analysis using statistical methods and based on the obtained results, promotion of social coordination, volunteering and social cohesion leads to timely accessibility to decision-making information through interactive participation using social media. The results show the significance of interactive participation development in social media as mediating variable when it comes to public communication in the event of disasters. This provides timely response, steers clear of ad hoc relief works and maximizes community cohesion following the crises that often leads to collapsed social relations brought about by limited resources.

**Keywords:** Social media; Interactive Participation; Access Information; Knowledge Sharing; Volunteerism; Social coordination; Social cohesion; Humanitarian crises.

### INTRODUCTION

Social media refers to a set of internet-based applications that is based on the Web 2.0 ideology and technology and enables the development and exchange of content generated by users (Kaplan & Haenlein, 2010). In other words, the functionalities offered by social media are appropriate to create and reinforce communication and coordination among crisis victims and volunteers that provide relief during emergencies. They bring about actual and virtual assistance activities (Reuter, Heger & Pipek, 2013) and have been widely utilized in disaster areas (Valecha & Rao, 2013). Moreover, both victim and volunteer circles actively participate and in circumstances where the difficulties scale and level are emergent and partially known, where resources are limited or inappropriately appropriated, where information is insurmountable in amount, the unofficial actors' role may be important (Fuchs, Andrienko & Stange, 2013).

When a crisis emerges, humanitarian organizations are often overwhelmed with insurmountable information when communicating as people try to contact families and

friends and obtain information as to the nearest food, shelter and transportation (Maxwell, 2014). This notion was mentioned by Leong et al. (2015) who stated that crisis response phase is full of complexity and unexpected events that come one after the other and for the overcoming of these challenges, there are three critical social support categories namely, information, material and emotional support. This is because communities become highly dependent on the latest information on the crisis to guide them in circumstances rife with uncertainty and complexity. In this relation, Falkheimer (2006) explained that society, organization or humanitarian crisis is characterized by critical life and well-being threats that affect well-held values that take the form of unpredictability and urgency. In the current times, the Yemeni conflict led to the need for increased emergency humanitarian crisis to meet the fundamental needs of 21.2 million people, constituting 82% of the population (UN, 2015).

In the local relief policies of the organization, both social capital and active citizenship are related with community cohesion as people relate to their communities and to building social capital, as a result of which communities will transform into safe havens in countries all over the globe (Starbird & Palen, 2011). Nevertheless, in some instances, community cohesion during disaster relief may lead to community members to be exposed to locations that they perceive as secure or because of their desire to maintain cohesion in the community. In this regard, specific shared practices, beliefs, and the like, may result in exposing communities and their members to be exposed to risks (Patterson & Patel, 2010). Hence, one of the top phenomena brought about by the advent of the internet and its evolution is to function as conduit for social development, with volunteers working in terms striving to enhance people's lives all over the globe (Amichai-Hamburger, 2008).

### **Use of Social Media**

According to Wright and Hinson, (2009) that social media are digital or mobile tools that are interactive, allowing users not only to access, but also to create or influence the content (Liu et al., 2015). This definition focuses on interactive participation, access to information and the exchange of knowledge that are the most important social media properties that we would eat during this study. Parallel with the advancing technology, social media is becoming increasingly popular and often used to share and obtain information during natural disasters throughout the world (Chou, & CAI, 2005). Hence, parallel with the advancing technology, social media is becoming increasingly popular and often used to share and obtain information during natural disasters throughout the world (Liu et al., 2015).

In the past, social media have been used to publish eyewitness accounts after a disaster. Today, social media can be a valuable source of information to obtain situational awareness during and after a disaster. More recently, the disaster relief agencies have recognized the potential of social media as an information outlet. Hurricane Irene was the first natural disaster, where the official agencies used social media to spread information about disaster awareness and preparation (Kumar, Barbier, Abbasi & Liu, 2011). Similarly, social media was the basic tool in the industry used in response decisions during Chapala floods in 2015 in some Yemeni cities (United Nation, 2015). Currently, some studies have indicated that the use of social media is becoming gradually important as a main source of information during crisis periods. For instance, Sutton et al., (2008), in his a study that examined the 2007 wildfire disaster in Southern California, United States, the researchers found that peer-to-peer communication through social media such as social networking sites, text and instant messaging applications, blogs, wikis and other web forums were widely used for supporting additional, often critical and accurate, dissemination of information within the public sphere

In the same context, indicates Alexander, (2014), social media is used in seven different ways during response to humanitarian crises: listening to the public debate, monitoring situations, extending emergency response and management, crowdsourcing and collaborative development, creating social cohesion, furthering causes it includes charitable donation and enhancing research. Therefore, disastrous conditions such as a flood invasion are expected to strengthen group cohesion, as community members realize the importance of cooperating to achieve mutually desired goals through reconstructing the community in the wake of a disaster. Often, disasters can destroy community cohesion as individual interests become more salient and people look after their own interests (Chang, 2010).

### **Access Information**

According to Davenport and Prusak (1998), reciprocity is one of the factors that drive people to share information. Individuals who share information believe that sharing information with others will lead to their own requests for information being met in the future. Bock and Kim (2002) also noted that the individual who has received help feels that in future they must reciprocate the help, while Hsu et al. (2007) found that people are more motivated to share information in communities if there is the expectation of receiving better cooperation in return. In a disaster event, people are usually uncertain about the information. The victims Humanitarian crises need information relating to food, shelter or medical relief.

Social media has provided unique styles of supporting social processes along with the traditional management for data, information and knowledge in organizations. We should acknowledge the central role of collaboration and support of social processes for communication and managing knowledge in the modern organizations by using social media (Razmerita, Kirchner & Nabeth, 2015). Nevertheless, Mayfield (2008) observed that participation in social media changes the styles of information that pass across societies and around the world. The reason for that, as indicated by Lindsay (2011), can be attributed to the rapid spread of social networking sites, and media sharing technology.

### **Knowledge sharing online**

Knowledge sharing is not a new concept for agencies involved in disaster response. Since each disaster is unique and presents entirely new environmental, geographical, political, economic, and sociological concerns, it is normal for responders to build new knowledge structures on the fly to capture important information for later reuse. Previous research has shown that in times of disasters, people and organizations improvise and adapt to cope with their new condition and environment (Wachtendorf, 2004). Thus, knowledge systems typically are organized such that this knowledge may be quickly adapted and reused for the new response effort. Finally, responders are used to consolidate information quickly and presenting it to decision makers with the authority to re-task necessary assets (Crandall, Parnell, & Spillan, 2010).

Knowledge sharing plays an important role during disasters to help save lives, delivering immediate relief, supporting victims and minimizing the effect of the disaster (Ahmad, Mohamad Zani, & Hashim, 2015). According to the United Nations Disaster Assessment and Coordination Team, effective knowledge sharing are important to help coordinate collective efforts among agencies in order to minimize the disaster's effects (Kaklaukas, & Haigh, 2009). Through effective information management, the relevant organizations can access the right information about the disaster, make the right decisions, and plan the appropriate actions. This leads to me, limiting the effects of the disaster, reducing the loss, and quickly redeveloping the victims' wellbeing (Yates and Paquette, 2011).

### **Participation Interactive**

Social media are an example of interactive media both use of graphics and text to allow users to share photos and information that allow people to interact with the data for appropriate purposes (England & Finney, 2002). Chatfield and Scholl (2012) explained the interactive concept using Web 2.0 social media by ordinary citizens to transform the public sphere and engage in collective action during disasters or political events. These platforms have enabled users to communicate and engage directly with their friends and organizations then develop new forms of interactivity, both pertinent and banal in nature by analyzing the content of multiple social media profiles (Canter, 2013).

In comparison, when watching television, people cannot communicate with each other. With e-mail, chat services, and SNSs, and today's interactive social media, people can engage in interpersonal contact. When researchers operationalize Internet use as time spent with the technology, they ignore the multiple audiences, motives, and experiences (Park et al., 2009). However, the value of interactive participation is not new in their technological brilliance but in their ability to facilitate new methods of participation and support widespread social networks with agendas of issues to serve the community (Williamson, 2011). Hence, we can make use of social media to mobilize an online movement through users' motivational comments, in addition to their use of links and other interactive elements of Facebook (Harlow, 2012). Accordingly, social media tools have much potential for encouraging preparedness and interactive participation, as they can invite individuals to self-identify as supporters of the relief organizations (Veil, Buehner & Palenchar, 2011). Also, at the same time, social media are digital or mobile tools that are interactive, allowing users not only to access but also to create or influence content during disasters (Aisha et al., 2015).

Whatever the case, influence of information in disasters content through interaction with a medium accessed by a mass audience also indicates potential for user effort. As technology has evolved, increasing number of opportunities remains available for users to become a source of information that can be communicated to a mass audience, and this increases the potential of users to expend energy interacting (Paul, 2015). Accordingly, social media technology does provide the opportunity for users to send and receive messages directly. This interactivity via technology varies in its synchronicity, however. In some situations, messages are sent, received, and responded to at different points in time, or in an asynchronous manner (Aisha et al., 2015). Consequently, social media such as Facebook, Twitter and WhatsApp can help individuals, communities, organizations to share emergency plans and establish emergency networks. Integrating networks into a community's preparedness activities for public emergencies could help to build social capital and community resilience, making it easier for both professional responders and ordinary citizens to use familiar social media networks and tools during a crisis (Sepkowitz, 2011).

### **Online Social Capital**

Clearly, social media sites are designed to connect people with friends, family, and other strong ties, as well as to efficiently keep in touch with a larger set of acquaintances and new ties. Therefore, they have strong potential to influence others, which often flows from social capital (Burke, Marlow, & Lento, 2010). Usually, receiving messages through social media, from friends is associated with increases in bridging social capital. However, passively using social media, news consumes more time, but nevertheless increases social connectedness and the value of those connections (Burke, Kraut & Marlow, 2011).

In recent social capital studies in relation to the network society, the majority of the results claims that the internet encourages social connections and involvement rather than prior concerns of decrease of social involvement or social displacement (Valkenburg, Valkenburg, & Peter, 2007). According to Kaigo (2012), social media can provide social

support and social interaction that made possible a wide region during disasters. Social media has become the supplier of information and knowledge for the citizens during disasters in the early days of disasters through building social capital in the virtual community.

Consequently, social media knowledge, such as in Facebook can help individuals, communities, and organizations to share emergency plans and establish emergency networks. Integrating networks into a community's preparedness activities for public emergencies could help to build social capital and community resilience and make it easier for both professional responders and ordinary citizens to use familiar social media networks and tools during a crisis (Sepkowitz, 2011). Mathbor, (2007) confirmed that social workers' active involvement in disaster management is pivotal in creating plans that help on providing all required resources before, during, and after a disaster. Social work professionals utilize social capital concepts such as solidarity, social cohesion, volunteer, social coordination, social interaction, and social networks to enhance the capacity of individuals, groups, communities, and organizations to ensure social development. Therefore, social capital is measured through three-dimensional concepts, namely coordination, volunteer and social cohesion in this study.

Volunteering and informality helped in creating social capital, which has been linked to social cohesion: as a building block of social cohesion (Van Beuningen, & Schmeets, 2013). Today, online volunteering means volunteer activities that are completed, in whole or in part, via the internet from a home, work, or public access by computer, usually is in direct support of or through non-profit organization depends on the volunteers (Cravens, 2006). Exposure and attention to social media content during disasters may motivate individuals to become more involved in helping those affected. (Zook, 2010). Social cohesion is a crucial, but an invisible force makes individuals together as a unit in the community. The cohesion itself can be regarded as a dynamic process reflected in the tendency for a group to stick together and remain united in pursuit of its goals and objectives. Although group cohesion is a meaningful topic, contemporary research has paid little attention to the impact of disasters on group cohesion in real-life situations (Chang 2010).

### **Response to Humanitarian Crises**

Humanitarian crises are defined by the United Nations as a serious disruption of the functioning of a society, and they refer to disasters which cause widespread human or environmental losses exceed the ability of the affected part of society to cope adequately using only its own resources, where the public participants and emergency managers in the crises need to use information and communication systems in order to decide upon actions (Hiltz, Diaz, & Mark, 2011). A humanitarian crisis is also defined as a singular event or a series of events that are threatening in terms of health, safety or wellbeing of a community or large group of people (UNICEF, 2015). It may be an internal or external conflict and usually occurs throughout a large land area. Local, national and international responses are necessary in such events (Caitlin, 2015).

Humanitarian crises can either be natural disasters, man-made disasters or complex emergencies. In such cases, complex emergencies occur because of several factors or events that prevent a large group of people from accessing their fundamental needs, such as food, clean water or safe shelter. Examples of humanitarian crises include armed conflicts, epidemics, famine, natural disasters and other major emergencies. If such a crisis causes large movements of people, it could also become a refugee crisis (UN, 2013). Therefore, humanitarian crises can affect the structures of society by disrupting economic development, increasing income and wealth inequality, marginalizing certain groups due to weak social capital and cohesion among members of society, and leading to large-scale migrations. Crucially, humanitarian crises can also affect in weakening state capacity and legitimacy and

creating opportunities for the disgruntled both with violent civil conflict or natural disasters (Philip, 2008).

It is crucial for decision-makers during disaster to keep up with developments towards better elaboration and the provision of appropriate means of facing natural risks. This has been realized through knowledge management in social media by many organizations, governments and companies all over the world (Zlatanova, Oosterom & Verbree, 2004). Although social media can positively impact disaster relief efforts, it does not provide an inherent coordination capability for easily coordinating and sharing information, resources, and plans among disparate relief organizations and only through social capital online creating. However, applications based on social media applications offer a powerful capability for collecting information from disaster scenes and visualizing data for relief decision making (Gao, Barbier & Goolsby, 2011).

## THEORETICAL FRAMEWORK

The research framework of this study consists of three variables (independent variable, mediating variable and dependent variable). This study is expected to investigate the interactive participation in social media as mediate the relationship between social media use and social capital online during response to humanitarian crisis. According to Lettieri and Savoldelli, (2004), interactive participation in social media as mediating variable contributes to conceptualize the relationship between independent variable and dependent variable based on clarification about the role of mediating variable (Lettieri, 2006; Hansen, 1999; Hemsley, & Mason, 2013).

The Uses and Gratifications (U&T) theory are adopted by this study as the underpinning theory. The former serves as the main theory. More specifically, in literature, Baran and Davis, (2011) confirmed that this theory discusses how users deliberately choose media that will satisfy given needs and allow them to enhance interactive, relaxation, social capital, social interactions/companionship, diversion, or escape (Matei, 2010). To understand social media use among the satisfactions derived from using the social media to access participation in humanitarian crises, the uses and gratifications (U&G) theory was used as the theoretical framework of this study as recommended by Blumler and Katz (1974).

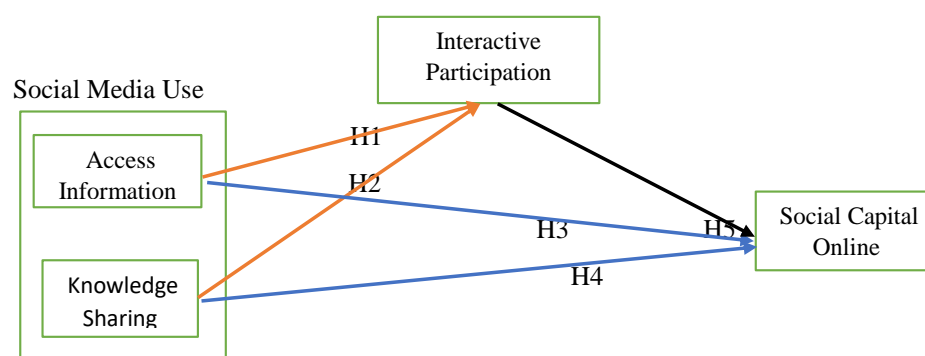

FIGURE 1. Conceptual framework and Hypotheses Model

*H1: Access information has a significant and positive influence on interactive participation.*

*H2: Knowledge sharing has a significant and positive influence on interactive participation.*

*H3: Access information has a significant and positive influence on social capital online.*

*H4: Knowledge sharing has a significant and positive influence on social capital online.*

*H5: Interactive participation mediates the relationship between access information and social capital.*

*H6: Interactive participation mediates the relationship between knowledge sharing and social capital online.*

## METHODOLOGY

### Population

As mentioned earlier, there are approximately 8137 non-profits organizations in Yemen. Non-profits organizations were selected by referring to the official non-profits organizations list published by the Ministry of Social Affairs and Labor in Yemen (MIT).

### Sample Size

In this study, the sample size was determined using Slovin's formula (Sekaran, 2003; Tabachnick, & Fidell, 2007).

$$n = N / (1 + Ne^2)$$

$$n = 8137 / (1 + 8137 * (5\%)^2)$$

$$n = 8137 / (1 + 8137 * 0.05 * 0.05) = 381$$

Where: n is the sample size, N is the population size = (8137), e is the margin of error = 5% = 0.05

Therefore, the sample size for this study is approximately 381 organizations. Since the researcher is not sure of getting 100 percent response rate, the total number of questionnaires were distributed to non-profits organizations was 530 questionnaires which are larger than the recommended sample.

### Sample Selection

Data was collected via a self-administrated questionnaire survey using random sampling. Accordingly, the study found that the stratified random sampling was used and random drawn as a manufacturing company. The study found that the stratified random sampling method is widely used in the previous studies such as (Sathye, 1999; Pikkarainen et al., 2004).

The total number of distributed surveys questionnaire was. Of the 530 survey, 397 questionnaires were returned which represented approximately 75% response rate. Due to some cases of missing values, 25 questionnaires were excluded from the analysis and 18 cases were outlier; thus, a total of 354 usable questionnaires were utilized with 73% response rate. The sample size of n=354 was considered as sufficient for this study. The study sample size (N=354) achieved the ratio of 5:1 as recommended by (Hair, et al., 1998; Kline 2005).

## DATA ANALYSIS AND RESULTS

### Descriptive Statistics for Constructs

Mean and standard deviation (S.D) of the measurement scales were calculated. This study used a seven-point likert scale ranging from "1" strongly disagree to "5" strongly agree. The main goal of the study is to examine the effect of social media use by the non-profit organizations in Yemen on social capital online.

Table 4 shows that the highest mean was Social Coordination with 4.134 out of a maximum 5 making up 82%. In contrast, Social cohesion had the lowest mean with 3.244 making up 65% and the mean of these values (overall mean) was 3.639 out of a maximum 5 (more than 3). Table 3 presents that descriptive statistics for all variables. In addition, the standard deviations (S.D) for all variables range from 0.893 to 1.164, which reflects existence of considerable acceptable variability within the data set.



TABLE 1. Descriptive Statistics for Variables

Variable	Demission	Code	Mean	S.D
<b>Social Media Use</b>	Knowledge Sharing	KNW	3.475	1.143
	Access Information	INF	3.988	.987
	Interactive Participation	INT	3.500	1.128
<b>Social Capital Online</b>	Social Coordination	SCO	4.134	.893
	Volunteerism	VOL	3.631	1.164
	Social cohesion	SOH	3.244	1.086
<b>Overall</b>			3.639	.940

### Reliability and Composite Reliability

This study shows two types of reliability were conducted. The first type is Cronbach's alpha via the use of SPSS 23.0 and the second type is composite reliability (CR). The current study indicates the reliability (Cronbach's alpha) value ranged from 0.855 to 0.932 while composite reliability (CR) values ranged values ranged from 0.860 to 0.932. Therefore, all values for reliability and composite reliability constructs were greater than the recommended value of above 0.60. Table 4 below presents reliability (Cronbach's alpha) and composite reliability for the constructs.

TABLE 2. Cronbach's alpha and Composite Reliability for the Constructs

Variable	Demission	Code	Number of Items	Cronbach's alpha	Composite Reliability
<b>Social Media Use</b>	Knowledge Sharing	KNW	5	0.887	0.901
	Access Information	INF	4	0.891	0.891
	Interactive Participation	INT	4	0.855	0.860
<b>Social Capital Online</b>	Social Coordination	SCO	4	0.892	0.902
	Volunteerism	VOL	5	0.932	0.932
	Social cohesion	SOH	5	0.907	0.920

### Confirmatory Factor Analysis (CFA)

The first purpose of conducting CFA was to exclude any scale item or latent factor that was not well fit and thus create the best possible measurement model. The second purpose of performing CFA was to test reliability, validity and unidimensionality of multi-item measures.

CFA analysis method was used to examine convergent validity for each variable. In addition, CFA contains several functions; these functions include testing the loading factors in every construct, estimating the measurement error in framework and confirming the instrument themselves are related to the latent variables. Therefore, CFA is deployed to

determine the set of factors and construct loading items confirm the requirement that is needed to measure (Bollen, 1989).

**Measurement Model**

CFA analysis method was employed to test convergent and discriminant validity for each variable. Moreover, the following sections explain CFA for exogenous and endogenous variables together.

Final model showed the ratio of the chi-square to the degree of freedom was 2.498, less than 5 and RMSR was 0.095 less than 0.10 indicates a good model fit as well as the RMSEA was 0.060, less than 0.08 which is considered a good fit (Hair, et al, 2006). Also, other measures indicated the GOF of the model to the data (CFI = 0.945, IFI= 0.946, TLI= 0.937) which indicate that the model employed in this study is a good fit to data (Schumacker & Lomax, 2004 and Lee et al., 2007). Table 3 presents the resulting statistical estimate of measurement model for exogenous and endogenous variables. Figure 2 shows measurement model for exogenous and endogenous variables.

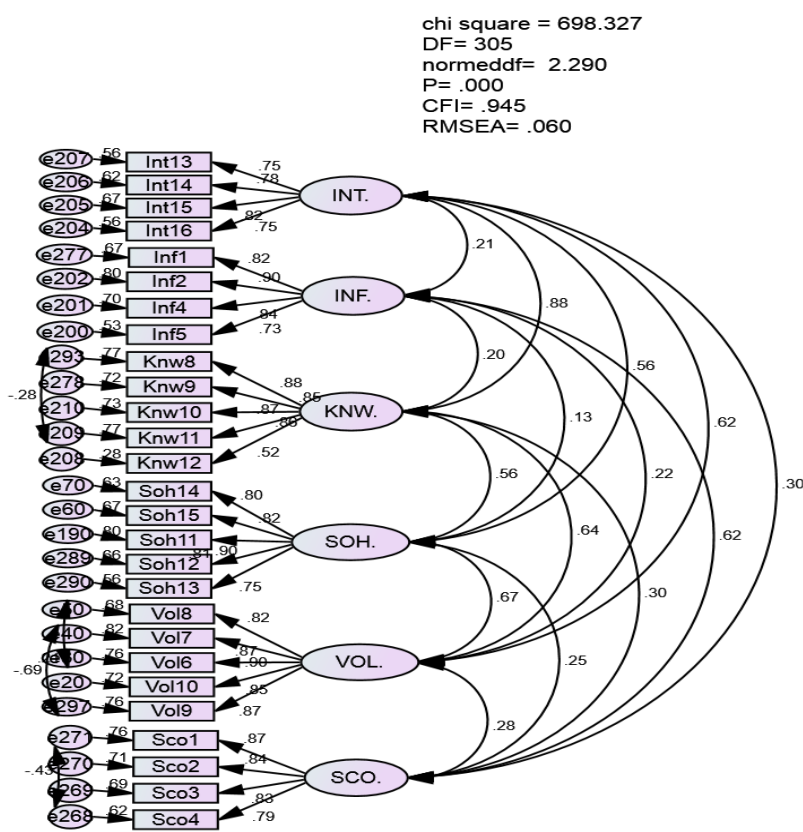

FIGURE 2. Measurement Model for All Variables.

TABLE 3. Results of fit indices for CFA- Measurement Model

Variables	$\chi^2$	d.f	Ratio	P-value	CFI	RMSEA	RMR
Measurement Model	698.327	305	2.290	0.000	0.945	0.060	0.095

In this study, the factor loading for the items are more than 0.50 and are acceptable if the study sample is more than 300 respondents (Hair 2006, p. 128) as shown in Figure 1. This, in turn, is sufficient evidence of convergent validity. Therefore, all indicators in the present study are related to their particular constructs, and thus there is satisfactory proof of the convergent validity of the model.

Discriminant validity gives the extent to which a construct is truly distinct from other constructs (Hair et al., 2010). Discriminant validity is evaluated by using Average Variance Extracted (AVE) for every construct that exceeds the squared correlation among other constructs (Fronell & Larcker, 1981).

Discriminant validity was indicated, as the AVE values are more than the squared correlations for each set of construct. In addition, the square root of the AVE for a given construct was greater than the absolute value of the correlation square of the given construct with any another factor ( $AVE > \text{correlation square}$ ). Table 3 shows the square root of the AVE for all constructs greater than the correlations between the construct and other constructs in the model.

Table 4. Discriminant Validity and AVE for Latent Variables

	AVE	KNW.	VOL.	SOH.	INF.	INT.	SCO.
KNW.	0.652	<b>0.808</b>					
VOL.	0.745	0.642	<b>0.863</b>				
SOH.	0.666	0.556	0.672	<b>0.816</b>			
INF.	0.675	0.197	0.219	0.130	<b>0.822</b>		
INT.	0.601	0.803	0.624	0.556	0.213	<b>0.776</b>	
SCO.	0.696	0.300	0.276	0.245	0.625	0.299	<b>0.834</b>

### Structural Model

This study was conducted to test five direct hypotheses and two indirect hypotheses as discussed earlier. The hypothesized model includes: social media use (knowledge sharing, access information, social coordination), social capital online (volunteerism, social cohesion) and interactive participation. The purpose for the hypothesized model is to test the relationship among constructs which is assessed by GOF such as ratio ( $\chi^2/df$ ), IFI, TLI, CFI and RMSEA which were carried out to test if the constructs fit the data.

The results of the structural model show the model fit indices such as the values of chi-square ( $\chi^2$ ) was 1283.895 and degrees of freedom was 312. Furthermore, the findings show that normed  $\chi^2$  value (ratio value) was 2.678 less than 5, indicating sufficient fit. In addition, CFI= 0.927, TLI = 0.918, IFI = 0.928 and RMR = 0.088 is less than 0.10 which explain that the model employed in this research was a good fit to data. Moreover, the results also indicate that RMSEA = 0.069 which was the recommended less than of 0.08 (Hair et al. 1998; 2006). Figure 2 below shows the results of the structural model with Standardized Estimated (Goodness of Fit Indices

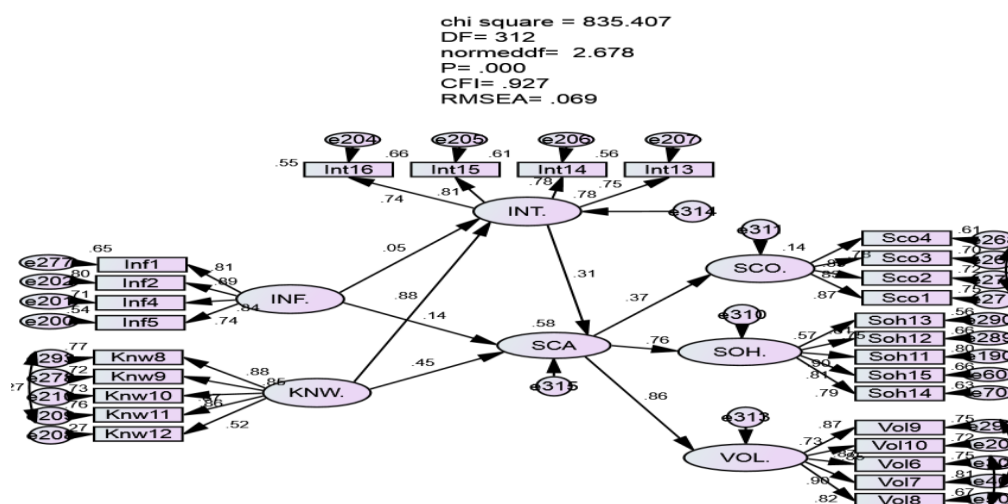

FIGURE 2. Structural Model with Standardized Estimated

TABLE 4. Results of fit indices for Structural Model

Variables	$\chi^2$	d.f	Ratio	P-value	CFI	RMSEA	RMR
Structural Model	835.407	312	2.678	0.000	0.927	0.069	0.088

**Direct Hypothesis Results**

The empirical study examine five directly and two indirectly hypotheses related to the aim of the study. According to the results in Table 4, knowledge sharing is the important factor influence on interactive participation and social capital online among non-profit organizations in Yemen. The result indicates knowledge sharing had a strongly significant and positive impact on interactive participation and social capital online in Yemen ( $\beta = 0.881$ ; C.R = 9.303; P = 0.000 and  $\beta = 0.454$ ; C.R =2.910; P = 0.004) respectively. Therefore, H2 and H4 are accepted. In addition, Interactive Participation which had a significant and positive effect on Social Capital Online and thus H5 is accepted ( $\beta =0.313$ ; C.R = 2.145; P = 0.032). Moreover, access information had a significant and positive effect on social capital online ( $\beta =0.138$ ; C.R = 2.585; P = 0.010) but access information was no significant with interactive participation ( $\beta =0.052$ ; C.R = 1.411; P = 0.158. Therefore, H3 is accepted and H1 is not accepted. Table 4 presents that the direct hypotheses results.

TABLE 5. Direct Hypotheses Testing Result of structural Model

Hypothesis	Exog.	Endo.	Estimate d	C.R	P-Value	Status	Result

H1	Access Information	Interactive Participation	.052	1.411	.158	Non-Sig.	No accepted
H2	Knowledge Sharing	Interactive Participation	.881	9.303	.000	Sig.	Accepted
H3	Access Information	Social Capital Online	.138	2.585	.010	Sig.	Accepted
H4	Knowledge Sharing	Social Capital Online	.454	2.910	.004	Sig	Accepted
H5	Interactive Participation	Social Capital Online	.313	2.145	.032	Sig	Accepted

### Indirect Hypotheses Results

Table 6 shows access information directly did not impact on interactive participation and the path coefficient was 0.052 but the interactive participation directly impacts on social capital online with coefficient 0.313 and p-value is significantly at 0.032. In addition, access indirectly did not impact on social capital online via interactive participation because the path coefficient is 0.016. Therefore, the result indicates that interactive participation is no mediation between access information and social capital online.

TABLE 6. Structural parameters of the mediation role of Interactive Participation for the Relationship between Access Information and Social Capital Online

	Model	Direct effect	Indirect effect	Significant of direct effect	Significant of indirect effect	Mediation type
<b>H1</b>	Access Information --- > Interactive Participation	0.052		P=0.158 Significant		No Mediation
<b>H2</b>	Interactive Participation -----> Social Capital Online	0.313		P=0.032 Significant		
<b>H3 and H4</b>	Access Information --- > social media Use Via Interactive Participation	0.138	0.016	P=0.010 Significant	P=0.081 Not Significant	

Source: the mediator effect exceeds the value 0.08 is significant (Hair et al.,2006).

On the other word, Table 7 presents that knowledge sharing directly influence on interactive participation with coefficient is 0.881 and interactive participation directly impacts on social capital online with coefficient 0.313 and p-value is significantly at 0.032. Moreover, Knowledge sharing indirectly impacts on social capital online via interactive participation because the path coefficient is 0.276 and p-value is significantly 0.00. Thus, the result indicates that interactive participation is partial mediation between knowledge sharing and social capital online.

*TABLE 7. Structural parameters of the mediation role of Interactive Participation for the Relationship between Knowledge Sharing and Social Capital Online*

	<b>Model</b>	<b>Direct effect</b>	<b>Indirect effect</b>	<b>Significant of direct effect</b>	<b>Significant of indirect effect</b>	<b>Mediation type</b>
<b>H1</b>	Knowledge Sharing --- > Interactive Participation	0.881		P=0.000 Significant		Partial Mediation
<b>H2</b>	Interactive Participation -----> Social Capital Online	0.313		P=0.032 Significant		
<b>H3 and H4</b>	Knowledge Sharing --- > Social Capital Online Via Interactive Participation	0.454	0.276	P=0.004 Significant	P=0.001 Not Significant	

*Source: the mediator effect exceeds the value 0.08 is significant (Hair et al.,2006).*

## DISCUSSION AND CONCLUSION

The study examined the role of access information and knowledge sharing for social capital online and determine the mediation role of interactive participation access information, knowledge sharing and social capital online by non-profit organizations in Yemen. The results showed that access information has no significant influence on interactive participation but it was significant and positive effect on social capital online. In addition, knowledge sharing had a strong significant and positive impact with interactive participation as well as social capital online among non-profit organizations in Yemen. The results of the study show knowledge sharing was considered an important factor that influences social capital online among non-profit organizations especially in the Middle East and in Yemen in particular. The results showed that interactive participation was partial mediation between knowledge sharing and social capital online but it was no mediation between access information and social capital online. It is through practice, preparation, and familiarity that social media use factors (access information and knowledge sharing) can be used to the fullest in social capital online. Furthermore, social capital online can be an extremely effective tool in these situations, and by optimizing its use, responders can better uphold the humanitarian imperative and alleviate suffering for more victims of humanitarian crises among non-profit organizations in Yemen. This study can serve as a guide to practitioners, social policy makers, governmental and non-governmental as well as non-profit organizations. Moreover, this study will be beneficial to scholars in conducting studies about social and communication science in any country, and in Yemen in particular.

## ACKNOWLEDGMENTS

We would like to thank all who participated in the interviews for feedback and assistance. This project was supported by Al-awn Foundation for Development and Benevolent Fund for Outstanding Students in Yemen

## REFERENCES

- Ahmad, M., Zani, N. M., & Hashim, K. F. (2015). Knowledge sharing behaviour among flood victims in Malaysia. *ARNP Journal of Engineering and Applied Sciences*, 10(3), 968-976.
- Amichai-Hamburger, Y. (2008). Potential and promise of online volunteering. *Computers in Human Behavior*, 24, 544–562.
- Baran, S. J., & Davis, D. K. (2011). *Mass communication theory: Foundations, ferment, and future*. Cengage Learning.
- Blumler, J.G., & Katz, E. (1974). *The uses of mass communication: Current perspectives on gratification research*. Beverly Hills, CA: Sage.
- Cho, S.E. & Park, H.W. (2013). Social media use during Japan's 2011 earthquake: How Twitter transfers the locus of crisis communication. *Media International Australia*, 149, 28-40.
- Burke, M., Marlow, C., & Lento, T. (2010). Social Network Activity and Social Well-Being, 2–5.
- Burke, M., Kraut, R., & Marlow, C. (2011). Social capital on facebook. *Proceedings of the 2011 Annual Conference on Human Factors in Computing Systems - CHI '11*, 571. Retrieved from <http://dl.acm.org/citation.cfm?id=1978942.1979023>
- Chang, K. (2010). Community cohesion after a natural disaster: insights from a Carlisle flood. *Disasters*, 34(2), 289-302.
- Chatfield, A. T., Akbari, R., Mirzayi, N., & Scholl, H. J. (2012, January). Interactive effects of networked publics and social media on transforming the public sphere: A survey of Iran's leaderless' social media revolution'. In *System Science (HICSS), 2012 45th Hawaii International Conference on* (pp. 2552-2562). IEEE.
- Chiu, C. M., Hsu, M. H., & Wang, E. T. (2006). Understanding knowledge sharing in virtual communities: An integration of social capital and social cognitive theories. *Decision support systems*, 42(3), 1872-1888.
- Caitlin Kelley. "Women's Refugee Commission - Top 10 Needs Facing Refugees and Those Displaced in Emergencies". [Womensrefugeecommission.org](http://Womensrefugeecommission.org). Retrieved 9 February 2015.
- Crandall, W. & Spillan, J. E. (2010). *Crisis Management in the New Strategy Landscape*.
- Cravens, J. (2006). Involving international online volunteers: Factors for success, organizational benefits, and new views of community. *The International journal of volunteer administration*, 24(1), 15-23.
- England, E., & Finney, A. (2002). *Interactive Media—what's that? Who's involved?*. ATSF White Paper—Interactive Media UK.
- Gao, H., Barbier, G., & Goolsby, R. (2011). Harnessing the crowdsourcing power of social media for disaster relief. *IEEE Intelligent Systems*, 26(3), 10–14.
- Hair, J. F., Anderson, R. E., Black, W. B., Babin, B., & Tatham, R. L. (2006). *Multivariate Data Analysis. Auflage, Upper saddle river*. (Seven, Ed.).
- Hair, J. F., Anderson, R. E., Black, W. B., & Tatham, R. L. (2010). *Multivariate Data Analysis: Prentice Hall*.
- Hair, J. F., Anderson, R. E., Tatham, R. L. & Black, W. C. (1998). *Multivariate Data Analysis* (5th ed.), New Jersey, Prentice-Hall.
- Harlow, S. (2012). Social media and social movements: Facebook and an online Guatemalan justice movement that moved offline. *New Media & Society*, 14(2), 225-243.
- Hiltz, S. R., Diaz, P., & Mark, G. (2011). *Introduction: Social Media and Collaborative*

- Systems for Crisis Management. *ACM Transactions on Computer-Human Interaction*, 18(4), 1–6. Retrieved from <http://dl.acm.org/citation.cfm?doid=2063231.2063232>
- Fornell, C., & Larcker, D. F. (1981). Evaluating structural equation model with unobservable variables and measurement error. *Journal of Marketing Research* 18 (1), 39-50.
- Fuchs, G., Andrienko, N., Andrienko, G., Bothe, S., & Stange, H. (2013, November). Tracing the German centennial flood in the stream of tweets: first lessons learned. In *Proceedings of the second ACM SIGSPATIAL international workshop on crowdsourced and volunteered geographic information* (pp. 31-38). ACM.
- Falkheimer, J. (2006). *When Place Images Collides: Place Branding and News Journalism*. Nordicom.
- Goolsby, R. (2010). Social media as crisis platform: The future of community maps/crisis maps. *ACM Transactions on Intelligent Systems and Technology (TIST)*, 1(1), 7.
- Kaigo, M. (2012). Social media usage during disasters and social capital: Twitter and the Great East Japan earthquake. *Keio Communication Review*, (34), 19–35. Retrieved from
- Kaklauskas, A., Amaratunga, D., & Haigh, R. (2009). Knowledge model for post-disaster management. *International journal of strategic property management*, 13(2), 117-128.
- Kaplan, A. M., & Haenlein, M. (2011). The early bird catches the news : Nine things you should know about micro-blogging, 9. Retrieved from [https://scholar.google.com/scholar?q=+Haenlein,+2011&btnG=&hl=en&as\\_sdt=0,5](https://scholar.google.com/scholar?q=+Haenlein,+2011&btnG=&hl=en&as_sdt=0,5)
- Lettieri, E., Borga, F., & Savoldelli, A. (2004a). Knowledge management in non-profit organizations. *Journal of Knowledge Management*, 8, 16–30. Retrieved from <http://www.emeraldinsight.com/doi/abs/10.1108/13673270410567602>
- Lee, K. S., & Kim, S. Y. (2007). Factors influencing the adoption behavior of mobile banking. A South Korean perspective. *Journal of Internet Banking and Commerce*, 12(2), 1-9
- Maxwell, E. M. (2014). Motivations to Tweet: A uses and gratification perception of Twitter use during A natural Disaster. *Igarss 2014*, (1), 1–5.
- Mathbor, G. M. (2007). Enhancement of community preparedness for natural disasters: The role of social work in building social capital for sustainable disaster relief and management. *International Social Work*, 50(3), 357–369. Retrieved from <http://isw.sagepub.com/cgi/doi/10.1177/0020872807076049>
- Matei, S. A. (2010). What can uses and gratifications theory tell us about social media?. *Human Communication Research*, 3(3), 214-221.
- Patterson, O., Weil, F., & Patel, K. (2010). The role of community in disaster response: conceptual models. *Population Research and Policy Review*, 29(2), 127-141.
- Philip, N. (2008). Natural Disasters and the Risk of Violent Civil Conflict, 159–185.
- Pikkarainen, K., Karjaluo, H., & Pahlila, S. (2004). Consumer acceptance of online banking: An extension of the technology acceptance model. *Internet Research*, 14(3), 224-235.
- Ramirez, M. (2010). *Coordination in Humanitarian Relief Chains : Practices , Challenges , and Opportunities*, (July), 14.
- Reuter, C., & Scholl, S. (2014). Technical Limitations for Designing Applications for Social Media, Retrieved from [https://scholar.google.com/scholar?q=+Reuter+and+Scholl+2014&btnG=&hl=en&as\\_sdt=0,5](https://scholar.google.com/scholar?q=+Reuter+and+Scholl+2014&btnG=&hl=en&as_sdt=0,5).
- Sathye, M. (1999). Adoption of Internet banking by Australian consumer: An empirical i investigation. *International Journal of Bank Marketing*, 17(7), 324-334.



- Sekaran, U. (2003). *Research methods for business: A skill-building approach* (4th ed.). Joh Wilwy & Sons.
- Sepkowitz, K. (2011). *Integrating Social Media into Emergency-Preparedness Efforts*, Scalese, A. J. (2012). *A Weapon of Technology: How the Internet Has Changed the Conflict Landscape in the Age of Instant Information*. George Mason University. George Mason University.
- Schumacher, R. E., & Lomax, R. G. (2004). *A beginner's guide to structural equation modeling*. Lawrence Erlbaum Associates, Inc., Mahwah, NJ.
- Starbird, K., & Palen, L. (2011, May). *Voluntweeters: Self-organizing by digital volunteers in times of crisis*. In *Proceedings of the SIGCHI Conference on Human Factors in Computing Systems* (pp. 1071-1080). ACM.
- Tapia, A. H., Bajpai, K., Jansen, J., Yen, J., & Giles, L. (2011). *Seeking the Trustworthy Tweet: Can Microblogged Data Fit the Information Needs of Disaster Response and Humanitarian Relief Organizations*. Retrieved from <http://irevolution.files.wordpress.com/2011/06/tapia->
- Valecha, R., Oh, O., & Rao, R. (2013). *An exploration of collaboration over time in collective crisis response during the Haiti 2010 earthquake*
- Valkenburg, P. M., Valkenburg, P. M., & Peter, J. (2007). *Preadolescents' and Adolescents' Online Communication and Their Closeness to Friends Preadolescents' and Adolescents' Online Communication and Their Closeness to Friends*, (April).
- Van Beuningen, J., & Schmeets, H. (2013). *Developing a social capital index for the Netherlands*. *Social indicators research*, 113(3), 859-886.
- Veil, S. R., Buehner, T., & Palenchar, M. J. (2011). *A work-in-process literature review: Incorporating social media in risk and crisis communication*. *Journal of contingencies and crisis management*, 19(2), 110-122.
- Wachtendorf, T. (2004). *Improvising 9/11: Organizational Improvisation following the world Trade Center Disaster by Delaware*. Retrieved from [https://scholar.google.com/scholar?q=Wachtendorf,+2004&btnG=&hl=en&as\\_sdt=0,5](https://scholar.google.com/scholar?q=Wachtendorf,+2004&btnG=&hl=en&as_sdt=0,5)
- Yates, D., & Paquette, S. (2011). *International Journal of Information Management Emergency knowledge management and social media technologies: A case study of the 2010 Haitian earthquake*. *International Journal of Information Management*, 31(1), 6–13. Retrieved from <http://dx.doi.org/10.1016/j.ijinfomgt.2010.10.001>
- Zhang, D., Zhou, L., & Jr, J. F. N. (2002). *A Knowledge Management Framework for the Support of Decision Making in Humanitarian Assistance / Disaster Relief*, (January 2001), 370–385.
- Zlatanova, S., Van Oosterom, P., & Verbree, E. (2004, July). *3D technology for improving Disaster Management: Geo-DBMS and positioning*. In *Proceedings of the XXth ISPRS congress*.
- Zook, M., Graham, M., Shelton, T., & Gorman, S. (2010). *Volunteered geographic information and crowdsourcing disaster relief: a case study of the Haitian earthquake*. *World Medical & Health Policy*, 2(2), 7-33.

## NILAI MURNI WATAK UTAMA DALAM NOVEL KANAK-KANAK XU YOU BIN

Seow Hooi Lee  
Universiti Pendidikan Sultan Idris  
seowhooilee@gmail.com

Lin Chui Yin  
Universiti Pendidikan Sultan Idris  
lincuiyanupsi@gmail.com

### ABSTRAK

Tujuan kajian ini dijalankan adalah untuk menganalisis unsur-unsur nilai murni yang tergarap dalam watak-watak utama daripada 21 buah novel kanak-kanak karya Xu You Bin. Kajian ini telah menerangkan hubungan antara sastera kanak-kanak dan nilai-nilai murni. Kaedah analisis teks digunakan untuk mengenapasti nilai-nilai murni dalam novel tersebut berpandukan 14 jenis nilai-nilai murni yang tersusun dalam Kurikulum Standard Sekolah Rendah Pendidikan Moral. Dapatan kajian menunjukkan bahawa pada keseluruhannya, terdapat 14 jenis nilai murni dalam DSKP Pendidikan Moral telah dikenalpasti dalam perwatakan 15 watak utama daripada novel yang dikaji. Jumlah kekerapan nilai murni yang wujud mencapai sehingga 105 kali. Dapatan kajian juga menunjukkan bahawa nilai-nilai murni watak utama yang dirumuskan melalui perwatakan dan plot-plot novel yang dikenalpasti berfungsi dalam pembentukan semangat menghadapi cabaran dan personaliti kanak-kanak yang murni. Dapatan kajian juga dapat memberi implikasi kepada pihak sekolah, guru-guru, ibu bapa dan murid-murid memilih bahan bacaan yang berkualiti tinggi khususnya novel kanak-kanak yang mempunyai watak-watak utama yang dapat menunjukkan nilai-nilai murni yang tinggi.

**Kata kunci:** Sastera kanak-kanak; nilai-nilai murni; watak utama; novel; Pendidikan Moral

### PENDAHULUAN

‘Sastera’ berasal daripada bahasa sanskrit castra yang membawa maksud kitab suci. Manakala perkataan ‘kesusasteraan’ pula membawa pengertian sebagai segala penghasilan sastera yang dinikmati atau disampaikan, baik melalui tulisan dan pembacaan mahupun melalui lisan dan pendengaran. (Harun Mat Piah et, 2006) Kesusasteraan adalah satu bentuk seni yang memberi gambaran dan mencerminkan hidup dan pemikiran yang imaginatif (Salmah, 1981) . Menurut Salmah, tidak kira samada sesuatu karya sastera itu merupakan hasil sastera kanak-kanak mahu pun remaja atau dewasa, ia merangkumi segala aspek kehidupan manusia yang penuh dengan perasaan, pemikiran dan pengertian yang mendalam. Disamping itu, karya sastera merupakan satu media yang memaparkan gambaran kehidupan sesebuah masyarakat. Sesebuah karya sastera yang berkualiti akan mengemukakan pelbagai fenomena, seperti nilai-nilai moral dari segi situasi sosial dan sejarah yang terdapat dalam sesebuah masyarakat. Ia juga akan merangsang insan dari segi membina nilai yang mulia.

Menurut Shahnnon Ahmad (1991), pendidikan kesusasteraan penting dalam peranannya membina pemikiran dan sahsiah manusia kerana banyak mengandungi unsur-unsur mendidik nilai kemanusiaan yang tinggi. Memandangkan kesusasteraan kanak-kanak berperanan penting dalam mendidik kanak-kanak ke arah pembentukan akhlak yang mulia. Maka adalah perlunya mempunyai kesedaran mengkaji nilai-nilai murni dalam karya sastera kanak-kanak. Sejak dari kecil, para ibu bapa, pendidik dan masyarakat telah pun menyedari

kepentingan untuk menyemai nilai ke dalam kehidupan harian kanak-kanak demi melahirkan sikap dan perangai insan yang cemerlang.

Di Malaysia, secara umumnya perkembangan kesusasteraan kanak-kanak masih dalam peringkat permulaan, khususnya dalam bidang pengarang dan penerbitan karya sastera kanak-kanak dalam Bahasa Cina. Laporan ini merupakan sebahagian daripada kajian yang bertajuk “ nilai murni watak utama dalam novel kanak-kanak Xu You Bin”, berfokus pada kepentingan sastera kanak-kanak dalam pemupukan nilai murni dalam kalangan kanak-kanak serta hasil analisis nilai murni yang dipaparkan oleh watak utama dalam 21 buah novel kanak-kanak Xu You Bin berbanding dengan DSKP pendidikan moral di sekolah rendah dan implikasinya.

Kajian ini merupakan kajian kualitatif dan bersifat deskriptif. Reka bentuk kajian ini bertujukan kepada pengumpulan maklumat yang akan diperolehi melalui kaedah kepustakaan iaitu melaksanakan pembacaan karya yang dikaji secara mendalam dengan memberi perhatian kepada maksud yang tersurat dan tersirat dari plot cerita, tema dan nilai murni yang terpapar dalam watak utama. Disamping itu, kajian ini akan cuba menghubungkaitkan nilai murni dalam 21 buah novel kanak-kanak yang dikaji dengan nilai murni yang terkandung dalam DSKP Pendidikan moral untuk mengenalpasti unsur pengajaran moral yang diterapkan dalam 21 buah novel kanak-kanak Xu you Bin.

## **SASTERA KANAK-KANAK DAN NILAI MURNI**

Menurut Ani Haji Omar (2015) , ‘pembinaan dan penciptaan sesebuah karya sastera penuh dengan estetik dan indah disamping sarat dengan unsur-unsur moral kerana ia tidak dihasilkan secara sia-sia. Bahkan, karya sastera berkait rapat dengan kehidupan kerana paparannya lazim berdasarkan pengalaman, pemerhatian, kajian dan harapan pengarangnya. Justera, hasil karya kesusasteraan kanak-kanak seperti cerpen, cerita dan novel akan mengapresiasi alam sekitar, masyarakat dan dunia sekelilingnya. Sesebuah novel kanak-kanak yang bermutu tinggi bukan saja berupaya membawa pembacanya untuk berinteraksi dan berfikir dengan lebih mendalam tentang plot cerita dan perkembangannya, watak, dan masalah-masalah manusia yang universal. Maka sesebuah novel yang bermutu akan dapat membantu dan membimbing pembaca menghayati keindahan penulisan sastera yang penuh dengan ketenangan, keajaiban, jenaka, kekecewaan, kesengsaraan, ketidakadilan dan kecelakaan hidup melalui pembacaan , serta nilai murni akan diterap melalui plot cerita dan perwatakan sesebuah karya sastera seperti cerpen dan novel (salmah etl, 1981).

Pembacaan karya sastera kanak-kanak, pada pendapat Wang (2016), memang memainkan peranan yang penting dalam pembentukan tingkah laku dan akhlak serta emosi kanak-kanak. Ia mempengaruhi kanak-kanak dari aspek sosial dan moral. secara umumnya, para pendidik, guru dan ibu bapa beranggapan bahawa membaca dapat mempengaruhi pembentukan tingkah laku dan akhlak mulia kanak-kanak dan berpendapat bahawa jenis bacaan dan isi kandungan bahan bacaan yang dibaca oleh kanak-kanak adalah sangat penting. Justera, ibu bapa dan pendidik mengambil berat dan memberi perhatian yang rapi atas pengaruh bahan bacaan dari kanak-kanak, khususnya dari aspek nilai moral dan rohani.

Ramai pendidik percaya bahawa karya sastera kanak-kanak adalah alat yang berkesan dalam pembelajaran dan pemupukan nilai murni serta pembentukan personaliti seseorang kanak-kanak. (wang,2008) .Maka karya sastera harus digunakan sabagai bahan pengajaran dan pembelajaran dalam sesuatu matapelajaran atau pun merentas kurikulum dalam sekolah, khasnya untuk pembelajaran bahasa dan pendidikan moral.

### **Fungsi Sastera kanak-kanak dan pendekatan moral**

Nijhar (1984) berpendapat bahawa kesusasteraan kanak-kanak merangkumi semua jenis

penulisan kreatif dan imaginatif yang dikhususkan untuk bacaan, hiburan dan penilaian kanak-kanak. Beliau berpendapat bahawa corak hidup zaman moden telah berubah selaras dengan perubahan dan kemajuan, ini menjadikan kesusasteraan kanak-kanak penting dalam kehidupan masyarakat moden terutamanya dalam system pendidikannya. Menurut Misran Rokimin (2001) , sastera kanak-kanak merupakan agen pembangunan yang menjurus kepada perkembangan dan pembangunan diri seseorang manusia itu, samaada emosi, pemikiran atau keahsaannya. Hadijah Rahmat (2006) pula berpendapat bahawa karya sastera kanak-kanak berperanan penting dalam masyarakat , khususnya sebagai penyalur nilai pembangunan, pencapaian serta pembinaan konsep wira dan kecemerlangan dalam diri kanak-kanak. karya sastera adalah alat hiburan dan Pendidikan masyarakat yang penting, khususnya kepada kanak-kanak. Hal ini kerana karya sastera lebih mudah menarik perhatian dan minat kanak-kanak dan sememangnya mereka mempunyai kecenderungan semula jadi terhadap sesuatu yang berunsur kreatif dibandingkan dengan bahan bacaan lain yang biasa dan mendatar. Oleh itu, peranan dan pengaruh sastera kanak-kanak dalam masyarakat tidak boleh diperkecilkan dan perlu diberi perhatian yang sewajarnya terhadap tindakan dalam aktiviti sosial mereka(chew etl, 2008) . Pengajaran dan teladan positif yang terdapat dalam karya asatera akan menjadi panduan kepada mereka.

Justeru, minat membaca dan mencintai sastera dalam kalangan kanak-kanak perlu dipupuk sejak mereka kecil lagi. Salah satu cara yang lazim digunakan untuk merangsang dan memupuk minat kanak-kanak melalui pembacaan karya sastera adalah kaedah bercerita dan perbincangan (Shahrin Nizal, 2007)

Dalam prinsip pendekatan Moral, menurut Mana Sikana (1945:104-117), apabila menilai sebuah karya berdasarkan ceritanya, hal-hal yang menjadi pust perbincangan ialah persoalan, pemikiran, tema, idea, perutusan, falsafah, mesej, premis dan sebagainya, Unsur-unsur tersebut dikumpulkan dan disebut sebagai moral. Moral pula ialah konsep yang telah dirumuskan oleh sesebuah sosial dan budaya bagi menentukan kebaikan dan keburukan. Apabila moral disangkut paut dengan kesusasteraan, para sasterawan telah menyatakan bahawa, sesebuah karya yang baik dan berkualiti harus bermoral.

## **Nilai Murni dan Pendidikan Moral di Sekolah Rendah**

### ***Nilai Murni***

Menurut Mohammah Jodi et al (2012), nilai sesuatu yang abstrak yang terdapat dalam sanubari manusia dan menjelma pada sistem sosial. Pada persepsi Hussin (1995) ,nilai adalah idea mengenai kepentingan, faedah, mutu dan kebernilaian tentang segala benda, perkara dan fenomena yang terdapat dan berlaku di dalam alam semesta ini. Seterusnya Majid (2012) pula menyatakan nilai murni dapat didefinisikan sebagai perlakuan yang baik, peradaban dan tatasusila individu manusia dalam hubungannya sesama manusia, alam dan tuhan.. Secara umumnya, nilai boleh dibahagikan kepada yang positif seperti perkara baik, yang suci, dan yang benar. Nilai buruk pula dianggap sebagai nilai negatif seperti menipu, kejam, dan sebagainya.

Dalam aspek Pendidikan Moral, Huang (2000) menyatakan bahawa ia bermaksud pelajar menukarkan pengetahuan tentang pendidikan moral kepada keperluan sendiri secara internalisasi. Secara umumnya, sahsiah ditafsirkan sebagai pengamatan moral, emosi dan kelakuan manusia.

### ***Nilai Murni Dalam DSKP Moral Sekolah Rendah***

Dokumen kurikulum merupakan dokumen yang dirujuk bagi mendapatkan maklumat tentang perkara yang perlu dipelajari oleh murid di sekolah. Dokumen ini memperincikan pengetahuan, kemahiran dan nilai yang dihasratkan untuk dikuasai oleh murid melalui setiap

mata pelajaran di setiap peringkat persekolahan. Merujuk kepada DSKP Pendidikan Moral, tercatat bahawa “Nilai memainkan peranan yang penting dalam pembinaan dan pembangunan manusia. Nilai juga tidak dapat dipisahkan dalam membicarakan aspek kemurnian dalam kehidupan. Penerapan nilai murni penting dalam mengatasi segala bentuk kejahatan, kemungkar, kejahatan dan kemusnahan yang berlaku dalam masyarakat kini. Moral sebagai nilai teras perlu dipupuk dalam kurikulum mata pelajaran di sekolah. Penerapan nilai-nilai murni dilakukan dengan menyeluruh dalam semua mata pelajaran KBSR, mahupun KSSR.” (Kementerian Pendidikan Malaysia, DSKP pendidikan moral, Tahun 4 (2014)).

Terdapat 14 Nilai Murni terkandung dalam DSKP mata pelajaran Pendidikan Moral. Sejak pelaksanaan KBSR Pendidikan Moral pada tahun 1983 sehingga pelaksanaan KSSR Pendidikan Moral pada tahun 2011 telah memberi penekanan terhadap nilai-nilai murni khususnya murid-murid sekolah rendah. Pendedahan nilai-nilai murni tersebut akan berterusan sehingga peringkat sekolah menengah. Di sekolah rendah, khususnya murid-murid tahap I, iaitu murid-murid yang berada dalam Tahun 1 hingga Tahun 3, pengajaran dan pembelajaran nilai murni menumpu ke arah pembentukan sahsiah, sikap dan tabiat yang baik. Manakala di Tahap 2 pula, iaitu murid-murid Tahun 4 hingga Tahun 6 pula tertumpu kepada pembentukan sikap terpuji ke arah pemikiran rasional. Kajian ini akan mengguna pakai 14 jenis nilai-nilai murni yang terkandung dalam mata pelajaran Pendidikan Moral KSSR untuk meninjau dan menganalisis nilai-nilai murni yang tersurat dan tersirat dalam watak utama novel karya Xu You Bin. Huraian tentang nilai murni universal KSSR Pendidikan Moral Sekolah Rendah adalah seperti di gambarajah 1.

Gambarajah 1: 14 nilai murni dalam DSKP Pendidikan Moral sekolah rendah

<b>Baik hati</b>	<b>Kasih sayang</b>	<b>Keberanian</b>
kepercayaan kepada Tuhan	bertanggungjawab	hemah tinggi
Keadilan	keberanian	tolransi
Kesederhanaan	hormat	kerjasama
Kerajinan	kejujuran	

### ***Penerapan Nilai Murni Melalui Sastera Kanak-Kanak***

Antara matlamat penggunaan karya sastera dakalm sekolah ialah untuk mengukuhkan pengajaran bahasa, menyemai sikap minat membaca dan menekankan nilai-nilai murni dan pengajaran yang diperolehi daripada karya-karya sastera yang dibaca. (Othman Putih, 2000) Selain itu, menurut Othman Puteh & Aripin Said (2011), nilai murni yang terpapar dalam sastera kanak-kanak itu penting dalam pembentukan moral dan akhlak kanak-kanak. (Othman Puteh & Aripin Said, 2011).

Berdasarkan fakta yang disyorkan oleh para penyelidik dan pendidik seperti yang dibincangkan, pemupukan nilai murni dalam kalangan kanak-kanak adalah penting dalam perkembang kognitif moral. Di samping itu, jelas diperlihatkan bahawa karya sastera memainkan peranan yang penting dalam pemupukan dan pembentukan nilai murni dalam

kalangan kanak-kanak. Karya sastera merupakan satu agen atau media yang berkesan untuk menerapkan nilai murni dalam kanak-kanak.

### **Pengarang novel kanak-kanak tempatan : Xu You Bin**

Ramai penyelidik beranggapan bahawa karya sastera yang berkualiti dapat memaparkan pelbagai fenomena sosial sesebuah masyarakat. (Salmah, 2001; Othman Puteh, 2000) Maka karya sastera tempatan seharusnya dijadikan pilih utama sebagai bahan bacaan dalam pendidikan moral. Dalam kajian ini, novel kanak-kanak yang ditulis oleh pengarang tempatan, Xu You Bin dijadikan sebagai subjek kajian. Sebanyak 21 buah novel Xu You Bin akan dijadikan sebagai sumber kajian. Novel-novel Xu You Bin dipilih sebagai sumber kajian kerana pencapaian beliau yang amat cemerlang dalam bidang kesusasteraan kanak-kanak. Pencapaian beliau adalah seperti yang berikut:

1. karyawan yang berpengalaman dan aktif dalam bidang kesusasteraan kanak-kanak di Malaysia;
2. Beliau pernah menerima dua anugerah berperingkat kebangsaan.;
3. Tiga buah karya novel beliau telah diterjemahkan dan dijadikan filem kanak-kanak oleh syarikat Astro.
4. Karya novel beliau diterbitkan dan dipasarkan di negara China dan mempunyai sambutan yang amat membanggakan.

### **Nilai murni dalam novel kanak-kanak Xu You Bin**

Berdasarkan dapatan kajian, didapati bahawa kesemua 14 nilai murni dalam DSKP pendidikan moral KSSR dapat dikesan dari novel Xu. Iaitu, kepercayaan kepada Tuhan, Baik Hati, bertanggungjawab, berterima kasih, hormat, kasih sayang, keberanian, kejujuran, hemah tinggi, kerajinan, kerjasama, kesederhanaan, bertoleransi dan keadilan. Walau bagaimana pun, terdapat beberap nilai murni yang paling kerap di paparkan oleh watak utama dalam novel kanak-kanak Xu You Bin. Berikut akan menghurai dan membincang 2 nilai murni yang utama iaitu Kasih sayang dan baik hati.

#### ***Kasih Sayang***

Nilai kasih sayang merujuk kepada kepekaan dan perasaan cinta yang mendalam serta berkekalan yang lahir daripada hati yang ikhlas. Menurut Fang (2015), kasih sayang ialah perasaan cinta, kasih dan sayang yang mendalam dan berkekalan yang lahir daripada hati yang rela terhadap sesuatu. Unsur-unsur yang terkandung dalam nilai ini termasuklah sayang kepada diri dan orang lain, sayang akan alam sekeliling dan negara.

Dalam novel-novel XU, nilai kasih sayang banyak dipapar dan diterapkan melalui watak utama dalam 21 buah novelnya. Antara novel yang berjudul Ba Ni Dai Zhou, dengan watak utamanya yang bernama Wu Chen; dan novel Qi Tian, watak utamanya ialah Jian Yun dan Bai He telah menonjolkan personalitinya yang penuh dengan kasih melalui plot cerita novel yang berkaitan. Contoh-contoh yang berkaitan akan dihuraikan seperti berikut:

#### ***Wu Chen dalam novel Ba Ni Dai Zou***

Wu Chen amat sayang neneknya yang tua dan sakit. Wu Chen sanggup mengorban pelajaran diri demi membantu dan menjaga nenek kesayangannya yang sakit.

“Wu Cheng tidak berani membuat sebarang suara. Dia bukan takut belajar, tetapi dia ingin membantu nenek kesayangannya. Apabila teringat dirinya tidak dapat menghulurkan bantuan kepada nenek, dia berasa dirinya sangat tidak berguna. Dia sanggup melepaskan pelajarannya demi mengubati nenek yang sakit. Mata air Wu Chen hamper menitis.”(Ba Ni DaiZou, m/s67)

#### ***Bai He dan Jian Yun dalam novel Qi Tian:***

Bai He merupakan seorang budak perempuan yang baik hati, bersikap kasih sayang terhadap kawan-kawan dan alam sekitar. Rakannya Jian Yun juga seorang remaja lelaki yang berpengetahuan tinggi. Sepeti Bai He, Jian Yun juga bersikap kasih sayang terhadap alam sekitar dan juga rakannya. Nilai kasih sayang Bai He terhadap bapanya ditonjolkan dalam plot cerita semasa Bai He menyimpan Cheese kek yang diberi oleh Xiao Ling untuk bapanya.

“Tidak, saya menyertai Rancangan Makanan Tambahan (RMT) di sekolah, jadi masa rehat saya ada sarapan percuma di kantin sekolah.” Satu lagi sebab yang menjadikan Bai He tidak makan cheese kek ialah dia ingin menyimpan kek itu kepada bapanya dan berkongsi dengan bapanya di rumah.” (Qi Tian, m/s 42)

### ***Baik Hati***

Nilai Baik Hati adalah dalam kategori nilai social yang menjadi dorongan kepada perubahan social dan sebagai kesan dorongan tingkah laku yang menjadi panduan kepada orang lain.(Abd.Rahim 1993:11) Sikap baik hati merujuk kepada perasaan belas kasihan, murah hati dan saling menerima pendapat serta memahami perasaan dan keperluan masing-masing.(Abd.Rahim 1993:139)

Dalam novel-novel Xu, nilai baik hati merupakan nilai kedua yang menjadi nilai murni dominan. Misalnya, dalam novel 2043 *Zi You De Jia Suo* mempunyai nilai baik hati yang paling banyak kali diterap dalam watak utamanya, Yu Mei. Di samping itu, novel kanak-kanak-Er Luan Shi yang membicarakan tentang nilai baik hati diterapkan dalam novel ini, watak utamanya ialah Chen Da Tong juga memperlihatkan amalan baik hati.

### ***Yu Mei dalam novel 2043 Zi You De Jia Suo***

Dalam novel yang berjudul 2043 *Zi You De Jia Suo*, watak utamanya Yu Mei, seorang Mermaid yang cantik, walaupun dia merupakan puteri dalam lautan (bukan manusia), tetapi Yu mei menonjolkan personalitinya yang baik hati, yang tidak sanggup mencenderai sesiapa. Apabila dia mengetahui ayahnya mengarahkan dia menganiayai seorang pendatang iaitu Hai Kuo yang dia tidak mengenali, dia berasa sangat berdosa dan sakit hati.

“Aku tinggalkan tempat itu tanpa toleh ke belakang. Aku tak sanggup melihat situasi yang kejam itu. Ekor besar aku menghentak dengan kuat. Aku menggunakan kelajuan yang tak masuk akal meninggalkan tempat itu. Aku amat sedih, aku telah melakukan perbuatan yang jahat, aku telah menjahanamkan seorang insan yang tak bersalah. Mohon ampun, Si Botak ” (2043 Wu Bian De Jia Suo,m/s38)

### ***Chen Da Tong dalam novel Er Luan shi***

Dalam Er Luan shi, Chen Da Tong seorang budak lelaki yang murah hati dan sentiasa berperihatin terhadap orang sekelilingnya. Dia telah menunjukkan sikap baik hati dan belas kasihan terhadap Shu Wen yang baru dikenali dalam tempat penginapan di Organic Farm. Dia sanggup menemaninya dengan hanya mengikut di belakang di tepi sungai, kerana dia khuatir akan keselamatannya. Apabila dia ternampak Shu Wen jatuh dalam sungai, dia dengan segera melompat ke dalam sungai untuk menyelamatkannya, namun tidak menjaga keselamatan diri.

“Su Wen mengarah ke tepi sungai. Saya mengikutinya di belakang. Jarak kami berdua adalah satu jangkang.Saya tidak bersuara, saya tidak tahu samada dia perlukan dampingan saya.Saya bimbang dengan keselamatnya, apa akan terjadi jika kakinya kram dan tidak ada sesiapa di sisinya.Dia tidak menghalau saya. Mengizinkan saya mengikut di belakangnya.Kami menjejaki padang

yang berlumut, meninggalkan Ladang Lupakan Kepiluan, kami berjalan di tepi sungai selama 20 minut baru dapat pergi ke hilir sungai.

Air sungai amat keroh sehingga tidak dapat melihat dasarnya. Air sungai bergelora bagai teh susu yang mendidih. Su Wen terjun ke dalam sungai, dia tidak dapat mengimbangi badannya lalu jatuh ke dalam sungai.

‘Oh,’ dia menjerit.

Saya terjun ke dalam sungai dengan pantas, dasar sungai amat licin, saya nyaris jatuh dan dibawa oleh arus sungai dua langkah.

Air sungai hai ini amat deras, aras sungai amat tinggi sehingga melebihi pinggang saya.

Sebelum sempat saya menyelamatkan Su Wen, dia telah berdiri tengak di tengah-tengah sungai.

Rambutnya basah. Dia toleh ke arah saya dengan senyuman manis. Helaian rambut membelai pipinya.

‘Kamu ok ke?’ saya menanyanya.” (Er Luan Shi, m/s187)

## PERBINCANGAN DAN CADANGAN

Berdasarkan kajian ini, didapati cerita dan watak novel-novel Xu You Bin memang berkisar dalam kalangan kanak-kanak. karya novel Xu You Bin mempunyai ciri-ciri seperti berikut:

- i) Bertemakan kasih sayang dalam ahli keluarga, hubungan persahabatan, cintai alam sekitar dan unsur sains.
- ii) Umur watak dalam novel dalam lingkungan 9 hingga 18 tahun.
- iii) Penggunaan bahasa yang mudah difahami dan perkembangan cerita yang kebanyakannya berkait dengan kehidupan tempatan, iaitu berlaku dalam sekolah dan rumah, ini bersesuaian dengan pengalaman dan budaya kanak-kanak tempatan.
- iv) Perwatakan dalam watak mengamalkan 14 jenis nilai-nilai murni universal yang boleh mempengaruhi pembentukan sahsiah kanak-kanak.

Maka boleh dirumuskan bahawa hasil karya novel kanak-kanak Xu You Bin, amat sesuai digunakan sebagai bahan bacaan dan perbincangan pendidikan Moral di sekolah rendah. Seperti yang disyoorlan oleh pendidik dan pengkaji Mana Sikana (1945) , unsur-unsur nilai murni dalam bahan bacaan sastera penting dibincangkan kerana ia membawa pengajaran dan unsur didaktik yang akan membimbing pembaca dari segi mendidik, mengajar dan memupuk, khususnya menjadikan watak utama novel kanak-kanak sebagai contoh baik yang mengamalkan nilai murni yang sepadan dengan DSKP kurikulum.

Menurut Yang(2012) seperti penyelidik dan pendidik yang lain, berpendapat bahawa perwatakan yang bermoral dan berjiwa mulia dalam sesebuah cerita novel kanak-kanak, boleh berfungsi pendidikan dari segi perkembangan emosi kanak-kanak. Disamping itu, kesusasteraan kanak-kanak merupakan satu media pendidikan yang menyentuh aspek-aspek moral, estatika, sistem nilai dan kebudayaan (Salmah,1981), dan amat sesuai dijadikan sebagai bahan pembelajaran dan pengajaran. Pengarang tempatan lazimnya akan menulis dan mencipta plot cerita dan perwatakan mengikut acuan sosial tempatan. Maka penerokaan dan kajian terhadap karya sastera tempat amat diperlukan supaya lebih lagi karya dan pengarang sastera kanak-kanak dicungkil dan dikenalpasti. Disamping itu, guru sekolah rendah tidak kira mengajar bahasa atau pendidikan moral akan mempunyai pilihan yang banyak untuk dijadikan bahan pembelajaran dan pengajaran. Di samping itu, guru –guru juga mempunyai pilihan tambahan untuk mempelbagaikan bahan pembelajaran di dalam kelas serta boleh merancang dan menyediakan aktiviti yang berbeza, menarik dan berkesan berasaskan karya sastera yang dipilih. Contohnya aktiviti perbincangan, lakonan dan debat boleh di rancangan dan dilaksanakan dalam kelas mengikut plot dan perwatakan karya sastera yang dipilih.



‘Kajian Unsur-unsur Pembentukan Sahsia Dalam Novel Kanak-kanak’ yang dijalankan oleh Roshani (2007) pula telah menganalisis unsur nilai-nilai murni dalam novel yang berasaskan nilai-nilai murni yang tersenarai dalam Kurikulum Baru Sekolah Rendah, khususnya mata pelajaran Pendidikan Moral, juga membuktikan bahawa sastra kanak-kanak tidak dapat dipisahkan dengan pendidikan kanak-kanak, tambahan lagi, nilai murni dalam karya sastra memang sepadan dengan nilai murni dalam Kurikulum Pendidikan Moral. Selain daripada itu, kajian yang bertajuk “Sastra Untuk Kanak-kanak : Fungsi dan Implikasinya.” yang dikaji oleh Salmah (1981) telah menyatakan bahawa kesusasteraan kanak-kanak merupakan satu media pendidikan yang menyentuh aspek-aspek moral, estetika, sistem nilai dan kebudayaan. Seterusnya, penulis tempatan yang terkenal, Nian Hong(2004), artikel beliau yang bertajuk "Harapan Penerbangan Tinggi - Perbincangan Secara Ringkas tentang perkembangan Kesusasteraan Kanak-kanak Bahasa Cina Malaysia." telah memberikan pendapat bahawa bahan bacaan yang diedit oleh Xu You Bin adalah bahan bacaan yang berkualiti dan memberi pengaruh yang mendalam terhadap pembentukan dan perkembangan sahsiah pembacanya, khususnya murid-murid sekolah rendah. Kenyataan tersebut menunjukkan bahawa novel Xu You Bin yang kaya dengan nilai-nilai murni harus dipromosikan di kalangan sekolah. Berdasarkan kepada data yang telah dianalisis dan dibincangkan secara terperinci sebelum ini, adalah nyata dan jelas bahawa guru-guru Pendidikan Moral atau Bahasa boleh menggunakan novel Xu You Bin sebagai teks bacaan tambahan atau bahan pengajaran dan menjalankan perbincangan nilai-nilai murni atau menganalisis plot cerita dan perwatakan dalam proses Pengajaran dan Pembelajaran (PdP), disamping mencapai objektif pembelajaran.

## RUMUSAN

Sastra adalah emosi asas manusia seperti cinta, kerjasama, belas kasihan dan belas kasihan. Ini adalah kunci untuk mengekalkan semangat kemanusiaan dalam kesusasteraan kanak-kanak. Cao Wenxuan pernah berkata: "Sastra - terutamanya kesusasteraan kanak-kanak, mesti mempunyai akal moral." Dan dia percaya bahawa "makna moral" adalah sesuatu yang asas dan tetap bahawa tamadun manusia perlahan-lahan berkumpul: "tanpa rasa bersalah, integriti Kesungguhan, kelemahan, sokongan terhadap bahaya, penentangan terhadap kuasa, ketahanan terhadap hegemoni, mengejar kesetaraan, merindukan kebebasan, menghormati individualitas, dan merawat hati cinta. "

Kemungkinan implikasinya bagi seleksi bacaan sastra anak antara lain dapat dikemukakan sebagai berikut. (i) fahami dengan baik ciri-ciri perkembangan moral anak tiap tahap kemudian pilih bacaan yang sesuai. Misalnya, anak usia tiga tahun baik untuk dipilhkan bacaan yang melukiskan persetujuan orang tua yang berupa tingkah laku, tindakan, dan kata-kata yang baik. Anak usia empat tahun baik untuk dipilhkan bacaan yang dapat melatih anak untuk bertanggung jawab dan melakukan sesuatu yang sesuai dengan aturan sosial. (ii) Pilih buku bacaan yang mengandung dan menawarkan unsur moral, alasan pemilihan moral tertentu oleh tokoh anak, atau yang mengandung nasihat-nasihat tentang moral sebagai “model” bertingkah laku. (Nurgiyantoro, 2005 )

## RUJUKAN

### Jurnal

- Ani binti Haji Omar (2015) Pendidikan Sastra Remaja Di Malaysia Dalam Membina Generasi Unggul Berasaskan Falsafah Pendidikan Negara. *Jurnal Pendeta Vol. 5*
- Burhan Nurgiyantoro. (2005) Tahap perkembangan anakdan pemilihan bacaan sastra

anak. *Cakrawala Pendidikan, Juni 2005, Th. XXIV, No. 2.*

Chew Fong Peng, Mahzan Arshad, Zahari Ishak & Loh Sau Cheong (2008) Pendidikan Kesusasteraan Awal Kanak-kanak: Isu dan Masalah. *Journal masalah pendidikan* .

Hadijah Rahmat(2006) Dalam Chew Fong Peng, Mahzan Arshad, Zahari Ishak & Loh Sau Cheong. Pendidikan Kesusasteraan Awal Kanak-kanak: Isu dan Masalah. *Masalah Pendidikan, 31(1)*

Huang, X.Y. (2000) *德育原理[M]. (Teori Moral[M])* ShangHai: *Universiti Perguruan HuaDong Publisher*

Mohammah Jodi, K. H. Hamat, M. F. & Towpek, H. (2012). Nilai-Nilai Islam Dalam Program Pemulihan Banduanita Di Penjara. *Jurnal Usuluddin (Januari-Jun 2012)*,

Nian Hong. (April 2004) Harapan Penerbangan Tinggi - Perbincangan Secara Ringkas tentang perkembangan Kesusasteraan Kanak. *Forum Kesusasteraan Bahasa Cina Peringkat Dunia.*

Othman Puteh & Aripin Said, (2011), 366 Cerita Rakyat Malaysia. *Kuala Lumpur: Utusan Publications & Distributors.*

Salmah Binti Hj Ayob. (Jan. 1981) Sastera Untuk Kanak-kanak: Fungsi dan Implikasinya, *Pendidik Dan Pendidikan, Jld.3. Bil.1.*

Shahrin Nizal Mohd Nor. (2007) Berkongsi ilmu dengan Dr Margeret Read McDonald, *Berita harian, hlm 6.*

Wang Zhiping. (2016) Pembentukan Sahsiah Yang Sempurna Dalam Cerita Kanak-Kanak. *用童话塑造学生完美人格. Forum Pendidikan Bil.1 《教育论坛》第一期*

wang Yibin. (2008) Pendidikan Dalam Karya Sastera Kanak-kanak. *儿童文学作品的教育意义. Science and Technology Information, vol 12.*

### **Buku**

Fang Weiping, (2015) *Pendidikan Sastera Kanak-kanak. 儿童文学教程*, penerbitan gaodeng jiaoyu, China.

Harun Mat Piah et al. (2006) *Kesusasteraan Melayu Tradisional*. Kuala Lumpur: Dewan Bahasa dan Pustaka.

Hussin, S. (1995). *Pengajaran Nilai Dalam Kurikulum*. Penerbit Fajar Bakti Sdn Bhd. Edisi kedua.

Misran Rokimin. (2001) sastera kanak-kanak dan remaja sebagai agen pembangunan. Ketas kerja seminar sastera kanak-kanak dan remaja. Dewan Bahasa dan Pustaka.

Nijhar, M. S. (1984) *Apakah sastera kanak-kanak — khususnya buku bergambar*. Dlm.

Othman Puteh & Abdul Ahmad (pngr.), *Sekitar sastera kanak kanak dan remaja*. Kuala Lumpur: Dewan Bahasa dan Pustaka.

Othman Puteh. (2000) *Pengajaran Sastera*. Kuala Lumpur : Dewan Bahasa dan Pustaka]

Shannon Ahmad. (1991) *Sastera sebagai seismograf kehidupan*. Kuala Lumpur: Dewan Bahasa dan Pustaka.

Sikana, M. (1945), *Teori dan Pendekatan Kritikan Sastera Moden*: Penerbit Fajar Bakti Sdn.Bhd. 104-110

### **Tesis**

Roshani (2007) *Kajian Unsur-unsur Pembentukan Sahsiah Dalam Novel Kanak-kanak*. 33 {Tesis Kedoktoran yang tidak diterbitkan} Kuala Lumpur: Universiti Kebangsaan Malaysia

Yang, F.L. (2012) *马华儿童读物的接受与影响研究 (Reception And Influence Of Children Reading Materials In Malaysia)*. 38 {Tesis Sarjana tidak diterbitkan} Kuala Lumpur: Universiti Tunku Abdul Rahman

## NOVEL MENCARI CAHAYA: PENELITIAN PEMIKIRAN ISLAM DALAM LENSEA TEORI TAKMILAH

Mohd Faradi Mohamed Ghazali  
Universiti Sultan Zainal Abidin  
faradighazali@unisza.edu.my

Nur 'Aina Syahirah Binti Azmi  
Universiti Sultan Zainal Abidin,  
ainaaziz.22@gmail.com

### ABSTRAK

Kemunculan novel berorientasikan Islamisasi telah menzahirkan variasi penghasilan karya dalam bidangkesusasteraan. Garapan tema sebegini memecahkan ruyung tentang tema dan persoalan tipikal seperti percintaan, feminisme dan polimik politik yang sering dihasilkan pengarang. Novel *Mencari Cahaya* ilham karya Salina Ibrahim, merakamkan naratif kemelut kehidupan dalam rangka startifikasi sosial masyarakat. Novel ini berpaksikan unsur-unsur kemanusiaan yang bukan hanya berimej sebagai sebuah karya hiburan semata-mata, namun bertindak sebagai elemen dalam membuai nilai kejiwaan akhlak terhadap pembaca dengan menjadikan isu gelandangan di Kuala Lumpur sebagai medium pergerakan plot dalam menyuntik kesedaran masyarakat tentang hak golongan yang terbiar tanpa pembelaan. Salina Ibrahim umpama mewakili suara rakyat dalam mempertahankan hak dan pembelaan masyarakat terbiar. Bertitik tolak dari hasil penelitian dan penghayatan secara rinci terhadap penceritaan dalam novel *Mencari Cahaya*, kajian ini diukur dengan memilih teori Takmilah yang dicetuskan oleh Shafie Abu Bakar sebagai landasan kajian dengan merungkai sejauh mana tujuh prinsip takmilah yang terdiri dari prinsip ketuhanan yang bersifat kamal (sempurna), prinsip kerasulan sebagai insan kamil (sempurna), prinsip keislaman yang bersifat yang bersifat akmal (sempurna), prinsip ilmu dengan sastera yang bersifat takmilah (sempurna), prinsip sastera sendiri yang berciri estetik dan bersifat takmilah (sempurna dan menyempurnakan), prinsip pada pengkarya yang seharusnya mengistimikan diri (menyempurnakan) dan prinsip khalayak bertujuan memupuk mereka ke arah insan kamil (sempurna) diajukan pengarang dalam karyanya. Penelitian ini akan menggunakan beberapa elemen dalam Teori Takmilah sebagai mengangkat karya Salina Ibrahim sebagai sebuah teks yang mempamerkan ciri-ciri novel islamisasi dengan menumpukan terhadap apa yang diajukan dalam karya, bagaimana ia diperagakan dan mengapa ia diangkat pengarang. Menerusi penelitian, ditemui beberapa elemen dalam teori takmilah dirincikan pengarang melalui paparan pada watak, teknik pembinaan ayat, diksi, petikan surah dari al-Quran, hadis serta kitab, dan teknik monolog dalaman sebagai medium penyampaian dakwah. Teori Takmilah sememangnya mendukung pendidikan dakwah dan ini bersesuaian dengan konsep sastera Islam dan secara tidak langsung memperlihatkan, peri pentingnya hubungan tiga dimensi antara karya–pengkarya–khalayak dalam menyampaikan perutusan yang bermanfaat demi kebaikan khalayak sastera Melayu-Islam.

**Kata kunci:** Salina Ibrahim; *Mencari Cahaya*; Teori Takmilah; Sastera Islam; Karya Tauhid; Nilai Kemanusiaan

### PENGENALAN

Novel *Mencari Cahaya* ilham karya Salina Ibrahim, merakamkan naratif kemelut kehidupan dalam rangka startifikasi sosial masyarakat. Menjadikan isu gelandangan di Kuala Lumpur

sebagai medium pergerakan plot bagi menyuntik kesedaran masyarakat tentang hak golongan yang terbiar tanpa pembelaan. Salina Ibrahim umpama mewakili suara rakyat dalam mempertahankan hak dan pembelaan masyarakat terbiar. Novel *Mencari Cahaya* turut menggarap kisah gelandangan yang kental menghadapi hari-hari sukar di ibu kota Kuala Lumpur dengan diwakili oleh watak Kwai yang menyimpan beberapa rahsia dalam dirinya. Kwai dipertemukan dengan seorang pemuda bernama Raiyan di samping tiga orang kawannya iaitu Soo, Nisha dan Matin yang berhati mulia dan sering menolong sepasang suami isteri iaitu Jalal dan Rohani mengagihkan makanan kepada gelandangan pada lewat malam. Raiyan merupakan seorang penuntut di sebuah universiti awam di Malaysia iaitu Universiti Malaya yang sedang menjalankan sebuah kajian mengenai beberapa gelandangan yang ada di kota metropolitan, Kuala Lumpur. Rentetan daripada itu gelandangan Kwai ditemui dalam menimbulkan konflik penceritaan.

Konflik muncul setelah Raiyan yang merupakan anak angkat kepada Haji Abdullah Rashid dan Hajah Harlina Ibrahim yang berasal dari Perak cuba untuk mengetahui identiti ibu bapanya yang sebenar dengan bertanyakan perihal status dirinya sebagai anak angkat kepada pasangan tersebut. Mereka cuba menjejaki ibu bapa sebenar Raiyan iaitu Abdullah Hamzah Abdullah atau Kwai dan Nurhayati Karim atau Cahaya, tetapi malangnya mereka sudah tidak lagi menetap di Perak. Seterusnya, terdapat bayangan watak Cahaya bermain di fikiran Kwai. Cahaya merupakan isteri kesayangan Kwai dan telah meninggal dunia semasa melahirkan anak mereka (Ryan). Kehidupan Kwai berubah setelah Cahaya meninggal dunia dan sejak itu dia telah bergelar sebagai gelandangan di ibu kota.

Peleraian berlaku melalui plot tragis terhadap Kwai dan memerlukan untuk mendapat rawatan di hospital. Kwai mendapat kesedaran untuk meneruskan kehidupan sebagai manusia normal dan tidak lagi bergelar gelandangan. Dia juga kini lebih taat pada perintah Allah seperti yang diajar oleh Cahaya dan telah pulang ke kampung halaman Cahaya di Perak untuk bertemu dengan Cahaya yang dirindunya. Meskipun Cahaya telah lama meninggal dunia.

Bertitik tolak dari hasil penelitian dan penghayatan secara rinci terhadap penceritaan ini, novel *Mencari Cahaya* merupakan sebuah karya yang sarat bermain dengan pergelutan emosi dan mengangkat ketinggian nilai kemanusiaan. Akhlak dan peri kemanusiaan yang ditonjolkan dalam dua darjat stratifikasi telah memperlihatkan satu transformasi emosi yang diukur dari ketinggian pegangan terhadap agama dan pegangang adab. Bersandarkan fenomena tersebut, maka kajian ini akan meneliti novel *Mencari Cahaya* karya Salina Ibrahim dengan menggunakan teori takmilah yang dicetuskan oleh Shafie Abu Bakar sebagai landasan kajian. Penitian ini akan menggunakan beberapa elemen dalam Teori Takmilah sebagai mengangkat karya Salina Ibrahim (*Mencari Cahaya*) sebagai teks yang mempamerkan ciri-ciri novel islamisasi. Kajian ini menumpukan terhadap apa yang diajukan dalam karya, bagaimana ia diperagakan dan mengapa ia diperaga pengarang.

## OBJEKTIF KAJIAN

Kajian ini dijalankan bertujuan untuk:

- i. Mengenal pasti konsep pemikiran Islam yang dilihat dari sisi kemanusiaan melalui peranan watak.
- ii. Membincangkan novel *Mencari Cahaya* sebagai sebuah karya yang bertepatan dalam konsep penyampaian ilmu.
- iii. Memperlihatkan nilai-nilai kemanusiaan sebagai cerminan watak yang mendukung ciri-ciri insan Kamil.

## **METODOLOGI KAJIAN**

Kajian ini adalah bersifat tekstual dengan menganalisis novel *Mencari Cahaya* karya Salina Ibrahim secara kualitatif. Kajian tekstual ini akan menggunakan teori Takmilah sebagai landasan penganalisisan. Teori ini digunakan untuk mengenal pasti unsur yang terkandung dalam novel *Mencari Cahaya* ini sama ada menepati terhadap elemen yang ada dalam teori Takmilah seperti prinsip ketuhanan yang bersifat kamal (sempurna), prinsip kerasulan sebagai insan kamil (sempurna), prinsip keislaman yang bersifat yang bersifat akmal (sempurna), prinsip ilmu dengan sastera yang bersifat takmilah (sempurna), prinsip sastera sendiri yang berciri estetik dan bersifat takmilah (sempurna dan menyempurnakan), prinsip pada pengkarya yang seharusnya mengistimalkannya diri (menyempurnakan) dan prinsip khalayak bertujuan memupuk mereka ke arah insan kamil (sempurna) diajukan pengarang dalam karyanya. Sumber yang dikenal pasti melalui novel *Mencari Cahaya* akan digunakan untuk mengisi ruang perbincangan kajian. Kajian akan memberi tumpuan kepada elemen penggunaan tema dan persoalan kemanusiaan yang menjadi kesendangan dalam setiap pergerakan plot penceritaan karya. Elemen ini menjadi penekanan dalam kajian kerana akan memberikan gambaran dan penjelasan tentang kecenderungan Salina Ibrahim dalam menggarap sebuah karya yang mengangkat kesan rasa dan ilmu pengetahuan kepada masyarakat, di samping menjadikan Salina Ibrahim sebagai penulis yang berada dalam identiti tersendiri.

## **LATAR BELAKANG TEORI TAKMILAH**

Teori Takmilah diperkenalkan oleh Shafie Abu Bakar pada tahun 1993. Teori ini dianggap sebagai sebuah teori sastera Islam di Malaysia yang memberi penekanan analisis dan kritikan berdasarkan secara langsung kepada konsep tauhid. Kemunculan teori ini telah membuka jalan alternatif kepada para sarjana dan pengkritik untuk melakukan kajian, analisis, ulasan dan kritikan berasaskan prinsip-prinsip keislaman. Kritikan sastera berasaskan teori-teori Barat selama ini masih gagal untuk menghubungkan satu pertalian yang bermakna di antara pengkarya, karya dan khalayak dengan pencipta. Kritikkannya lebih bersifat luaran dan konseptual tanpa menjurus kepada paksi penghasilan karya secara ma'nawi.

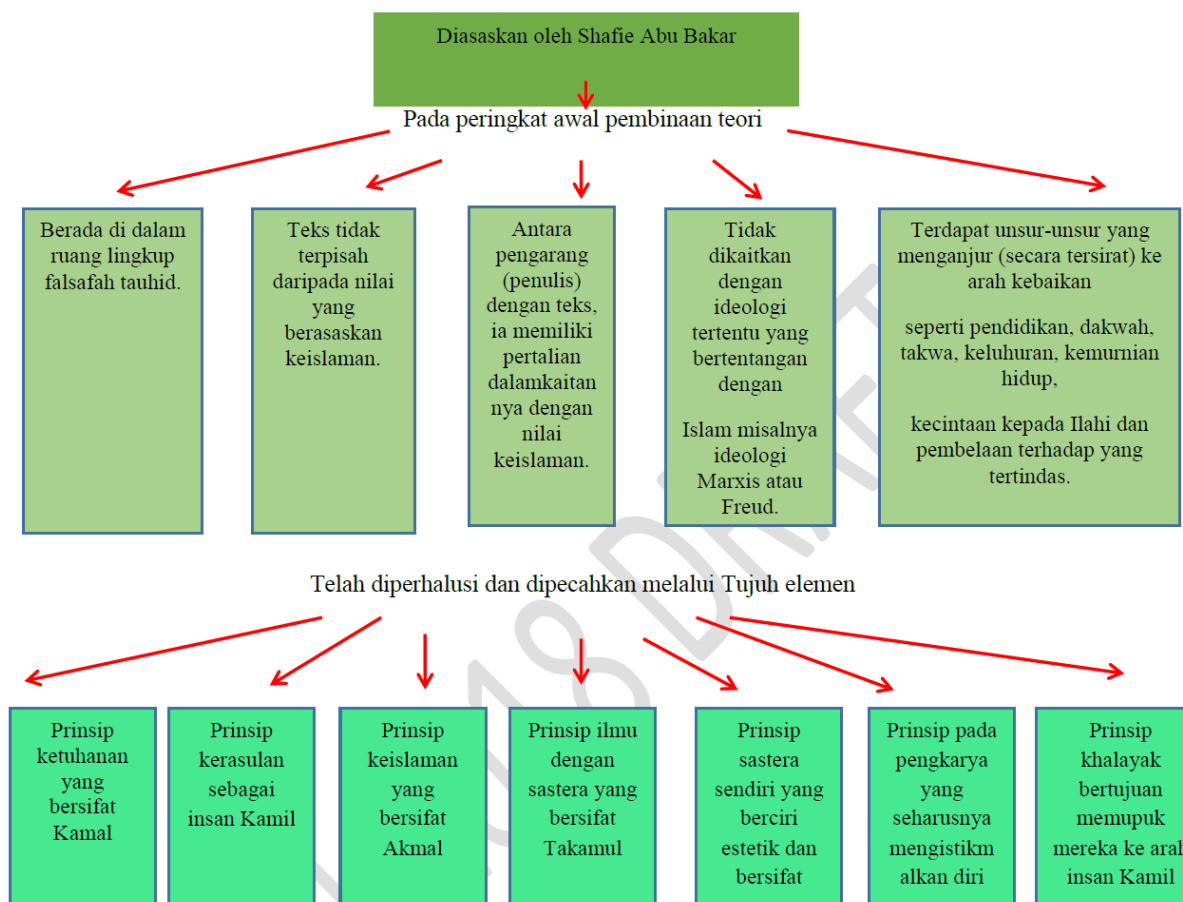

RAJAH 1. Menunjukkan prinsip dalam teori takmilah

## KEPENGARANGAN SALINA IBRAHIM

Salina Ibrahim dilahirkan pada 21 Februari 1972, di Parit Buntar, Perak Darul Ridzuan. Mendapat pendidikan rendah di Sekolah Kebangsaan Sungai Setar, Parit Buntar, Perak, kemudian ke sekolah berasrama penuh; Sekolah Raja Perempuan Taayah, Ipoh, Perak (dari tingkatan 1 sehingga 5) dan ke Sekolah Izzuddin Shah, Ipoh, Perak (tingkatan enam rendah dan enam atas). Memperolehi Ijazah Sarjana Muda Syariah dengan pengkhususan Undang-undang dari Akademi Pengajian Islam, Universiti Malaya pada tahun 1996. Selain itu beliau juga memiliki Sijil Penulisan Skrip, dari Akademi Filem Malaysia, Finas (2001) dan Sijil Terjemahan Am dari Institut Terjemahan Negara Malaysia (2003).

Salina telah beralih bidang daripada undang-undang syariah ke bidang penulisan dengan menjadi editor buku dan kemudian bertukar ke dunia kewartawan. Beliau menimba pengalaman bertugas sebagai wartawan di beberapa penerbitan yang besar dan terkenal seperti Kumpulan Utusan Melayu Berhad dan Kumpulan Karangraf Sdn Bhd. Selain itu, beliau mula menulis sejak di usia belasan tahun, bermula dengan genre puisi dan cerpen, sebelum diperluaskan ke genre novel. Novel nukilannya termasuklah *Mahligai* (2001), *Anjung Warisan* (2002), *Kombinasi Bunga Cinta* (2003), *Untukmu Hana...* (2004), *Atas Nama Kasih* (2005), *Syurga Di Hati* (2006), *Setenang Cahaya Hati* (2010) dan *Tiada Khatimah Cinta* (2011). Karyanya bersama-sama PTS adalah *Bukan Yang Pertama* (2009), *Aina & Aini: Diva Kampung* (2011), *Aina & Aini: Model Terhangat* (2011) dan *Tulis Cinta Dalam Hati* (2011). Di samping itu beliau turut memiliki kumpulan cerpen *Memaknakan*

*Cinta* (2010) dan 17 buah antologi bersama, yang kebanyakannya diterbitkan oleh Dewan Bahasa dan Pustaka.

Beberapa pencapaian anugerah yang diperolehi oleh Salina Ibrahim seperti Hadiah Tunas Sastera Utusan-Public Bank 1990, Pertandingan Cerpen Formula Malaysia 2000, Pertandingan Menulis Skrip Finas 2001, Hadiah Sastera Kumpulan Utusan 2005, 2006 dan 2007 dan Sastera Perdana Malaysia 2004/2005. Beliau pernah mewakili Malaysia dalam bengkel novel Majlis Sastera Asia Tenggara (Mastera) di Bogor Indonesia pada tahun 2006.

## PERBINCANGAN

Perbincangan dalam teori Takmilah terdapat tujuh prinsip disenaraikan sebagai membuktikan ketauhidan sesebuah karya. Namun melalui kajian terhadap novel *Mencari Cahaya* Karya Salina Ibrahim ini, hanya diperihalkan tiga dominan prinsip sebagai medan penganalisan.

### **Mencari Cahaya dalam Prinsip keislaman yang bersifat Akmal**

Menurut Shafie Abu Bakar (2009), dalam Islam, sastera bukan sesuatu yang wajib, tetapi hanya merupakan suatu keperluan yang boleh ditunaikan padanya beberapa tuntutan-tuntutan agama. Dalam hal ini, menunaikan tuntutan Islam itu merupakan suatu kewajipan yang akan mengangkat segala bentuk aktiviti dalam sastera itu sebagai suatu ibadah. Malah, dalam Islam semua ibadah seperti ibadat, cara kehidupan, hatta mati sekalipun adalah hanya Allah. Oleh itu, kegiatan sastera, baik yang melibatkan pengarang, teks dan khalayak semestinya bertali arus dan berkait secara berangkai dengan Allah. Malah menurut pandangan beliau, sesebuah karya sastera diperlihatkan keindahannya untuk mencapai takmilah melibatkan semua aspek yang merangkumi penghasilan bentuk, isi, tema, struktur, teknik, watak, perwatakan, sudut pandang, nilai, mesej, ideologi dan perkataan.

Seseorang pengarang tidak hanya menghasilkan penulisan karya sastera sebagai elemen hiburan semata-mata sebaliknya perlu menitik beratkan nilai kebertanggungjawaban dan menyempurnakan hasil kreatif mereka dengan meresapkan nilai estetika seni selaras dengan kehendak dan kesempurnaan-Nya (Mohd Faradi & Nik Nurul Farhana, 2017). Dengan menjadikan *Mencari Cahaya* Karya Salina Ibrahim sebagai sandaran kajian, ia begitu jelas memaparkan nilai-nilai takmilah yang berkait rapat dengan elemen kejiwaan dan kesetiaan terhadap ajaran Islam. Hal ini diperlihatkan melalui watak Haji Baharom sebagai seorang yang sentiasa mendepankan amal ibadah dalam menundukan peperangan jiwa. Penfokusan utama dalam kajian takmilah adalah mengenai perbezaan teknik penyampaian cerita dalam karya. Hal ini sama ada berunsur hiburan semata-mata atau sebagai sebuah karya yang tersirat dengan didikan pembentukan kejiwaan yang mempunyai prinsip atau falsafah tauhid sebagai asas kehidupan seseorang yang berpegang kepada agama. Berdasarkan prinsip Akmal iaitu menolak ideologi yang bertentangan dengan pemahaman Islam serta mempraktikkan sepenuh kehidupan sebagai umat Islam, di samping bertujuan menyebarkan dakwah melalui karya-karya untuk tujuan menyempurnakan akidah tauhid bagi menambah baik dan membentuk keimanan khalayak. Seajar dengan pernyataan itu, ditemui Salina Ibrahim berjaya meledakkan kefahaman tersebut sebagai kesedengan dalam penceritaan.

Menerusi plot-plot yang terbina dalam novel *Mencari Cahaya*, dikesani prinsip ketauhidan yang berhubungan dengan sifat Akmal diperhatikan melalui beberapa plot dalam novel ini. Perkara ini menjadikan novel karya Salina Ibrahim, sarat dengan nilai ketauhidan yang tinggi dan segala penyerahannya ditunjukkan melalui penggunaan aksara-aksara dari bahasa al-Quran (Arab), kalimah puji-pujian kepada Allah SWT serta penerapan ilmu hadis. Malah, sering menjadikan ibadah ini sebagai satu penyerahan diri kepada Allah dan satu suasana yang menggambarkan beliau sebagai hamba memohon keredaan dan keampunan daripada segala perlakuannya. Hal ini dapat dilihat melalui beberapa petikan seperti berikut:

“Bangun, kita berjemaah subuh!” Sayup-sayup azan subuh kedengaran syahdu menusuk ke telinganya. “Astaghfirullahalazim!” Raiyan beristighfar panjang. Dia meletakkan tangan di dada. Dia merasakan degup jantungnya amay kencang tanpa mengikut irama. Malah, dia sendiri bagaikan dapat mendengar gempa dalam dadanya itu. Tuhan!

(Salina Ibrahim, 2017: 33)

Pada dinihari tu, Haji Baharom mengajarnya beberapa perkara asas; tatacara wuduk, bacaan dalam solat, surah *al-Fatihah*, satu dua lagi surah-surah lazim dan kaifiat solat.

(Salina Ibrahim, 2017: 326)

Buat pertama kalinya subuh itu, dia kembali mengerjakan solat. Dia terasa tubuhnya begitu ringan. Dia terasa dirinya sudah berubah menjadi manusia baharu. Terasa ada nikmat yang sukar diungkapkan dengan bahasa, seusai dia melunaskan solat.

Kwai bergegas ke bilik air mengambil wuduk dan kembali beberapa minit kemudian dengan wajah masih basah. Solat dua rakaat itu tenang walaupun sesekali ada sedikit hingar dengan suara orang melintas di kaki lima. Lelaki itu menoleh ke arahnya, menghulurkan tangan mahu bersalaman. “Alhamdulillah selesai tanggungjawab subuh ini.”

(Salina Ibrahim, 2017: 327)

Merujuk beberapa petikan tersebut, penulis banyak menjelaskan tentang aspek perlakuan dalam rukun Islam yang kedua iaitu menunaikan solat lima kali sehari semalam. Perincian yang dijelaskan tentang kaedah dalam menjalankan solat tidak hanya menggambarkan tentang hubungan kecintaan yang diwajibkan kepada umat Islam terhadap Allah SWT, malah dengan menampilkan beberapa lafaz dan bacaan dari bahasa arab ketika menunaikan solat, sekali gus mampu mencerminkan nilai ilmu kepada pembaca serta mengangkat keindahan bahasa al-Quran. Selain itu, Salina Ibrahim tidak hanya menampilkan segenap ruang karya kreatifnya terhadap satu cabang ilmu keagamaan sahaja. Melalui Novel *Mencari Cahaya* ini, beliau turut mencerminkan amalan-amalan lain dalam kegiatan spiritual umat Islam bagi mengangkat moraliti tertinggi akhlak penganut agama ini, dengan meresapkan amalan membaca al-Quran untuk mencari redhai Allah, di samping peringatan terhadap hakikat kehidupan dunia sebagai persinggahan mencari keredaan kehidupan hakiki kelak. selain itu, ibadah ini sebagai satu penyerahan diri kepada Allah dan memohon keredaan serta keampunan dari segala pelakumannya yang lalu. Teks berikut menggambarkan pernyataan.

“Saya tak pandai sangat, abang. Saya sempat belajar sedikit-sedikit daripada arwah bapa saudara. Dia guru agama dan mengajar al-Quran di kampung. Tapi kita boleh saja sama-sama belajar nanti. Saya selalu ikut emak saudara ke kelas agama di masjid. Imam masjid tu bagus sangat.abang pun boleh belajar dengan dia. Kita belajar sama-sama, ya.”

(Salina Ibrahim, 2017: 257)

Berdasarkan penurunan teks tersebut, sandaran pengajaran terhadap umat Islam tidak hanya ditumpukan terhadap kewajipan meyakini dan megikuti rukun Islam sahaja, sebaliknya harus memperakui tentang keabsahan Rukun Iman dengan bertunjangkan kepercayaan Iman (percaya) kepada kitab-kitab Allah, iaitu meyakini dan percaya bahawa Allah telah menurunkan wahyu (kitab suci) melalui malaikat jibril kepada para nabi untuk disampaikan kepada umat Islam yang berisi tentang petunjuk dan pedoman. Amalan melalui kitab tersebut tidak akan menyedatkan manusia selama-lamanya.



### Prinsip Ilmu Takamul dalam Teks Sastera

Islam agama syumul yang sentiasa menganjurkan kepada keilmuan. Setiap Muslim dianjurkan untuk menuntut ilmu. Konsep takmilah dalam hubungan kesusasteraan dan ilmu mempunyai pertalian dengan akal dan hati budi manusia. Akal sering kali dikaitkan dengan ilmu yang bersifat alamiah dan rasional, manakala hati merujuk kepada kerohanian yang harus ada dalam diri setiap muslim sejati. Peranan kesusasteraan yang takamul ialah mempertingkatkan kedua-dua bentuk alamiah dan rohani. Contohnya, melalui diksi-diksi naratif berupaya menyingkap inti sari ilmu melalui persoalan-persoalan tasawuf yang dianjurkan oleh pengarang dalam karyanya. Hal ini kembali semula kepada fungsi kesusasteraan itu sendiri yang bukan sahaja menjadi alat hiburan, malah memiliki nilai mendidik yang bukan sahaja secara terus tetapi juga melalui nilai-nilai tersirat. Justeru, prinsip ini membuktikan sastera bersifat takamul kepada ilmu dan ilmu takamul pula kepada sastera (Shafie Abu Bakar, 1996: 29).

Menyentuh tentang prinsip ini, iaitu memperlihatkan ideologi pengarang dalam menganjurkan kepada perbuatan-perbuatan kebaikan dalam membina kehidupan yang sempurna dan berhikmah. Contohnya melalui watak Cahaya yang dijadikan sebagai kesendengan dalam garapan mempamerkan keutuhan perwatakan terhadap pegangan kepada Islam. Cahaya seringkali menyampaikan nasihat dan pandangan berpaksikan unsur tasawuf kepada Kwai tatkala dirudum masalah. Ia jelas menunjukkan hakikat tentang saranan pengarang agar manusia berhijrah daripada mengamalkan sifat-sifat yang tidak baik kepada amalan-amalan mulia. Hal ini dibuktikan melalui petikan tersebut:

“Dalam al-Quran, ada surah bintang, Surah an-Najm namanya. Allah SWT bersumpah dengan an-Najm kerana bintang-bintang yang tenggelam dan timbul, ada manfaat besar kepada manusia. Bintang jadi pedoman bagi manusia belayar di laut, pengembara di padang pasir, malah bintang juga berguna dalam menentukan peredaran musim,”luah Cahaya kepadanya.

(Salina Ibrahim, 2017: 255)

“Hanya apabila langit cukup gelap, barulah kita dapat melihat bintang yang bercahaya. Sama seperti hidup kita, selepas mendapat banyak pengalaman, melalui banyak penderitaan, barulah kita nampak siapa diri kita. Ada orang diberi hidayah selepas lama hidup dalam gelap dan ada orang digerakkan hatinya untuk mencari Tuhan selepas melalui beberapa peristiwa dalam hidup,” gumam Cahaya kepadanya selalu.

(Salina Ibrahim, 2017: 256)

“Bukan. Bukan saya, abang. Allah berikan kita Islam dan Islam itulah cahaya petunjuk jalan kita. Kita selamat selagi kita mengenal Allah dan Islam.” Cahaya membalas dengan suara tenang.

(Salina Ibrahim, 2017: 257)

“Ada seorang ulama tasawuf bernama Yahya bin Muaz ar-Razi pernah berkata, sesiapa yang mengenal diri, maka dia akan mengenal Allah!” Mukadimah daripada Cahaya membuatkan matanya bersinar.

(Salina Ibrahim, 2017: 258)

Selain itu, Salina Ibrahim turut menggarap elemen keluhuran diri dengan menggambarkan sifat keihsanan melalui beberapa watak dengan menganjurkan nilai perkongsian rezeki melalui cara bersedekah. Hal ini, memberi kesedaran kepada manusia agar sentiasa perihatin terhadap golongan yang kurang bernasib baik. Sifat pemurah ini diresapkan melalui watak Jalal dan Rohani yang berperanan sebagai pengusaha catering yang sering memasak dan menyediakan makanan kepada gelandangan.

Mereka berdua pengusaha catering yang selalu mendapat tempahan menyediakan makanan dalam program anjuran fakultinya. Tahun lepas,

ketika Raiyan menguruskan jamuan untuk kelasnya, dia berurusan dengan mereka. Dalam perbualan dengan suami isteri itu, tiba-tiba sahaja terkeluar cerita mengenai kerja sukarela yang dibuat oleh Jalan dan Rohani. “Kami masak, bungkus dan edarkan sendiri. Setiap minggu kami sediakan lebih kurang 100 bungkusan, kadangkala sehingga 200 bungkusan. Cara itu lebih jimat dan mudah,” cerita Rohani.

(Salina Ibrahim, 2017: 22)

Novel *Mencari Cahaya* ini juga sarat dengan unsur pengajaran dan didikan dalam membentuk identiti rohani yang lebih sempurna melalui kata-kata nasihat yang disampaikan secara eksplisit. Ia bertujuan meruntunkan jiwa remaja agar sentiasa peka pada nilai-nilai pedoman yang membentuk akhlak yang lebih mulia. Teks di bawah menggambarkan unsur takamul:

Dia masih mahu menelusuri dirinya sendiri. Emak selalu mengajarnya supaya hidup dengan pegangan tertentu. Kata emak ringkas, tetapi selalu dia ingat; buat baik pada orang tetapi jangan meminta balasan daripada orang yang kita tolong. Jika kita ikhlas, nanti apabila kita dalam kesulitan, akan muncul orang lain berbuat baik dan menolong kita. Mungkin itu jadi sebahagian daripada pegangannya selama ini.

(Salina Ibrahim, 2017: 59-60)

Secara tuntas, dapat diklasifikasikan melalui ilmu yang berteraskan sumber al-Quran, mampu menyemai akhlak dan membentuk identiti yang lebih luhur dan seterusnya memenuhi prinsip teori takmilah daripada sudut falsafah tauhid yang merujuk kepada ketauhidan Allah serta ilmu yang ditunjukkan sebagai panduan dan teladan kepada khalayak.

### ***Prinsip Istikmal Diri Kepada Pengarang***

Sesebuah karya sastera dianggap mempunyai kualiti yang tinggi sekiranya pengarang tersebut berpasak pada kreadibiliti utuh dalam menzahirkan hasil karyanya. Pengarang tidak hanya memikirkan hasil yang digarap semata-mata sebagai konteks hiburan, sebaliknya wajar menyelidiki kesan dan manfaat dari hasil nukilan yang diterjemahkan ke atas tulisan. Menurut Asmiaty Amat & Lokman Abdul Sama (2014), Sebuah karya Islam yang dihasilkan oleh seseorang pengkarya yang hanya tahu bersandiwara adalah umpama sehelai kertas yang tidak bermakna. Pada pandangan mereka seorang pengkarya wajar memiliki sifat-sifat mulia dan meninggalkan sifat-sifat mazmumah serta perlu memiliki dan menguasai bidang ilmu, malah mereka harus mempraktikkan ilmu-ilmu yang mereka miliki itu tidak kira ilmu agama mahupun ilmu kesusasteraan. Secara jelas, pandangan mereka menyeru kepada pengkarya Islam agar memasukkan ‘roh’ keislamannya sebagai sebuah perkongisian ilmu yang mampu memberi manfaat secara bersama khususnya khalayak pembaca.

Seorang pengkarya wajib mengetahui tugas mereka sebagai pengkarya dan menyampaikan bakat dan kemahiran mereka ke jalan yang benar. Aspek yang dititik beratkan adalah berkenaan kebenaran tujuan dan kebenaran isi kandungan dan cara penulisan, (Asmiaty Amat & Lokman Abdul Sama 2014). Perkara ini turut dinyatakan oleh A. Hasjmy bahawa ciri-ciri sasterawan muslim yang digambarkan ialah mereka yang beriman, beramal soleh serta sentiasa mengingati Allah SWT. Keimanan dan ketakwaan sasterawan muslim dimanifestasikan daripada karya mereka (A. Hasjmy, 1987: 55-56). Dengan berlatar belakang sebagai graduan Sarjana Muda Syariah yang dimiliki oleh Salina Ibrahim, tidak sukarlah bagi beliau menzahirkan fikiran dan perasaan terhadap kecintaannya kepada Tuhan, agama dan nilai perikemanusiaan melalui setiap plot dalam naratif novel ini. Beliau bukan sahaja dididik dengan ilmu agama yang mendalam, malah menjadikan pengalaman kerjaya sebagai wartawan menunjukkan beliau mengamalkan sesuatu yang diutarakannya dalam karya tersebut. Selain itu, kefasihan beliau dalam berbahasa Arab turut menjadi satu kredit

untuk beliau memperindahkan kalimah-kalimah dengan selitan bahasa Arab yang sesuai dengan maksud yang ingin disampaikan melalui karya ini. Penyerapan ilmu agama yang disampaikan secara tersirat sedikit sebanyak umpama sindiran kepada masyarakat khususnya kepada pembaca agar menjadikan sesebuah karya tidak hanya disandarkan sebagai unsur hiburan semata-mata, sebaliknya, menjadikan ia sebagai titik tolak kesedaran dalam diri.

Keindahan bentuk karya ini terpancar melalui penggunaan diksi atau perkataan dari bahasa Arab meskipun ia dipamerkan secara minima di dalam teks, namun memberi kesan langsung terhadap ciri-ciri yang menggambarkan sesebuah karya tauhid. Antara perkataan Arab yang ditemui seperti *Alhamdulillah / Insha Allah / Astaghfirullahalazim / beristighfar / hayat / zuriat / al-Quran / solat / azan*.

Jika dipelusuri dalam novel *Mencari Cahaya*, teks yang terkandung pinjaman kalimah-kalimah Arab, tidak hanya dijadikan sebagai kelainan dalam naratif penceritaan, sebaliknya setiap penyampaian yang diujahkan menyuntik nilai keinsafan agar sentiasa beramal dengan kebaikan. Menyedari hakikat nilai kebertanggungjawaban pengarang dalam menghasilkan karya dilihat bermanfaat kepada pembaca, Salina Ibrahim sering mendominasi aspek peringatan dan asuhan jiwa melalui ajaran-ajaran yang tersandar pada kehidupan Islam. Beliau sebagai pengarang juga, sering mengingatkan dirinya agar tidak tersasar ke landasan yang salah dalam proses menyempurnakan diri dan khalayak;

“Kita manusia dibekalkan dengan fitrah. Maksudnya, sifat batin semula jadi, yang diberikan oleh Allah ke dalam diri setiap manusia sejak azali lagi. Fitrah itu wujud bersama lahirnya kita ke dunia dan terus menjadi sifat manusia tanpa melalui proses berguru atau pengalaman. Asalnya fitrah tak cukup subur semasa manusia masih bayi, tetapi beransur-ansur subur bersama kesuburan yang dialami oleh jasad lahir manusia.”

(Salina Ibrahim, 2017: 312)

“Antara sifat fitrah ini ialah takut, sayang, simpati, marah, dendam, benci, gembira, dengki, megah, sedih dan macam-macam lagi.

(Salina Ibrahim, 2017: 312)

Merujuk petikan tersebut jelas menggambarkan kesungguhan pengarang dalam usaha mendakwahkan khalayak secara tersirat melalui perilaku-perilaku dengan menunjukkan prinsip Istikmal yang ditampilkan penulis melalui perwatakan pada beberapa watak. Pada sisi prinsip sebegini penulis harus bertanggungjawab dalam menghasilkan karya mereka agar mempunyai nilai-nilai kesucian terhadap agama Islam. Secara tersurat pengarang seumpama menampilkan cerminan dirinya yang mempunyai ketinggian dalam bidang agama sebagai satu komponen berdakwah secara halus yang tidak membebankan pembaca agar mudah difahami melalui laras penulisan kreatif. Perkara ini turut dipertegas oleh Shafie Abu Bakar (1997) bahawa melalui rangka teori yang berkaitan dengan Allah SWT, sastera dilihat bukan sebagai satu aspek yang terasing daripada Islam tetapi ia mencerminkan kesyumulan Islam dan *integrated* (Asmiaty Amat & Lokman Abdul Samad, 2014). Oleh hal yang demikian, dapat dikatakan melalui novel *Mencari Cahaya*, karya Salina Ibrahim menunjukkan bahawa beliau telah mengistikmalkan diri dengan kolaborasi ilmu agama dan sastera.

## KESIMPULAN

Novel *Mencari Cahaya* karya Salina Ibrahim banyak menampilkan ilmu ketauhidan dalam laras penulisan kreatif. Ketertiban pengarang dalam menggarap hasil karya penulisannya tidak sekadar bersandarkan leka hiburan kepada khalayak semata-mata, namun setiap plot perjalanan cerita yang berlaku disaring selidik berlandaskan unsur kemanusiaan dan kejiwaan yang selaras dengan ketinggian akhlak. Pengarang tidak hanya menampilkan konflik watak

dalam pertembungan ideologi kefahaman dan startifikasi sosial semata-mata, malah melalui keluhuran nilai kemanusiaan yang bertitik tolak dari rohani dan jasmani yang luhur, mampu merungkaikan pergelutan yang wujud dengan mendepankan akal berbanding nafsu. Melalui gambaran dan jalan cerita ini, pengarang menyeru khalayak pembaca ke arah kebaikan dengan mengerjakan amalan-amalan yang murni untuk dijadikan panduan kecemerlangan dunia dan kegemilangan di akhirat. Hal ini secara jelas bertepatan tentang prinsip hubungan Takmilah dengan khalayak pembaca bagi memupuk ke arah insan Kamil. Justeru, untuk mengembalikan keagungan Islam, seseorang pengkarya dituntut untuk menghasilkan karya yang memperlihatkan pertemuan yang sempurna antara kebenaran, kebaikan dan keindahan dalam berbahasa. Maka teori takmilah yang diilhamkan oleh Shafie Abu Bakar ternyata merupakan teori yang wajar dipraktikkan untuk mengkaji karya-karya berkonsepkan islamisasi dan ketinggian akhlak.

## BIBLIOGRAFI

- Shafie Abu Bakar. (1996). 'Takmilah: Teori, Falsafah dan Prinsip.' *Dewan Sastera*. November : 25-33.
- A. Hasjmy. (1987). *Sastera dan Agama' dalam Ismail Hussein* (pnggr.). Kuala Lumpur: Dewan Bahasa dan Pustaka.
- Kamariah Kamaruddin. (2011). *Takmilah dalam Novel Melayu*. Kuala Lumpur: Dewan Bahasa dan Pustaka.
- Salina Ibrahim. (2017). *Mencari Cahaya*. Kuala Lumpur: Dewan Bahasa dan Pustaka.
- Shafie Abu Bakar. (1994). 'Takmilah: Teori, Falsafah dan Prinsip.' Dalam Mana Sikana (ed.). *Teori Sastera dan Budaya dalam Kajian Akademik*. Bangi. Universiti Kebangsaan Malaysia.
- Shafie Abu Bakar. (1997). 'Estetika dalam Takmilah.' Dalam Mana Sikana (ed.). *Pembangunan Seni dan Sastera*. Bangi. Universiti Kebangsaan Malaysia.
- Abdul Halim Ali. (2009). *Teori Takmilah*. Diperolehi pada Ogos 15, 2017 dari , <http://teorisastera.blogspot.my/2009/11/teori>.
- Asmiaty Amat & Lokman Abdul Samad. (2014). *Puisi-puisi Arifin Arif: Satu Analisis Takmilah*. Diperolehi pada Ogos 16, 2017 dari [https://www.researchgate.net/publication/306359049\\_Puisi\\_puisi\\_Arifin\\_Arif\\_Satu\\_Analisis\\_Takmilah](https://www.researchgate.net/publication/306359049_Puisi_puisi_Arifin_Arif_Satu_Analisis_Takmilah).
- Kamariah Kamarudin. (2016). Karya Shahnnon Ahmad Berdasarkan Perspektif Takmilah. *Malay Literature*. Diperolehi pada Ogos 17, 2017 dari <http://malayliterature.dbp.my/wordpress/?p=1918>.
- Mohd Faradi & Nik Nurul Farhana Hussein. (2017). Bumi Cinta : Soroton Takmilah Dalam Karya Tauhid. *Seminar Bahasa dan Kesusasteraan Arab*. Terengganu: Universiti Sultan Zainal Abidin. Artikel dibentangkan di Universiti Sultan Zainal Abidin pada November 2017.
- Rosnani Ripin. (2017). Takmilah Novel Seteguh Fikrah Saleha, Karya Aminah Mokhtar. *E-Prosiding PASAK 2 - Jilid 3: Subtema Sosio Budaya, Sosiologi dan Kenegaraan*. Selangor: Kolej Universiti Islam Selangor.

## **Biodata Penulis**

Mohd Faradi bin Mohamed Ghazali, dilahirkan di kampung Tumpat, Kelantan. Mendapat pendidikan awal di Sekolah Kebangsaan Padang Garong, Kota Bharu, Kelantan, SMK Bukit Sawa, Terengganu dan kemudiannya melanjutkan pelajaran di Universiti Kebangsaan Malaysia dalam bidang Ijazah Sarjana Muda Sastera (Persuratan Melayu) (2007-2010). Menyambung pengajian di peringkat Sarjana Sastera (Kesusasteraan Melayu), UKM (2010-2012) dan kini sebagai penuntut di UKM di peringkat Doktor Falsafah (Kesusasteraan Melayu). Berdasarkan pengalaman kerja, pernah berkhidmat sebagai pensyarah di beberapa institut pengajian tinggi seperti City University College of Science and Technology, UniKL Business School, Universiti Kuala Lumpur, Fakulti Ekologi Manusia, Universiti Putra Malaysia, Imperia Institute Of Technology, USJ Selangor dan kini berkhidmat di Pusat Pengajian Bahasa Moden dan Komunikasi, Fakulti Bahasa dan Komunikasi, Universiti Sultan Zainal Abidin, Gong Badak Terengganu.

Nur 'Aina Syahirah Binti Azmi berasal dari Johor Darul Takzim. Merupakan pelajar tahun kedua dalam bidang Ijazah Sarjana Muda Pengajian Bahasa Arab di Pusat Pengajian Bahasa Arab, Fakulti Bahasa dan Komunikasi, UniSZA.

## **KONSEP ‘ILM AL-BAYAN DALAM GAYA BAHASA MELAYU: SOROTAN PERBANDINGAN DAN PEMANFAATANNYA DALAM PENGAJARAN ILMU BALAGHAH**

Zulazhan Ab. Halim  
Abdul Wahid Salleh  
Noor Eliza Abdul Rahman  
Shuhaida Hanim Mohamad Suhane

### **ABSTRAK**

Ilmu balaghah atau retorik bukanlah suatu perkara yang asing dalam kalangan pelajar di Malaysia yang mempelajari bahasa Arab sebagai bahasa kedua. Pendedahan ilmu ini kepada mereka dalam kurikulum pengajian di peringkat sekolah menengah dan pengajian tinggi agak besar berbanding bahasa Melayu itu sendiri. Kertas ini menyorot perbandingan antara satu wacana dalam ilmu balaghah, iaitu *‘Ilm al-Bayan* dengan gaya bahasa Melayu. Perbandingan yang dilakukan bertujuan untuk melihat bagaimana ia dapat dimanfaatkan dalam sesi pengajaran dan membantu pelajar memahami ilmu balaghah secara lebih mendalam, di samping menambah pengetahuan pelajar terhadap perbezaan antara budaya Arab dan Melayu.

### **PENDAHULUAN**

Pengajian bahasa Arab merupakan sebahagian daripada pengajian Islam kerana sumber utama kepada pengajian Islam, iaitu al-Quran dan hadis adalah dalam bahasa Arab (Hamidah & Wan Mohammad Ubaidillah, 2016). Bahasa Arab telah bertapak di Malaysia sudah sekian lama, iaitu sejak kemasukan Islam ke Tanah Melayu lagi (Mat Taib Pa, 2008; Muhammad Sabri et al., 2016). Pengajian bahasa Arab telah berkembang dengan pesat seiring dengan perkembangan pengajian Islam. Bermula dengan sistem pondok pada awal kurun ke 15 Masihi, kemudian berkembang kepada sistem sekolah agama (madrasah) pada awal kurun ke 20 dan terus berkembang kepada sistem kolej dan universiti, ramai graduan dalam bidang pengajian Islam, termasuk pengajian bahasa Arab telah dilahirkan (Jabatan Pengajian Tinggi Malaysia, 2010).

Ilmu bahasa Arab terbahagi kepada 12 ilmu. Kertas kerja ini akan menyentuh satu ilmu yang tidak asing lagi dalam kalangan penuntut ilmu bahasa Arab, iaitu ilmu balaghah. Perkataan balaghah dalam Kamus Dewan (2007:114) bermaksud petah, fasih (bercakap). Manakala Glosari Bahasa dan Kesusasteraan Arab (1996:58) menghurai maksud balaghah sebagai penampilan makna yang menarik melalui ungkapan yang tepat di samping memberi kesan yang mendalam serta bersesuaian dengan makna. Perkataan balaghah diterjemahkan ke dalam bahasa Inggeris kepada *rhetoric* (Wehr, 1976:74; Steingass, 1882: 336). Manakala perkataan retorik pula dalam Kamus Dewan (2007:1326) bermaksud pertuturan atau tulisan yang menggunakan bahasa atau kata yang indah atau muluk-muluk untuk mempengaruhi pemikiran pendengar. Pengertian balaghah dan retorik ini sebenarnya diambil daripada pengertian yang diguna pakai dalam pengajian ilmu balaghah Arab. Sebagai contoh, al-Qazwini (2016:26) mendefinisikan balaghah sebagai:

البلاغة هي مطابقة الكلام لمقتضى الحال مع فصاحته.

*Balaghah adalah keserasian antara ungkapan dengan tuntutan situasi pendengar di samping ungkapan itu sendiri sudah fasih.*

Manakala menurut Ali al-Jarim dan Mustafa Amin, pengarang kitab balaghah yang masyhur penggunaannya di Malaysia sejak dari dahulu lagi, iaitu al-Balaghah al-Wadiah (t.th: 8), balaghah ialah:

تأدية المعنى الجليل واضحا بعبارة صحيحة لها في النفس أثر خلاب مع ملائمة كل كلام للموطن الذي يقال فيه  
والأشخاص الذين يخاطبون.

*Menyampaikan makna yang indah dengan jelas dan menggunakan ungkapan yang betul dan boleh memberi kesan kepada jiwa pendengar di samping tetap menjaga relevansi setiap ungkapan dengan situasi dan pihak yang diajak berbicara.*

Jika dibandingkan dengan ilmu bahasa Arab yang lain seperti ilmu nahu atau tatabahasa, iaitu cabang ilmu linguistik yang berkaitan dengan sintaksis, morfologi dan sebagainya, ilmu balaghah merupakan antara ilmu yang mesti dipelajari oleh penuntut ilmu pengajian Islam dan bahasa Arab. Hal ini demikian kerana melihat kepada fungsi ilmu ini dalam memahami dan menghayati mukjizat bahasa al-Quran dan keindahan bahasa hadis Rasulullah SAW dan karya sasterawan Arab (al-'Askari, 1952). Dalam konteks pendidikan Islam di Malaysia, tidak hairanlah jika kita telusuri kurikulum pengajian Islam dan bahasa Arab bermula dari peringkat sekolah menengah hingga ke peringkat universiti, kita akan dapati bahawa sejak dari dahulu lagi mata pelajaran balaghah tidak diabaikan. Sebagai contoh, dalam Kurikulum Bersepadu Sekolah Menengah (1989-2016), komponen ilmu balaghah dimasukkan dalam mata pelajaran bahasa Arab. Dalam Kurikulum Sijil Tinggi Agama Malaysia (STAM) juga terdapat mata pelajaran *al-Balaghah*. Begitu juga dalam Kurikulum Bersepadu Dini (KBD) yang mula diperkenalkan pada tahun 2015, terdapat mata pelajaran *al-Adab wa al-Balaghah*. Bahkan mata pelajaran balaghah terus mendapat tempat dalam kurikulum di peringkat pengajian tinggi, seperti dalam Ijazah Sarjana Muda Pengajian Bahasa Arab (dengan Kepujian) di Fakulti Bahasa dan Komunikasi, Universiti Sultan Zainal Abidin, Terengganu.

Walaupun ilmu balaghah Arab bukanlah satu mata pelajaran asing dalam kalangan penuntut ilmu pengajian Islam dan bahasa Arab di Malaysia, dapatan daripada kajian lepas menunjukkan sesuatu perlu dilakukan oleh ilmuan dalam bidang ini agar penguasaan pelajar terhadap ilmu balaghah dapat ditingkatkan. Himpunan dapatan kajian lepas yang melibatkan pengajian balaghah di peringkat sekolah menengah dan universiti (Abdul Halim, 1999; Sohair, 1999; Abdullah, 1999; Husaimi, 1999; Ab. Rahim, 1999; Azhar et al., 2003; Rosni & Muhammad Marwan, 2006; Azhar, 2006; Azhar et al., 2006; Abdul Hakim, 2008; Raja Hazirah, 2012; Anuar Sofian et al., 2013, Ahmad Redzaudin et al., 2016) menunjukkan bahawa walaupun sebahagian pelajar mempunyai minat untuk mempelajari ilmu balaghah, namun isu kelemahan yang melibatkan penguasaan pelajar, penggunaan bahan pengajaran seperti buku teks contohnya, kaedah pengajaran guru dan kaedah penilaian sentiasa ada dan mengganggu proses memartabatkan ilmu balaghah dalam kalangan pelajar.

Sehubungan itu, kertas kerja ini bertujuan untuk melihat kembali isu penguasaan pelajar dan bahan pengajaran ilmu balaghah dari sudut bagaimana ilmu sastera Melayu dapat dimanfaatkan dalam sesi pengajaran dan membantu pelajar memahami ilmu balaghah secara lebih mendalam, di samping menambah pengetahuan pelajar terhadap perbezaan antara budaya Arab dan Melayu. Walaubagaimanapun kertas kerja ini membataskan kepada salah satu daripada tiga wacana dalam ilmu balaghah, iaitu *Ilm al-Bayan* yang akan dibandingkan dengan beberapa jenis gaya bahasa Melayu yang bersesuaian.

## PERKEMBANGAN ILMU BALAGHAH ARAB

Ilmu balaghah sebenarnya telah wujud semenjak zaman jahiliah walaupun bukan dalam bentuk ilmu balaghah moden sebagaimana pada hari ini. Buktinya yang jelas ialah riwayat

yang menyatakan bahawa al-Nabighah al-Zhubyani, salah seorang penyair utama zaman jahiliah telah dilantik sebagai penilai kepada puisi-puisi Arab (*syi'r*) yang dideklamasikan di Pasar 'Ukkaz. Penilaian yang beliau lakukan adalah berdasarkan kepada kesesuaian perkataan dengan makna dan keindahannya yang merupakan topik perbincangan ilmu balaghah (al-Sa'idi, t.th). Ilmu ini kemudiannya berkembang seiring dengan perkembangan ilmu-ilmu pengajian Islam dan bahasa Arab yang lain dalam memberikan khidmat kepada al-Quran. Ramai ulama telah menghasilkan karya yang memasukkan nama al-Quran dalam tajuk karya mereka. Tidak terkecuali ulama ilmu balaghah. Sebagai contoh, kitab *Majaz al-Qur'an* oleh Abu Ubaydah Ma'mar bin al-Muthanna, *Ma'ani al-Qur'an* (al-Farra'), *al-Nukat li 'Ijaz al-Qur'an* (al-Rummani), *Bayan 'Ijaz al-Qur'an* (al-Khattabi) dan *'Ijaz al-Qur'an* (al-Baqillani). Berdasarkan karya-karya ini kita melihat akan kepentingan ilmu balaghah kerana wujudnya perkaitan dengan al-Quran (Abu Hamidah, 2017).

Pada peringkat awal, topik perbincangan ilmu balaghah berada secara berselerak dalam buku-buku ulama balaghah dan sastera Arab seperti dalam kitab *al-Bayan wa al-Tabyin* oleh al-Jahiz, *al-Badi'* (Ibn al-Mu'tazz), dan *Naqd al-Syi'r* (Qudamah ibn Ja'far). Namun, dengan kemunculan Abd al-Qahir al-Jurjani (meninggal dunia 471H), al-Zamakhsyari (m. 538H) dan Abu Ya'qub al-Sakkaki (m. 626H) topik perbincangan ilmu balaghah telah disusun dengan kemas dan teratur. Al-Jurjani telah mengarang dua buah buku, iaitu *Asrar al-Balaghah* dan *Dala'il al-'Ijaz*, al-Zamakhsyari menulis kitab tafsir *al-Kasysyaf* manakala al-Sakkaki menghasilkan sebuah buku yang bertajuk *Miftah al-'Ulum*. Melalui *Miftah al-'Ulum* ini al-Sakkaki membahagikan topik perbincangan ilmu balaghah kepada tiga perbincangan utama, iaitu *'Ilm al-Ma'ani*, *'Ilm al-Bayan* dan *'Ilm al-Badi'*. Pembahagian yang dibuat oleh beliau ini akhirnya diterima pakai sehingga ke hari ini. ('Abd al-Aziz 'Atiq, t.th)

Menurut Syauqi Dayf (1965), kemuncak zaman kegemilangan balaghah adalah pada zaman Abd al-Qahir al-Jurjani, al-Zamakhsyari dan al-Sakkaki. Selepas zaman al-Sakkaki, ilmu balaghah memasuki zaman kejumudan kerana ulama selepas itu tidak lagi melakukan pembaharuan dalam ilmu balaghah tetapi sebaliknya menumpukan kepada meringkaskan (*talkhis*), menghuraikan (*syarh*) dan membuat nota kaki (*hamisy*). Tambahan pula aliran penerbitan buku pada masa itu mula memisahkan antara bidang sastera dan bidang balaghah.

### 'ILM AL-BAYAN DALAM BALAGHAH ARAB

Ilmu balaghah terbahagi kepada tiga bahagian, iaitu *'Ilm al-Ma'ani*, *'Ilm al-Bayan* dan *'Ilm al-Badi'*. Perbezaan antara ketiga-tiga bahagian ini ditunjukkan dalam Jadual 1 berikut:

Jadual 1: Perbezaan *'Ilm al-Ma'ani*, *'Ilm al-Bayan* dan *'Ilm al-Badi'*

<i>'Ilm al-Ma'ani</i>	<i>'Ilm al-Bayan</i>	<i>'Ilm al-Badi'</i>
<u>Definisi:</u> علم يعرف به أحوال اللفظ العربي التي بها يطابق مقتضى الحال.	<u>Definisi:</u> علم يعرف به إيراد المعنى الواحد بطرق مختلفة مع وضوح الدلالة.	<u>Definisi:</u> علم يعرف به وجوه تحسين الكلام بعد رعاية المطابقة لمقتضى الحال ووضوح الدلالة على المعنى المراد.
<u>Huraian:</u> Ilmu yang membincangkan kedudukan ungkapan yang selaras dengan situasi tertentu. Ia mengawal seseorang daripada tersilap	<u>Huraian:</u> Ilmu yang membincangkan makna dan peraturan yang menjelaskan sesuatu idea melalui pelbagai cara. Ia	<u>Huraian:</u> Ilmu yang membincangkan cara mengindahkan ungkapan dengan mengambil kira kedudukan ungkapan yang selaras



<p>mengungkapkan kata-kata yang tidak sesuai dengan konteks situasi. Perkaedahan ilmu ini banyak disandarkan kepada ilmu nahu dengan istilah-istilah khusus seperti <i>isnad</i> (<i>musnad</i> dan <i>musnad ilayh</i>) yang boleh terdiri dari <i>mubtada'</i>, <i>khobar</i>, <i>fi'il</i>, <i>fa'il</i> dan sebagainya.</p>	<p>membimbing seseorang untuk menyampaikan sesuatu maksud dengan pelbagai cara yang boleh menghasilkan kesan tersendiri kepada pendengar.</p>	<p>dengan situasi dan membawa makna yang dikehendaki dengan jelas.</p>
<p><u>Contoh:</u>          (Ayat <i>khbari</i>) أسلوب خبري (1)          حضر أحمد إلى الفصل أمس.  <i>Ahmad datang ke kelas kelmarin.</i></p> <p>(Ayat <i>insya'i</i>) أسلوب إنشائي (2)          اصبر إلى غد  <i>Bersabarlah sehingga esok.</i></p>	<p><u>Contoh:</u>          التشبيه (Perbandingan)          الخد كالوردة الحمراء  <i>Pipi merah seperti bunga ros merah.</i></p>	<p><u>Contoh:</u>          الجناس          (Dua perkataan sama sebutan tetapi berlainan makna)          شهدت صلاة المغرب في بعض مساجد المغرب.  <i>Saya solat maghrib di salah sebuah masjid di Maghribi.</i></p>

Sumber: Abdul Wahid & Norasmazura, 2018; Idris et al., 2012

## 2.1 Pembahagian 'Ilm al-Bayan

Secara ringkasnya, pembahagian 'Ilm al-Bayan dirumuskan sebagaimana dalam Rajah 2 berikut:

Rajah 2: Pembahagian 'Ilm al-Bayan

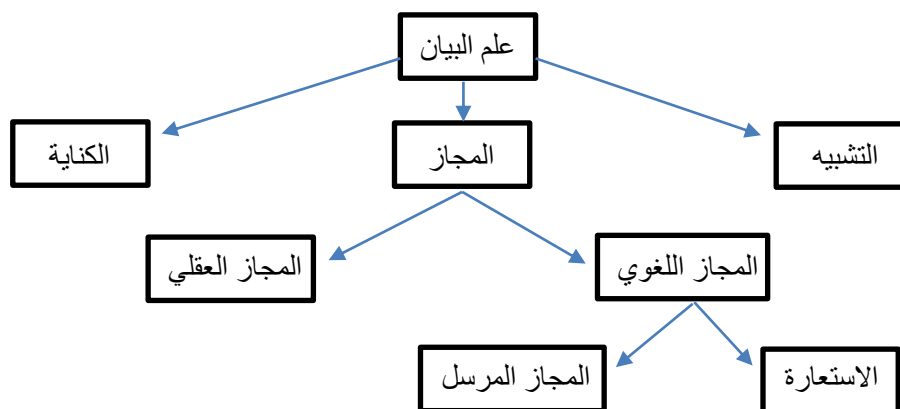

Sumber: Abdul Wahid & Norasmazura, 2018; Zulazhan 2011

### 1. Tasybih

Menurut Shaykhun (1990: 23), *tasybih* dari segi bahasa bermaksud التمثيل. Dari segi istilah ia bermaksud ملحوظة أو ملحوظة (perbandingan sesuatu dengan yang lain yang mempunyai ciri yang sama dengan menggunakan partikel yang disebut atau tidak disebut bersamanya).

*Tasybih* dibina daripada empat rukun asas, iaitu *musyabbah* (lafaz bandingan), *musyabbah bih* (lafaz yang dibandingkan) *wajh al-syabah* (sifat atau makna yang dikongsi bersama) dan *adat al-tasybih* (kata-kata pembanding atau partikel *tasybih*). Sebagai contoh,

الهداية العلم كالنور في الهداية (*Ilmu seperti cahaya memberi petunjuk kepada manusia*). Dalam contoh ini, ilmu (*musyabbah*) telah dibandingkan dengan cahaya (*musyabbah bih*) dan sifat memberi petunjuk atau pedoman merupakan ciri persamaan yang dikongsi bersama (*wajh al-syabh*). Partikel *tasybih* ialah huruf *kaf* yang bermaksud *seperti* (Abdul Wahid, 2007).

Unsur utama yang membentuk *tasybih* ialah *musyabbah* dan *musyabbah bih* yang dipanggil sebagai طرفا التشبيه. Kedua-dua unsur ini tidak boleh digugurkan sama sekali. Asas *tasybih* ini terbahagi kepada beberapa bahagian berdasarkan kepada bentuk *musyabbah* dan *musyabbah bih*. Jika ia boleh dicapai oleh pancaindera (deria rasa yang lima, iaitu rasa, bau, dengar, lihat dan sentuh), maka ia dinamakan sebagai *hissi* (حسي). Jika sesuatu itu tidak boleh dicakupi oleh pancaindera yang lima maka ia dianggap sebagai *aqli* (عقلي). Contoh *tasybih hissi* ialah خدحا كالوردة الحمراء (*Pipinya merah seperti bunga mawar*). Contoh *tasybih aqli* ialah الإيمان كالحياة (*Iman itu umpama kehidupan*) (Abdul Wahid 2007).

## 2. Isti'arah

*Isti'arah* ialah *majaz lughawi* yang hubungan (*'alaqah*) antara makna asal dan makna *majazi* adalah dalam bentuk persamaan (*tasybih*) (al-Taftazani et al, t.th), atau definisi lengkapnya ialah penggunaan perkataan bukan pada makna yang telah ditentukan untuknya, atas dasar wujud hubungan persamaan antara makna yang dikehendaki oleh penutur perkataan tersebut dengan makna yang telah ditentukan, di samping ada bukti yang menunjukkan bahawa maksud asal perkataan (maksud yang telah ditentukan) tidak dikehendaki oleh penutur (al-Tunji, 1993).

Menurut Mohamad Syukri et al. (2012), *isti'arah* merupakan *tashbih* yang hanya mempunyai salah satu daripada dua rukun utama, iaitu lafaz bandingan (*musyabbah*) dan lafaz yang dibandingkan (*musyabbah bih*). Pada masa yang sama digugurkan sifat (*wajh al-syabah*) bagi *musyabbah* dan *musyabbah bih* dan medium perbandingan (*adat al-tasybih*). Oleh yang demikian, *tasybih* merupakan asas kepada *isti'arah* dan *isti'arah* pula merupakan cabang kepada *tasybih*.

*Isti'arah* terbahagi kepada dua bahagian berdasarkan pengguguran dua rukun *tasybih* ini:

### i. Isti'arah Tasrihiyyah

*Isti'arah Tasrihiyyah* ialah *isti'arah* yang digugurkan lafaz *musyabbah* dan disebut lafaz *musyabbah bihnya*. Contohnya, firman Allah dalam Surah Ibrahim (14:1)

الرَّ كُتِبَ أَنْزَلْنَاهُ إِلَيْكَ لِتُخْرِجَ النَّاسَ مِنَ الظُّلُمَاتِ إِلَى النُّورِ بِإِذْنِ رَبِّهِمْ إِلَى صِرَاطٍ الْعَزِيزِ الْحَمِيدِ

Maksudnya:

*Alif Laam Raa'*. Ini ialah Kitab (*Al-Quran*) Kami turunkan dia kepadamu (*wahai Muhammad*), supaya Engkau mengeluarkan umat manusia seluruhnya dari gelap-gelita kufur kepada cahaya iman - dengan izin Tuhan mereka - ke jalan Allah Yang Maha Kuasa lagi Maha Terpuji (*Tafsir Pimpanan Al-Rahman 2001: 594*).

Dalam contoh di atas terdapat dua perkataan, iaitu الظلمات dan النور. Perkataan yang pertama membawa maksud الضلال (*kesesatan*) dan perkataan yang kedua membawa maksud الهدى (*petunjuk dan keimanan*). Hubungan antara kedua-dua makna ini adalah *musyabbah* dan *qarinah* atau penanda pula adalah *haliyah* (konteks semasa). Lafaz *musyabbah*, iaitu الضلال dan الهدى والإيمان telah digugurkan. Oleh itu contoh ini dikenali sebagai *isti'arah tasrihiyyah* (al-Jarim & Mustafa Amin, t.th).

### ii. Isti'arah Makniyyah

*Isti'arah makniyyah* ialah *isti'arah* yang digugurkan *musyabbah bihnya* tetapi disebutkan salah satu sifat *musyabbah bih* itu. Contohnya dalam ucapan al-Hajjaj kepada penduduk Kufah, إني لأرى رؤوسا قد أينعت وحان قطافها yang bermaksud *Sesungguhnya aku melihat kepala-kepala yang telah masak dan sampai masa untuk dipetik*. Dalam contoh ini, al-Hajjaj membandingkan kepala pemberontak yang akan dipancung dengan الثمرات (buah). Lafaz

*musyabbah bih*, iaitu الثمرات telah digugurkan dan digantikan dengan sifat yang menjadi kebiasaan bagi buah, iaitu قد أئنت وحن قاطفها (*masak dan boleh dipetik*) (Shaykhun 1990).

### 3. Majaz Mursal

*Majaz Mursal* ialah *majaz lughawi* yang hubungan (*'alaqah*) antara makna asal dengan makna *majazi* tidak dibina atas dasar persamaan (*tasybih*)(al-Taftazani et al., t.th). Ini bermaksud, antara makna asal perkataan dengan makna yang dikehendaki oleh penuturnya tetap ada hubungan atau kaitan makna kerana ia *majaz*. Walau bagaimanapun hubungan yang wujud itu bukan hubungan persamaan sebagaimana *isti'arah*, bahkan ia terdiri daripada beberapa bentuk hubungan. Oleh sebab itu, *majaz* ini dinamakan *majaz mursal* yang bererti *tidak terikat dan bebas* (al-Dasuqi, t.th). Menurut Haddarah (1998), orang yang pertama menamakan *majaz* ini dengan *majaz mursal* ialah al-Khatib al-Qazwini.

Antara contoh *majaz mursal* ialah ayat قطعت السارق (*Saya telah potong pencuri*). Dalam ayat ini, yang dipotong sebenarnya bukan tubuh pencuri tetapi tangannya sahaja. Perkataan *pencuri* adalah *majaz* kerana membawa maksud *tangan*. Antara *pencuri* dan *tangan* ada hubungan atau kaitan tetapi bukan dalam bentuk persamaan. Memandangkan lafaz yang disebut, iaitu *pencuri* adalah الكل sedangkan *tangan* yang dimaksudkan itu adalah sebahagian (الجزء) dari *pencuri*, maka hubungan di sini ialah *kulliyyah* (كلية) (al-Qazwini, 2016). Nama hubungan dalam setiap contoh *majaz mursal* adalah melihat kepada lafaz yang disebut, bukan lafaz yang dimaksudkan.

Selain daripada *kulliyyah*, hubungan atau *'alaqah majaz mursal* ialah (al-Syarkani, 2010):

#### i. *Musabbabiyyah* (مسببية)

Bermaksud lafaz yang disebut adalah hasil sedangkan makna yang dimaksudkan ialah sebab atau punca, seperti dalam firman Allah SWT (40:13): وينزل من السماء رزقا yang bermaksud *Dialah yang menurunkan rezeki dari langit*. Perkataan *rezeki* adalah *majaz mursal* kerana ia tidak diturunkan dari langit tetapi sebaliknya Allah SWT menurunkan hujan yang menjadi sebab kepada tumbuhnya tanaman yang menjadi rezeki kepada manusia.

#### ii. *I'tibar ma kana* (اعتبار ما كان)

Bermaksud lafaz yang diucapkan adalah mengambil kira keadaannya pada masa lepas sedangkan makna yang dimaksudkan ialah pada masa sekarang, seperti dalam firman Allah SWT (4:2): وآتوا اليتامى أموالهم yang bermaksud *Dan berilah kepada anak-anak yatim akan harta mereka*. Anak yatim menurut bahasa ialah anak kecil yang kematian bapa. Apabila mereka telah dewasa mereka tidak lagi dipanggil anak yatim. Dalam Islam anak yatim tidak layak menguruskan harta mereka kerana masih kecil. Tetapi dalam ayat ini Allah memerintahkan supaya diberikan harta kepada anak yatim kerana perkataan *anak yatim* itu adalah *majaz mursal* yang mengambil kira keadaan mereka dahulu.

#### iii. *I'tibar ma sayakun* (اعتبار ما سيكون)

Bermaksud perkataan yang digunakan adalah mengambil kira keadaannya pada masa akan datang sedangkan makna yang dimaksudkan ialah pada masa sekarang, sebagaimana dalam firman Allah SWT (71:27): ولا يلدوا إلا فاجرا كفارا yang bermaksud *Mereka tidak akan melahirkan kecuali anak yang berbuat maksiat lagi sangat kafir*. Anak yang baru dilahirkan tidak mampu melakukan maksiat dan kekufuran. Tetapi dalam ayat ini Allah SWT menyifatkan mereka sebagai pelaku maksiat dan kafir kerana melihat kepada keadaan mereka pada masa akan datang.

#### iv. *Mahalliyyah* (محلية)

Bermaksud lafaz yang disebut adalah tempat sedangkan makna yang dimaksudkan ialah orang yang mendiami tempat tersebut, sebagaimana firman Allah SWT (96:17-18): فليدع ناديه. فليدع ناديه yang bermaksud *Maka biarkan dia memanggil kelabnya. Kelak Kami akan mengambil Malaikat Zabaniah*. Makna lafaz ناديه merupakan tempat berkumpul, tetapi yang dimaksudkan ialah orang-orang yang berada di tempat itu, sama ada teman atau keluarga.

v. *Haliyyah* (حالية)

Bermaksud perkataan yang digunakan adalah keadaan sedangkan makna yang dimaksudkan ialah tempat keadaan tersebut, seperti firman Allah SWT (83:22): *إن الأبرار لفي نعيم* yang bermaksud *Sesungguhnya orang-orang yang berbakti itu benar-benar dalam dalam kenikmatan*. Kenikmatan tidak dapat ditempati oleh manusia kerana ia adalah sesuatu yang bersifat abstrak. Sebaliknya yang boleh didiami ialah tempat keadaan itu, iaitu syurga Allah SWT.

4. *Majaz 'Aqli*

*Majaz* ini dinamakan *majaz 'aqli* kerana ia berlaku pada sandaran (الإسناد). *Majaz 'aqli* ialah sandaran kata kerja atau seumpamanya (seperti kata nama terbitan dan kata nama pelaku) kepada sesuatu yang bukan sepatutnya mengikut takwilan tertentu. Antara contohnya ialah *Raja membina bandar*. *Majaz* berlaku dalam sandaran kata kerja *membina* kepada *Raja* kerana mustahil pada akal seorang raja membina sendiri bandarnya. Baginda hanya mengeluarkan arahan dan yang akan membinanya adalah pekerja-pekerjanya (al-Qazwini, 2016).

Dalam pengajian balaghah moden, pembahagian *majaz* yang diterima pakai dan disepakati ialah *majaz* terbahagi kepada *majaz lughawi* dan *majaz 'aqli*. Walau bagaimanapun, jika dilihat kepada pandangan tiga orang tokoh balaghah yang karya mereka menjadi rujukan dalam bidang ini, iaitu Abd al-Qahir al-Jurjani, al-Sakkaki dan al-Qazwini, terdapat sedikit perbezaan antara pendapat mereka. Pertama, al-Sakkaki menolak kewujudan *majaz 'aqli* dan melihat semua *majaz* adalah *majaz lughawi* sedangkan Abd al-Qahir dan al-Qazwini menerima kewujudan *majaz 'aqli* bersama *majaz lughawi*. Kedua, Abd al-Qahir meletakkan *majaz 'aqli* bersama *majaz lughawi* dalam perbincangan *'Ilm al-Bayan* sedangkan al-Qazwini meletakkannya dalam *'Ilm al-Ma'ani* (Zulazhan, 2011)

5. *Kinayah*

Menurut al-Hashimi (t.th: 272), *kinayah* ditakrifkan sebagai *لفظ أطلق وأريد به لازم معناه مع قرينة لا تمنع من إرادة المعنى الأصلي (sesuatu perkataan yang disebut dengan tujuan menggambarkan makna lain yang tersirat di sebalik perkataan tersebut namun ia juga boleh merujuk kepada makna sebenar kerana tiada petunjuk yang menghalang daripada pengertian makna asalnya)*. Menurut Siti Saudah (1999), *kinayah* merupakan sesuatu ungkapan yang mempunyai maksud sindiran dan boleh juga digunakan untuk maknanya yang asal. Contohnya ungkapan *كثير الرماد* yang bermaksud *banyak abu*. Orang Arab dahulu sering menggunakan ungkapan ini apabila hendak menggambarkan sifat pemurah. Hal ini kerana seorang yang pemurah akan selalu mengundang tetamu ke rumahnya. Seorang yang menerima ramai tetamu pula pasti mempunyai banyak periuk yang berabu kerana terlalu banyak memasak untuk menjamu tetamu-tetamunya (Al-Hadri, 1991). Situasi ini menunjukkan ungkapan *kinayah* tidak menghalang daripada pengertian makna asalnya. Makna yang tersirat dalam kiasan ini ialah dia seorang pemurah dan pada masa yang sama makna asal, iaitu terdapat banyak abu di rumahnya turut boleh digunakan.

Penggunaan *kinayah* dapat membantu seseorang untuk tidak menggunakan bahasa secara langsung yang boleh menyinggung perasaan orang lain. Selain itu, *kinayah* membolehkan seseorang ahli sastera menggambarkan apa yang ia kehendaki tanpa mendedahkan dirinya kepada risiko yang mungkin timbul akibat menggunakan bahasa secara berterus-terang (Maqbul & Dhikra, 1990). *Kinayah* dalam bahasa Arab boleh dibahagikan kepada tiga bahagian, iaitu:

i. *الكناية عن الصفة*

Dalam kiasan bentuk ini, satu sifat akan disebut bagi menggambarkan makna yang tersirat. Sebagai contoh, *kinayah* *فلان بعيدة مهوى القرط* pada asalnya bermaksud *perempuan itu jauh tempat jatuh subangnya*. Kiasan ini membayangkan ciri-ciri seorang wanita yang berleher

jinjang. Sifat wanita tersebut tidak diungkapkan secara langsung tetapi digambarkan melalui satu ungkapan lain secara *kinayah* yang memberikan makna leher jinjang. Ini adalah kerana, dalam masyarakat Arab, mereka melihat tempat jatuh subang yang jauh sebagai jarak di antara cuping telinga dan bahu yang menggambarkan pemiliknya adalah seorang perempuan yang berleher jinjang (Mukarram, 1975).

ii. الكناية عن الموصوف

Kinayah tentang *mawsuf* merupakan kiasan kepada seseorang atau sesuatu yang memiliki sifat yang tertentu. Kiasan ini berlaku melalui penggunaan perkataan yang menunjukkan atau menggambarkan seseorang atau sesuatu objek yang disifatkan. Contohnya perkataan بنت عدنان yang maksud asalnya ialah anak 'Adnan. Ungkapan ini merupakan kiasan kepada bahasa Arab (Maqbul & Dhikra, 1990).

iii. الكناية عن النسبة

Kinayah tentang nisbah merupakan kiasan yang dilakukan dengan menyebutkan sesuatu sifat yang diletakkan kepada sesuatu benda yang berkaitan dengan *mawsuf* (Sulaiman, 2007). Contohnya *kinayah* المجد بين ثوبيك، والكرم ملء برديك. Kata-kata ini bermaksud *kemuliaan itu berada di antara dua bajumu dan kemurahan hati memenuhi dua burdahmu*. Sifat kemuliaan dan kemurahan hati merupakan sifat utama orang yang dipuji. Penyair meletakkan sifat kemuliaan dan kemurahan hati kepada pakaian orang yang dipuji, tetapi maksud sebenarnya ialah orang itu amat mulia dan murah hati (Abdul Wahid, 2007).

## GAYA BAHASA BAHASA MELAYU

Dalam komunikasi menggunakan mana-mana bahasa, antara elemen penting yang perlu dijaga ialah penggunaan gaya bahasa yang menarik dan sesuai. Secara umumnya, gaya bahasa Melayu terbahagi kepada lima jenis sebagaimana dalam Rajah 1 berikut:

Rajah 1: Jenis Gaya Bahasa Melayu

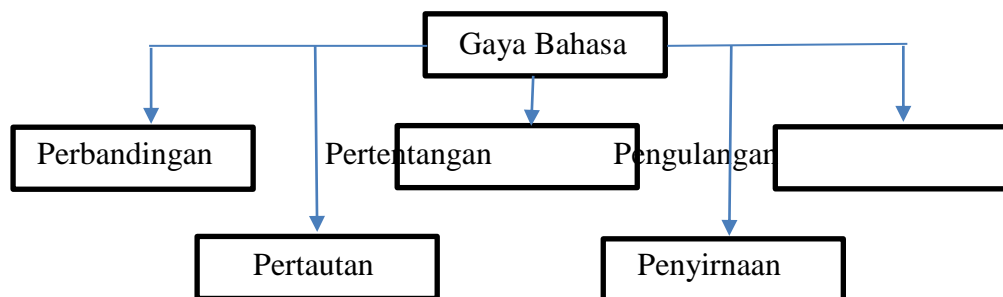

Sumber: Nik Hassan Basri, 2005

Dalam konteks kertas kerja ini, gaya bahasa yang boleh dikaitkan dengan konsep *'Ilm al-Bayan* ialah gaya bahasa perbandingan. Hal ini kerana kesemua topik *'Ilm al-Bayan* terbina atas asas *tasybih* atau perbandingan.

Menurut Nik Hassan Basri (2005), gaya bahasa perbandingan ialah bentuk bahasa perbandingan yang indah yang digunakan untuk menambahkan kesan dan makna tertentu dengan cara perbandingan sesuatu perkara dengan perkara lain. Antara jenis gaya bahasa perbandingan ialah:

1. Metafora, iaitu pemakaian kata atau ungkapan yang menerbitkan makna yang lain daripada makna tersurat atau penggunaan kata-kata untuk menyatakan erti yang berbeza daripada yang sebenarnya (sebagai kiasan). Contohnya:

*Sungai duka*

a) *Rimba kegelapan*

- b) *Kamar sutera rohani*
2. Personifikasi, iaitu penginsanan atau pemberian sifat-sifat manusia kepada sesuatu benda, haiwan, tumbuh-tumbuhan, keadaan, peristiwa, barang yang tidak bernyawa atau idea yang abstrak. Contohnya:
- Kelibat senyum matanya masih jua ramah*
  - Daun-daun pokok di pantai bertamparan sesama sendiri*
  - Mentari terus meninggi sambil melemparkan sinarnya yang terik*
3. Simile, iaitu perumpamaan yang secara jelas mengungkapkan sesuatu perbandingan atau sesuatu yang dianggap sama dengan menggunakan kata seperti *bak, laksana, seperti, umpama, penaka, ibarat, macam, bagai, dan serupa*. Contohnya:
- Seperti kebun berpagar duri.*
  - la menjernih bagai jerebu diterpa titik hujan*
  - Macam membawa duit tak laku*
  - Umpama lebah membuang sengatnya*
4. Sinekdoki, iaitu gaya bahasa perbandingan yang menyebut sebahagian untuk maksud keseluruhan, atau menyebut keseluruhan untuk maksud sebahagian. Bahagian yang disebut itu dianggap penting dan dapat mewakili keseluruhan sifat atau perbuatan objek yang hendak disampaikan (Keraf, 1994).

Gaya bahasa ini terbahagi kepada dua. Pertama, *pars pro toto*, iaitu menyebut sebahagian sahaja untuk menggambarkan keseluruhan. Contohnya, ayat *si botak* itu telah berpindah dari kampung ini. *Si botak* yang dimaksudkan dalam ayat tersebut adalah merujuk kepada gelaran seseorang yang dikenali oleh penutur dan pendengarnya. Ia juga merujuk kepada *kepala yang botak*, iaitu sebahagian daripada tubuh individu tersebut.

Kedua, *totum pro parte*, iaitu menyebut keseluruhan untuk menggambarkan sebahagian. Sebagai contoh, ayat *Penduduk Mersing menyambut kedatangan Perdana Menteri*. Dalam ayat tersebut, digambarkan seolah-olah seluruh penduduk daerah Mersing menyambut kedatangan Perdana Menteri, walhal yang menyambutnya hanya sebahagian sahaja (Mohamad Yazid, 2010)

## PERBANDINGAN

Jika dibandingkan antara *‘Ilm al-Bayan* dan gaya bahasa Melayu, kita akan dapati bahawa terdapat beberapa persamaan yang boleh membantu pelajar Melayu untuk lebih memahami perbahasan *‘Ilm al-Bayan*:

### 1. *Tasybih* vs Simile

Menurut Noor Eliza (2014), dalam bahasa Melayu, *tasybih* dikenali sebagai simile. Simile merupakan perumpamaan yang secara jelas mengungkapkan perbandingan atau persamaan antara sesuatu dan yang lain (Kamus Dewan, 2007: 149). Simile atau perumpamaan termasuk dalam peribahasa yang menggunakan kata-kata pembandingan seperti *bagai, seperti, umpama, laksana dan bak*. Antara contoh simile dalam bahasa Melayu ialah *seperti kacang lupakan kulit, seperti anjing dengan kucing, bagai pungguk rindukan bulan dan bagai enau dalam belukar*.

Simile atau perumpamaan mempunyai makna dua lapis, iaitu makna lahir daripada apa yang tertera dan makna dalaman atau makna tersirat yang sebenarnya dianalogikan kepada ungkapan yang mempunyai makna luaran itu (Keris Mas, 1988). Selain itu, dalam bahasa Melayu juga terdapat perumpamaan yang dikenali sebagai *bandingan semacam*. *Bandingan semacam* boleh ditakrifkan sebagai membuat perbandingan antara sifat seseorang, sesuatu benda atau perkara dengan benda, perkara atau orang lain yang mempunyai sifat hampir sama atau semacam (Rohaini, 2011). *Bandingan semacam* mempunyai bentuk yang lebih ringkas daripada perumpamaan dengan menyebut aspek sifat sahaja. Contohnya *besar*

*macam gajah, cantik macam bidadari, cepat macam kilat, gebu macam kapas* dan sebagainya.

Sebagaimana *tasybih* dalam bahasa Arab, simile juga mempunyai empat asas utama, iaitu perkara yang dibandingkan, perkara yang menjadi contoh atau bahan perbandingan, kata-kata pembanding dan ciri persamaan antara keduanya. Walau bagaimanapun, pembahagian *tasybih* lebih banyak dan luas sedangkan simile tidak mempunyai pembahagian yang sedemikian.

## 2. *Isti'arah* vs Metafora dan Personifikasi

Dalam bahasa Melayu, *isti'arah* sering dirujuk sebagai metafora. *Kamus Dewan* (2007: 1029), memberikan definisi metafora sebagai pemakaian kata-kata yang menyatakan sesuatu makna atau maksud yang lain daripada makna biasa atau makna sebenar perkataan yang berkenaan sebagai perbandingan atau kiasan. Metafora melibatkan ungkapan atau rangkaian kata perbandingan yang tidak menggunakan kata-kata perbandingan sebagaimana simile. Perbandingan itu dibuat secara tidak langsung dan padat. Lazimnya, metafora terdiri daripada dua perkataan, iaitu satu perkataan konkrit yang dapat dikesan atau dirasai oleh manusia, dan satu perkataan lagi bersifat abstrak yang sukar dikesan oleh manusia (Norliza et al., 2011).

Menurut Abdullah dan Ainon (2001), metafora dalam bahasa Melayu diklasifikasikan sebagai bahasa kiasan bukan peribahasa, iaitu kiasan yang tidak menggunakan perkataan *seolah-olah, ibarat, seakan-akan, bak seperti, laksana, macam, bagai* dan *umpama*. Contohnya, ayat *Masa itu emas*. Lafaz emas ialah metafora. Ayat ini berbeza daripada ayat *Masa itu seperti emas*. Emas dalam ayat ini merupakan perumpamaan kerana terdapat perkataan *seperti* sebelumnya.

Walaupun bagaimanapun, Mohammad Syukri et al. (2012) menyebutkan, masih terdapat sedikit perbezaan antara *isti'arah* dan metafora kerana *isti'arah* hanya mempunyai salah satu daripada dua rukun utama *tasybih* (*musyabbah* dan *musyabbah bih*) dan tidak mempunyai rukun-rukun lain (*wajh al-syabah* dan *adat al-tasybih*), sedangkan metafora mempunyai ciri-ciri berikut:

- i. Mempunyai kedua-dua rukun utama tersebut seperti dalam contoh ungkapan *Hatinya batu* (Kamarudin, 1995) atau mempunyai salah satu daripadanya seperti dalam contoh ungkapan *Di matanya ada api* (Maheram, 2008). Dalam contoh pertama kedua-dua rukun telah disebut, iaitu *hati* (*musyabbah*) dan *batu* (*musyabbah bih*). Dalam contoh kedua pula hanya *musyabbah bih* yang disebut, iaitu *api* sedangkan *musyabbahnya*, iaitu *semangat* atau *kemarahan* tidak disebut.
- ii. Mempunyai *wajh al-syabah* seperti dalam contoh ungkapan *Saya ingin menyunting bunga yang cantik di taman Pak Ali*, atau pun tidak mempunyai *wajh al-syabah*, seperti contoh ungkapan *Saya ingin menyunting bunga di taman Pak Ali*. Dalam contoh pertama, perkataan *cantik* merupakan *wajh al-syabah* atau ciri persamaan antara *musyabbah* (gadis) dan *musyabbah bih* (bunga) yang disebut bersama di dalam ayat. Manakala contoh kedua perkataan *cantik* tidak disebut.

Ringkasnya, *isti'arah* dan metafora mempunyai ciri-ciri persamaan dan perbezaan yang tertentu. Ciri-ciri persamaannya ialah kedua-duanya berbentuk *majaz*, iaitu menggunakan perkataan yang mempunyai makna yang lain daripada makna asal dan kedua-duanya juga tidak mempunyai kata pembanding (*adat al-tasybih*). Perbezaan antara kedua-duanya pula dapat dilihat pada aspek rukun utama *tasybih* atau perkara yang dibandingkan dengan perkara yang menjadi perbandingan. Dalam *isti'arah* disyaratkan pengguguran salah satu asas utama *tasybih* dan *wajh al-syabah* sedangkan dalam metafora tidak disyaratkan demikian. Metafora merupakan bentuk kiasan yang lebih luas berbanding *isti'arah*, malah *tasybih baligh* juga termasuk dalam bentuk metafora. Daripada penjelasan di atas dapat dikatakan bahawa penggunaan perkataan metafora untuk merujuk kepada *isti'arah* dapat

diterima. Hal ini adalah kerana, semua *isti'arah* termasuk dalam bentuk metafora, tetapi bukan semua bentuk metafora boleh dikategorikan sebagai *isti'arah* (Noor Eliza, 2014).

Manakala personifikasi ialah gaya bahasa yang menggambarkan benda-benda mati atau barang-barang yang tidak bernyawa seolah-olah memiliki sifat-sifat kemanusiaan. Contohnya, apabila kita mengatakan bahawa *cinta itu buta*, ini bermakna kita memberi sifat manusia yang cacat penglihatan kepada cinta (Keraf, 1994). Contoh lain ialah seperti ayat *Rumah itu telah tua* dan *Bajumu terlalu garang* (Rahman Shaari: 1993).

Menurut Mohamad Yazid (2010), personifikasi boleh dipadankan dengan *isti'arah makniyyah*, iaitu *isti'arah* yang digugurkan *musyabbah bih* tetapi dikekalkan sifatnya. Contohnya ialah ayat *بكت السماء في الصباح* (*langit menangis waktu pagi*). Langit pada hakikatnya tidak menangis, sebaliknya menurunkan hujan. Perbuatan menangis dipinjam daripada manusia. Meskipun *musyabbah bih*, iaitu manusia tidak disebut, tetapi sifat yang lazim dengannya, iaitu *menangis* sudah cukup untuk merujuk kepada manusia.

### 3. *Majaz Mursal* vs *Sinekdoki*

Antara *majaz mursal* dan *sinekdoki* ada padanan yang sesuai. *Sinekdoki* ialah bahasa perbandingan yang menyebut sebahagian untuk maksud keseluruhan, atau menyebut keseluruhan untuk maksud sebahagian. Ini menyerupai *majaz mursal* yang hubungannya (*'alaqah*) adalah dalam bentuk *juz'iyah* (sebahagian), seperti firman Allah SWT (73:1): *يا أيها المزمل قم الليل إلا قليلا* yang bermaksud *Wahai orang yang berselimut, bangunlah pada waktu malam kecuali sedikit* (bangun adalah salah satu rukun solat tetapi yang dimaksudkan di sini ialah solat keseluruhannya) atau *kulliyyah* (keseluruhan), seperti dalam contoh *قطعت السارق* (*Saya telah potong pencuri*) di atas.

### 4. *Kinayah* vs *Kiasan*

*Kinayah* juga disebut sebagai metonimi atau kiasan dalam bahasa Melayu. Menurut Sulaiman (2007), *kinayah* atau kiasan dalam bahasa Melayu telah lama wujud dan digunakan dengan meluas oleh masyarakat Melayu sejak dulu lagi. Walaupun penggunaan bentuk bahasa ini telah lama direkodkan, namun pengelasannya secara terperinci seperti yang terdapat dalam bahasa Arab masih belum dibuat secara menyeluruh dan tersusun. Kebanyakan kiasan dalam bahasa Melayu ini diungkapkan dengan menggunakan anggota badan manusia dan unsur-unsur alam sekitar seperti *mata duitan*, *buruk siku*, *kepala batu*, *otak udang*, *tangkai jering* dan *ketam batu*.

Simpulan bahasa dalam bahasa Melayu menyerupai *Kinayah 'an al-sifat* dalam bahasa Arab. Bahkan terdapat ungkapan-ungkapan dalam kedua-dua bahasa tersebut yang faktor lahirnya ungkapan tersebut hampir sama. Contohnya, ungkapan *دم خفيف* adalah *kinayah* yang bermaksud *darah cair*. Dalam bahasa Melayu, *darah cair* adalah sebuah simpulan bahasa yang membawa maksud *seorang yang peramah atau bermulut manis*. Begitu juga dengan ungkapan *البيغاء* (*burung kakaktua*) hampir sama dengan ungkapan *burung murai* dalam bahasa Melayu bagi mengkiaskan orang yang suka bercakap banyak (Mohamad Yazid, 2010).

Kiasan dalam bahasa Arab dan Melayu sememangnya boleh dilihat dalam bentuk yang lebih luas mengikut suasana atau budaya masyarakat, peredaran masa dan perkembangan bahasa dan makna. Contohnya perkataan seks merupakan perkataan yang sangat sensitif dalam masyarakat Melayu. Oleh itu terdapat ungkapan yang lebih sopan sebagai kiasan kepada seks seperti *bersama*, *tidur dengannya* atau *berasmara*. Begitu juga dengan perkataan kematian mempunyai nilai rasa dan emosi. Untuk mengelakkan daripada mengucapkan perkataan mati, bahasa Melayu mempunyai banyak ungkapan seperti *sudah tak ada lagi*, *sudah pergi* dan *meninggal dunia* (Abdullah & Ainon, 2001). Secara ringkasnya dapat dirumuskan bahawa bandingan *kinayah* dalam bahasa Melayu amat luas, merangkumi kiasan yang wujud untuk menangani persoalan makna emosi, makna pantangan dan sebagainya.



## KEPERLUAN MEMANFAATKAN PERBANDINGAN BAHASA DALAM PENGAJARAN BALAGHAH

Berdasarkan sorotan literatur yang dilakukan, pengkaji mendapati kajian perbandingan antara bahasa Arab dan bahasa Melayu telah lama dilakukan dan menyentuh banyak aspek seperti fonetik, semantik, sintaksis dan juga balaghah. Boleh dikatakan kesemua kajian perbandingan tersebut melihat aspek persamaan dan perbezaan yang bertujuan antaranya ialah untuk membantu pelajar menguasai bahasa Arab.

Kertas kerja ini tidak bertujuan untuk menyorot kesemua kajian berkenaan. Cuma di sana ada satu isu penting yang perlu diketengahkan, iaitu berpandukan satu makalah dalam Utusan Malaysia bertarikh 6 Julai 2006:

Walau bagaimanapun kita mendapati belum ada lagi kajian terperinci bagaimana analisis perbandingan antara bahasa Arab dengan bahasa Melayu ini dapat dimanfaatkan dalam proses pembelajaran terutamanya dalam meningkatkan pemahaman perbendaharaan kata.

Sehubungan itu langkah-langkah berikut perlu dilakukan iaitu: (a) membangunkan satu pendekatan yang memanfaatkan secara maksimum titik-titik persamaan antara bahasa Arab dengan bahasa Melayu, (b) membina satu modul berdasarkan pendekatan tersebut dan (c) menguji keberkesanan pendekatan tersebut terhadap pencapaian pelajar dalam pemahaman perbendaharaan kata bahasa Arab.

Walaupun makalah ini menyentuh tentang perbendaharaan kata dan bukan balaghah, tetapi saranan penulisnya supaya 1) dibina satu modul berdasarkan titik persamaan antara kedua-dua bahasa dan 2) modul berkenaan pula mesti diuji keberkesannya perlulah mendapat perhatian dari pengkaji ilmu balaghah.

Satu kajian telah dijalankan oleh Raja Hazirah et al. (2014) yang bertujuan untuk melihat keberkesanan metode perbandingan ilmu balaghah Arab dan Melayu bagi meningkatkan minat pelajar dalam pembelajaran ilmu balaghah. Responden kajian terdiri daripada pelajar diploma Fakulti Pengajian Kontemporari Islam, UniSZA seramai 66 orang. Mereka telah diajar menggunakan metode perbandingan ilmu balaghah Arab dan Melayu dan terlibat dengan ujian pra dan ujian pasca. Walaupun pada pemerhatian awal mendapati agak lemah dalam ilmu balaghah tetapi selepas diterapkan kaedah perbandingan dalam pengajaran, dapatan kajian menunjukkan berlaku perubahan positif pada kumpulan pelajar ini. Pada akhir kuliah, pelajar menunjukkan peningkatan dalam penguasaan balaghah dan jelas minat mereka terhadap bidang ini juga meningkat dengan mendadak. Sepengetahuan pengkaji, kajian Raja Hazirah et al. (2014) ini merupakan satu-satunya kajian yang melibatkan penggunaan metode perbandingan balaghah Arab-Melayu dalam pengajaran ilmu balaghah yang menunjukkan keberkesannya dalam meningkatkan minat dan kefahaman pelajar.

Tidak dinafikan bahawa terdapat beberapa buah buku rujukan balaghah yang membandingkan antara bahasa Arab dan bahasa Melayu di pasaran. Sebagai contoh, buku terbitan Penerbit UPM pada tahun 2013, iaitu *Balaghah Melayu Berdasarkan Balaghah Arab: Satu Pengenalan dalam Ilmu Bayan* yang dikarang oleh Mohd Zaki Abd Rahman dan Che Radziah Mezah. Antara keistimewaan buku ini ialah kupasannya mengaitkan antara ilmu balaghah Arab dengan bahasa kiasan dalam bahasa Melayu, di samping mencadangkan istilah khusus untuk topik *‘Ilm al-Bayan* seperti berikut:

- i. Penyerupaan Terus (*Tasybih*)
- ii. Penyerupaan Pindah (*Isti'arah*)
- iii. Penyerupaan Simbolik (*Kinayah*)
- iv. Wajaran Kata (*Majaz Mursal*)
- v. Wajaran Sandaran (*Majaz 'Aqli*)

Selain daripada buku ini ialah buku *Pengenalan Ilmu al-Balaghah* oleh Abdul Wahid Salleh (2018). Abdul Wahid Salleh merupakan antara penulis buku ilmu balaghah aktif. Beliau telah menghasilkan beberapa buku rujukan balaghah dalam bahasa Arab dan bahasa Melayu (2003, 2006, 2007, 2016, 2018). Buku beliau dalam bahasa Melayu dilihat dapat membantu pelajar khususnya di Universiti Sultan Zainal Abidin (UniSZA) untuk memahami tajuk-tajuk ilmu balaghah, walaupun huraianya tidak banyak mengaitkan ilmu balaghah Arab dengan bahasa Melayu.

Persoalan yang timbul ialah walaupun di sana terdapat banyak buku rujukan balaghah ditulis dan diterjemahkan ke dalam bahasa Melayu dan ada yang bandingkan dengan gaya bahasa Melayu, tetapi keberkesannya dalam meningkatkan penguasaan pelajar tidak pernah diuji. Pengkaji melihat bahawa banyak kajian dalam bidang balaghah di Malaysia telah dilakukan tetapi kebanyakan kajian hanya terhenti setakat memperihal permasalahan yang wujud dan mencadangkan jalan penyelesaiannya. Agak kurang mungkin kajian yang selangkah ke hadapan, iaitu menghasilkan satu modul balaghah berdasarkan metode perbandingan bahasa Arab dan bahasa Melayu serta melalui proses pembinaan modul yang berpiawai dan diuji keberkesanan penggunaannya dalam kalangan pelajar. Sehubungan dengan itu, kertas kerja ini mencadangkan pembinaan modul balaghah yang sedemikian perlulah diusahakan dengan kadar segera agar bidang pengajian ilmu balaghah di Malaysia maju setapak lagi ke hadapan. Pengkaji percaya bahawa modul yang dihasilkan itu boleh membantu pelajar memahami ilmu balaghah secara lebih mendalam, di samping menambah pengetahuan pelajar terhadap perbezaan antara budaya Arab dan Melayu.

Satu perkara yang agak menarik juga ialah pernah ada lontaran idea oleh penyelidik bahasa Melayu yang mencadangkan agar diambil acuan ilmu balaghah Arab sebagai kerangka asas untuk membina ciri ilmu balaghah Melayu. Abu Hassan Abdul (2012), dalam artikel jurnal yang bertajuk: *Ilmu Balaghah Melayu: Isu, Prospek dan Cabaran* dengan tegas menyatakan bahawa bahasa Melayu memerlukan satu sistem ilmu balaghah yang kukuh serta dapat dipelajari dengan sistematik. Bagi beliau, penjana ilmu balaghah Melayu dapat merungkai beberapa permasalahan dalam pengajian linguistik dan kesusasteraan Melayu moden yang ternyata sangat dipengaruhi oleh nilai-nilai sekularisme serta kehilangan hala tuju daripada matlamat asal dan falsafah mempelajari bahasa Melayu dan ilmu yang berkait dengannya. Beliau berharap agar apa yang beliau kemukakan itu dapat membuka dimensi baru dan ruang perbincangan yang lebih bermakna dalam perjuangan memperluas cakupan ilmu dalam bahasa Melayu serta mengangkat martabat bahasa Melayu ke tahap yang lebih cemerlang.

## **PENUTUP**

Ilmu balaghah merupakan salah satu ilmu bahasa Arab yang penting. Peranan ilmu balaghah sangat besar kerana kaitannya dengan I'jaz al-Quran. Dalam pengajian bahasa Arab di Malaysia, mata pelajaran balaghah bukanlah satu mata pelajaran yang asing. Ia diajar di semua peringkat pengajian dan banyak kajian tentang penguasaan pelajar terhadap ilmu ini telah dilakukan. Salah satu metode pengkajian ialah perbandingan ilmu balaghah dengan gaya bahasa Melayu. Majoriti kajian hanya terhenti setakat memperihalkan titik persamaan tetapi usaha memanfaatkan persamaan ini dalam pengajaran dan seterusnya menghasilkan modul mengikut proses pembangunan modul yang berpiawai dan diuji keberkesannya agak kurang. Kertas ini cuba mengangkat kembali isu ini agar kajian dalam ilmu balaghah tidak streotaip dan dapat diperkasakan dan seterusnya melahirkan pelajar yang lebih minat dan lebih menghayati ilmu balaghah.

## RUJUKAN

### *Al-Quran*

- ‘Abd al-Aziz ‘Atiq. T.th. *Tarikh al-balaghah al-‘Arabiyyah*. Beirut: Dar al-Nadwah al-‘Arabiyyah.
- Ab. Rahim Hj. Ismail. 1999. Ta’lim al-balaghah al-‘Arabiyyah fi Kulliyah al-Dirasat al-Islamiyyah. *Prosiding Seminar Balaghah (Retorika) Arab-Melayu*, hlm. 185-194.
- Abd. Halim Ariffin. 1999. Pengajaran ilmu balaghah (retorika) di sekolah menengah kebangsaan agama di bawah Kementerian Pendidikan. *Prosiding Seminar Balaghah (Retorika) Arab-Melayu*, hlm. 1-5.
- Abdul Hakim Abdullah. 2008. Pengajaran balaghah peringkat STPM di sekolah-sekolah menengah agama (SMKA). *Jurnal Islam dan Masyarakat Kontemporari* 1: 83-97.
- Abdul Wahid Salleh & Norasmazura Muhammad. 2018. *Pengenalan ilmu al-balaghah*. Bandar Baru Bangi: Darul Syakir Enterprise.
- Abdul Wahid Salleh. 2003. *Al-Balaghah al-‘arabiyyah – ‘Ilm al-ma’ani wa al-badi’*. Bangi: Dar Shakir.
- Abdul Wahid Salleh. 2006. *‘Ilm al-ma’ani*. Kuala Terengganu: Bayt al-Hikmah.
- Abdul Wahid Salleh. 2007. *Ilmu al-Bayan*. Kajang: Pustaka Darul Bayan Sdn. Bhd.
- Abdul Wahid Salleh, Mohd Shaifulbahri Abdullah Lazim Omar Ahmad Zubaidi A.Latif Nashaat Abdel Aziz Baioumy & Roslan Ab.Rahman. 2016. *al-Balaghah al-wafiyah: Ilmu balaghah lengkap (ma’ani, bayan dan badi’)*. Selangor: Darul Syakir Enterprise.
- Abdullah Hassan & Ainon Mohd. 2001. *Teori dan teknik terjemahan*. Kuala Lumpur: PTS Publications Sdn. Bhd.
- Abdullah Hassan & Ainon Mohd. 2001. *Teori dan teknik terjemahan*. Kuala Lumpur: PTS Publications Sdn. Bhd.
- Abdullah Tahmim. 1999. Pengajaran balaghah di sekolah dan pusat pengajian tinggi. *Prosiding Seminar Balaghah (Retorika) Arab-Melayu*, hlm. 33-41.
- Abu Hamidah, Muhammad Solah. 2017. *Al-Balaghah (‘Ilm al-ma’ani): Ta’rif al-balaghah wa nasy’atuha*. <https://www.youtube.com/watch?v=ZXHNVI Rtriw>
- Abu Hassan Abdul. 2012. Ilmu balaghah Melayu: Isu, prospek dan cabaran. *‘Ulum Islamiyyah Journal* 9: 19-34.
- Ahmad Redzudin Ghazali, Mohamad Rofian Ismail, Khairatul Akmar Abdul Latif, Adnan Mat Ali & Muhammad Daoh. 2016. Analisis keperluan pembangunan modul balaghah bagi pelajar sarjana muda bahasa Arab sebagai bahasa kedua. *Prosiding Seminar Antarabangsa Akidah, Dakwah dan Syariah (Irsyad 2016)*, hlm. 261-268.
- al-‘Askari, Abu Hilal al-Hasan bin Abdullah. 1952. *Kitab al-Sina’atayn al-kitabah wa al-syi’r*. Kaherah: Dar al-Ihya’ al-Kutub al-‘Arabiyyah.
- Al-Ahdal, Muhammad bin Ahmad bin Abd al-Bari. 1990. *Al-Kawakib al-durriyyah ‘ala mutammimah al-Ajurrumiyyah*. Beirut: Mu’assasah al-Kutub al-Thaqafiyyah.
- al-Hadri, Muhammad al-Amin. 1991. *Min bayan al-Qur’an*. Kaherah: Matba’at al-Husayn al-Islamiyyah.
- al-Hashimi, al-Sayyid Ahmad. T.th. *Jawahir al-balaghah fi al-ma’ani wa al-bayan wa al-badi’*. Edisi ke-6. Beirut: Dar al-Kutub al-Ilmiyyah.
- al-Jarim, Ali. & Amin, Mustafa. T.th. *Al-Balaghah al-wadihah: Al-Bayan wa al-ma’ani wa al-badi’*. Kaherah: Dar al-Ma’arif
- Al-Qazwini, Muhammad bin Abd al-Rahman. 2016. *Al-Idah fi ‘ulum al-balaghah*. Kaherah: Dar al-Ghad al-Jadid.
- Al-Sa’idi, Abd al-Muta’al. T.th. *Al-Balaghah al-‘aliyah – ‘Ilm al-ma’ani*. Kaherah: Maktabah al-Adab.

- Al-Syarkani, Mukhlas. 2010. *Cara belajar bahasa Arab (Balaghah)-Mengungkap rahsia keindahan sastera Arab dan al-Quran*. Batu Caves: Al-Hidayah Publication.
- Al-Taftazani, al-Maghribi, al-Subki & al-Dasuqi. *Syuruh al-talkhis*. T.tp: T.pt
- Al-Tunji, Muhammad. 1993. *Al-Mu'jam al-mufassal fi al-adab*. Beirut: Dar al-Kutub al-'Ilmiyyah
- Anuar Sofian, Salmah Ahmad & Kaseh Abu Bakar. 2013. Penguasaan dan permasalahan pelajar terhadap pengajian ilmu balaghah: Satu tinjauan awal. *Islamiyyat* 35(1): 93-101.
- Azhar Muhammad, Abdul hafiz Abdullah, Bushrah Basiron, Kamarul Azmi Jasmi & Sulaiman Shakib Mohd Noor. 2006. Penguasaan pelajar sekolah menengah aliran agama terhadap pengajian ilmu retorik (balaghah) Arab. Laporan Projek, Pusat Pembangunan Sosial, Universiti Teknologi Malaysia.
- Azhar Muhammad, Ahmad Kilani Mohamed & Kamarul Azmi Jasmi. 2003. Sudut perbezaan mata pelajaran al-balaghah peringkat Sijil Pelajaran Malaysia (SPM) dan Sijil Tinggi Agama Malaysia (STAM) mempengaruhi perkaedahan dan teknik pengajaran dan pembelajaran. *Prosiding Wacana Pendidikan Islam (Siri 3)*, hlm. 251-262.
- Azhar Muhammad. 2006. Pembelajaran balaghah Arab di peringkat Sijil Tinggi Agama Islam (STAM): Satu kajian kes. Tesis Dr. Falsafah, Fakulti Bahasa dan Linguistik, Universiti Malaya.
- Glosari Bahasa dan Kesusasteraan Arab*. 1996. Kuala Lumpur: Dewan Bahasa dan Pustaka.
- Haddarah, Muhammad Mustafa. 1989. *Ilm al-bayan*. Beirut: Dar al-'Ulum al-'Arabiyyah.
- Hamidah Mat & Wan Mohammad Ubaidillah Wan Abas. 2016. The relevance of Arabic Language in Islamic Studies Program: A Case Study of Open University Malaysia (OUM). *Journal of Education and Social Sciences* 5(2): 205-209.
- Utusan Malaysia. 06 Julai 2006.  
[http://ww1.utusan.com.my/utusan/info.asp?y=2006&dt=0706&pub=Utusan\\_Malaysia&sec=Bicara\\_Agama&pg=ba\\_03.htm#ixzz5UOOQ2y6q](http://ww1.utusan.com.my/utusan/info.asp?y=2006&dt=0706&pub=Utusan_Malaysia&sec=Bicara_Agama&pg=ba_03.htm#ixzz5UOOQ2y6q)
- Husaimi Hj. Othman. 1999. Pengajian balaghah di sekolah agama rakyat (Perak): Pengalaman dan tinjauan. *Prosiding Seminar Balaghah (Retorika) Arab-Melayu*, hlm. 113-127.
- Idris Abdullah, Abdul Hakim Abdullah, Abdul Wahid Salleh & Zulazhan Ab. Halim. 2012. *Ilmu balaghah & pembentukan keupayaan bahasa Arab*. Kajang: Pustaka Darul Bayan Sdn. Bhd.
- Jabatan Pengajian Tinggi Malaysia. 2010. *Hala Tuju Pengajian Islam di Malaysia*. Bangi: Penerbit UKM.
- Kamarudin Haji Husin. 1995. *Laras bahasa*. Kuala Lumpur: Utusan Publication & Distributor Sdn Bhd.
- Kamus Dewan*. 2007. Edisi ke-4. Kuala Lumpur. Dewan Bahasa dan Pustaka.
- Keraf, G. 1994. *Diksi dan Gaya Bahasa*. Jakarta: Penerbit PT Gramedia Pustaka Utama.
- Keris Mas. 1988. *Perbincangan Gaya Bahasa Sastera*. Kuala Lumpur: Dewan Bahasa & Pustaka.
- Maheram Ahmad. 2008. Permasalahan penterjemahan Arab-Melayu: satu analisis teks sastera. Tesis Doktor Falsafah, Fakulti Bahasa dan Linguistik, Universiti Malaya.
- Maqbul, Sa'd Husayn 'Umar & Dhikra, 'Abd al-Majid Muhammad. 1990. *al-Adab wa al-nusus wa al-balaghah*. Jil. 1. Libya: Dar al-Kutub al-Wataniyyah.
- Mat Taib Pa. 2008. Isu-isu pengajaran bahasa dan kesusasteraan Arab di institut pengajian tinggi. *Prosiding Seminar Pengajaran Bahasa dan Kesusasteraan Arab di Institusi Pengajian Tinggi Malaysia*, hlm. 902-105.
- Mohamad Syukri Abdul Rahman, Mohammd Seman, Muhammad Haron Husaini & Adnan Ali. 2012. Keindahan al-isti'arah dalam hadis: satu tinjauan dari sudut terjemahan. *Prosiding Nadwah Bahasa dan Kesusasteraan Arab Ke-3*, hlm 73-83.

- Mohamad Yazid Abdul Majid. 2010. Perbandingan bahasa kiasan dalam cerpen Arab dan Melayu. Tesis Sarjana, Fakulti Bahasa dan Linguistik, Universiti Malaya.
- Mohd Zaki Abd Rahman & Che Radziah Mezah. 2013. *Balaghah Melayu berdasarkan balaghah Arab: Satu pengenalan dalam ilmu bayan*. Serdang: Penerbit Universiti Putra Malaysia.
- Muhammad Sabri Sahrir, Nurkhamimi Zainuddin & Mohd Shahrizal Nasir. 2016. Program akademik bahasa Arab ijazah sarjana muda di Universiti Islam Antarabangsa Malaysia (UIAM): Analisis awal terhadap respons pelajar. *Journal of Sultan Alauddin Sulaiman Shah (JSASS)* 3(2): 32-49.
- Mukarram, 'Abd al-Salim. 1975. *Tatbiqat nahwiyyah wa balaghiyyah*. Kuwait: Dar al-Buhuth al-'Imiyyah.
- Nik Hassan Basri Nik Ab. Kadir. 2005. Pengajaran gaya bahasa dalam bahasa Melayu. *Jurnal Pengajian Melayu* 16: 37-54.
- Noor Eliza Abdul Rahman. 2014. Penterjemahan audio-visual: Kajian sari kata Arab-Melayu. Tesis Doktor Falsafah, Fakulti Pengajian Islam, Universiti Kebangsaan Malaysia.
- Norliza Che Mustafa, Saliza Ismail & Mohd Ridzuan Abd. Malek. 2011. Penterjemahan bahasa figuratif dalam karya Victor Hugo legenda abad. *Prosiding Persidangan Penterjemahan Antarabangsa Ke-13*, hlm.484-493.
- Rahman Shaari. 1993. *Memahami gaya bahasa*. Kuala Lumpur: Dewan Bahasa dan Pustaka.
- Raja Hazirah Raja Sulaiman, Nurazan Mohamad Rouyan, Shuhaida Hanim Mohamad Suhane & Muzammir Anas. 2014. Keberkesanan metode perbandingan retorika Melayu dan Arab untuk meningkatkan minat pelajar dalam pembelajaran balaghah. *Prosiding Seminar Pengajaran dan Pembelajaran Bahasa Arab 2014*, hlm. 351-359.
- Raja Hazirah Raja Sulaiman. 2012. Penguasaan balaghah dalam kalangan pelajar IPT. Tesis Sarjana, Fakulti Bahasa dan Linguistik, Universiti Malaya.
- Rohaini Abdul Satar. 2011. Bandingan semacam. <http://rohainiabdulsatar.blogspot.com/2011/11/bandingan-semacam.html>
- Rosni Samah & Muhammad Marwan Ismail. 2006. Penguasaan al-balaghah dan permasalahannya di kalangan pelajar Sijil Tinggi Agama Malaysia (STAM) (Kajian di sekolah-sekolah agama negeri Selangor. Laporan Penyelidikan, Kolej Universiti Islam Malaysia.
- Shaykhun, Mahmud al-Sayyid. 1990. *Al-Balaghah Al-wafiyah*. Kaherah: Maktabah al-Kuliyyat al-Azhariyyah.
- Siti Saudah Hassan. 1999. Ilmu Bayan: satu perbandingan dengan bahasa Melayu. *Prosiding Seminar Balaghah (Retorika) Arab-Melayu*, hlm. 49-53.
- Sohair Abdel Moneim Sery. 1999. Perintis kea rah memberi nafas baru kepada balaghah. *Prosiding Seminar Balaghah (Retorika) Arab-Melayu*, hlm. 7-13.
- Steingass, F. 1882. *English-Arabic Dictionary*. London: W.H. Allen & Co.
- Sulaiman Ismail. 2007. Kajian perbandingan kinayah dalam bahasa Arab dan bahasa Melayu. Dlm. Nik Salida Nik Saleh, Sapora Sipon & Badrul Munir Muhammad Nur. (pnyt.). *Language and Life in Conjunction with the Renaming of KUIM to USIM*, hlm.115-132. Bandar Baru Nilai: Penerbit USIM.
- Syauqi Dayf. 1965. *Al-Balaghah tatawwur wa tarikh*. Kaherah: Dar al-Ma'arif
- Tafsir Pimpinan al-Rahman kepada Pengertian al-Quran*. 2001. Sheikh Abdullah Basmeih. Kuala Lumpur: Darul Fikir.
- Wehr, Hans. *A Dictionary of Modern Written Arabic*. 1976. Cowan, J.M. Beirut: Maktabah Lubnan.
- Zulazhan Ab. Halim. 2011. Haqiqah lughawiyah dan majaz: Kajian perbandingan pendapat 'Abd al-Qahir al-Jurjani, Abu Ya'kub al-Sakkaki dan al-Khatib al-Qazwini. Tesis Sarjana, Fakulti Pengajian Islam, Universiti kebangsaan Malaysia.

## **KEMAHIRAN MEMBACA DAN KEFAHAMAN BACAAN TEKS BAHASA ARAB SEBAGAI BAHASA KEDUA: SATU SOROTAN LITERATUR**

Mohd Hazli Yah@Alias  
Fakulti Bahasa dan Komunikasi Universiti Sultan Zainal Abidi  
mohdhazli@unisza.edu.my

Maimun Aqsha Lubis  
Fakulti Pendidikan Universiti Kebangsaan Malaysia

Mahani Mohamad  
Fakulti Bahasa dan Komunikasi Universiti Sultan Zainal Abidin

### **ABSTRAK**

Kemahiran membaca adalah salah satu daripada empat kemahiran bahasa yang utama dalam aktiviti pengajaran dan pembelajaran bahasa sama ada bahasa pertama mahupun bahasa kedua/asing. Ia digambarkan sebagai satu proses yang kompleks berlaku dalam minda pembaca serta berkait rapat dengan kefahaman. Namun begitu berdasarkan kepada prestasi dan pencapaian semasa pelajar dalam keputusan ujian dan peperiksaan yang dijalankan menunjukkan tahap penguasaan kemahiran membaca dan kefahaman bacaan dalam kalangan pelajar masih lagi belum mencapai tahap yang memuaskan terutama membabitkan bahasa kedua/asing seperti bahasa Arab. Menyedari hakikat betapa pentingnya kemahiran ini perlu dipelajari dan dikuasai, maka kertas kerja ini cuba menyoroti kajian-kajian dan perbincangan para sarjana tentang aspek-aspek penting yang berkaitan dengan kemahiran membaca dan kefahaman bacaan teks di samping mengenal pasti elemen-elemen penting yang perlu diberi penekanan dan tumpuan oleh para pendidik untuk diterapkan dalam aktiviti pengajaran dan pembelajaran bahasa Arab sebagai bahasa kedua.

**Kata Kunci:** Bahasa Arab sebagai bahasa kedua; Kefahaman bacaan; Kemahiran membaca; Model Kognitif

### **PENDAHULUAN**

Institut Statistik UNESCO (UIS) melaporkan kadar penguasaan literasi atau celik huruf di peringkat global pada tahun 2014 bagi penduduk dunia yang berumur antara 15 hingga 24 tahun telah mencapai 90.6 peratus (UNESCO 2016). Kadar peratusan ini memberi gambaran bahawa tahap penguasaan kemahiran membaca khususnya bagi bahasa pertama (B1) memperlihatkan peningkatan yang konsisten. Walau bagaimanapun, menurut laporan daripada Organisasi untuk Kerja Sama dan Pembangunan Ekonomi (OECD) melaporkan bahawa tahap pencapaian dan penguasaan kefahaman bacaan dalam kalangan remaja dari negara kesatuan Eropah tidak menunjukkan peningkatan yang memuaskan semenjak tahun 2000 (OECD 2016). Situasi yang hampir sama turut berlaku di Malaysia berdasarkan laporan hasil keputusan PISA 2009+ yang mencatatkan hampir 44% pelajar berumur 15 tahun tidak mencapai tahap kemahiran minimum dalam kefahaman bacaan (KPM 2013).

Senario di atas jelas menunjukkan bahawa aspek penguasaan kemahiran membaca dan kefahaman bacaan B1 merupakan antara isu penting yang perlu diberi perhatian. Meskipun tumpuan diberi kepada tahap penguasaan B1 namun pemerolehan dan pembelajaran bahasa kedua (B2) seperti bahasa Arab (BA) wajar diberi penekanan yang sama malah perlu dipantau tahap penguasaan dan pencapaiannya terutama dalam kalangan pelajar. Justeru, artikel ini cuba menyoroti kajian-kajian yang telah dijalankan berkaitan kemahiran

membaca dan kefahaman bacaan teks dengan tumpuan diberikan kepada aktiviti pengajaran dan pembelajaran BA sebagai (B2). Ini bertepatan dengan pandangan Brustad (2006) yang mengatakan bahawa aktiviti penyelidikan berkaitan dengan kemahiran membaca teks BA adalah wajar untuk dijalankan dari pelbagai aspek.

## SOROTAN LITERATUR

### **Kemahiran Membaca: Definisi dan Konsep**

Menurut Kamus Dewan (2014), 'kemahiran' merujuk kepada kecekapan dan kepandaian melakukan sesuatu perkara, manakala 'membaca' pula bermaksud memerhatikan isi sesuatu yang tertulis atau tercetak dengan teliti dan memahami makna kandungannya. Frasa kemahiran membaca secara literal membawa maksud kecekapan dan kepandaian memerhatikan tulisan serta memahami maknanya. Umum mengetahui bahawa baca dan faham merupakan antara elemen penting dalam pembelajaran. Murid yang mendapat pendedahan tentang amalan pembacaan yang berkesan mampu mencapai tahap penguasaan kemahiran literasi yang baik serta memiliki keupayaan minda yang cerdas dalam memproses maklumat bagi menghasilkan pemahaman yang tepat mengikut apa yang dibaca (Abdul Aziz 1996; Grabe 2009). Malah para sarjana turut bersetuju mengaitkan aktiviti membaca dan keupayaan memahami sesuatu sebagai satu konsep kemahiran yang penting dalam menentukan pencapaian atau kejayaan sama ada dalam bidang pendidikan mahupun profesional (Alderson 1984; Bernhardt 1991; Rivers 1981; Marohaini 2014).

Untuk memahami lebih mendalam tentang kemahiran membaca beberapa takrifan dan pandangan dari sudut psikolinguistik, kognitif serta interaksi antara bahasa dan pemikiran perlu dibincang dan dikaji (Safiah 1990). Wujudnya pelbagai takrifan dan pandangan tentang perlakuan membaca adalah disebabkan sukarnya untuk memuktamadkan satu definisi yang tepat bagi menjelaskan maksud membaca. Hal ini berlaku berkemungkinan kebanyakan pengertian yang dikemukakan adalah berbentuk separa dengan tumpuan kepada beberapa aspek atau bidang tertentu sahaja serta berbentuk khusus seperti aspek kognitif dan pengamatan, tahap perkembangan kemahiran, jenis bacaan dan lain-lain bergantung kepada fokus kajian bagi seseorang penyelidik (Marohaini 2014).

Beberapa definisi yang dikemukakan oleh para sarjana seperti Lado (1964) menyebut perlakuan membaca merupakan satu proses menangkap pola sesuatu bahasa dari perlambangan tulisannya. Proses menangkap pola bahasa boleh dijelaskan ciri-cirinya meliputi proses mengecam perkataan, mengaitkan perkataan dengan bunyi dan seterusnya menterjemahkan kepada makna (Denchant 1970). Harris dan Sipay (1980) menyatakan perlakuan membaca merupakan satu proses mendapat interpretasi yang bermakna tentang lambang-lambang bercetak atau bertulis yang boleh menjadikan pembaca itu memahami apa yang dibacanya apabila berlaku interaksi di antara pengamatan pembaca tentang lambang-lambang tersebut. Manakala Kenedy (1981) pula memerihalkan aktiviti membaca sebagai proses yang melibatkan beberapa tahap keupayaan. Tahap-tahap keupayaan tersebut merangkumi proses mengecam bentuk visual, menghubungkan dengan makna, memahami dan menginterpretasikan maksud. Sementara Steinberg (1982) menjadikan aspek komunikasi sebagai salah satu elemen yang terlibat dalam proses membaca menerusi pertukaran idea-idea antara penulis dan pembaca dalam bentuk-bentuk tulisan. Anderson et al. (1985) pula memberi takrifan membaca sebagai satu proses membina makna daripada teks yang padanya tercatat tulisan-tulisan dan ia memerlukan kepada kemahiran yang kompleks dalam menghubungkan maklumat-maklumat yang datang dari pelbagai sumber. Sebagai asas perbincangan, sebahagian sarjana terutama dari negara Barat membuat rumusan berdasarkan kepelbagaian takrifan yang wujud dengan mengaitkan kemahiran membaca itu sebagai satu proses yang kompleks dalam minda (Bernhardt 2011; Grabe 2009).

Koda (2005) turut merumuskan bahawa walaupun terdapat kepelbagaian pandangan mengenai definisi dan konsep kemahiran membaca yang diutarakan para sarjana, namun kesemuanya menjurus kepada asas anggapan dan kepercayaan yang sama iaitu suatu kefahaman bacaan yang berkesan adalah hasil daripada kesepaduan interaksi antara maklumat pada teks dan prawujud pengetahuan pembaca. Beliau seterusnya mengaitkan tentang konsep kesepaduan interaksi antara teks dan pengetahuan sedia pembaca serta perkaitannya dengan aspek kognitif kepada tiga bahagian. **Pertama;** peranan penyahkodan (*decoding*) simbol atau lambang tulisan dalam menghasilkan maklumat-maklumat berkaitan linguistik. **Kedua;** keupayaan minda dalam membentuk atau mengintegrasikan pemikiran, pengetahuan, idea serta makna tersurat dan tersirat dari teks. **Ketiga;** kesepaduan dan penyatuan antara maklumat yang dapat dihasilkan dan difahami daripada teks dengan pengetahuan sedia ada pembaca.

Sebagai penjelasan lanjut, McKenna dan Stahl (2009) membina kerangka model kognitif yang menghubungkan tiga dimensi keupayaan pembaca dengan kefahaman. Tiga dimensi tersebut ialah pengecaman perkataan, komponen pengetahuan bahasa dan pengetahuan tentang strategi bacaan. Dimensi pertama iaitu melibatkan keupayaan mengecam serta mengenal pasti patah perkataan yang merangkumi beberapa peneringkatan kebolehan asas seperti kesedaran fonologi, gambaran asas perkataan, penyahkodan dan kelancaran. Manakala dimensi kedua iaitu keupayaan pengetahuan bahasa pula melibatkan tiga elemen utama iaitu kosa kata, pengetahuan sedia ada serta pengetahuan tentang struktur tatabahasa pada ayat. Ketiga-tiga elemen tersebut memainkan peranan penting dalam menyumbang kepada proses kefahaman bahasa. Seterusnya dimensi ketiga ialah pengetahuan tentang strategi bacaan yang menggambarkan pembaca mempunyai pendekatan dan strategi tertentu apabila berhadapan dengan satu-satu bentuk teks bacaan. Hubungan kait antara ketiga-tiga dimensi tersebut ditunjukkan pada Rajah 1.

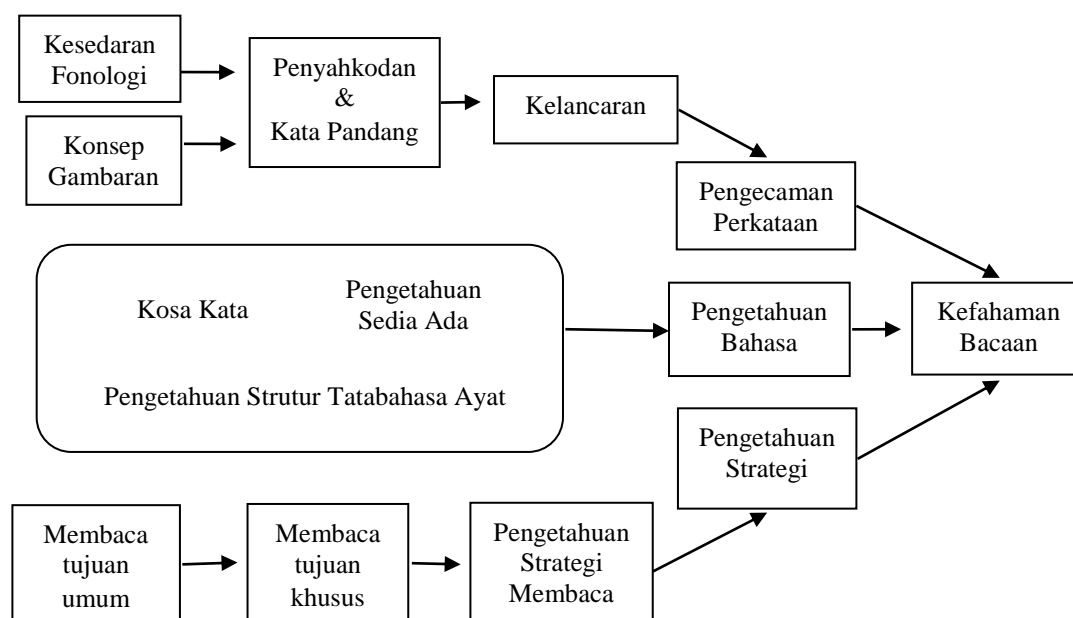

RAJAH 1. Model Kognitif Kefahaman Bacaan McKenna dan Stahl



### **Konsep Kemahiran Membaca Teks Menurut Pandangan Sarjana Islam**

Umum mengetahui bahawa dunia tamadun Islam turut memainkan peranan penting dalam perkembangan ilmu pengetahuan. Peristiwa penurunan wahyu pertama Al-Quran ke atas junjungan besar Nabi Muhammad S.A.W merupakan salah satu peristiwa yang agung dalam sejarah dunia Islam. Wahyu yang mengandungi lima ayat pertama dari Surah Al-‘Alaq tersebut adalah berkisar tentang perintah Allah S.W.T mengenai suruhan membaca menerusi perkataan Iqra’ yang diulang sebanyak dua kali. ‘Abadi (2014) ketika menjelaskan manhaj dan prinsip konsep bacaan berdasarkan kepada lima ayat pertama Surah Al-‘Alaq tersebut telah mengaitkan tentang dua bentuk prinsip bacaan iaitu bacaan pada penciptaan (*qirā’ah fī al-khalq*) dan bacaan berdasarkan apa yang tersurat pada kitab wahyu (*qirā’ah fī al-kitāb al-masṭūr*). Menurut ‘Abadi, prinsip bacaan pada penciptaan dan kejadian adalah merujuk kepada intipati ayat pertama dan ayat yang kedua dalam Surah Al-‘Alaq yang bermaksud:

*“Bacalah (wahai Muhammad) dengan nama Tuhanmu yang menciptakan (sekalian makhluk). Dia menciptakan manusia dari sebuku darah beku”.*

Perlakuan membaca pada prinsip bacaan pertama berlaku secara zahir dan hakiki serta dapat diperhatikan kesannya menerusi keupayaan serta kebolehan manusia menyebut dan mempelajari kosa kata atau patah perkataan sehingga dapat menghasilkan suatu bentuk pemahaman melalui pemerhatian ke atas kejadian dan penciptaan yang wujud secara realiti. Perlakuan dan kemampuan manusia untuk membaca, menyebut dan memahami patah perkataan merupakan satu bentuk anugerah kurniaan Ilahi menerusi proses kognitif yang menghasilkan satu bentuk pemahaman. Ini dapat diperhatikan menerusi tafsiran dari Surah Al-Baqarah ayat ke-31 yang bermaksud:

*“Dan Dia yang telah mengajar Nabi Adam akan segala nama-nama benda”.*

Prinsip bacaan yang kedua pula adalah merujuk kepada pembacaan patah perkataan atau kalimat yang telah ditentukan bentuk susunannya sebagaimana yang termaktub pada helaian mashaf Al-Quran yang tidak akan berlaku sebarang bentuk pindaan walaupun satu huruf ataupun satu baris. ‘Abadi (2014) turut menjelaskan bahawa prinsip bacaan yang kedua adalah berkait rapat dengan ciri-ciri mukjizat Al-Quran yang terjaga kesuciannya pada setiap peringkat yang merangkumi sebutan bunyi huruf, susunan patah perkataan, ketinggian makna, sebab-sebab penurunan ayat atau disebut sebagai asbabun nuzul sehingga ke peringkat pembukuannya. Prinsip bacaan yang kedua ini terangkum dalam tafsiran ayat ketiga sehingga ayat kelima Surah Al-‘Alaq yang bermaksud:

*“Bacalah, dan Tuhanmu Yang Maha Pemurah. Yang mengajar melalui pena dan tulisan. Dia mengajarkan manusia apa yang tidak diketahuinya”.*

Menerusi penjelasan prinsip-prinsip bacaan dari sudut pandang Islam jelas menunjukkan bahawa wujudnya perkaitan antara konsep kurniaan, anugerah dan bimbingan Ilahi dengan keupayaan serta kebolehan manusia dalam setiap perlakuan termasuk dalam konsep kemahiran membaca.

Seterusnya, perbincangan maksud *qira’ah* iaitu bacaan dari sudut istilah pula turut dibincangkan dalam kalangan sarjana Arab. Al-Naqah (1985) dan Tu’aimah (1989) sebagai contoh menjelaskan bahawa *qira’ah* adalah satu proses kemahiran yang kompleks melibatkan aspek kognitif merangkumi aspek pemikiran, pemahaman, penelitian dan penilaian. Secara umumnya, proses membaca memerlukan kepada empat elemen iaitu mengenal simbol bacaan, menginterpretasi, menganalisis serta mempraktikkannya dalam kehidupan. Samak (1998) pula berpandangan bahawa proses membaca menerusi pancaindera penglihatan merupakan proses perkaitan antara bahasa pertuturan dengan bahasa perlambangan tulisan yang melibatkan aktiviti kognitif dalam mendapatkan ilmu pengetahuan sama ada dari sudut kebudayaan, kesenian, keagamaan dan lain-lain. Manakala menurut Naif (1991) perlakuan membaca merupakan proses yang berlaku berdasarkan kemampuan pembaca mengenal dan

menterjemahkan simbol-simbol serta lambang-lambang tulisan berbentuk huruf serta tanda kasus kepada makna yang difahami. Pemahaman yang diperolehi tersebut dapat diukur melalui tindak balas terhadap apa yang dibaca sama ada ketika atau selepas membaca.

Pandangan tersebut selari dengan Shahatah (dalam Al-Raminny 2009:47) yang menjelaskan *qira'ah* sebagai proses kognitif yang melibatkan pentafsiran simbol dan lambang sewaktu pembaca menekuni teks bacaan dan berusaha untuk memahami makna serta perkaitannya dengan pengetahuan sedia ada yang melibatkan tahap pemikiran di peringkat analisis, sintesis, penilaian dan penyelesaian masalah. Lubdaawi (2014:133) turut mengungkapkan pengertian *qira'ah* dari sudut istilah iaitu:

"القراءة هي مجموع النشاط الإدراكي الذي يصرفه الإنسان تجاه المسطور والمنظور بهدف التبين والبيان في عالمي الغيب والشهادة."

Pengertian mengenai konsep bacaan di atas jelas menunjukkan bahawa perlakuan membaca adalah bagaimana manusia selaku pembaca mengaktifkan minda pemikiran menerusi proses-proses yang melibatkan kognitif dalam memahami sesuatu yang berbentuk simbol tulisan teks wahyu (*al-mastur*) dan juga berbentuk panorama kejadian alam (*al-manzur*) dengan tujuan untuk mencari suatu penjelasan dan keterangan yang wujud pada alam ghaib dan alam nyata.

Menerusi pandangan serta pendapat yang dinyatakan oleh para sarjana Islam mengenai perlakuan membaca jelas menunjukkan wujudnya persamaan dengan apa yang diperkatakan oleh para sarjana Barat dari aspek definisi serta konsep umum bacaan terutama yang melibatkan proses kognitif dalam menterjemahkan simbol, perlambangan serta bunyi huruf-huruf pada setiap patah perkataan bagi memperoleh serta menghasilkan makna dan pemahaman. Namun begitu, terdapat juga sudut perbezaan pandangan antara para sarjana Arab dan sarjana Barat dari aspek output atau hasil pemprosesan kognitif. Sarjana Arab seperti 'Abadi (2014) dan Lubdaawi (2014) serta para sarjana Islam yang lain lebih menekankan serta menonjolkan aspek kefahaman yang mencakupi aspek metafizik dan falsafah ketuhanan yang dapat membezakan perkara baik dan buruk serta pahala dan dosa.

Sebagai rangkuman yang dapat disimpulkan berdasarkan pandangan para sarjana Arab mengenai konsep bacaan, adalah sebagaimana yang dinyatakan oleh Al-Raminny (2009) dalam ulasan beliau mengenai perkara-perkara asas yang melibatkan proses kognitif dan output dari kemahiran membaca. **Pertama;** proses penyahkodan simbol, lambang tulisan pada patah perkataan adalah asas dalam bacaan, namun proses memahami makna patah perkataan adalah lebih utama dan penting. **Kedua;** menerusi proses bacaan yang berkesan mampu melahirkan seorang pembaca yang berinformasi dan berpengetahuan tinggi dalam mengharungi kehidupan. **Ketiga;** proses penyampaian PdP kemahiran membaca yang berkualiti dan tersusun mampu menjadikan aktiviti membaca sesuatu pengalaman yang menyeronokkan. **Keempat;** proses bacaan yang berkesan mampu merangsang minda seorang pembaca mencapai tahap pemikiran tinggi yang melibatkan keupayaan untuk melakukan penaakulan dan refleksi bagi menyelesaikan masalah, membuat keputusan, berinovasi dan berupaya menghasilkan sesuatu yang baharu serta membezakan antara kebenaran dan kebatilan.

### Isu Kemahiran Membaca Teks Bahasa Arab Sebagai B2

Bermula dari abad ke-19, para sarjana di peringkat global telah membahaskan pelbagai isu tentang PdP bahasa Arab sebagai B2. Antara isu yang menjadi topik perbahasan adalah mengenai tahap penguasaan pelajar dalam komponen kemahiran membaca yang mempengaruhi kefahaman bacaan (Al-Rajih 2006; Gebril & Taha-Thomure 2014; Taha-Thomure 2008). Ini memberi gambaran bahawa kemahiran membaca sebagai salah satu daripada empat komponen kemahiran bahasa yang memerlukan kepada proses pemantapan

dan penambahbaikan dari pelbagai sudut. Saranan tersebut dapat diperhatikan melalui pernyataan oleh Brustad (2006:351):

*“Research is needed on every aspect of reading in Arabic. To what extent do processing skills overlap in Arabic and European languages? What syntactic structures can pose stumbling blocks for English-speaking learners of Arabic? How much morphology do learners need to use the root and pattern system effectively in reading comprehension? How much vocabulary do learners need to read with reasonable comprehension at each level of proficiency? What role does morphology play in reading Arabic? And what stage do learners begin to synthesize reading strategies and become interactive readers?”*

Berpandukan kepada pernyataan Brustad di atas, isu kemahiran membaca teks bahasa Arab sebagai B2 boleh diteliti dan dikaji dari dua sudut. **Pertama**, wujudnya komponen-komponen atau pemboleh ubah-pemboleh ubah yang berperanan serta memberi kesan secara langsung terhadap kemahiran dan kefahaman bacaan bahasa Arab sebagai B2. Komponen atau pemboleh ubah yang melibatkan perkaitan antara pengetahuan dan penguasaan B1 ke atas B2, tahap pengetahuan kosa kata, sintaksis, morfologi serta strategi bacaan merupakan sebahagian daripada komponen kemahiran (*component-skills*) dalam pendekatan kemahiran membaca B1 mahupun B2 (Bernhardt 2011; Grabe 2009; Hudson 2007; Jeon & Yamashita 2014). **Kedua**, wujudnya ruang yang luas dalam bidang penyelidikan berkaitan dengan kemahiran dan kefahaman bacaan bahasa Arab sebagai B2 untuk diterokai dan dikaji. Malah Koda (2005) menegaskan dalam pendahuluan buku tulisannya tentang objektif-objektif yang perlu diberi perhatian dalam memantapkan asas kajian bidang kemahiran dan kefahaman bacaan B2 antaranya adalah dengan mengenalpasti ruang dan jurang permasalahan serta isu (*troublesome gaps*) yang wujud dalam pembelajaran B2.

Isu dan permasalahan yang wujud boleh dikenal pasti antaranya menerusi sorotan literatur yang dibincangkan oleh para sarjana dalam bidang berkaitan. Ini dapat dibuktikan menerusi semakan dan pencarian pada pengkalan data bagi jurnal-jurnal tersohor antarabangsa berasaskan skop, tema, kriteria serta kata kunci dalam konteks bidang bacaan (*keyword-in-contact*). Sebagai contoh semakan yang dilakukan oleh para sarjana bermula dari tahun 1970-an sehingga 2008 menemukan sebanyak 332 buah artikel yang membincangkan tentang aspek kemahiran dan kefahaman bacaan dalam pelbagai bahasa asing selain bahasa Inggeris. Daripada jumlah tersebut terdapat lima (5) artikel yang menfokuskan kefahaman bacaan bahasa Arab sebagai B2 (Bernhardt 2011; Brantmeier, Davis & Harvard 2011). Sebagai kesinambungan, semakan serta pencarian ke atas jurnal-jurnal berkaitan bermula tahun 2009 sehingga 2015 diteruskan dan berjaya menemukan dua (2) buah artikel yang membincangkan tentang kefahaman bacaan bahasa Arab sebagai B2. Senarai jumlah tujuh (7) artikel tersebut adalah sepertiimana yang dipaparkan pada Jadual 1.

JADUAL 1. Artikel Penyelidikan Kemahiran dan Kefahaman Bacaan Bahasa Arab Sebagai B2

Artikel	Tema, B1/B2 & Sampel Kajian	Dapatan
Abu Rabia (1996)	- Sikap dan budaya Ibrani/Arab - 150 orang pelajar (Israel/Arab)	- Teks bacaan yang mengandungi aspek budaya yang mesra pembaca dilihat lebih membantu dalam memahami kandungan teks berbanding dengan teks yang memperkatakan tentang budaya yang kurang mesra pembaca. - Pembaca lebih bersikap motivasi dalaman sendiri ( <i>instrumental motivation</i> ) berbanding motivasi integratif ( <i>integrative motivation</i> ).

Stevens (1996)	- Fonetik - Inggeris/Arab - Kualitatif (Pemerhatian)	- Konsisten dalam mempelajari asas fonetik bahasa Arab merupakan pendekatan yang efisien dalam mempertingkatkan kemahiran bacaan.
Khaldieh (1999)	- Proses, strategi dan tingkah laku pembaca dalam kefahaman bacaan - Inggeris/Arab - 15 orang (4 penutur jati Arab, 11 bukan penutur jati Arab)	- Fasa dalam proses dan strategi kefahaman bacaan: perumusan serta hipotesis idea; pembinaan; penilaian; dan pengesahan makna. - Tingkah laku kefahaman bacaan: kesedaran tentang proses rumusan makna, perancangan; penelitian; dan semakan penyelesaian masalah. - Pemilihan teks dan kefahaman wacana memainkan peranan penting dalam pembinaan makna.
Khaldieh (2001)	- Tatabahasa dan kosa kata dalam kefahaman bacaan - Inggeris/Arab - 46 orang pelajar	- Pengetahuan tentang kosa kata memberi kesan signifikan dalam mempertingkatkan keupayaan pencapaian pembaca. - Kefahaman bacaan lebih terkesan pada pengetahuan kosa kata berbanding tatabahasa.
Abu Rabia, Share & Mansour (2003)	- Pengecaman kosa kata, ortografi dan proses kognitif bacaan. - Inggeris/Arab - 60 orang pelajar dibahagi kepada 3 kumpulan	- Kelemahan aspek bacaan berkait rapat dengan keupayaan pelajar dalam proses penyahkodan sistem bunyi bahasa (fonologi) meskipun tahap penguasaan ortografi (ejaan) agak baik. - Aspek morfologi, kekuatan memori, sintaksis dan proses visual menunjukkan kelemahan yang ketara di samping kelemahan dari aspek kesedaran fonologi.
Hansen (2010)	- Sistem penulisan, pengecaman kosa kata, dan fonologi. - Pelbagai/Arab - 71 orang pelajar universiti	- Sistem huruf Arab antara faktor kekangan utama dalam menguasai proses pengecaman perkataan. - Kelemahan menguasai sistem fonologi Arab memberi kesan kepada penguasaan kemahiran membaca.
Alhaqbani & Riazi (2012)	- Strategi bacaan - Pelbagai/Arab - 122 orang pelajar universiti (Afrika, Asia, Eropah, & Amerika)	- Kategori strategi penyelesaian masalah lebih kerap digunakan berbanding kategori strategi global dan strategi sokongan.

Sumber: Bernhardt (2011), Brantmeier, Davis & Harvard (2011)

Maklumat pada Jadual 1 di atas memaparkan skop kajian yang melibatkan beberapa tema seperti pengecaman kosa kata, fonologi, tatabahasa, dan strategi. Tema-tema tersebut merupakan sebahagian daripada faktor pengetahuan bahasa dalam model kognitif yang mempunyai perkaitan dan bersepadu antara satu sama lain dalam menyumbang kepada kefahaman sesuatu teks bacaan (Bernhardt 2011; Grabe 2009; Hudson 2007; Marohaini 2014; McKenna & Stahl 2009; Pearson & Cervetti 2015; Snow 2002). Malah tema atau elemen tersebut merupakan antara komponen penting dalam teras pengetahuan pedagogi isi kandungan (*pedagogical content knowledge*) bagi kemahiran dan kefahaman bacaan teks bahasa Arab sewajarnya perlu dikuasai oleh para pendidik. Dalam kata lain, pengetahuan strategi pedagogi kemahiran membaca sahaja tidak memadai sekiranya guru tidak menguasai pengetahuan pedagogi kandungan kemahiran dan kefahaman bacaan. Ini selaras dengan pegangan Shulman (1987:5) mengenai pengetahuan pedagogi kandungan menyatakan:

*“we learned how particular kinds of content knowledge and pedagogical strategies necessarily interacted in the minds of teachers”.*

Menerusi tinjauan awal terhadap kajian-kajian terdahulu yang dijalankan di Malaysia turut menemukan beberapa dapatan yang berkaitan dengan isu dan permasalahan pengetahuan dan penguasaan komponen kemahiran membaca bahasa Arab sebagai B2. Berdasarkan pemerhatian dan penelitian yang dilakukan, terdapat lima isu utama yang dibincangkan para penyelidik dalam dapatan kajian mereka.

**Pertama;** penguasaan pelajar terhadap komponen bahasa yang terdiri daripada sintaksis, kosa kata dan struktur ayat bahasa Arab berada pada tahap yang lemah (Che' Pee 1991; Hassan Basri 2003; Ishak 1992; Nik Farhan 2011; Osman 1993; Rosni 2009, 2011; Ruhimah 2003). **Kedua;** pengetahuan dan penggunaan strategi bacaan bahasa Arab dalam kalangan pelajar adalah terhad dan terbatas, malah perlu diberikan pendedahan dan bimbingan secara berterusan (Nik Farhan 2011; Ruhimah 2003). **Ketiga;** kebolehan dan kefahaman bacaan teks bahasa Arab masih belum mencapai tahap yang memuaskan (Anwar 1993; Nik Farhan 2011; Nik Mohd Rahimi & Kamarulzaman 2002; Raja Mohd Fauzi, Mowafak & Mohd Amin 1999; Rosni 2009; Ruhimah 2003; Sabri 2010; Suhaila et al. 2012) malah terdapat sebahagian pelajar yang kurang keupayaan dalam memahami teks dengan membaca secara sendiri bahkan berhajat kepada terjemahan dan bantuan dari guru (Nik Mohd Rahimi, Sarizan & Siti Nuhajarah 2016; Rosni 2012). **Keempat;** wujud perbezaan individu dari aspek motivasi dalam mengoptimumkan usaha dan fikiran ketika membaca, malah didapati sebahagian pelajar kurang jelas mengenai fungsi utama aktiviti membaca (Nasimah 2006; Nik Farhan 2011; Rosni 2012; Ruhimah 2003; Suhaila et al. 2012). **Kelima;** pengetahuan dan keupayaan guru dalam menguasai dan mengenal pasti kaedah, pendekatan serta aktiviti membaca yang berkesan untuk diterapkan kepada para pelajar. Dapatan kajian mendapati sebahagian guru mengakui bahawa mereka kurang berpengetahuan dan pengalaman mengenai teknik mengajar kemahiran membaca secara berkesan bahkan mereka lebih cenderung untuk menguji dan bukan mengajar cara membaca serta memahami teks; (Ab. Halim 2005; Ab. Rahim 1994; Hassan Basri 2003; Kamarulzaman, Khadijah & Mohd Amin 2002; Sabri 2010). Malah terdapat sebahagian guru cenderung untuk merawat pelajar sebagai pembaca pasif serta memberi tumpuan kepada aspek tatabahasa berbanding dengan pembinaan makna (Azhar, Hossen & Morsalin 2008; Jefridin 2002).

## KESIMPULAN

Melihat kepada sorotan literatur, perbincangan dan aktiviti penyelidikan para sarjana tentang definisi, konsep dan isu-isu berkaitan aktiviti kemahiran membaca dalam PdP bahasa Arab sebagai B2 khususnya di Malaysia memerlukan kepada penambahbaikan dan pertimbangan sewajarnya. Konsep sebenar aktiviti kemahiran membaca dan kefahaman bacaan perlu diberi penjelasan dan penerangan sebaik mungkin dan tidak wajar dipandang mudah dan remeh. Wujudnya satu pemahaman bahawa kemahiran membaca hanya sekadar dapat menyebut patah perkataan, ayat dan perenggan dengan sebutan lancar dan fasih dilihat sebagai satu bentuk pemahaman yang tidak tepat dan tidak selari dengan pandangan para sarjana. Pengabaian beberapa elemen penting yang melibatkan aspek kognitif seperti pengetahuan sedia ada, penguasaan kosa kata, peranan tatabahasa, penerapan strategi bacaan dan motivasi dalam proses bacaan membawa implikasi kepada pemeringkatan aras kemahiran berfikir kerana para pembaca akan melalui tahap-tahap pembelajaran yang berbeza bermula dari peringkat rendah, menengah dan universiti. Sehubungan itu, pendedahan pengalaman pembelajaran dan tumpuan berasaskan kepada elemen dan aspek kognitif pada peringkat awal pembelajaran perlu diberi penekanan dan perhatian yang serius supaya masyarakat Malaysia yang bakal terbentuk pada masa akan datang adalah mereka yang terdiri daripada para pelajar yang mempunyai aras kemahiran berfikir yang tinggi.

**RUJUKAN**

- 'Abbadi, A. 2014. Al-Manhajiyyah Muqawwamun min Muqawwamat Al-Qira'ah fi Al-Quran Al-Karim. *Al-Tartil* 2(-): 15-24.
- Ab. Halim Mohamad. 2005. Kelayakan Guru Bahasa Arab Dalam Pengajaran Bahasa Arab: Satu Kajian Kes. Prosiding Wacana Pendidikan Siri 4, hlm. 323-333.
- Ab. Rahim Hj. Ismail. 1994. Pengajaran Bahasa Arab Sebagai Bahasa Kedua: Cabaran dan Tindakan Kertas Kerja Seminar Kebangsaan Fortram. Anjuran Universiti Kebangsaan Malaysia, Bangi, 21 Disember.
- Abu-Rabia, S. 1996. The Influence of Culture and Attitude on Reading Comprehension in SI: The Case of Jewa Learning English and Arab Learning Hebrew. *Reading Psychology* 17(-): 253-271.
- Abu-Rabia, S., Share, D. & Mansour, M. S. 2003. Word Recognition and Basic Cognitive Processes Among Reading-Disabled and Normal Readers in Arabic. *Reading and writing: An Interdisciplinary Journal* 16(-): 423-442.
- Al-Naqah, M. K. 1985. *Ta'lim al-Lughah al-'Arabiyyah lil Natiqin bi Lughat 'Ukhra: 'Ususuhi, Madakhiluhu, Turq Tadris*. Makkah al-Mukarramah: Jami'ah Umm al-Qura.
- Al-Rajih, A. 2006. A Plan for the Future of Teaching Arabic: A Viewpoint from within the Arab World. Dlm. Wahba, K. M., Taha, Z. A. & England, L. (pnyt.). *Handbook for Arabic Language Teaching Professionals in the 21st Century*, hlm. 381-388. Mahwah, New Jersey: Lawrence Erlbaum Associates.
- Al-Raminiy, F. F. A. 2009. *Al-Manhal al-'Azb fi Tadris Maharat al-Qira'ah wa al-Kitabah Ru'yah Tatwiriyyah: Nazariyyah Tashkhisiiyyah wa Tatbiqiiyyah*. Al-'Ain: Dar al-Kitab al-Jami'iy.
- Alderson, J. C. 1984. Reading in a Foreign Language: A Reading Problem or a Language Problem? Dlm. Alderson, J. C. & Urquhart, A. H. (pnyt.). *Reading in a Foreign Language*, hlm. 1-27. New York: Longman.
- Alhaqbani, A. & Riaz, M. 2012. Metacognitive Awareness of Reading Strategy Use in Arabic as a Second Language. *Reading in a Foreign Language* 24(2): 231-255.
- Anderson, R. C., Hiebert, E. H., Scott, J. A. & Wilkinson, I. a. G. 1985. *Becoming a Nation of Readers: The Report of the Commission on Reading*. Washington D. C.: The National Institute of Education.
- Anwar Zainal Abidin. 1993. Pengajian Islam: Satu Pandangan Lain. Dlm. Ismail Ab. Rahman, Abdul Aziz @ Ahmad Mohd & Mohd Yasin Muda (pnyt.). *Isu-Isu Pendidikan Islam di Malaysia*, hlm. 191-200. Kuala Terengganu: Kolej Agama Sultan Zainal Abidin.
- Azhar Hj. Ahmad, Hossen Marip & Morsalin Pawi. 2008. Kajian Tinjauan Pelaksanaan Pengajaran dan Pembelajaran Bahasa Arab di Sekolah Menengah di Negeri Sarawak. Prosiding Wacana Pendidikan Islam Siri 6, hlm. 635-645.
- Bernhardt, E. B. 2011. *Understanding Advanced Second-Language Reading*. New York: Routledge Taylor & Francis Group.
- Brantmeier, C., Davis, S. & Havard, M. 2011. Reading in Other Languages: A Bibliography for the Scholar-Teacher. *Reading in a Foreign Language* 23(1): 139-160.
- Brustad, K. 2006. Reading Fluently in Arabic. Dlm. Wahba, K. M., Taha, Z. A. & England, L. (pnyt.). *Handbook for Arabic Language Teaching Professionals in the 21st Century*, hlm. 341-352. Mahwah, New Jersey: Lawrence Erlbaum Associates.
- Che' Pee Che Hanafi. 1991. Pelajar Sekolah Menengah Agama: Cabaran dan Masa Hadapan. *Jurnal Pendidikan Islam* 3(-): 13-16.

- Denchant, E. V. 1970. *Improving the Teaching of Reading*. 2nd Ed. New Jersey: Prentice-Hall, Inc.
- Gebriil, A. & Taha-Thomure, H. 2014. Assessing Arabic. Dlm. Kunnan, A. J. (pnyt.). *The Companion to Language Assessment*, 4. hlm. 1781-1789. West Sussex, UK: John Wiley & Sons, Inc.
- Hansen, G. F. 2010. Word Recognition in Arabic as a Foreign Language. *The Modern Language Journal* 94(4): 567-581.
- Harris, A. J. & Sipay, E. R. 1980. *How to Increase Reading Ability*. New York: Longman, Inc.
- Hassan Basri Awang Mat Dahan. 2003. Perkaedahan Pengajaran Bahasa Arab di Malaysia: Antara Tradisi dan Inovasi. Prosiding Wacana Pendidikan Islam Siri 3, hlm. 164-175.
- Hudson, T. 2007. *Teaching Second Language Reading*. Oxford: Oxford University Press.
- Ishak Rejab. 1992. Masalah Pengajaran dan Pembelajaran Bahasa Arab di Malaysia. Dlm. Ismail Ab. Rahman (pnyt.). *Pendidikan Islam di Malaysia*, hlm. Bangi: Penerbit UKM.
- Jefridin Pilus. 2002. Penggunaan Pendekatan Komunikatif Dalam Pengajaran Bahasa Arab Komunikasi: Satu Kajian di SMAP Labu. Kertas Projek Sarjana. Universiti Kebangsaan Malaysia.
- Jeon, E. H. & Yamashita, J. 2014. L2 Reading Comprehension and Its Correlates: A Meta-Analysis. *Language Learning* 64(1): 160-212.
- Kamarulzaman Abdul Ghani, Khadijah Abdul Razak & Mohd Amin Embi. 2002. Tahap Profesionalisme Guru Pendidikan Islam dan Bahasa Arab di Sekolah Menengah Agama Negeri (SMAN). Prosiding Seminar Kebangsaan Profesion Perguruan, hlm. 497-509.
- Kenedy, E. C. 1981. *Methods in Teaching Developmental Reading*. Illinois: F. E. Peacock Publisher, Inc.
- Khaldieh, S. 1999. An Investigation into Reader-Text Interaction: Native, Proficient, and Less Proficient Non-Native Readers of Arabic. *Al-'Arabiyya* 32(-): 117-156.
- Koda, K. 2005. *Insight into Second Language Reading: A Cross-Linguistic Approach*. Cambridge: : Cambridge University Press.
- Lado, R. 1964. *Language Teaching: A Scientific Approach*. New York: McGraw-Hill.
- Lubdaawi, N. 2014. Mafhum al-Qira'ah fi al-Quran al-Karim. *Al-Tartil* 2(-): 129-146.
- Mckenna, M. C. & Stahl, K. a. D. 2009. *Assessment for Reading Instruction*. Ed. ke-3. New York: The Guilford Press.
- Nasimah Hj. Abdullah. 2006. Permasalahan Dalam Pembelajaran Bagi Pelajar Diploma Pengajian Islam (Bahasa Arab) di KUIS Dan Cara Mengatasinya. Prosiding Wacana Pendidikan Islam Siri 5, hlm.199-208.
- Nik Farhan Mustapha. 2011. Istratijiyyat al-Qira'ah Lada Tullab Jami'ah Putra Al-Maliziyyah wa Atharuha 'Ala Isti'abihim al-Qira'i. Tesis Ph.D, Kuala Lumpur: Universiti Islam Antarabangsa Malaysia.
- Nik Mohd Rahimi Nik Yusoff & Kamarulzaman Abdul Ghani. 2002. Faktor-Faktor Yang Mempengaruhi Keberkesanan Penguasaan Kemahiran Kefahaman Bacaan Bahasa Arab di Kalangan Pelajar-Pelajar Sekolah Menengah Agama: Kajian di Negeri Kelantan. Bangi: Universiti Kebangsaan Malaysia
- Nik Mohd Rahimi Nik Yusoff, Sarizan Sulong & Siti Nuhajarah. 2016. Tahap Kefahaman Bahasa Arab Mengikut Taksonomi Bacaan Dalam Kalangan Pelajar. *Jurnal Pendidikan Malaysia* 41(1): 33-37.
- Osman Hj Khalid. 1993. Pengajian Bahasa Arab di Sekolah-Sekolah dan Pusat Pengajian Tinggi di Malaysia. Dlm. Ismail Ab. Rahman, Abdul Aziz @ Ahmad Mohd & Mohd

- Yasin Muda (pnyt.). *Isu-Isu Pendidikan Islam Di Malaysia: Cabaran Dan Harapan*, hlm. 210-217. Kuala Terengganu: Kolej Agama Sultan Zainal Abidin.
- Pearson, P. D. & Cervetti, G. N. 2015. Fifty Years of Reading Comprehension Theory and Practice. Dlm. Pearson, P. D. & Hiebert, E. H. (pnyt.). *Research-Based Practices for Teaching Common Core Literacy*, hlm. 1-24. New York: Teachers College Press.
- Raja Mohd Fauzi Raja Musa, Mowafak Abdullah Ahmad & Mohamed Amin Embi. 1999. The Acquisition of Arabic Reading Skills among Religious Secondary School Students. Laporan akhir penyelidikan. Bangi: Universiti Kebangsaan Malaysia.
- Rivers, W. M. 1981. *Teaching Foreign Language Skills in a Foreign Language Skills*. Chicago: University of Chicago Press.
- Rosni Samah. 2009. *Isu Pembelajaran Bahasa Arab di Malaysia*. Nilai: Penerbit USIM.
- Rosni Samah. 2011. Pendekatan Pengajaran Kosa Kata Bahasa Arab di Peringkat Menengah Rendah: Kajian Kepada Guru Bahasa Arab di Sekolah Menengah Kebangsaan Agama Kuala Lumpur (SMAKAKL) (Atas Talian). <http://www.medc.com.my/medc/journals/volume%206/g%29%20Artikel%20Kosa%20Kata.pdf> [12 Mei 2015].
- Rosni Samah. 2012. Isu Pembelajaran Bahasa Arab. Prosiding Persidangan Kebangsaan Pengajaran dan Pembelajaran Bahasa Arab 2012 (Pkebar'12) (Atas Talian). <http://www.ukm.my/uba/sebar2012/Prosiding%20SEBAR2012/22.%20Rosni.pdf> [12 Mei 2015].
- Ruhimah Hussin. 2003. Reading Comprehension Strategies Used by the Student in Arabic Reading Skills Classes at Celpad, Iium: A Comparison between the Good, Average and Poor Readers Using the Eight Sub-Skill. Tesis MA, Kuala Lumpur: Universiti Islam Antarabangsa Malaysia.
- Sabri Ahmad Zabidi. 2010. Penguasaan Membaca Teks Arab di Kalangan Guru Pelatih. Disertasi Sarjana. Kuala Lumpur: Universiti Malaya.
- Safiah Osman. 1990. *Membaca: Satu Pengenalan*. Kuala Lumpur: Berita Publishing Sdn. Bhd.
- Samak, M. S. 1998. *Fann al-Tadris al-Tarbiyyah al-Lughawiyyah wa Intiba'atiha al-Maslakiyyah wa Inmatiha al-'Ilmiyyah*. Kaherah: Dar al-Fikr al-'Arabiyy.
- Shulman, L. S. 1987. Knowledge and Teaching: Foundation of the New Reform. *Harvard Educational Review* 57(1): 1-21.
- Snow, C. E. 2002. *Reading for Understanding: Toward an R&D Program in Reading*. Santa Monica: RAND Corporation.
- Steinberg, D. D. 1982. *Psycholinguistics: Language, Mind, and World*. London: Longman.
- Stevens, P. B. 1996. Reflections on Acquiring Arabic as a Second Language: One Linguist's Perspective as a Learner. Dlm. Elgibali, A. (pnyt.). *Understanding Arabic*, hlm. 241-250. Kaherah: American University in Cairo Press.
- Suhaila Zailani @ Hj. Ahmad, Salamiah Ab. Ghani, Ummu Hani Hj. Hashim, Zuraida Shaadon & Nur Syazwani Mustapa. 2012. The Purpose of Reading Arabic Text and the Problems Faced: A Preliminary Survey at the Faculty of Islamic Studies. *Procedia Social and Behavioral Sciences* 59(18-25).
- Taha-Thomure, H. 2008. The Status of Arabic Language Teaching Today. *Education, Business and Society: Contemporary Middle Eastern Issues* 1(3): 186-192.
- Tu'aimah, R. A. 1986. *Al-Marja' fi Ta'lim al-Lughah al-'Arabiyyah lil Natiqin bi Lughat 'Ukhra*. Makkah al-Mukarramah: Jamia'ah Umm al-Qura.
- UNESCO. 2016. 50th Anniversary of International Literacy Day: Literacy Rates Are on the Rise but Millions Remain Illiterate.



## PEDAGOGY AND MULTIMEDIA INTEGRATION SYSTEM MODEL FOR WRITING

Adenan Ayob

*Faculty of Language and Communication  
Sultan Idris Education University,  
adenan@fbk.upsi.edu.my*

### ABSTRACT

In this new era of information and communication technology, one great mission shows that pedagogy and multimedia integration system model contributes to the development of innovative teaching materials. From that mission, researcher was trying to carry out related research. Thus, this research was conducted to review student's achievement in essay writing before and after exposed to integration system model. Quasi-experimental method was used to review the mean difference before and after the students was exposed to the system model. The sample is 30 standard five primary students in the Federal Territory, Kuala Lumpur, Malaysia. The sample is an intact group that was determined by the school. The descriptive data are mean and standard deviation, while the inferential data is Paired Samples T Test. The results showed that there was significant difference between pre-test and post-test. As a conclusion, the Ministry of Education, Malaysia has to create a comprehensive pedagogy and multimedia integration system model in the classroom in all states in Malaysia. It aims to activate the information technology implementation in the classroom. In terms of implication, this study can generate innovation in system model for teaching in the classroom too.

**Keywords:** Pedagogy; Multimedia; Integration; System Model; Essay writing

### INTRODUCTION

The skill of writing was the main focus by a teacher in primary school level. Thus, the skill needed a student to achieve high score in Malay Language subject. In this new era of technology, the system model design is still given a special emphasis by some teachers in primary schools. This is because a large percentage of student achievement depends on the new system model that has been practiced for long time (Abdul Rasid Jamian & Zulkafli Abu Zarin, 2008).

Malay Language subject was selected and used as an instruction in schools since the independence achieved by Malaysia. According to Adenan Ayob and Khairuddin Mohamad (2012), the Malay Language subject is moving in line with the requirements stated in the Razak Report (1956) and Rahman Talib Report (1960). They added that the basis of those report was focused on the efforts of the Ministry of Education (MOE) for a drastic and dynamic changes in teaching materials.

In 1961, the system model of teaching and learning Malay in primary schools has been carried out intensively to upgrade student's achievement (Adenan Ayob & Khairuddin Mohamad, 2012). Malay Language subject was a core subjects in public examinations, such as the Primary School Assessment Test or *Ujian Penilaian Sekolah Rendah (UPSR)*.

### PROBLEM STATEMENT

Several studies on the use of multimedia in system model can help student to structure ideas in concrete answers (Nadzeri Isa, 2001). System model helps the students to be exposed to

the teaching material through a vast virtual reference when thinking any answer. Students are also having the opportunities to create a schematic writing. The effect of using the conventional method in teaching materials contributed to the limitation of input for the student to generate ideas in writing essay (Nadzeri Isa, 2001). This is because students were not helping by the structured technique and systematic digital-based material in the learning system (Hashim Othman, 2003).

The significant impact of the limitations inherent the student's ability to write an essay easily and systematically (Suhaimi Yunus, 2009). From new oriented innovation in integration system, Suhaimi Yunus also said that students are able to get a good writing. According to him, student can think of the writing correctly and consistently. Thus, this study attempts to examine the effect of pedagogy and multimedia integration system model toward essay writing for standard five students. The other cause is the absence of broader access that refers to a virtual writing (Adenan Ayob et al., 2010).

### OBJECTIVE OF THE STUDY

Three objectives were formulated in this study. The general objective of this study was to investigate the effect of pedagogy and multimedia system model toward student's essay writing. The specific objectives of this study are to identify:

- i. the student's achievement in essay writing before and after exposed to integration system model; and
- ii. significant in student's essay writing before and after exposed to integration system model.

### RESEARCH QUESTION

The research questions are formulated in accordance with the objectives above. The research questions as follows:

- i. What are the mean scores of pre-test and post-test for the group?
- ii. Is there any significant difference between pre-test and post-test that based on integration system model?

### CONCEPTUAL FRAMEWORK

For this study, system model conceptual framework was created. It is shown in Figure1.

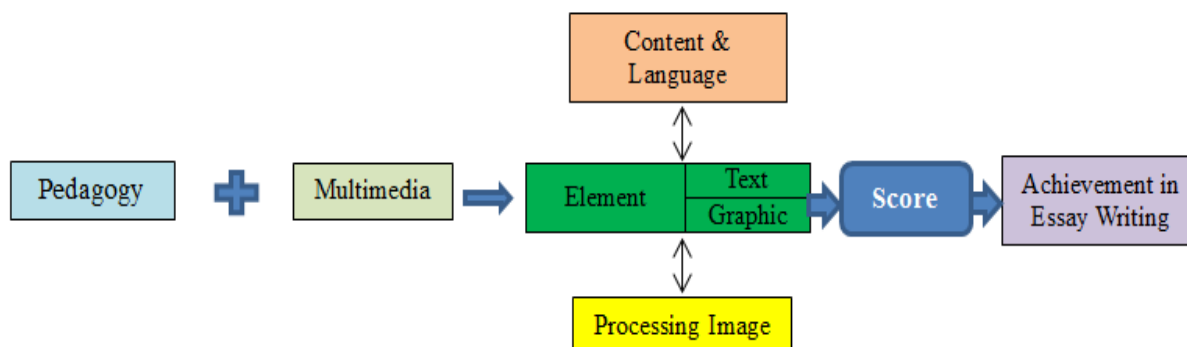

Figure 1: Pedagogy and Multimedia integration system model conceptual framework

Figure 1 shows the integration system model theoretical framework for this study. The framework consists of digital system model; pedagogy and multimedia integration for standard five student's essay writing in primary school. The system model provides the integration of multimedia interactive text and graphic. The final goal for the framework is the student's achievement in essay writing. This framework is referring to the framework that assigned from Hannafin and Peck (1988).

## OPERATIONAL DEFINITION

This study aims on student achievement in integration system model in the pre-test and post-test scores. The pedagogy and multimedia integration model system unites text and graphics element to measure student achievement in Malay Language essay writing. Therefore, the achievement in this study is operationalized in the form of scores. In this study, the pre-test was conducted based on conventional system model. The post-test was carried out after the students exposed to digital-based system model. Comparison between pre-test and post-test score was identified.

## LITERATURE REVIEW

### Innovative Curriculum

Innovative curriculum in the 21st century was drawn up by the Ministry of Education. It is important to highlight the country's education landscape (Curriculum Development Division, Ministry of Education, Malaysia, 2008). Student who had entered primary school in 2000 have begun to face the virtual world in 2020.

What is integration system model in information technology to be used and practiced? It is confidence that in 2020, the basis of an teaching materials in the information technology will become the new norm in the teachers and students community (Adenan Ayob et al., 2010). Therefore, student effort to achieve success in their studies by applying a technological-based system is the best way to support a wide diffusion of knowledge.

Upon an advances in information technology and communication-based on the existence of smart schools, responsible authorities have to reconsider the appropriateness of teaching materials to be practiced, especially for the Malay Language as a core subject in primary schools. These developments have also forced the curriculum department to examine a new system model of teaching practiced in the classroom.

Malay Language is the subject that is considered difficult by most students. They consider that to obtain the best scores requires knowledge and skills in writing. This is because in in system model, there are some specification guidelines that to be practiced by a teacher (Adenan Ayob & Khairuddin Mohamad, 2012).

### Previous Studies

Nadzeri Isa (2001) conducted a study on the impact of digital material of student achievement in writing. Nadzeri Isa also explains that the digital system model that based on graphic design suited to help student's revision on writing. This method is considered to emphasize focus towards any topic in writing. Yarbrough (2001) showed the student achievement in digital vocabulary that based virtual material. In his study, a group of students who were exposed to that material can manage to think brilliantly in writing, compared to the group of students doing conventional material.

Computers are one of the leading technology-based tools. The ability to use computer-based system model in information technology in teaching is associated with digital and virtual functions (Noor Azliza & Lilia, 2002). Suitability of use of a computer-

based materials in information technology also can encourage student's thinking in writing. Mayer (2003) found that during the teaching process in conducting student's writing scripts, there's new experience for teachers to become a critical appraisal in detecting the strengths and weaknesses. Parveen and Rajesh (2011) also conducted a study on language material that based on multimedia for standard two students. The results of their study showed that students were able to intensify writing freely. Student who has paid an attention can focus on critical writing. It also shows that the academic changes have occurred within a short period.

Computers help teachers to improve student's achievement, either in terms of test. Another goal is to reduce the burden of teachers in teaching practiced that based on digital system model, and enabling writing systematically to take place in line with the aspirations of the national education curriculum (Adenan Ayob & Khairuddin Mohamad, 2012).

## **METHODOLOGY**

Quasi-experimental method was used in this study that based on the quantitative design. The reason for choosing the research design is because the method was measured and determined the subject as an intact group. This reason is relevant to Cook and Campbell (1979) opinion.

The real sample for this research is 30 standard five students in one of the school in Federal Territory, Kuala Lumpur. The procedure that the samples were selected is according to one group of sample in research design and statistic as mentioned and advised by Cook and Campbell (1979). The samples were selected based on basic criteria. The criteria are the same stream in national schools and the average in age.

### **Research Instrument**

#### ***Pre-test and Post-test***

In this research, the instruments used are pre-test and post-test. These instruments used to identify student's achievement in writing respectively, before and after they exposed to system model. One Malay Language teacher was appointed by the researcher as a panel for marking answering scripts. For this study, the formulation of the items was referred to the national syllabus.

#### ***Instruments Validity***

Both instruments were being used in the final examination for standard five in 2015. This is to show that the instruments were standard and already published as mentioned by Cook and Campbell (1979).

#### ***System Model Validity***

For the portal, the validity was justified by two Malay Language teachers who are expert in their education niche. The observed validity is content and construct.

#### ***Data Collection Procedure***

The data was collected from the pre-test and post-test. It was accumulated through specific material implementation that involved assistant teacher who was acted as trained invigilator and expert examiner. To conduct the data collection, certain period was given in the study. The pre-test is conducted before the student being exposed to the system model. Next, six weeks after the pre-test, the students were exposed to the system model for post-test. The pre-test was given using manual oriented system model. The implementation of collecting data is similar to the maturity effect as stated by Cook and Campbell (1979).

**Data Analysis**

The analysis of quantitative data in this study is guided from the research questions. Analysis was performed on descriptive and inferential data by SPSS Version 20. Inferential data was analyzed that based on Paired Sample T Test.

**FINDING****Respondent Demographic**

The total respondents are 30 students with 20 female students and 10 male students.

**Q1. What are the mean scores of pre-test and post-test for the group of students?**

Mean scores of pre-test and post-test were identified. The mean score and standard deviation are shown in Table 1.

TABLE 1. Mean score and standard deviation (SD) of pre-test and post-test.

Test	(n=30)	
	Mean	Standard Deviation
Pre	51.80	8.03
Post	78.07	5.51

In Table 1, the pre-test score of group was 51.80 (SD = 8:03). The post-test scores were 78.07 (SD = 5.51).

**Q2. Is there any significant difference in pre-test and post-test for the group?**

The researcher attempted to explore whether there are significant difference between pre-test and post-test. Paired Samples T Test was used for inferential data analysis. Table 2 shows the difference.

TABLE 2. The difference between pre-test and post-test for the group.

Test	(n=30)		t	Sig.
	Min	SD		
Pre	51.80	8.03	-1.13	0.00**
Post	78.07	5.51		

\*\*p < .05

Table 2 above shows the mean score in pre-test, 51.80 (SD = 8.03). For the post-test, 78.07 (SD = 5.51). The results found that there is a significant difference between pre-test and post-test. The tests showed that,  $t(29) = -1.13$ ,  $p < 0.05$ .

## DISCUSSION

### Difference in Score Mean

The results showed that there is a significant difference in the mean scores. Results based on the analysis of data through Paired Sample T Test. It shows a significant difference in pre-test and post-test. The results of this study also support Noor Azliza and Lilia opinion (2002) that revealed teaching material that based on system model shows capability of providing virtual environments, interactive, and has a potential to stimulate creative and critical thinking, thus earning good achievement in writing. According to Mayer (2003), there are two factors that the use of system model in information technology is considered as a means of encouraging student's ability to write essay. The first factor is the existence of competitiveness in thinking.

The second factor is encouraging students to interact and communicate with the outside world. This is because the use of a computer-based model in information technology can help students to apply the innovative structure of writing that based on digital resources and virtual. In reality, students are able to exploit the resources to suit the requirements of syllabus (Parveen & Rajesh, 2011). The findings also are constituent to Piaget's theory. Student's achievement increases when the materail is systematic in nature. Performance increases when student has the opportunity to gain any access through stimulation process that focused on interactive-based model (Adenan Ayob et al., 2010). Adenan Ayob et al. (2010) argue that the virtual writing reflected better thinking for student to write. According to them, student can easily understand the concept and meaning with intuitive process when exposed to an interactive model.

Student achievement was increased after using an innovative system model in information technology is also closely related to the practical and systematic tools (Adenan Ayob et al., 2010). This facility can shape the student's skill to absorb a broad response that based on interactive multimedia elements (Parveen & Rajesh, 2011) and selection of background material. Abbas Pourhosein Gilakjani (2012) responded that the propriety and reliability of information sources must figure as one of the main criteria for the selection of background material.

The digital-based system model proved to help student to improve achievement in Malay Language essay writing. This finding can be attributed to the advantages of portal-based model system in the classroom. Among them, the digital-based model has advantages in online multimedia display, accessibility and dissemination of global information. In other example, with the ease of online access, student was able to gain an access to structure new thinking ability in learning (Parveen & Rajesh, 2011).

## IMPLICATION AND RECOMMENDATION

Student achievement essay writing was increased after using a computer-based system model in information technology is also closely related to the practical and systematic tools (Adenan Ayob et al., 2010). This facility can shape the student's skill to absorb a broad response that based on interactive multimedia elements (Parveen & Rajesh, 2011). The digital-based system model proved to help student to improve achievement in Malay Language writing. This finding can be attributed to the advantages of digital-based materials system in the classroom. Among them, the pedagogy and multimedia integration (digital-based) system model has many advantages in online multimedia display, accessibility and dissemination of global information. In other example, with the ease of online access, student was able to gain an access to structure new thinking ability (Parveen & Rajesh, 2011).

## CONCLUSION

In order to expand the method of system model and in the classroom, teachers' expertise in the field of computer and information technology is needed. With this in mind, the ministry should provide the opportunity for teachers to enhance their knowledge in the field of computer and information technology through intensive courses.

## REFERENCE

### Journal Article

Abbas Pourhosein Gilakjani. (2012). A Study on the Impact of Using Multimedia to Improve the Quality of English Language Teaching. *Journal of Language Teaching and Research*, Vol. 3, No. 6, pp. 1208-1215, November 2012.

Mayer, R. E. (2003). The Promise of multimedia learning: Using the Same Instructional Design Methods Across Different Media. *Learning and Instruction*, 13, pp. 125-139.

Noor Azliza & Lilia. (2002). The Effectiveness of Constructivism Learning Approach Based on Interactive Multimedia for Science. *Journal of Technology 36 (E)*, 19-38.

Parveen, J. J., & Rajesh, V. (2011). Multimedia in English Language Teaching: An Empirical Study. *Journal of Technology for ELT*, 1(4).

### Book

Adenan Ayob et al. (2010). *Multimedia in teaching Malay Language*. Emeritus Publications: Tanjung Malim.

Adenan Ayob & Khairuddin Mohamad. (2012). *Method of teaching Malay Language*. Oxford Fajar: Shah Alam.

Cook, T. D., & Campbell, D. T. (1979). *Quasi-experimentation: Design and analysis for field settings*. Chicago, IL: Road McNally.

Curriculum Development Divisions. (2008). *Primary School Malay Language Syllabus*. Kuala Lumpur: Ministry of Education, Malaysia.

Hannafin, M. J. & Peck, K. L. (1988). *The design, development and evaluation of instructional software*. New York: Macmillan Publishing Company.

Hashim Othman. (2003). *Writing skills based on communicative approach*. Kuala Lumpur: DBP.

### Conference Paper / Proceedings

Abdul Rasid Jamian & Zulkafli Abu Zarin. (2008). Ability of reading and writing skills among Malay primary school students in Rural Areas. Working Paper of the National Education Convention, Sultan Idris Education University.

### Thesis

Nadzeri Isa. (2001). The Stimulus Effect on Student's Essay Writing Performance Level in Lower Secondary. Master Science Project. Universiti Putra Malaysia, Serdang, Selangor.

Suhaimi Yunus. (2009). Learning Problems in Malay Language Writing among Aboriginal Students. Master Science Project. Universiti Putra Malaysia, Serdang, Selangor.

### About the authors

Adenan Ayob is a senior lecturer at Sultan Idris Education University, Perak, Malaysia. He is also a course coordinator for Computer Assisted Language Learning (CALL). He was also involved as a curriculum developer for teaching using interactive multimedia in the classroom. He has taught CALL courses for over 15 years.

## PENELITIAN PERUBAHAN MODAL KOMUNITI ORANG ASLI NEGRITO MALAYSIA MELALUI KAJIAN LONGITUDINAL PANEL

W. A. Amir Zal  
Universiti Malaysia Kelantan  
[waamirzal@umk.edu.my](mailto:waamirzal@umk.edu.my)

### ABSTRAK

Kajian berasaskan longitudinal panel ke atas Orang Asli sangat sukar untuk diperolehi kerana amat jarang dilaksanakan oleh para penyelidik sebelum ini. Jika ada sekalipun, ia adalah berasaskan longitudinal keratan rentas, kohort atau berasaskan reka bentuk kajian etnografi sahaja. Ini menyebabkan fakta berkaitan perubahan Orang Asli dalam konteks modal komuniti sukar untuk diterima sebagai tepat dan sah untuk diterima bagi tujuan perancangan pembangunan sosial. Sedar dengan kelemahan tersebut, makalah ini menumpukan dua (2) objektif untuk dicapai, iaitu 1) perkongsian proses pelaksanaan kajian longitudinal panel dan 2) perubahan modal komuniti yang berlaku ke atas Orang Asli Negrato di Malaysia. Hasil kajian mendapati kajian longitudinal panel perlu dipraktikkan untuk meneliti perubahan, namun bergantung pada empat (4) pertimbangan utama, iaitu 1) jangka masa projek penyelidikan dan dananya, 2) ketekalan konsep kajian, 3) keperluan isu, dan 4) kemahiran penyelidik. Hasil kajian juga mendapati, tiga (3) modal komuniti Orang Asli Negrato berlaku perubahan, dan dua (2) lagi tidak berubah dalam tempoh kajian longitudinal panel dilaksanakan. Modal komuniti yang berubah ialah 1) modal insan, 2) modal sosial, dan 3) modal budaya, manakala yang tidak berubah ialah 1) modal ekonomi, dan 2) modal fizikal. Kesimpulannya, pelaksanaan kajian longitudinal panel memerlukan banyak pertimbangan sebelum diputuskan untuk digunakan, namun kekuatannya adalah mampu untuk meneliti dengan tepat perubahan yang berlaku. Sebagai cadangannya, kajian ini mencadangkan agar kajian lain di masa hadapan memerlukan pendekatan longitudinal panel diaplikasikan, lebih-lebih lagi kesesuaiannya dengan keperluan Revolusi Industri 4.0 (4IR) yang mementingkan elemen ‘Data Raya’ (*data raya*).

**Kata kunci:** Kajian longitudinal panel; modal komuniti; Orang Asli Negrato; perubahan; pembangunan komuniti.

### PENGENALAN

Keperluan kepada data komprehensif menjadi unsur penting pada masa ini terutama ketika masyarakat ingin bergerak pantas, bukan hanya untuk memperbaiki kehidupan mereka tetapi untuk menciptakan peluang-peluang baru di masa depan. Ini menjadikan mereka memerlukan banyak data yang terdapat dalam pangkalan data komprehensif yang berakar pada realiti sosial dan ini kini dikenali sebagai ‘data raya’ (*big data*). Maugis (2018) mendefinisikan data raya sebagai jumlah maklumat yang sentiasa direkodkan, kemudian dijelaskan oleh Whitaker (2018) bahawa data besar sebagai produk sampingan aktiviti harian orang. Data raya dikumpulkan untuk membantu orang membuat keputusan (Gepp et al 2018, Maugis, 2018). Bagaimanapun, asas penting bagi data raya ialah ketersediaan data komprehensif yang telah diperolehi secara sistematik daripada sumber tertentu. Salah satu bentuknya adalah diperolehi dari kajian longitudinal panel dikaitkan secara langsung dengan data raya.

Kewujudan data yang komprehensif dari kajian longitudinal panel membolehkan penyelidik memiliki hujah yang kuat untuk membuat keputusan yang tepat termasuklah untuk menyelesaikan masalah. Kenyataan ini dijelaskan oleh Rajulton (2001), kajian longitudinal panel mampu menunjukkan sifat pertumbuhan secara semula jadi, corak perubahan, dan



mungkin memberikan gambaran sebenar sebab dan akibat dari masa ke masa. Pada masa yang sama kajian longitudinal panel juga mampu menunjukkan sifat jujukan yang ketara dan membolehkan penyelidik membuat tafsiran sebab dan akibat dalam proses sosial (Rajulton, 2001).

Walau bagaimanapun, berdasarkan pemerhatian kami terhadap pelbagai sumber rujukan, sukar untuk menemui kajian yang benar-benar mempraktikkan kajian longitudinal panel ke atas Orang Asli. Ini menyukarkan untuk meneliti sebetulnya perubahan yang berlaku pada Orang Asli. Sedangkan tidak dapat dinafikan bahawa mereka telah berubah melalui berinteraksi, sama ada interaksi langsung atau tidak langsung (Amir Zal et al., 2016).

Mereka juga menghadapi banyak masalah dan masih sukar untuk menyelesaikannya. Seperti yang disedari oleh Amir Zal et al. (2016), memandangkan mereka tinggal berdekatan dengan kumpulan orang lain, mereka tetap tidak berkembang sesuai dengan masyarakat arus perdana. Sebagai implikasinya, mereka berhadapan dengan dilema dalam bentuk terpinggir, dipinggir atau dipinggirkan (Amir Zal et al., 2016). Situasi ini tidak berpihak kepada mereka, dalam aspek modal komuniti khususnya, berhadapan dengan masalah kepupusan. Pada masa yang sama proses pembangunan perlahan-lahan menjejaskan modal komuniti mereka. Ini dibuktikan oleh ramai cendekiawan seperti Azrina Abdullah, Or Oi Ching dan Kamal Solhaimi (2011) yang menyedari bagaimana pemilikan Orang Asli terhadap sumber-sumber tertentu semakin berkurangan disebabkan oleh pembangunan.

Khususnya berkaitan dengan modal komuniti, modal komuniti merujuk sebagai sesuatu yang boleh menjadi sumber kepada komuniti, memberi manfaat kepada mereka untuk pelbagai tujuan (Phillips & Pittman, 2009). Konsep ini agak baru diterima sebagai titik asas untuk memahami realiti masyarakat, khususnya dalam konteks Orang Asli. Oleh itu, terdapat sesetengahnya sarjana prejudis pada konsep ini kerana mereka berfikir bahawa konsep ini sebagai penyusupan nilai kapitalisme yang baru untuk mengambil kesempatan dari komuniti.

## **REALITI KAJIAN LONGITUDINAL PANEL KE ATAS ORANG ASLI DI MALAYSIA**

Seperti yang direkodkan oleh JHEOA (2010), lebih daripada 2,000 projek penyelidikan telah dilaksanakan ke atas Orang Asli dalam pelbagai disiplin pengajian dan isu-isu. Walau bagaimanapun, adalah sukar untuk mencari projek penyelidikan yang mengadaptasikan kajian longitudinal panel. Sebaliknya, kebanyakan dari mereka hanya menumpukan pada projek penyelidikan 'one-off', jika dalam bentuk longitudinal adalah dalam bentuk kajian keratan rentas atau longitudinal kohort sahaja. Ini berlaku kerana kekurangan bajet penyelidikan, prasyarat projek penyelidikan yang perlu dilakukan dalam masa yang terhad, [mungkin] bergantung kepada isu kajian dan banyak sebab lain. Tetapi, tidak ada kaitan dengan kekurangan pengetahuan atau kemahiran penyelidik.

Contoh penyelidikan keratan rentas atau kohort telah selesai adalah kajian dari Al-Mekhlafi et al. (2008), Rugayah et al. (2011), Ahmed et al. (2012) dan Yen et al. (2018). Terlalu bergantung kepada kajian bukan longitudinal panel akan membawa menghadapi banyak kesulitan, bukan sahaja kerana lemahnya untuk mendapatkan data konkrit, tetapi juga telah mewujudkan *situasi 'try and error'* untuk mencari pendekatan yang tepat untuk Orang Asli yang ditubuhkan trek 'sebagai komuniti arus perdana lain. Bersama masyarakat arus perdana.

Kelemahan ini tidak merangkumi kajian yang menggunakan reka bentuk penyelidikan etnografi, yang kita tahu terdapat banyak penyelidikan etnografi yang dilakukan oleh penyelidik tempatan atau luar seperti Hood Salleh, Hasan Mat Nor, Juli Edo, Mustafa Omar, Ramle Abdullah, Alberto Gomes, Iskandar Carey, Robert Knox Dentan, Walter William Skeat, Charles Otto Blagden, G. B. Cerruti, Yukio Kuchikura dan lain-lain. Walaupun

pendekatan etnografi menggunakan banyak masa, tetapi itu tidak dapat dipertimbangkan sebagai kajian longitudinal panel kecuali mereka menyesuaikan dengan prinsip kajian longitudinal panel.

Seperti yang dijelaskan oleh Elliott, Holland dan Thomson (2007: 229), kajian longitudinal panel adalah “*the participants in a study are contacted by researchers and asked to provide information about themselves and their circumstances on many different occasions*”. Longitudinal panel study is repeated observations and derived by following a sample of persons (a panel) over time and by collecting data from a sequence of interviews (or waves) (Lavrakas, 2008). Kajian longitudinal panel diulangi pemerhatian dan diperolehi dengan mengikuti sampel dari masa ke masa dengan mengumpulkan data secara berterusan dalam masa tertentu (Lavrakas, 2008).

Secara tegasnya, berdasarkan kriteria tersebut, banyak penyelidikan telah dilakukan oleh penyelidik lain mengenai Orang Asli, termasuk penyelidikan etnografi, tidak dapat dikategorikan sebagai penyelidikan longitudinal panel. Ini menjadikan kesukaran untuk memperoleh kajian rujukan tentang kajian longitudinal panel Orang Asli. Menyedari akan masalah ini, makalah ini menumpukan kepada penjelasan tentang proses untuk melaksanakan kajian longitudinal panel mengenai Orang Asli suku Negrito.

Seperti yang dijelaskan sebelum ini, untuk memastikan kajian longitudinal panel mampu untuk diulangi oleh penyelidik lain pada masa akan datang, ia hanya dapat dilakukan dengan memberi tumpuan kepada penggunaan konsep yang konsisten dan berstruktur. Dalam kajian ini, kami telah memilih modal komuniti sebagai satu konsep yang perlu diperhatikan. Konsep ini adalah berdasarkan teori khusus yang dikenali sebagai *Asset-based Community Development* (ABCD) yang menurut Fisher et al. (2009) teori ini dipopularkan oleh McKnight dan Kretzmann.

Dalam konteks Orang Asli, setelah mengkaji pelbagai rujukan, kami menyedari bahawa tidak ada kajian yang telah dilakukan yang menumpukan pada analisis perubahan di kalangan Orang Asli secara sistematik berdasarkan modal komuniti dalam rangka kajian longitudinal panel. Oleh itu, ia menjadi kelemahan ketara yang berlaku dalam melaksanakan kajian ke atas Orang Asli di Malaysia. Walau bagaimanapun, bagi kami ia adalah perkara biasa, kerana keadaan itu bukan hanya berlaku di Malaysia dan ke atas Orang Asli sahaja, tetapi juga berlaku di tempat dan kumpulan komuniti lain. Memandangkan kekangan tersebut (dan juga kesukaran untuk mendapatkan kajian tentang Orang Asli yang sesuai dengan kajian longitudinal panel), makalah ini tidak hanya bertujuan untuk menerangkan bagaimana kami melaksanakan kajian longitudinal panel sahaja, tetapi kami juga menumpukan kepada untuk menjelaskan perubahan modal komuniti dalam Suku Negrito secara sistematik.

## **METODOLOGI KAJIAN**

### **Pendekatan, Reka Bentuk Dan Teori Kajian**

Kajian ini telah dilaksanakan dengan menggunakan pendekatan kuantitatif yang mana kami percaya pendekatan ini adalah sesuai untuk mencapai objektif kajian. Objektif kajian ini memerlukan kami menentukan dan mengukur modal-modal komuniti berdasarkan teori *Asset-based Community Development* (ABCD). Dalam kajian ini, hanya lima (5) jenis modal komuniti yang diukur, iaitu 1) modal insan, 2) modal sosial, 3) modal ekonomi, 4) modal semula jadi, dan 5) modal budaya.

Kesemua modal komuniti telah dipilih setelah mempertimbangkan kesesuaian mereka untuk menjelaskan realiti kehidupan Orang Asli. Seperti yang telah dibincangkan sebelumnya, kajian ke atas Orang Asli diperhatikan tentang apa yang mereka ada, bukannya membincangkan realiti apa yang mereka ada. Berbeza dengan teori ABCD, teori ini percaya bahawa setiap ahli komuniti mempunyai potensi mereka sendiri dan potensi tersebut dimiliki

oleh mereka tanpa mempertimbangkan entiti luar. Walaupun ada pandangan yang menyatakan konsep “modal” sebagai istilah kapitalisme di mana tujuan mereka adalah untuk mengeksploitasi sesuatu dalam komuniti dari aspek mendapatkan manfaat ekonomi, namun realitinya adalah tidak begitu. Dalam kajian ini modal merujuk kepada potensi komuniti dalam bentuk tertentu yang dapat digunakan oleh komuniti untuk faedah mereka sendiri.

Sebagai contoh, modal manusia didefinisikan sebagai pengetahuan dan kemahiran yang dimiliki oleh komuniti. Dalam konteks Orang Asli, ini dapat diteliti melalui pengetahuan tradisional dan kontemporari yang mereka peroleh melalui pelbagai sumber, sama ada secara turun menurun atau melalui sistem pendidikan formal. Dalam modal sosial, tiga jenis hubungan manusia perlu diperhatikan, iaitu modal sosial ikatan, modal sosial rapatan dan modal sosial jaringan.

Sementara itu, modal ekonomi merujuk kepada aset dalam bentuk wang atau bukan wang yang dimiliki oleh ahli komuniti. Modal semula jadi diterjemahkan sebagai sumber alam di persekitaran mereka yang boleh diakses. Akhir sekali, modal budaya merujuk kepada nilai dan norma yang dipegang oleh ahli komuniti. Itu termasuk bagaimana mereka menerjemahkan kehidupan mereka. Dalam kajian ini, pemilikan mereka modal masyarakat diperhatikan dalam dua tahun yang berbeza, iaitu pada tahun 2012 dan 2015 berdasarkan prinsip longitudinal panel. Tempoh ini dianggap mencukupi untuk memerhatikan perubahan pemilikan modal komuniti kerana kehidupan mereka mampu berubah disebabkan interaksi mereka dengan orang luar dan lokasi mereka berdekatan dengan penempatan masyarakat lain.

### **Lokasi, Sampel, Pensampelan Dan Saiz Sampel**

Kajian ini melibatkan tiga daripada enam suku Negrito, iaitu Lanoh, Kensiu dan Jahai. Tiga suku Negrito lain yang tidak termasuk Bateq, Kintak dan Mendriq. Walau bagaimanapun, hanya tiga daripada mereka dipilih untuk terlibat dalam kajian ini kerana kriteria mudah, iaitu lokasi mereka adalah hampir kepada kumpulan masyarakat lain, sama ada orang Melayu atau masyarakat lain. Khususnya berkaitan suku Lanoh, penempatan mereka berada di kampung Air Bah, Lenggong, Perak. Responden Jahai berada di kawasan Rancangan Penempatan Semula (RPS) di Air Banun Gerik, Perak. Sementara itu penempatan Kensiu terletak di Ulu Legong, Baling, Kedah.

Pada peringkat awal, ini telah merancang untuk melibatkan semua Ketua Isi Rumah Negrito (KIR) di lokasi kajian. Walau bagaimanapun, rancangan itu tidak dapat dilaksanakan kerana sukar untuk melibatkan semua KIR kerana mereka sibuk mengumpulkan sumber hutan dan sebahagian daripada mereka enggan terlibat. Oleh itu, kajian ini memilih untuk menggunakan pensampelan kemudahan, tetapi tetap memastikan bahawa mereka akan dipilih untuk fasa kedua tahun. Jadual 1 mewakili saiz sampel yang diperoleh dalam kajian ini dalam dua fasa bagi tahun 2012 dan 2015.

**Jadual 1. Saiz Sampel Responden.**

<b>Suku kaum</b>	<b>Fasa 1 (2012)</b>	<b>Fasa 2 (2015)</b>
Lanoh	44	46
Jahai	47	62
Kensiu	56	36
<b>Jumlah</b>	<b>147</b>	<b>144</b>

### **Implementasi Kajian Longitudinal Panel**

Kajian ini dilaksanakan dengan mempertimbangkan selang tiga tahun dari fasa pertama kepada fasa kedua. Menetapkan masa yang berlainan untuk fasa kedua pengumpulan data selepas tiga tahun. Memandangkan banyak kajian yang dilakukan ke atas Orang Asli adalah berbentuk 'one-off', ini boleh menjadikan data tersebut tidak konkrit untuk menjelaskan perubahan yang dihadapi oleh Orang Asli. Sebaliknya, perubahan Orang Asli hanya dilakukan berasaskan andaian atau kajian dalam bentuk keratan rentas sahaja.

Dari sisi lain, perubahan Orang Asli sentiasa diperhatikan pada variabel atau konsep yang tidak sistematik. Tetapi, tidak dapat dinafikan bahawa pengukuran perubahan mempunyai justifikasi mereka sendiri dan berasaskan teori yang berkaitan dengan latar belakang penyelidik. Teori paling popular untuk memerhatikan perubahan adalah teori perubahan sosial. Walau bagaimanapun, dalam konteks penyelidikan Orang Asli, elemen perubahan ini telah dilakukan secara tidak sistematik dan sekali lagi berdasarkan kepada data 'one-off' atau penyelidikan kohort sahaja. Berbeza dengan kajian ini, perubahan tersebut tidak hanya diukur berdasarkan pendekatan longitudinal panel, tetapi secara sistematik memerhatikan perubahan berdasarkan variabel tertentu, iaitu modal komuniti. Berdasarkan variabel ini, perubahan yang berlaku pada Orang Asli bukan hanya diukur secara konsisten, tetapi secara sistematik diperhatikan dan mudah diulang-laksana oleh penyelidik lain dalam masa dan konteks berbeza.

Kajian ini mampu melaksanakan kajian longitudinal panel kerana mempunyai tiga kekuatan, iaitu 1) enumerator yang terlatih dan tetap, 2) kerangka pensampelan, dan 3) senarai sampel yang direkodkan secara sistematik. Mengenai enumerator yang terlatih dan tetap, enumerator dipilih dari kalangan pelajar pasca siswazah. Memandangkan tempoh pengajian mereka adalah antara dua hingga tiga tahun, mereka dapat menjadi enumerator yang tetap untuk dua fasa kajian yang berlainan. Ini adalah kekuatan kajian ini yang mana proses pengumpulan data adalah lancar dan mudah, terutamanya untuk fasa kedua kerana mereka sedia mengenali sampel kajian.

Kedua, kajian ini mempunyai kerangka pensampelan yang diperoleh daripada JAKOA, iaitu sebuah organisasi yang berautoriti ke atas Orang Asli. Walau bagaimanapun, kerangka pensampelan kajian ini tidak hanya diperoleh JAKOA semata-mata, tetapi juga diperoleh berasaskan kedudukan rumah responden. Keadaan ini memudahkan kami untuk mengumpulkan data bagi tahun yang berbeza. Ketiga, selain itu kami juga mencatat dengan jelas dan sistematik setiap rumah responden. Rumah-rumah itu ditandai dengan kad yang dilekatkan di setiap rumah responden sebagai tanda bahawa pengumpulan data telah dilakukan dan akan diulang untuk kali kedua kelak.

Walaupun bagaimanapun, setelah melaksanakan pengumpulan data untuk fasa kedua, kami telah berhadapan dengan dua masalah, iaitu, 1) responden enggan terlibat sebagai responden, dan 2) 'kehilangan' responden. Mengenai keengganan responden untuk terlibat, walaupun enumerator telah berjaya mengenal pasti mereka, beberapa responden enggan terlibat dalam pengumpulan data untuk fasa kedua. Terdapat banyak sebab yang diberikan, termasuk kekangan masa dan komitmen. Mengenai pertimbangan etika, responden tidak boleh dipaksa dan mesti terlibat secara sukarela. Oleh itu, mereka tidak terlibat dengan proses pengumpulan data untuk fasa kedua.

Berkaitan dengan masalah 'kehilangan' responden, masalah ini berlaku kerana dua faktor, iaitu, 1) responden meninggal atau bermigrasi ke tempat lain, dan 2) responden mempunyai komitmen kerja. Bagi faktor pertama, jumlah responden yang mati tidaklah besar, begitu juga dengan responden yang berhijrah ke tempat lain. Bagi faktor komitmen kerja, beberapa responden tidak berada di rumah mereka kerana bekerja. Ini berlaku kepada mereka yang bekerja sendiri dan akses hutan untuk jangka masa yang panjang. Ini menyebabkan enumerator tidak dapat menghubungi mereka. Disebabkan kedua-dua masalah

ini, responden yang diperolehi dalam fasa kedua tidak sama bilangannya. Jadual 2 menunjukkan kesetaraan penglibatan responden untuk fasa pertama dan kedua.

**Jadual 2. Kesetaraan Penglibatan Responden untuk Fasa Pertama dan Kedua.**

	<b>Fasa 1 (2012)</b>	<b>Fasa 2 (2015)</b>	<b>Jumlah</b>	<b>Kesetaraan (%)</b>
Lanoh	20 /44	20 /46	40 /90	44.4
Kensiu	19 /56	19 /36	38 /92	41.3
Jahai	18 /47	18 /62	36 /109	33.0
<b>Jumlah</b>	<b>57 /147</b>	<b>57 /144</b>	<b>114 /291</b>	<b>39.2</b>

Dalam kajian ini, bagi memastikan ianya dilaksanakan berasaskan prinsip kajian longitudinal panel, dalam proses analisis data kami hanya memilih responden yang terlibat dalam pengumpulan data untuk kedua-dua fasa sahaja. Sementara itu, responden yang tidak konsisten tidak dilibatkan dalam kajian ini. Mereka disusun dengan teliti dan dianalisis dengan menggunakan perisian SPSS.

### **Kaedah Pengumpulan Dan Analisis**

Oleh kerana kajian ini menggunakan pendekatan kuantitatif, data dikumpulkan dengan menggunakan borang soal selidik yang dibentuk berdasarkan teori ABCD dan ianya mengandungi lima modal komuniti, iaitu modal insan, sosial, semula jadi ekonomi dan budaya. Kami membuat keputusan ini selepas mempertimbangkan dua realiti utama Orang Asli, iaitu modal komuniti yang ada dalam masyarakat Orang Asli dan kepentingan modal dalam mengukur perubahan yang berlaku dalam kehidupan mereka.

Modal insan dalam kajian ini dioperasionalkan sebagai pengetahuan tradisional dan kontemporari yang dimiliki oleh responden. Pengetahuan tradisional adalah pengetahuan yang secara tradisinya dimiliki dan diamalkan oleh kumpulan mereka, kemudiannya diwarisi kepada generasi seterusnya. Sementara itu, pengetahuan kontemporari merujuk setiap pengetahuan yang diperolehi dari sistem arus perdana seperti dari pendidikan formal. Modal sosial pula ialah hubungan responden dengan orang lain yang dikategorikan kepada tiga kategori, iaitu modal sosial ikat, rapat dan jaringan.

Modal semula jadi dikenali sebagai persekitaran yang diakses oleh mereka seperti hutan dan produknya. Ia termasuklah flora dan fauna, sungai dan haiwan, dan apa sahaja yang secara tradisinya telah digunakan oleh mereka untuk pelbagai tujuan. Selain itu, ia juga merangkumi aktiviti ekonomi kontemporari seperti aktiviti rekreasi dan eko-pelancongan. Sementara itu, modal ekonomi dioperasionalkan sebagai pemilikan aset dalam bentuk pemilikan peribadi dan pemilikan komunal. Modal komuniti terakhir diukur dalam kajian ini adalah modal budaya yang dioperasionalkan sebagai sistem nilai dan identiti mereka. Sistem nilai termasuk sistem nilai moden yang hanya berbeza dengan nilai tradisional.

Data dianalisis dengan menggunakan dua jenis statistik, iaitu statistik deskriptif dan inferens. Kami menggunakan sisihan min dan piawai bagi statistik deskriptif. Manakala min digunakan untuk mengukur nilai purata bagi setiap variabel. Kemudian sisihan piawai digunakan untuk menentukan julat nilai pembezaan untuk setiap variabel kajian. Untuk statistik inferens, Analisis Multivariate of Covariance (MANCOVA) telah digunakan. Prosedur ini yang boleh menentukan pembezaan berlaku antara lima variabel kajian dalam dua fasa kajian berbeza.

## HASIL KAJIAN

Dalam Jadual 2, 3 dan Rajah 1, kami mendedahkan hasil kajian yang mengandungi empat petunjuk utama, pertama, lima jenis modal komuniti, iaitu modal insan, modal sosial, modal semula jadi, modal ekonomi dan modal budaya. Kedua, tahun pengumpulan data yang berbeza. Ketiga, suku Orang Asli Negritos, dan keempat, hasil kajian dalam bentuk min dan sisihan piawai.

Berkaitan hasil kajian keseluruhannya, dalam konteks modal insan, hasil kajian menunjukkan berlakunya perubahan pemilikan modal insan dalam kalangan suku Negrito, meskipun perbezaannya hanyalah kecil antara tahun 2012 dan 2015. Ini berlaku secara ke atas semua suku kaum yang terlibat dengan kajian ini. Hasil kajian ini disokong oleh keputusan ujian-t pada jadual 3, yang menunjukkan terdapat perbezaan yang signifikan antara tahun dan pemilikan modal insan yang berbeza ( $t = 66.839$ ,  $P = .000 < .05$ ) bagi semua suku Negrito.

Dalam konteks modal sosial, data menunjukkan terdapatnya perbezaan pemilikannya bagi tahun yang berbeza. Keadaan ini hampir berlaku kepada semua responden berdasarkan nilai sisihan piawai. Hasil kajian ini selari dengan keputusan ujian-t yang menunjukkan adanya perbezaan antara pemilikan modal sosial dalam tahun kajian yang berbeza ( $t = 52.686$ ,  $P = .000 < .05$ ). Berbeza pula dengan pemilikan modal semula jadi dan ekonomi, hasil kajian mendapati tidak ada perbezaan pemilikan modal semula jadi dan ekonomi dalam kalangan responden dan situasi ini terjadi pada semua responden. Bagi hasil kajian modal budaya, data menunjukkan bahawa wujudnya perbezaan modal budaya sangat kecil dalam kalangan responden dalam tahun yang berbeza. Dan ini berlaku kepada semua responden. Ini selari dengan hasil ujian-t, yang mana data menunjukkan kewujudan pembezaan pemilikan modal budaya pada tahun yang berbeza.

Dalam konteks modal insan bagi suku Lanoh, hasil kajian menunjukkan perbezaan pemilikannya dalam tahun yang berbeza, di mana modal insan meningkat bagi tahun 2015 berbanding tahun 2012. Pada masa yang sama, pemilikan itu adalah berbeza dalam kalangan suku Lanoh itu sendiri. Fakta ini disokong oleh keputusan ujian-t yang menunjukkan berbeza modal insan dalam tahun yang berbeza ( $t = 38.748$ ,  $P = .000 < .05$ ). Keadaan ini juga berlaku berkaitan pemilikan modal sosial, iaitu berbeza dalam 2012 dan 2015. Namun, pemilikannya dalam kalangan responden adalah hampir sama berdasarkan nilai sisihan piawai (.9). Keputusan t-ujian juga menunjukkan keadaan yang sama di mana berbeza pemilikan modal sosial dalam kalangan Lanoh ( $t = 42.928$ ,  $P = .000 < .05$ ).

Berbeza sama sekali dengan pemilikan modal semula jadi dan ekonomi, hasil kajian menunjukkan tidak ada perbezaan pemilikan kedua-dua modal tersebut bagi tahun yang berbeza. Maksudnya, modal semula jadi dan ekonomi mereka tidak berubah dalam tempoh empat tahun. Tetapi untuk modal budaya, hasil kajian menunjukkan terdapatnya perubahan pemilikan modal sosial dalam tahun yang berbeza dan ini berlaku dalam kalangan komuniti itu sendiri. Hasil ujian-t turut menunjukkan perkara yang sama, iaitu pemilikan modal komuniti ini pada tahun yang berbeza dalam kalangan suku Lanoh ( $t = 84.414$ ,  $P = .000 < .05$ ).

Berkaitan dengan hasil kajian ke atas suku Kensiu, hasil kajian dapat difahami bahawa wujudnya perubahan pada pemilikan modal insan, antara tahun 2012 dan 2015. Berdasarkan hasil ujian-t, ia mengesahkan terdapatnya perbezaan pemilikan modal insan dalam kalangan Kensiu dalam tahun yang berbeza ( $t = 41.570$ ,  $P = .000 < .05$ ). Bagi hasil kajian modal sosial, pemilikan modal sosial juga berubah mengikut tahun yang berbeza. Ini selari dengan hasil ujian-t yang menunjukkan perbezaan pemilikan modal sosial dalam kalangan Kensiu pada tahun yang berbeza ( $t = 29.308$ ,  $P = .000 < .05$ ). Walau bagaimanapun, hasil kajian menunjukkan pemilikan modal semula jadi dan ekonomi tidak berubah dalam tahun-tahun

yang berbeza. Tetapi, pemilikan modal budaya dalam kalangan Kensiu adalah berubah seperti yang ditunjukkan dalam keputusan ujian-t ( $t= 45.834, P=.000<.05$ ).

Dalam kes suku Jahai, hasil kajian menunjukkan bahawa pemilikan modal insan adalah telah berubah dalam tahun yang diperhatikan. Berasaskan keputusan ujian-t, terdapat perbezaan pemilikan modal insan dalam kalangan Jahai berdasarkan perbezaan tahun ( $t= 38.179, P=.000<.05$ ). Ini juga berlaku pada modal sosial dan modal budaya, di mana terdapat perbezaan dalam kalangan Jahai terhadap pemilikan modal insan. Berdasarkan hasil ujian-t, kedua-dua modal komuniti menunjukkan perbezaan, di mana nilai modal sosial adalah  $t= 24.657, P=.000<.05$  dan modal budaya  $t= 59.376, P=.000<.05$ . Sementara itu, sama ada modal semula jadi atau ekonomi, kedua-duanya tidak berubah dalam tempoh tahun berbeza yang diperhatikan.

Berdasarkan hasil kajian dari statistik Multivariate dengan menggunakan prosedur MANCOVA sebagaimana yang ditunjukkan dalam Jadual 4, dengan menjadikan perbezaan tahun sebagai faktor, suku berbeza sebagai *covariate* dan kesemua modal komuniti sebagai variabel bersandar, hasilnya menunjukkan bahawa tidak ada perbezaan pemilikan modal komuniti oleh responden. Maksudnya, mereka semua menghadapi realiti yang sama dan memiliki modal komuniti yang sama tanpa mengira latar belakang suku mereka. Rumusannya, mereka menghadapi perubahan yang sama dalam konteks modal insan, sosial, ekonomi, semula jadi dan budaya; dan poin yang paling penting ialah, mereka telah berubah.

Jadual 2. Min dan sisihan piawai pemilikan modal komuniti mengikut tahun berbeza.

	Modal Insan				Modal Sosial				Modal Semula Jadi				Modal Ekonomi				Modal Budaya			
	2012		2015		2012		2015		2012		2015		2012		2015		2012		2015	
	M	SD	M	SD	M	SD	M	SD	M	SD	M	SD	M	SD	M	SD	M	SD	M	SD
Keseluruhan	11.3	1.8	11.7	1.7	7.6	1.7	8.2	1.2	30.0	0.0	30.0	0.0	26.0	0.0	26.0	0.0	16.0	1.5	16.1	1.6
Lanoh	10.5	1.5	12.0	1.9	8.1	1.5	8.7	0.9	30.0	0.0	30.0	0.0	26.0	0.0	26.0	0.0	15.9	1.1	16.4	1.3
Kensiu	11.8	1.8	10.9	1.0	7.1	1.5	7.7	1.2	30.0	0.0	30.0	0.0	26.0	0.0	26.0	0.0	16.3	1.6	15.5	2.1
Jahai	11.8	1.8	12.2	1.8	7.4	2.0	8.1	1.5	30.0	0.0	30.0	0.0	26.0	0.0	26.0	0.0	16.2	1.8	16.4	1.4

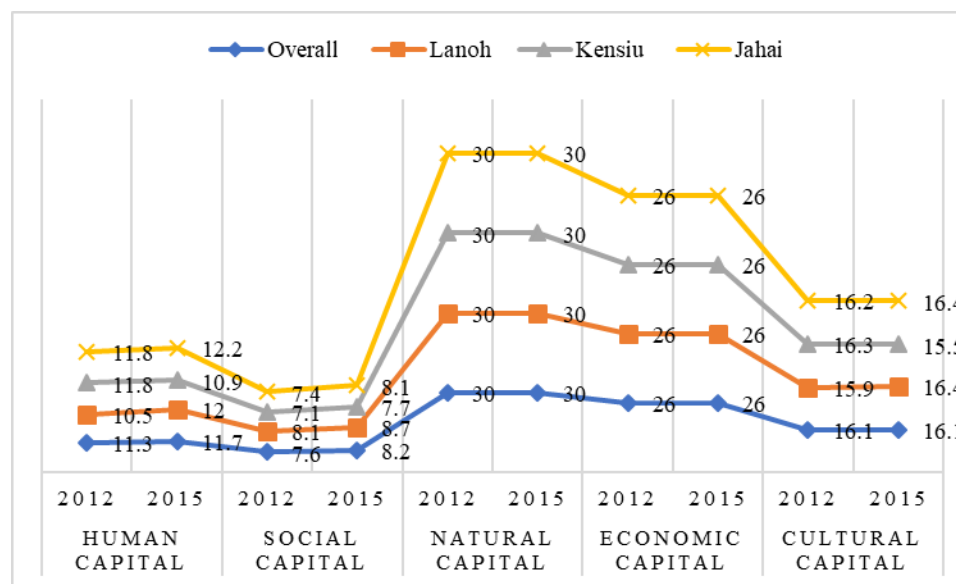

Rajah 1. Min dan sisihan piawai pemilikan modal komuniti mengikut tahun berbeza..



Jadual 3. Hasil Ujian-t Perbezaan Modal Komuniti mengikut Tahun.

	Overall			Lanoh			Kensiu			Jahai		
	t	df	Sig. (2-tailed)	t	df	Sig. (2-tailed)	t	df	Sig. (2-tailed)	t	df	Sig. (2-tailed)
Year	30.150	101	.000	18.735	39	.000	16.155	29	.000	16.703	31	.000
Human capital	66.839	101	.000	38.748	39	.000	41.570	29	.000	38.179	31	.000
Social capital	52.686	101	.000	42.928	39	.000	29.308	29	.000	24.657	31	.000
Cultural capital	105.807	101	.000	84.414	39	.000	45.834	29	.000	59.376	31	.000

Jadual 4. Ujian MANCOVA.

Multivariate Tests <sup>a</sup>						
Effect		Value	F	Hypothesis df	Error df	Sig.
Difference year	Pillai's Trace	.047	1.590 <sup>b</sup>	3.000	97.000	.197

a. Design: Intercept + A7 + Tahun

b. Exact statistic

## RUMUSAN, IMPLIKASI DAN CADANGAN

Sebagai ringkasan, kajian ini memaparkan cara dan proses untuk melaksanakan penyelidikan berdasarkan pendekatan longitudinal panel ke atas Orang Asli dari suku Negrito. Ini termasuklah pendekatan dan reka bentuk kajian yang mengaplikasikan teori ABCD dalam melaksanakan kajian longitudinal panel secara sistematik. Kajian ini juga secara efektifnya menentukan bagaimana untuk melaksanakan pensampelan kajian untuk memilih responden bagi tahun-tahun yang berbeza, termasuklah berkongsi cabaran yang dihadapi ketika melaksanakan kajian seperti kehilangan responden. Walau bagaimanapun, ini telah memberikan hala tuju yang baik kepada penyelidik lain pada masa yang akan datang untuk mengendalikan kajian longitudinal panel pada masa akan datang. Berkaitan hasil kajian keseluruhannya, kajian ini berjaya mengukur dan menunjukkan perubahan yang berlaku ke atas Negrito berasaskan pemilikan modal insan, sosial dan budaya mereka. Tetapi berbeza dengan modal semula jadi dan ekonomi, yang tidak ada perubahan pada pemilikannya yang berlaku kepada semua responden.

Berasaskan hasil kajian ini, dua implikasi utama yang memberi kesan secara langsung kepada Negrito, iaitu 1) keperluan untuk memperoleh data komprehensif dan kredibiliti dalam kajian sosial berdasarkan kajian longitudinal panel, dan 2) fakta-fakta tentang realiti perubahan Negritos. Seperti yang dijelaskan dalam permasalahan kajian, sukar untuk mendapatkan sumber rujukan untuk membimbing cara untuk melaksanakan kajian longitudinal panel kerana kekangan yang dihadapi oleh penyelidik terdahulu. Tetapi, kajian ini membuktikan bahawa kajian longitudinal panel bukan sahaja dapat dilaksanakan dalam semua projek penyelidikan, tetapi juga mudah dilakukan. Implikasi kedua adalah, berdasarkan data kajian longitudinal panel, kita dapat menjelaskan dengan yakin perubahan yang berlaku ke atas Negrito secara sistematik berasaskan modal komuniti mereka. Oleh itu, pandangan yang menyatakan bahawa perubahan tidak berlaku ke atas Orang Asli, khususnya Negritos adalah tertolak dengan jelas.

Berdasarkan implikasi dari kajian ini, kami mengesyorkan agar kajian pada masa hadapan perlu dilakukan dalam bentuk kajian longitudinal panel. Ini selari dengan kehendak dan tuntutan data raya yang mana data raya dapat membantu bukan sahaja memerhati perubahan mereka, tetapi juga data yang membantu untuk membangunkan mereka dengan cara lestari.

## RUJUKAN

- Al-Mekhlafi, M. H., Surin, J., Atiya, A. S., Ariffin, W. A., Mahdy, A. K. M. & Che Abdullah, H. (2008). Pattern and predictors of soil-transmitted helminth reinfection among aboriginal schoolchildren in rural Peninsular Malaysia. *Acta Tropica*, 107, 200-204.
- Ahmed, A., Al-Mekhlafi, H. M., Al-Adhroey, A. H., Ithoi, I., Abdulsalam, A. M. and Surin, J. (2012). The nutritional impacts of soil-transmitted helminths infections among Orang Asli schoolchildren in rural Malaysia. *Parasites & Vectors*, 5, 119.
- Amir Zal, W. A. (2017). The practice of community potential mapping as a guideline for community development in Malaysia. *Community Development Journal*, 52(1), 1-19.
- Amir Zal, W. A., Mustaffa Omar & Hood Salleh (2016). The Terminologies Associated with Development and Marginalization for Orang Asli in Malaysia. *Development in Practice*, 26, (7), 933-948.
- Amir Zal, W. A., Hood Salleh, Mustaffa Omar & Sharina Halim (2014). The Vulnerability of Modal komuniti as a Threat to Orang Kuala Community Development in Malaysia. *Sage Open*, 4(2), 1-9.

- Azrina Abdullah, Or Oi Ching & Kamal Solhaimi, F. (2011). *Collectors and traders: A study of Orang Asli involvement in wildlife trade in the Belum-Temenggor Complex, Perak*. Kuala Lumpur: University of Malaya.
- Bardsley, D. K. (2018). Indigenous Knowledge and Practice for Climate Change Adaptation (pp. 359-367). *Encyclopedia of the Anthropocene*.
- Bozigar, M., Gray, C. L. & Bilborrow, R. E. (2016). Oil Extraction and Indigenous Livelihoods in the Northern Ecuadorian Amazon. *World Development*, 78, 125-135.
- Boyd, C. P., Hayes, L., Wilson, R. L. & Bearsley-Smith, C. (2008). Harnessing the social capital of rural communities for youth mental health: an asset-based community development framework. *The Australian Journal of Rural Health*, 16, 189-193.
- Chenoweth, J., Anderson, A. R., Kumar, P., Hunt, W. F., Chimbwandira, S. J. & Mooref, T. L. C. (2018). The interrelationship of green infrastructure and natural capital. *Land Use Policy*, 75, 137-144.
- Estrin, S., Mickiewicz, T. & Stephan, U. (2016). Human capital in social and commercial entrepreneurship. *Journal of Business Venturing*, 31, 449-467.
- Fisher, K., Geenen, J., Jurcevic, M., McClintock, K. & Davis, G. (2009). Applying asset-based community development as a strategy for CSR: A Canadian perspective on a win-win for stakeholders and SMEs Business Ethics. *A European Review*, 18 (1), 66-82.
- Fowler, F. J. (2009). *Survey Research Methods*. California: SAGE Publication Inc.
- Gepp, A., Linnenluecke, M. K., O'Neill, T. J. & Smith, T. (2018). Data raya techniques in auditing research and practice: Current trends and future opportunities. *Journal of Accounting Literature*, 40, 102-115.
- Gericke, D., Burmeister, A., Löwe, J., Deller, J. & Pundt, L. (2018). How do refugees use their social capital for successful labor market integration? An exploratory analysis in Germany. *Journal of Vocational Behavior*, 105, 46-61.
- Gupta, A., Raman, K. & Shang, C. (2018). Social capital and the cost of equity. *Journal of Banking and Finance*, 87, 102-117.
- Haines, A. (2009). Asset-based community development. In Phillips, R. & Pittman, R. H. (2009). *An Introduction to Community Development* (pp. 38-48). USA: Routledge.
- Higgins-Desbiolles, F., Trevorrow, G. & Sparrow, S. (2014). The Coorong Wilderness Lodge: A case study of planning failures in Indigenous tourism. *Tourism Management*, 44, 46-57.

## **PENUKARAN SISTEM KEWANGAN KONVENSIONAL KEPADA ISLAM DAN SUMBANGANNYA KEPADA PEMBANGUNAN SISTEM KEWANGAN ISLAM DI MALAYSIA**

Nurul Iman Mohd Zain  
Universiti Malaysia Kelantan  
nuruliman@umk.edu.my

Luqman Abdullah  
Universiti Malaya  
luqmanabdullah@um.edu.my

Mohd Edil Abd Sukor  
Universiti Malaya  
mohdedil@um.edu.my

Mohd Kamil Ahmad  
Universiti Malaysia Kelantan  
mohdkamil@umk.edu.my

### **ABSTRAK**

Sistem kewangan dan perbankan konvensional adalah sangat berbeza dengan sistem kewangan dan perbankan Islam. Walaupun kedua sistem ini mempunyai fungsi yang sama, iaitu peranannya sebagai 'badan perantara' di antara unit lebihan (surplus unit) and unit kekurangan (deficit unit), namun setiap urusan dan operasi yang dijalankan adalah berbeza. Ini disebabkan falsafah dan elemen teras yang menjadi tonggak kepada perjalanan bagi kedua-dua sistem adalah berbeza. Justeru, fenomena penukaran sistem bagi sesetengah perbankan konvensional untuk menjadi sebuah perbankan yang patuh syarak adalah fenomena positif, di mana fenomena ini dapat menggalakkan perkembangan dan pembangunan sistem kewangan Islam di Malaysia, yang sememangnya adalah sebuah negara Islam, bukan sahaja di peringkat serantau, malahan ke peringkat global. Artikel ini bertujuan menjelaskan sumbangan penukaran sistem ini ke atas pembangunan sistem kewangan Islam di Malaysia. Kaedah kualitatif digunakan bagi menganalisis dokumen, laporan-laporan tahunan, sejarah, dan kajian-kajian terdahulu. Hasil kajian mendapati bahawa, Malaysia merupakan antara negara yang giat memajukan sistem kewangannya ke arah sistem kewangan Islam. Walaupun sistem kewangan konvensional masih beroperasi, namun usaha untuk menjadikan sistem kewangan Islam sebagai alternatif kepada sistem berteraskan riba dan faedah adalah usaha yang positif, sekali gus berpotensi memperkasakan kedudukan Malaysia sebagai hub kewangan Islam antarabangsa, di samping menawarkan pelbagai nilai tambah.

**Kata Kunci:** Perbankan Islam; Perbankan Konvensional; Penukaran; Sistem Kewangan Konvensional dan Sistem Kewangan Islam.

### **PENGENALAN SISTEM KEWANGAN**

Umumnya, sistem ekonomi dan sistem kewangan adalah saling berkait rapat. Ini kerana sistem kewangan adalah sebahagian daripada aktiviti yang terdapat dalam sistem ekonomi. Sistem kewangan adalah penggerak utama bagi mengumpul dana-dana dan sumber kewangan penting yang menyokong aktiviti-aktiviti ekonomi dalam sesebuah negara. Sistem ini melibatkan pengurusan dana di antara dua pihak, iaitu, pihak yang digelar si penghutang dan

pihak kedua sebagai si pemiutang (Khon, Meir, 1991). Secara jelasnya, di dalam mana-mana sistem ekonomi sekalipun, terdapat pihak yang mempunyai dana lebihan (*surplus fund unit*), dan ada pihak yang kekurangan dana (*deficit fund unit*). Pemilik dana lebihan berjaya mengumpul dana mereka melebihi penggunaan dana dan berhasrat melabur dana lebihan ini sementara tidak menggunakannya. Manakala, pihak yang kekurangan dana mungkin terpaksa meminjam kerana kemampuan berbelanja mereka melebihi sumber dana. Maka, pergerakan dana daripada pihak berlebihan kepada pihak yang kekurangan memerlukan suatu mekanisme atau pihak ketiga yang boleh dipercayai dan diharapkan (Asyraf Wajdi et. al, 2011). Secara ringkasnya, sistem kewangan adalah satu mekanisme kompleks yang menemukan unit lebihan dengan unit kurangan melalui institusi-institusi kewangan atau pasaran kewangan bagi membolehkan penyaluran simpanan untuk suatu pelaburan produktif, dengan menggunakan instrumen-instrumen kewangan tertentu (Bank Negara Malaysia, 1994). Ini menunjukkan bahawa sistem kewangan mempunyai tiga komponen utama, iaitu, instrumen kewangan (*financial instruments*), institusi kewangan (*financial institutions*) dan pasaran kewangan (*financial markets*).

## **SISTEM PERBANKAN DAN INSTITUSI KEWANGAN DALAM SISTEM KEWANGAN MALAYSIA**

Sistem perbankan dan institusi kewangan merupakan institusi yang mencipta dan memperniagakan instrumen-instrumen kewangan di samping memudahkan aliran antara sumber dan pengguna. Dalam melaksanakan peranannya sebagai pencipta dan peniaga instrumen kewangan, institusi kewangan merupakan peserta penting dalam melaksanakan pelbagai fungsi utama dalam sistem kewangan. Fungsi terpenting sekali ialah bertindak sebagai pengantara kewangan. Pengantara kewangan memudahkan proses penyaluran dana tabungan untuk pelaburan, iaitu proses pertukaran dana tabungan daripada unit lebihan dalam sesebuah ekonomi dengan obligasi kewangan (janji untuk bayar) daripada unit kurangan (Ab. Mumin, 1999).

Pengantara kewangan di Malaysia terdiri daripada institusi kewangan perbankan (*monetary institutions*) dan institusi kewangan bukan bank (*non-monetary institutions*). Institusi kewangan perbankan terdiri daripada bank pusat, bank perdagangan (konvensional), bank Islam (perdagangan), dan bank pelaburan (konvensional dan Islam). Manakala, institusi kewangan bukan bank terdiri daripada institusi kewangan pembangunan (IKP), kumpulan wang simpanan dan pencen, syarikat insurans, syarikat insurans semula, pengendali takaful, dan pengendali takaful semula. Sistem perbankan memainkan peranan sebagai mekanisme untuk menyalurkan simpanan bagi pelaburan produktif, daripada unit lebihan (sebagai sumber) kepada unit kurangan (sebagai pengguna). Manakala, pengantara-pengantara kewangan bukan bank pula berperanan melengkapkan lagi institusi-institusi perbankan dalam mengumpul, menggalakkan dan menggerakkan simpanan-simpanan bagi memenuhi keperluan ekonomi dan kewangan semasa. Di Malaysia, institusi perbankan terletak dibawah penyeliaan Bank Negara Malaysia (BNM) sebagai bank pusat di bawah Akta Perkhidmatan Kewangan 2013 (FSA 2013) dan Akta Perkhidmatan Kewangan Islam 2013 (IFSA 2013), manakala bank pelaburan dikawal selia secara bersama dengan Suruhanjaya Sekuriti, di mana BNM bertanggungjawab bagi memastikan keselamatan dan kemantapan sistem kewangan terpelihara, di samping melindungi kepentingan pendeposit. Manakala Suruhanjaya Sekuriti pula bertanggungjawab atas pengendalian urusan dan pasaran bank pelaburan untuk menggalakkan integriti pasaran dan memberi perlindungan kepada pelabur (Laporan Bank Negara Malaysia, 2005). Institusi kewangan bukan bank pula terletak di bawah penyeliaan pelbagai jabatan dan agensi kerajaan (Ab. Mumin, 1999), di mana institusi kewangan

pembangunan tertakluk juga dengan penyeliaan BNM, di bawah Akta Institusi Kewangan Pembangunan 2002 (DFIA 2002).

Di Malaysia, sistem kewangannya agak unik kerana ianya dilaksanakan secara dwi-sistem. Dwi-sistem bermaksud melaksanakan sistem kewangan konvensional, dan dalam masa yang sama, membenarkan operasi sistem kewangan Islam. Perbankan-perbankan dan institusi-institusi kewangan di Malaysia boleh beroperasi sama ada dalam kedua-dua bentuk sistem ini, ataupun memilih untuk beroperasi dalam salah satu dari kedua-dua bentuk sistem ini. Ini seperti yang dinyatakan di dalam Akta Bank Negara Malaysia 2009, bahawa sistem kewangan di Malaysia hendaklah terdiri daripada sistem kewangan konvensional dan sistem kewangan Islam (Akta Bank Negara Malaysia, 2009).

## **PERBEZAAN SISTEM KEWANGAN ISLAM DAN SISTEM KEWANGAN KONVENSIONAL**

Fungsi perbankan dan lain-lain perantara kewangan merupakan unsur utama dalam sesebuah sistem kewangan, tidak kira konvensional ataupun Islam. Walaupun demikian, masih terdapat perbezaan ketara antara kedua sistem tersebut. Perbezaan antara sistem-sistem ini boleh dilihat dari sudut falsafah, etika dan sistem operasi yang mereka jalankan. Dari sudut falsafah, sistem kewangan konvensional dilaksanakan berasaskan kefahaman kapitalisme, di mana fahaman ini memisahkan agama dari lain-lain urusan kehidupan, termasuklah urusan ekonomi, kewangan dan muamalat. Sistem kewangan konvensional secara keseluruhannya menegaskan tentang kebebasan mutlak adalah hak setiap individu, dan sistem ini menggalakkan supaya keputusan kewangan dibuat hanya berasaskan kepada pertimbangan untung dan rugi semata-mata. Sebaliknya, dalam sistem perbankan Islam secara khusus, dan sistem kewangan Islam secara umumnya, manusia dianggap sebagai wakil di bumi, dan sebarang harta yang dimiliki oleh manusia hanya merupakan amanah semata-mata dan bukannya milik yang mutlak. Oleh yang demikian, sistem kewangan Islam tidak boleh berasaskan semata-mata hanya kepada pertimbangan untung dan rugi. Keputusan-keputusan kewangan yang dibuat oleh seseorang individu atau syarikat dalam sistem kewangan Islam seharusnya berlandaskan kepada panduan yang ditentukan oleh agama Islam dan bukannya kepentingan diri semata-mata. Islam memang tidak melarang mencari keuntungan, asalkan tidak mengetepikan kepentingan masyarakat, negara dan agama (Nor Mohamed Yacop, 1996).

Manakala dari sudut etika pula, sistem kewangan Islam bertunjangkan kepada falsafah Islam yang agung di mana ianya memberi keutamaan kepada akidah, tauhid dan akhlak. Sebaliknya konsep ini tidak dipraktikkan dalam sistem kewangan konvensional. Sistem kewangan Islam bukan sahaja dilaksanakan untuk mengelakkan aktiviti riba, malah nilai dan etika Islam mesti menjadi unsur penting dalam sebarang aktiviti perekonomian, dan muamalat yang dijalankan. Perbezaan asas antara sistem perbankan konvensional dan sistem perbankan Islam bukanlah semata-mata atas ketidakwujudan elemen kadar faedah atau riba dalam sistem perbankan Islam. Sebagai penjelasan, sesebuah bank Islam masih tidak boleh dianggap Islamik jika unsur eksploitasi masih lagi wujud dalam operasi mereka. Tetapi hakikatnya, konsep penghapusan riba hendaklah dikaji mengikut nilai-nilai Islam seperti keadilan sosial, konsep *al-'adl wa al-ihsan* dan integrasi antara nilai-nilai akhlak dengan sistem kewangan. Misalnya, sesebuah bank Islam yang menerima dana dari pendeposit berasaskan perkongsian untung, tetapi menetapkan nisbah secara eksploitatif, iaitu dengan sebegitu rupa untuk memastikan pendeposit menerima pulangan minimum, tidak boleh dikatakan melaksanakan perbankan Islam. Begitu juga, sekiranya sesebuah bank Islam menyediakan dana untuk pengusaha sebegitu rupa agar sebahagian besar keuntungan menjadi milik bank tidak juga boleh dikatakan melaksanakan perbankan Islam. Oleh itu, sistem

perbankan Islam tidak boleh hanya ditafsirkan sebagai penggantian elemen riba dengan mekanisme perkongsian untung. Pelaksanaan sistem perbankan Islam mestilah bersandarkan kepada nilai-nilai Islam, seperti keadilan sosial dan konsep *al-adl wa al-ihsan* (Nor Mohamed Yakcop, 1996).

Seterusnya, dari sudut operasi pula, faktor utama yang membezakan antara sistem kewangan Islam dan konvensional ialah segala urusannya mestilah dikendalikan tanpa wujudnya unsur-unsur faedah (*riba*), ketidakpastian (*gharar*), pertaruhan dan judi (*maysir*). Ini disebabkan Islam menghalang ummahnya daripada mengambil dan memakan riba, melibatkan diri dalam aktiviti perjudian kerana ianya tergolong dalam dosa-dosa besar, dan menjauhi *gharar* dalam sebarang aktiviti muamalat dan perekonomian (Sudin Haron, 1996). Sebaliknya, sistem ekonomi Barat, seperti yang disebutkan sebelum ini, adalah berfalsafah dan bertunjangan kepada keperluan kebendaan. Justeru itu, muncullah konsep-konsep seperti kebebasan mutlak individu dalam pemilikan harta dan memaksimumkan nilai ekonomi yang secara langsung memisahkan manusia daripada keperluan rohani dan akidahnya. Dalam dunia kapitalis, objektif memaksimumkan keuntungan serta memenuhi keperluan materialisme merupakan pertimbangan utama. Oleh yang demikian, persoalan riba tidak pernah berbangkit dalam sistem kapitalis kerana keuntungan menjadi asas kepada pemberian pinjaman. Namun, dalam sistem perbankan Islam, konsep pinjaman dan pembiayaan diamalkan atas semangat persaudaraan dan bantu membantu dan bukan satu cara untuk mendapatkan keuntungan. Ini dapat dilihat menerusi tujuan pengwujudan sistem kewangan Islam yang menekankan aspek untuk menentukan penggunaan modal sama ada dalam bentuk wang atau harta lain yang digerakkan dengan cara yang cekap dan adil supaya jumlah yang diperlukan untuk pelaburan atau penggunaan akan sentiasa dapat disediakan melalui tabungan. Cara yang cekap dan adil di sini bermaksud melihat kepada pergerakan wang yang cekap sehingga tidak timbul kekurangan atau kelebihan yang membawa keadaan yang tidak stabil dalam sesuatu sistem itu. Manakala, sistem kewangan konvensional hanya memberi penekanan tentang keuntungan dan pertambahan modal tanpa diseimbangkan dengan prinsip keadilan dan kemakmuran ekonomi ummah yang menjadi dasar utama kepada sistem kewangan Islam (Ab. Mumin, 2006).

## **KONSEP PENUKARAN SISTEM KEWANGAN KONVENSIONAL KEPADA SISTEM KEWANGAN ISLAM**

Apabila disebut tentang penukaran atau *conversion*, sudah tentu tergambar di minda tentang perihal dua perkara yang berbeza, di mana perkara pertama ingin ditukarkan menjadi perkara kedua. Sekiranya dua perkara tersebut adalah sama, tidak ada gunanya proses penukaran tersebut. Sebagai contoh, sekiranya seorang beragama Kristian ingin '*convert*' kepada agama Islam, ini bermakna agama Kristian adalah amat berbeza dengan agama Islam. Perbezaan tersebut wujud pada dasar atau akar umbi bagi sesuatu konsep sistem tersebut. Apabila perbezaan sudah wujud pada akarnya, sudah tentu akan menghasilkan perbezaan pada cabangnya. Begitu juga dengan sistem kewangan konvensional dan sistem kewangan Islam, di mana keduanya merupakan sistem yang berbeza. Setiap urusan dan operasi yang dijalankan berlandaskan falsafah, dan elemen teras yang berbeza. Apabila falsafah dan teras yang menjadi tunjang kepada sesuatu sistem sudah berbeza, sudah pasti perbezaan antara kedua sistem ini lebih menonjol pada aspek etika, urustadbir dan operasi serta pengstrukturkan produk yang ditawarkan.

Oleh itu, penukaran sistem dalam konteks sistem kewangan, merujuk kepada sistem perbankan dan institusi kewangan konvensional berubah kepada sistem perbankan dan kewangan Islam, sama ada secara sebahagian atau keseluruhan. Penukaran, jika disorot dari segi bahasa, merujuk kepada perihal menukarkan, mengubah, memindahkan, menggantikan

dan lain-lain (Kamus Dewan, 2005). Istilah ini bertepatan dengan istilah *conversion* dalam bahasa Inggeris, kerana istilah ini membawa maksud serupa seperti yang dibawakan oleh Kamus Dewan, iaitu perihal menukarkan sesuatu kepada sesuatu bentuk, tujuan atau sistem yang lain (Longman Dictionary, 2007). Dalam bahasa Arab pula, antara istilah yang merujuk kepada penukaran adalah *al-tahawwul*. Perkataan '*al-tahawwul*' menurut bahasa ialah bergerak dari satu kedudukan ke kedudukan yang lain, atau perubahan dari satu keadaan kepada keadaan yang lain (Ibn Manzur, t.th). Istilah-istilah ini amat bertepatan dengan kondisi perbankan dan institusi kewangan konvensional yang berubah menjadi entiti lain dan berbeza daripada entitinya yang terdahulu. Namun, ada sesetengah institusi melakukan penukaran hanya pada operasi pentadbirannya sahaja, seperti menubuhkan subsidiari atau jendela islamik, atau menawarkan produk-produk perbankan Islam tanpa tujuan untuk menukarkan bank atau institusi induk kepada patuh syariah sepenuhnya, di mana situasi ini dikenali sebagai penukaran separa penuh. Situasi penukaran sama ada secara penuh atau sebahagian saja dapat digambarkan melalui definisi penukaran menurut istilah Fiqh. Dalam ilmu Fiqh, '*tahawwul*' merujuk perubahan atau penukaran dari keadaan buruk (*fāsid*) menurut syarak kepada keadaan yang baik (*ṣālih*) menurut syarak (Husain Muhammad Makhluḥ, 2009) Ini bermaksud perubahan baru adalah lebih baik dari keadaan sebelumnya. Jika institusi kewangan konvensional yang sebelum ini mengandungi elemen-elemen fasid dan menyalahi undang-undang Islam, seperti keterlibatannya dengan riba dan seumpamanya, berubah kepada satu keadaan yang lebih baik iaitu berubah kepada sistem yang patuh syariah dan berlandaskan undang-undang muamalat Islam. Walaupun penukaran secara keseluruhan adalah yang terbaik, namun kita juga tidak dapat menafikan perubahan sebahagian (*partial conversion*) juga membawa kepada keadaan yang lebih baik. Bank atau institusi kewangan konvensional yang mempunyai subsidiari atau jendela perbankan Islam adalah lebih baik keadaannya daripada bank atau institusi kewangan konvensional yang tidak langsung menawarkan perkhidmatan perbankan Islam. Justeru, istilah penukaran bukan sahaja menggambarkan penukaran secara keseluruhan, malahan merangkumi juga penukaran secara sebahagian.

## **BENTUK-BENTUK PENUKARAN SISTEM PERBANKAN DAN INSTITUSI KEWANGAN DI MALAYSIA**

Seperti yang dinyatakan sebelum ini, penukaran merujuk kepada perubahan sistem, sama ada secara keseluruhan atau sebahagian. Justeru, sistem perbankan dan institusi kewangan konvensional di Malaysia kebanyakannya beralih atau *convert* kepada sistem patuh syariah melalui beberapa bentuk, antaranya penukaran secara penuh dan penukaran separa penuh.

### **Penukaran secara penuh (*full conversion*)**

Penukaran secara penuh bererti sesuatu bank atau sesuatu institusi kewangan konvensional bertukar sistem dan taraf kepada sistem yang patuh syariah secara menyeluruh termasuk operasi, falsafah, etika dan sebagainya bagi membolehkannya mematuhi segala undang-undang muamalat Islam dan menjauhi larangannya. Ini bermakna institusi kewangan yang sebelum ini berlandaskan muamalat konvensional, telah berubah status seterusnya membolehkannya menjalankan setiap transaksi perniagaan yang patuh syariah. Penukaran ini disebut sebagai penukaran secara perbankan Islam penuh (*full-fledged Islamic Banking*). Antara contoh penukaran secara *full fledge* yang berlaku di Malaysia adalah Agrobank dan Bank Kerjasama Rakyat Malaysia Berhad. Kedua-dua institusi ini merupakan institusi kewangan pembangunan yang ditetapkan di bawah subseksyen 2 (1), Akta Institusi Kewangan Pembangunan 2002, yang dilantik oleh Bank Negara Malaysia.



Rajah 1: Ilustrasi Bentuk Penukaran Secara Penuh

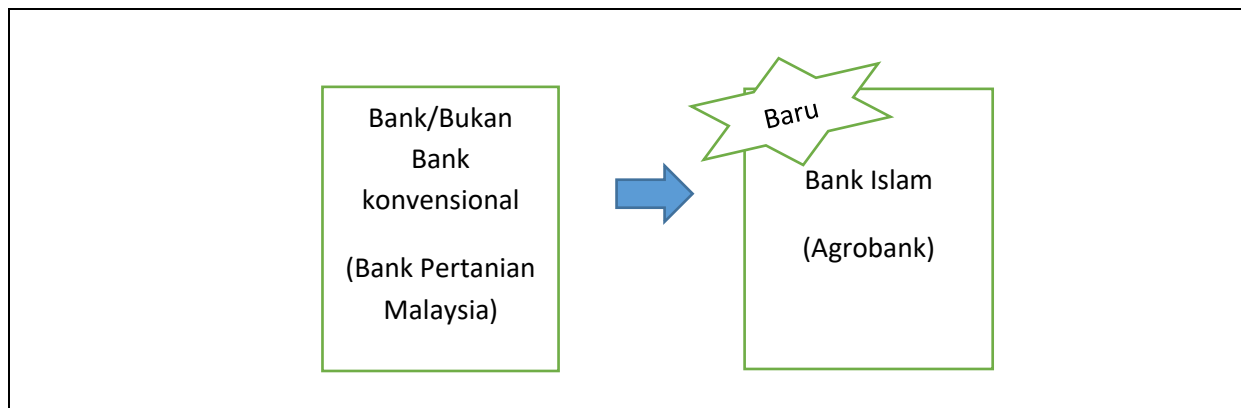

### **Penukaran separa penuh (*partial conversion*)**

Penukaran separa penuh pula bererti sesuatu institusi konvensional hanya melakukan penukaran pada struktur dan operasi pentadbirannya sahaja, dan menawarkan produk perbankan Islam, tanpa menghapuskan dan memberhentikan operasi induknya. Jelasnya, operasi induk masih kekal dan perniagaan konvensional masih berjalan, tetapi dalam masa yang sama tetap menyediakan alternatif dalam menyediakan perkhidmatan perbankan Islam kepada pelanggan. Justeru, penukaran separa penuh merujuk kepada penukaran secara penubuhan jendela perbankan Islam dan penubuhan anak syarikat perbankan Islam atau subsidiari.

Jendela perbankan Islam merujuk kepada sebuah jabatan yang berasingan yang ditubuhkan di dalam sesebuah perbankan atau institusi kewangan konvensional, yang beroperasi di bawah bimbingan ketat Lembaga atau Majlis Penasihat Syariah yang dilantik oleh perbankan tersebut, dengan tujuan untuk membangun dan menawarkan produk kewangan Islam kepada pelanggan yang berkeinginan untuk mendapatkan produk tersebut. Jendela ini boleh menawarkan produk dan perkhidmatannya melalui cawangan konvensional atau cawangan Islam berdedikasi di dalam bank konvensional. Manakala, subsidiari perbankan Islam pula merujuk kepada sebuah entiti berasingan yang ditubuhkan oleh sesuatu institusi atau perbankan konvensional induk untuk menawarkan perkhidmatan dan produk perbankan Islam. Perbezaannya dengan jendela perbankan Islam, adalah terletak pada struktur pengoperasiannya. Subsidiari adalah segala urusan dan perkhidmatan perbankan Islam yang disediakan berada dalam sebuah bangunan yang bebas dari bank konvensional induk, manakala jendela perbankan Islam berada di dalam bangunan perbankan konvensional yang sama, tetapi jabatan khusus yang disediakan untuk urusan muamalat Islam diasingkan bagi memastikan ianya dapat beroperasi menawarkan perkhidmatan perbankan Islam. Kelebihan utama subsidiari adalah terletak pada keputusannya yang bersifat autonomi, di mana terdapat lebih banyak kawalan terhadap pemasaran dan jualan berbanding jendela. Bagaimanapun, masih terdapat pengaruh dari bank induk terhadap subsidiari, kerana bank induk mempunyai 'hubungan pemegang' dengan syarikat subsidiarinya.

Di dalam undang-undang perniagaan, iaitu Akta Syarikat 2016, Seksyen 4 (1) (a) (b), menjelaskan bahawa, sesebuah syarikat induk akan dianggap sebagai 'syarikat pemegang' dan anak syarikat akan dianggap 'syarikat subsidiari' sekiranya salah satu syarat yang berikut dipenuhi: (1) perbadanan yang lain itu; (i) mengawal keanggotaan lembaga pengarah perbadanan itu; (ii) mengawal lebih daripada setengah kuasa mengundi perbadanan itu; atau (iii) memegang lebih daripada setengah modal syer dikeluarkan perbadanan itu, tidak termasuk mana-mana bahagian modal syer yang terdiri daripada syer keutamaan; atau (2) perbadanan itu ialah suatu subsidiari mana-mana perbadanan yang menjadi subsidiari

perbadanan yang lain itu. Oleh itu, berdasarkan akta ini, jika wujudnya ‘struktur piramid’ dalam perhubungan di antara subsidiari-subsidiari dengan syarikat pemegangan, maka syarikat pemegangan berkenaan dikenali sebagai ‘syarikat ibu atau induk’. Contohnya, jika syarikat B dan syarikat C masing-masing adalah subsidiari kepada syarikat A, maka A adalah ‘syarikat ibu atau induk’ kepada syarikat B dan syarikat C.

Di Malaysia, hampir keseluruhan subsidiari perbankan Islam terdiri daripada jendela perbankan Islam yang berubah kepada subsidiari perbankan Islam. Perubahan ini adalah disebabkan oleh beberapa faktor, yang kebanyakannya adalah berasaskan kepada pematuhan syariah, antaranya modal permulaan yang dibiayai sepenuhnya oleh bank konvensional induk, pengurusan rizab, laporan kewangan dan trend global (Saiful Azhar Rosly, 2005). Faktor-faktor ini pada hakikatnya berpunca daripada satu perkara yang tidak dapat dinafikan, iaitu, perniagaan perbankan yang berasaskan faedah dan perniagaan perbankan yang berlandaskan syariah Islam yang dijalankan serentak di bawah satu bumbung boleh mengundang kekaburan dan ketidakpastian (gharar) mengenai kesahan keuntungan yang dijana daripada perniagaan tersebut. Justeru, penukaran jendela kepada subsidiari perbankan Islam adalah satu pencapaian positif. Walaupun penukaran tersebut bukan penukaran secara penuh, dari sebuah perbankan konvensional kepada sebuah perbankan Islam penuh, tetapi penukaran jendela kepada subsidiari juga perlu dipuji kerana ianya boleh menjadi salah satu langkah dalam merangka dan memperkasakan sebuah sistem kewangan Islam dalam negara ini. Ini berdasarkan kaedah fiqh,

"يفعل البعض من الأمور، إن شق فعل سائر الأمور"

Tafsirannya: Dilakukan sebahagian daripada perkara yang menjadi suruhan, sekiranya sukar untuk dilaksanakan keseluruhan suruhan tersebut (al- Sa’di, 2007).

Ini membawa maksud, jika kita tidak berdaya untuk mencapai tujuan kita serta merta, (iaitu sebuah sistem kewangan Islam yang menyeluruh), umat Islam wajib berusaha untuk membawa realiti yang lebih dekat kepada tujuan, walaupun selangkah demi selangkah (Nor Mohamed Yakcop, 1996).

Selain justifikasi di atas, penubuhan jendela dan subsidiari perbankan Islam turut digolongkan dalam penukaran sistem, kerana dua faktor ini, iaitu:

1. Perbankan atau institusi kewangan konvensional yang menubuhkan jendela atau subsidiari, hakikatnya mengubah sistem kewangannya kepada satu sistem yang lain. Asalnya, mereka mengaplikasi sistem kewangan konvensional dalam segala operasi, transaksi dan urusniaga dalam sistem perbankan mereka. Namun, apabila mereka membuka jendela atau menubuhkan subsidiari perbankan Islam, ini bermakna mereka mengubah sistem asalnya kepada dwi sistem, iaitu sistem kewangan konvensional beroperasi selari dengan sistem kewangan Islam.
2. Apabila perkataan ‘*conversion*’ atau penukaran digunakan, ianya membawa maksud berubah (*change*), dan selalunya perubahan ini sama ada perubahan ke arah yang lebih baik atau lebih buruk, di samping entiti lama masih lagi wujud. (Cambridge Dictionary). Ini bermaksud, entiti yang sama tetapi berlaku perubahan padanya. Justeru, dalam hal perbankan, apabila sesebuah bank menubuhkan jendela atau subsidiari, ianya masih mengekalkan entitinya sebagai perniagaan perbankan, tetapi berlaku perubahan pada sistemnya, dan perubahan yang berlaku adalah perubahan ke arah lebih baik, di mana perbankan konvensional yang ada jendela atau subsidiari perbankan Islam adalah lebih baik keadaannya daripada perbankan konvensional semata-mata.

Rajah 2: Ilustrasi Penukaran Separa Penuh

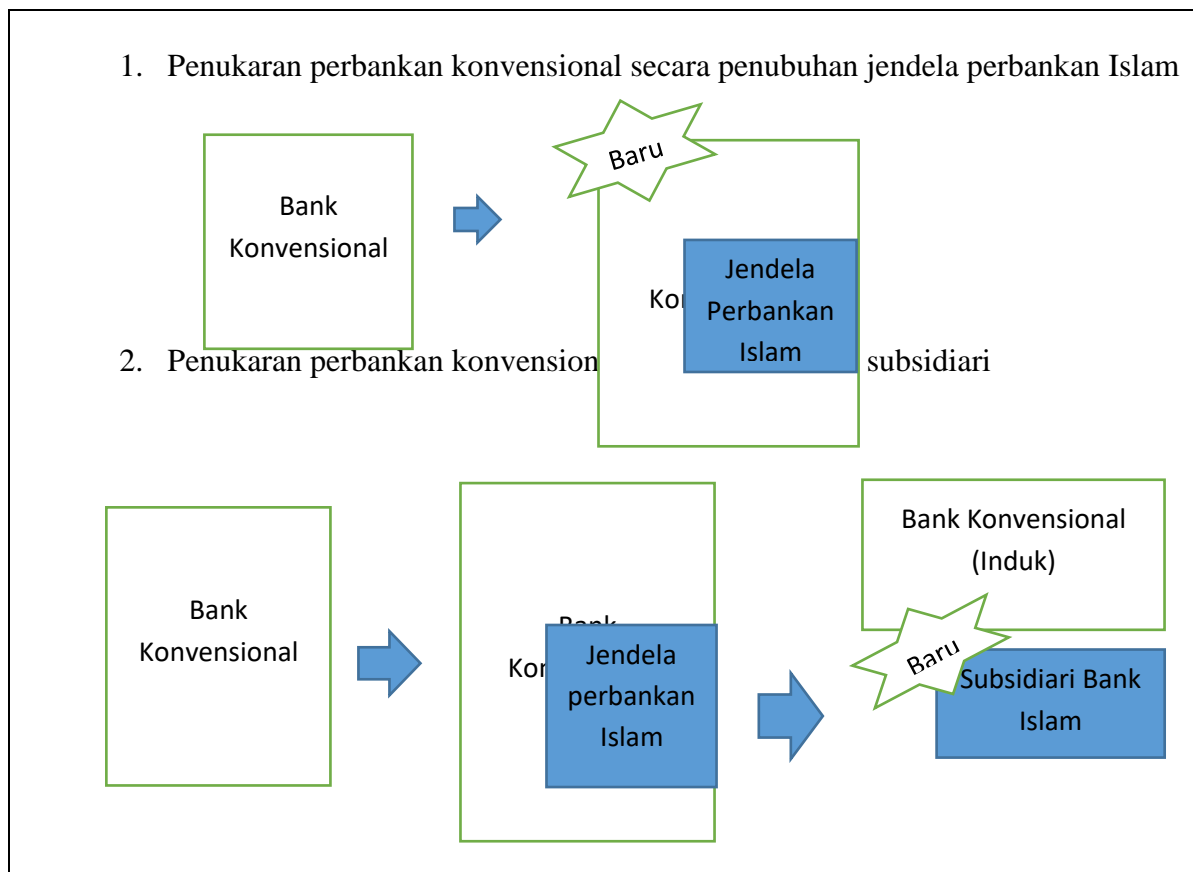

## SUMBANGAN PENUKARAN SISTEM KEWANGAN KONVENSIONAL KEPADA ISLAM KEPADA PEMBANGUNAN SISTEM KEWANGAN ISLAM DI MALAYSIA

Terdapat beberapa sumbangan penukaran sistem terhadap pembangunan sistem kewangan Islam di Malaysia yang dapat dikenalpasti, antaranya:

### **Penukaran Sistem Kepada Patuh Syariah Sebagai Alternatif Kepada Sistem Kewangan Konvensional.**

Sumbangan terbesar penukaran sistem ialah kejayaannya memperkenalkan alternatif dan jalan keluar kepada sistem riba yang menjadi tulang belakang kepada sistem kewangan dan perbankan konvensional. Pengharaman riba dalam Islam adalah sangat jelas seperti yang dinyatakan dalam al-Quran yang bermaksud:

“Orang-orang yang makan (mengambil) riba tidak dapat berdiri melainkan seperti berdirinya orang yang kemasukan syaitan lantaran (tekanan) penyakit gila. Keadaan mereka yang demikian itu, adalah disebabkan mereka berkata (berpendapat), sesungguhnya jual beli itu sama dengan riba, padahal Allah telah menghalalkan jual beli dan mengharamkan riba...”

Surah al-Baqarah 2:275

“Wahai orang beriman, bertakwalah kamu kepada Allah dan tinggalkan saki baki riba jika kamu benar-benar beriman, sekiranya kamu tidak meninggalkannya, terimalah pengisytiharan perang daripada Allah dan Rasul-Nya.”

Surah al-Baqarah 2:278-279

Dengan melakukan penukaran sistem, ianya menggambarkan satu usaha besar pihak bank dalam meninggalkan operasi dan urusan niaga riba yang telah diamalkan sebelum ini. Sementara penubuhan jendela dan subsidiari perbankan juga menunjukkan usaha selangkah demi selangkah untuk memperkasakan sistem kewangan Islam.

Dalam Islam, urusan niaga riba adalah haram. Namun, sebagai gantinya Allah telah menghalalkan perniagaan. Justeru itu, hukum ketidakharaman perbankan konvensional bukan terletak pada perniagaan perbankan itu sendiri, tetapi pada transaksi dan urusan niaga yang tidak mematuhi hukum syarak. Ini kerana, segala bentuk perniagaan, apabila sesuai dengan etika perniagaan Islam, maka hal tersebut dibolehkan bahkan dianjurkan. Apabila berlakunya penukaran, maka apa yang ditinggalkan bukan pada perniagaan itu, tetapi pada amalan operasi, transaksi dan urusan niaga yang menyalahi kehendak syarak. Ini berdasarkan kaedah Fiqh, di mana semua bentuk muamalat pada asalnya adalah harus. Keharusan ini dibenarkan selagi mana tidak ada dalil yang mengharamkan (al-Ghazali, 1999). Ini bermakna, urusan niaga perbankan diharuskan selagi tidak mengandungi riba, *gharar*, *maisir*, *jahalalah* dan unsur-unsur lain yang tidak dibenarkan syarak.

### Perubahan Landskap Dan Struktur Sistem Kewangan Malaysia

Landskap dan struktur sistem kewangan di Malaysia akan turut berubah apabila berlakunya penukaran sistem. Sebelum wujudnya institusi kewangan Islam (iaitu pada tahun 1963), dan perbankan Islam (iaitu pada tahun 1983), sistem kewangan Malaysia wujud dalam satu bentuk sahaja, iaitu sistem kewangan konvensional, sama ada perbankan, institusi kewangan, insurans dan sebagainya, kesemuanya bertransaksi dengan transaksi sistem konvensional. Setelah berlakunya penukaran, (iaitu bermula dengan penukaran separa penuh), landskap sistem kewangan Malaysia mulai berubah, dari perbankan konvensional kepada perbankan konvensional beserta dengan jendela, dari jendela kepada subsidiari, dan ada yang dari perbankan konvensional penuh kepada perbankan Islam penuh, dan perubahan ini akan berterusan sekiranya bilangan bank konvensional yang akan turut serta melakukan penukaran bertambah dari masa ke semasa. Jadual di bawah menunjukkan senarai perbankan dan institusi kewangan Islam dan status pengoperasiannya di Malaysia kini.

No	Status operasi	Nama Bank
1	Bank Islam Tempatan (perbankan Islam penuh dari awal penubuhan)	Bank Islam Malaysia Berhad
2	Bank Islam Tempatan (hasil daripada proses penggabungan dan pengambilalihan)	Bank Muamalat Malaysia Berhad
3	Bank Islam Asing (perbankan Islam penuh)	1. Kuwait Finance House (Malaysia) Berhad 2. Al-Rajhi Banking and Investment Corporation (Malaysia) Berhad
4	Institusi Kewangan Pembangunan Islam (hasil dari penukaran)	1. Bank Kerjasama Rakyat Malaysia 2. Agrobank
5	Bank Islam Tempatan yang bermula dengan jendela, kemudian bertukar menjadi subsidiari kepada Bank Konvensional Tempatan	1. RHB Islamic Bank Berhad 2. Hong Leong Islamic Bank Berhad 3. CIMB Islamic Bank Berhad 4. Affin Islamic Bank Berhad 5. Ambank Islamic Bank Berhad

		6. Alliance Islamic Bank Berhad 7. Maybank Islamic Berhad 8. Public Islamic Bank Berhad
6	Bank Islam Asing, yang menjadi subsidiari kepada Bank Konvensional Asing.	1. HSBC Amanah Malaysia Berhad 2. Standard Chartered Saadiq Berhad 3. Asian Finance Bank Berhad 4. OCBC Al-Amin Bank Berhad

Sumber: Bank Negara Malaysia, 2018

### **Prestasi Perbankan Islam (Yang Sebelumnya Adalah Konvensional) Yang Semakin Maju Dan Kukuh.**

Penukaran sistem dari sistem konvensional kepada sistem patuh syariah tidak melemahkan sistem kewangan khususnya dan sistem ekonomi negara umumnya, bahkan menggalakkan pertumbuhan yang pesat sektor perbankan Islam di negara ini. Bank Rakyat, contohnya, merupakan sebuah institusi yang berjaya mengubah keseluruhan operasi, perkhidmatan, sistem dan aset daripada perbankan konvensional kepada perbankan Islam sepenuhnya pada 2002. Langkah berani bermula pada 1993 itu menyaksikan koperasi kredit ini kini menjadi peneraju dalam penyediaan perkhidmatan kewangan yang patuh syariah sepenuhnya. Hari ini Bank Rakyat menjadi antara institusi kewangan Islam yang dihormati dan disegani di Malaysia dan di persada antarabangsa. Dengan aset berjumlah RM99.2 bilion pada akhir tahun 2016, menjadikan Bank Rakyat sebagai sebuah bank koperasi Islam yang terbaik di Malaysia, dan institusi kewangan koperasi yang terkukuh di dunia. (Laporan Tahunan Bank Rakyat, 2016). Bank Rakyat juga pernah melakar sejarahnya yang tersendiri apabila meraih keuntungan sebelum cukai dan zakat berjumlah RM2.02 bilion bagi tahun kewangan 2011, iaitu kali pertama keuntungan mereka melebihi angka RM 2 bilion. Ia adalah institusi kewangan nombor satu berdasarkan pulangan atas Aset (ROA) mengikut majalah *The Asian Banker*, mengatasi semua bank komersil di negara ini. (Laporan Tahunan Bank Rakyat, 2012). Kejayaan Bank Rakyat tidak hanya terhad kepada sektor koperasi. Dalam sektor kewangan Islam di Malaysia, Bank Rakyat pernah menjadi institusi kewangan Islam yang kedua terbesar (termasuk bank komersil) di Malaysia dengan aset hampir RM83 bilion pada akhir tahun 2013. Pada tahun itu juga, keuntungan Bank Rakyat adalah yang kelima paling tinggi daripada kesemua bank komersil dan koperasi di negara ini. (Laporan Tahunan Bank Rakyat, 2013).

Tidak ketinggalan juga dengan Agrobank, di mana pada tahun 2016, iaitu setelah setahun beroperasi sebagai perbankan Islam penuh, telah mencapai pertumbuhan pembiayaan tahunan tertinggi, iaitu peningkatan sebanyak 16.7% berbanding tahun sebelumnya. Begitu juga dengan pertumbuhan deposit telah mencatatkan pertumbuhan yang memberangsangkan, iaitu peningkatan sebanyak 23.1% berbanding tahun sebelumnya. Jika disorot pencapaian kewangan Agrobank selama 5 tahun, tahun 2016 merupakan tahun yang menyaksikan peningkatan dalam banyak perkara, termasuk pembiayaan dan pendahuluan (peningkatan 18.4%), keuntungan sebelum cukai dan zakat (peningkatan 20.0%), ekuiti pemegang saham (peningkatan 5.5%), pulangan atas aset purata (sebelum cukai) (peningkatan 0.1%), pulangan atas ekuiti (sebelum cukai) (peningkatan 0.9%) (Laporan Tahunan Agrobank, 2016). Manakala, Maybank Islamic Berhad, di mana bank induknya iaitu Maybank Berhad merupakan sebuah bank yang paling awal menerima sistem perbankan Islam, iaitu pada tahun 1993, melalui Skim Perbankan Tanpa Faedah (SPTF) yang kemudiannya dikenali sebagai Skim Perbankan Islam (SPI), iaitu melalui pembukaan perbankan jendela islamik, yang kemudiannya ditukar menjadi subsidiari pada tahun 2008. Pada tahun 2009, Maybank

Islamic Berhad melakar sejarah apabila menjadi penyedia perkhidmatan perbankan Islam yang terbesar di rantau Asia Pasifik dengan jumlah aset hampir RM34.7 bilion dan merupakan antara sepuluh institusi kewangan Islam yang ulung di dunia. (Laporan Tahunan Maybank, 2009).

### **Menyumbang Kepada Kepelbagaian Instrumen Dan Produk Kewangan Islam Serta Jumlah Institusi Perbankan Islam Yang Meningkatkan.**

Apabila berlakunya penukaran sistem, hakikatnya, ia menyumbang kepada mempelbagaikan instrumen dan produk kewangan Islam. Ini kerana, produk dan kontrak-kontrak yang digunakan dalam perbankan dan institusi kewangan Islam perlu berbeza dari produk-produk perbankan konvensional. Prinsip-prinsip syariah perlu diaplikasikan dalam produk-produk perbankan Islam, seperti konsep *al-wadi'ah* untuk simpanan, konsep *bay' bithaman ajil* atau *ijarah al-muntahiyah bittamlik* bagi pembiayaan jangka panjang, dan konsep *al-murabahah* atau *al-musyarakah* bagi pembiayaan jangka pendek dan sederhana dan seumpamanya.

Apabila kepelbagaian produk dapat diperkenalkan, maka sambutan orang ramai juga dapat dipertingkatkan, seterusnya dapat memperkasakan sistem kewangan Islam. Dalam pembiayaan, sistem perbankan Islam mengamalkan kadar tetap (*fixed rate*) yang dikenali sebagai margin keuntungan, manakala sistem perbankan konvensional pula mengambil kira keuntungan berdasarkan kadar faedah (*interest rate*) yang sentiasa berubah-ubah mengikut situasi semasa dalam pasaran. Meskipun dalam sistem perbankan Islam, contohnya dalam pembiayaan *tawarruq* tidak mengalami perubahan kadar keuntungan selepas kontrak dimeterai, tetapi penetapan kadar tersebut pada permulaannya sedikit sebanyak dipengaruhi oleh kadar faedah semasa. Orang ramai kebiasaannya akan berusaha untuk mendapatkan kemudahan pembiayaan dengan kadar faedah atau margin keuntungan yang lebih rendah. Permintaan terhadap pinjaman konvensional akan meningkat jika para pelanggan percaya bahawa kadar faedah yang ditetapkan pada masa itu adalah rendah berdasarkan situasi ekonomi semasa. Begitu juga sebaliknya, permintaan terhadap pinjaman ini akan merosot jika pelanggan menjangkakan kadar faedah akan naik dan ini menjadikan jumlah pembayaran balik pinjaman melambung tinggi. Oleh itu, penggunaan kadar faedah tetap oleh sistem perbankan Islam dilihat sebagai cara terbaik bagi entiti perniagaan yang membuat pinjaman atau pembiayaan disebabkan ia lebih stabil dan pasti (*certain*) dari segi pembayaran balik. Sehingga tahun 2016, pembiayaan *tawarruq* oleh perbankan Islam telah meningkat lebih 34% mencakupi 22.4% daripada jumlah terkumpul pembiayaan berlandaskan syariah. Deposit Islam berasaskan *tawarruq* juga meningkat pada kadar 7.5% pada tahun yang sama, menggambarkan permintaan yang lebih tinggi terhadap pulangan kadar tetap bagi deposit yang ditawarkan berasaskan kontrak *tawarruq* (Bank Negara Malaysia, 2016).

Selain kepelbagaian produk, penukaran sistem juga dapat mempertingkatkan jumlah perbankan dan institusi kewangan Islam dalam sistem kewangan negara. Walaupun sistem perbankan konvensional merupakan sistem perbankan moden terawal, telah lama bertapak di Malaysia serta mempunyai kedudukan yang kukuh dalam pasaran melalui monopolinya dalam penawaran pelbagai jenis produk dan variasi instrumen, namun, penukaran sistem yang telah berlaku sejak 1993 (pelancaran Skim Perbankan Tanpa Faedah telah memulakan penubuhan jendela), menunjukkan bahawa institusi perbankan Islam secara tidak langsung mampu mewujudkan persaingan secara sihat dengan sistem perbankan konvensional yang sedia ada. Sehingga kini, terdapat 16 buah bank perdagangan Islam (termasuk subsidiari perbankan Islam), dua buah institusi kewangan pembangunan Islam, 11 buah jendela Islam dan tiga buah bank pelaburan Islam. (Bank Negara Malaysia, 2018).

### **Memenuhi Hasrat Negara Untuk Menjadikan Malaysia Sebagai Hub Kewangan Islam.**

Tujuan utama sistem kewangan Islam ialah untuk memenuhi keperluan umat Islam terhadap satu sistem yang benar-benar menepati lunas-lunas syariah, sebagai satu sistem kewangan yang komprehensif serta mampu bersaing dengan sistem konvensional yang telah wujud berdekad-dekad lamanya. Sebagai sebuah negara Islam, Malaysia telah mengambil langkah-langkah yang sewajarnya untuk mewujudkan sistem kewangan Islam dan berfungsi selaras dengan prinsip-prinsip syariah yang telah digariskan oleh al-Qur'an dan al-Sunnah dari segi matlamat, falsafah dan operasi (Ab. Mumin, 2006). Selain mewujudkan sistem kewangan Islam dalam negara, Malaysia berhasrat menjadikan negara ini sebagai hub atau pusat kewangan Islam bertaraf antarabangsa. Inisiatif Pusat Kewangan Islam Antarabangsa Malaysia (Malaysia International Islamic Financial Centre, MIFC) yang dilancarkan pada tahun 2006 adalah untuk membangunkan Malaysia sebagai pasaran antarabangsa kewangan Islam. Sejak sistem perbankan Islam mula beroperasi lebih 30 tahun yang lalu, kewangan Islam di Malaysia telah membangun dan meningkat maju lantas menjadi pasaran kewangan Islam yang canggih, yang bercirikan rangka kerja pengawalan dan penyeliaan yang teguh, pasaran utama yang mendalam dan pasaran sekunder yang aktif, tenaga mahir bertaraf dunia yang pelbagai dan mempunyai hubungan global yang luas serta penawaran rangkaian produk yang pelbagai. Inisiatif MIFC ini terdiri daripada rangkaian komuniti pengawal selia sektor kewangan negara, termasuk Bank Negara Malaysia, Suruhanjaya Sekuriti Malaysia, Lembaga Perkhidmatan Kewangan Labuan dan Bursa Malaysia (Bursa Saham Kuala Lumpur), kementerian dan agensi Kerajaan, bersama-sama dengan penyertaan industri daripada institusi perbankan, takaful, takaful semula, pasaran modal, institusi pembangunan modal insan dan syarikat khidmat bantuan profesional yang menyertai dan bekerjasama dalam kewangan Islam. Malaysia mengalu-alukan pengamal industri untuk menjalankan perniagaan antarabangsa dalam kewangan Islam dalam persekitaran perniagaan yang amat kondusif. Malaysia sebagai destinasi pelaburan kewangan merupakan pasaran yang menawarkan peluang pelaburan berlandaskan Syariah global melalui pelbagai institusi kewangan antarabangsa, kepakaran yang meluas serta rangkaian produk dan perkhidmatan kewangan Islam. (Siaran Akhbar Bank Negara Malaysia, 2013). Justeru, penukaran sistem yang giat dilakukan oleh sebahagian perbankan dan institusi kewangan konvensional menepati apa yang dihasratkan oleh negara dan kerajaan.

### **KESIMPULAN**

Hasrat untuk memperkembangkan dan memajukan sistem kewangan dan perbankan Islam di Malaysia perlu kepada penyertaan dan sokongan padu daripada semua pihak, sama ada pihak kerajaan, perbankan dan institusi kewangan serta umat Islam keseluruhannya. Penyertaan dan sokongan padu mereka dapat dilihat menerusi usaha-usaha sebahagian besar institusi perbankan dan institusi kewangan konvensional dalam melaksanakan penukaran sistem daripada sistem konvensional yang sememangnya sudah sebatu dalam industri mereka kepada sistem yang patuh syarak, tidak kira secara penuh (*full fledged*) atau pun separa penuh (*partial conversion*). Penukaran sistem yang dilakukan oleh mereka, hakikatnya, banyak memberi sumbangan kepada pembangunan sistem kewangan Islam, antaranya menjadi alternatif kepada sistem berteraskan riba, mengubah struktur sistem kewangan negara ke arah yang lebih baik dan membangun, prestasi perniagaan yang lebih terkehadapan dan maju, mempelbagaikan instrumen kewangan Islam, meningkatkan jumlah institusi perbankan Islam, dan seterusnya dapat mengekalkan Malaysia sebagai hub kepada perbankan dan kewangan Islam di rantau ini dan di peringkat antarabangsa.

## BIBLIOGRAFI

- Ab. Mumin Ab. Ghani dan Fadillah Mansor. (2006). “Struktur Sistem Kewangan Islam (SKI) di Malaysia” dalam *Dinamisme Kewangan Islam di Malaysia*. Kuala Lumpur: Universiti Malaya.
- Ab. Mumin Ab. Ghani. (1999). *Sistem Kewangan Islam dan Pelaksanaannya di Malaysia*. Kuala Lumpur: Jabatan Kemajuan Islam Malaysia.
- Akta Bank Negara Malaysia 2009.
- Akta Institusi Kewangan Pembangunan 2002.
- Akta Perkhidmatan Kewangan 2013.
- Akta Perkhidmatan Kewangan Islam 2013.
- Akta Syarikat 2016.
- Al-Ghazali, Muhammad bin Muhammad. (1999). *al-Mustasfa min ‘Ilm al-Usul*. Beirut: Dar al-Ihya al-Turath al-‘Arabi.
- Al-Sa’di, Abdul Rahman bin Nasir. 2007. *Al-Qawaid al-Fiqhiyyah: al-Manzumah wa Syarhuha*. Arab Saudi: Wizarah al-Awqaf wa al-Suún al-Islamiyyah.
- Asyraf Wajdi Dusuki et al. (2011). *Islamic Financial System: Principles and Operations*. Kuala Lumpur: ISRA
- Bank Negara Malaysia. (1994). *Money and Banking in Malaysia*. Kuala Lumpur: Bank Negara Malaysia.
- Bank Negara Malaysia. (2005). “Sistem Perbankan” dalam Laporan Bank Negara Malaysia, dicapai pada 28 September 2018, <http://www.bnm.gov.my/files/publication/ar/bm/2005/cp05.pdf>.
- Bank Negara Malaysia. (2016) “Pembangunan Kewangan Islam” dalam *Laporan Kestabilan Kewangan dan Sistem Pembayaran 2016*, <http://www.bnm.gov.my/files/publication/fsp/bm/2016/cp04.pdf>
- Bank Negara Malaysia. “Malaysia: Pasaran Kewangan Islam Dunia” dalam Siaran Akhbar Bank Negara Malaysia. 1 Ogos 2013. No. Ruj: 08/13/01, [http://www.bnm.gov.my/index.php?ch=bn\\_press&pg=bn\\_press&ac=2741&lang=bn](http://www.bnm.gov.my/index.php?ch=bn_press&pg=bn_press&ac=2741&lang=bn)
- Bank Negara Malaysia. “Senarai Institusi Kewangan” dalam laman sesawang Bank Negara Malaysia, dicapai pada 29 September 2018, [http://www.bnm.gov.my/index.php?ch=fs\\_mfs&pg=fs\\_mfs\\_list&ac=384&lang=bn](http://www.bnm.gov.my/index.php?ch=fs_mfs&pg=fs_mfs_list&ac=384&lang=bn).
- Cambridge Dictionary, entri “change”, laman sesawang *Cambridge Dictionary*, dicapai pada 1 Oktober 2018, <https://dictionary.cambridge.org/dictionary/english/change>.
- Cambridge Dictionary, entri “conversion”, laman sesawang *Cambridge Dictionary*, dicapai pada 1 Oktober 2018, <https://dictionary.cambridge.org/dictionary/english/conversion>.
- Ḥusain Muḥammad Makhlūf. 2009. *Ma ‘ānī Kalimāt al-Qur’ān Tafsīr wa Bayān*. Beirut: Dār al-Kutub al-‘Ilmiyyah, ed. 1.
- Ibn Manẓūr, Muhammad bin Mukrim Al-Anṣārī. t.th. *Lisān Al-‘Arab*. Beirut: Dār Ṣādir, ed. 2.
- Jaafar Ahmad. (1991). “The Financial System of Malaysia: The Commercial Bank and The Capital Market”, dalam Hisashi Yokoyama dan Mokhtar Tamin, ed., *Malaysian Economy in Transition*. Tokyo: Institute of Developing Economics.
- Kamus Dewan. 2005. Edisi Keempat. Kuala Lumpur: Dewan Bahasa dan Pustaka.
- Khon, Meir. (1991). *Money, Banking and Financial Markets*. Chicago: The Dryden Press.
- Laopran Tahunan Maybank Berhad. 2009. Kuala Lumpur: Maybank Berhad.
- Laporan Tahunan Agrobank. 2016. Kerjasama Strategik Pemacu Pertumbuhan. Kuala Lumpur: Agrobank.
- Laporan Tahunan Bank Rakyat. 2012. Menyentuh Kehidupan: Ini Yang Kami Lakukan. Kuala Lumpur: Bank Rakyat.



- Laporan Tahunan Bank Rakyat. 2013. Menerajui Perubahan. Kuala Lumpur: Bank Rakyat.
- Laporan Tahunan Bank Rakyat. 2016. Masa Depan Mampan. Kuala Lumpur: Bank Rakyat.
- Longman Business English Dictionary. 2007. England: Pearson Longman.
- Nor Mohamed Yacop. (1996). *Teori, Amalan dan Prospek Sistem Kewangan Islam di Malaysia*. Kuala Lumpur: Utusan Publications and Distributors Sdn. Bhd.
- Saiful Azhar Rosly, "Islamic Banking Windows Transform to Subsidiaries," *The Star Online*, 31 Oktober 2005, Kolum Business News.
- Sudin Haron. (1996). *Prinsip dan Operasi Perbankan Islam*. Kuala Lumpur: Berita Publishing Sdn. Bhd.

## **THE OMBUDSMAN OF THE REPUBLIC OF CHAPTER OF BENGKULU PROVINCE IN ENHANCING COMMUNITY PARTICIPATION**

Zahran Mabrukah Tomimi  
University of Bengkulu, Bengkulu, Indonesia  
Email: [zahranmabrukah@outlook.com](mailto:zahranmabrukah@outlook.com)

### **ABSTRACT**

In the stages of development activities, public participation is absolutely necessary in order to improve the performance of programs and/or development projects. In the context of the functions, duties and authority of the Ombudsman RI Representative of Bengkulu province, public participation is one of the elements that will support the improvement of the performance of the Ombudsman of the Republic of Indonesia of Bengkulu province as Representative institutions the watchdog organization of the public service. Among others against the settlement receptivity and pegaduan tasks report. The Organization of the public participation made during this involves various elements of the community members, among others, of the students, lessons, academics, journalists, activist non-governmental organizations, community and profession, social activist a little or a lot have an understanding and knowledge of the functions and duties of the Ombudsman of the Republic of Indonesia of Bengkulu Province Representative. The purpose of organizing public participation, among others, to get the support of the community; pressing the (potential) conflict; and the public can meet his needs on its own, thereby reducing the burden of the Government. As for the implementation of the activities carried out by the Ombudsman of the Republic of Indonesia of Bengkulu province was Representative (i) Seminars or public discussion or public lectures about the Ombudsman of the Republic of Indonesia of Bengkulu province and Representative public service. (ii) training on the public service. (iii) the Apprenticeship of Sanak Ombudsman. To optimize the participation of society in the oversight of the public service as a whole, the Ombudsman RI Representative of Bengkulu province could reach out to the rest of the County and town in the province of Bengkulu to society, be it civil apparatus State or Government institutions. In order to make the community more about what it is and find out how the Ombudsman procedure report on the maladministration and the public know where they will be pitted if find such things in order for the public service in the province of Bengkulu better future.

### **BACKGROUND**

The Constitution of the Republic of Indonesia Year 1945 confirms the guarantees over justice and the legal certainty for all citizens as intended in article 28 h subsection (2) and section 28D subsection (1). 1945 constitution also guarantees the right of every person to advance himself in the fight for the right collectively to build community, the nation and the State as referred to in article 28C paragraph (2).

Service to the community and law enforcement are carried out in the framework of the Organization of the State and governance is a part that is inseparable from the efforts to improve the welfare and justice and legal certainty for the the whole citizens. Therefore, it is necessary supervision towards the Organization of the public service by the organizers of the State and Government. This is the application of the principle of democracy that needs to be developed to prevent and eliminate the misuse of authority by public service providers apparatus. Ombudsman of the Republic of Indonesia (called the Ombudsman RI) present in order to conduct surveillance against the Organization of the public service. Based on the provisions of article 1 point 1 Act No. 37 Year 2008 about the Ombudsman of the Republic

of Indonesia, supervision is exercised against the public service commissioned by the organizers of the State and the Government, said that organized by the State-owned enterprise, region, and State-owned legal entity as well as private bodies or individuals who are given the task of organizing the public service, that some or all of their funds from the budget income and expenditures of the State and/or budget revenues and shopping area.

The purpose of the Ombudsman is to realize the State of RI law that a democratic, just, and prosperous; encourage the 56th State and Government efektif and efficient, honest, open, clean, and free from corruption, collusion, and nepotism; improve the quality of service in all areas of the country so that every citizen of the real field so that every citizen and the occupation of Justice, security, and prosperity are the better; help create and enhance efforts to eradication and prevention practices of maladministrasi, collusion, corruption, and nepotism; and enhance the culture of national law, the legal consciousness of the public, and the rule of law are the core of truth and justice.

The function of the Ombudsman RI as a watchdog organization of the public service defined back in Act No. 2009 25 years Of public service. Article 35 paragraph (1) of Act No. 25-year 2009 stated that the supervision of the Organization of the public service is carried out by internal and external supervisory watchdogs. Further, article 35 paragraph (2) makes it clear that the definition of the internal organization of the supervision of the public service is carried out through:

- a. Supervision by the immediate supervisor in accordance with the regulations; and
- b. Oversight by the supervisor in accordance with functional laws invitations.

Whereas the definition of the external supervision of the Organization of the public service is set out in paragraph 35 (3) Act No. 25 of the year 2009 is done through:

- a. Supervision by the public in the form of reports or public complaints in the public service;
- b. Oversight by Ombudsman RI in accordance with laws and regulations;
- c. Oversight by the House of representatives Daerah district/city.

Based on these provisions, the public also serves to conduct surveillance against the Organization of the public service. In this case, the supervision by the public is done by delivering a report or complaint.

The role of the community in the supervision of the Organization of the public service is certainly different from the role of the Ombudsman of RI. The role of the Ombudsman of Indonesia as reflected in article 7 Act No. 37 Year 2008 gave the task to the Ombudsman RI to receive reports of alleged maladministration in implementing public service; evaluating the substance of statements; follow up report is included in the scope of the authority of the Ombudsman in RI; initiate an investigation on the initiative of its own against the alleged maladministration in implementing public service; performs coordination and cooperation with State institutions or other government agencies as well as civic and individual institutions; building a network of employment; do maladministrasi prevention efforts in organizing the public service; and do other duties provided by law.

Different roles between society and the Ombudsman of the RI is not contradictory, but rather complementary to each other in the framework of external scrutiny against the Organization of the public service. Community participation is one of the elements which can support the terlasakannya fungsi, duties and authority of the Ombudsman as an institution Trustees the Providence RI public. The existence of a complaint submitted by members of the public to the Ombudsman regarding RI maladministrasi in public services is a form of public participation is the basis for the Ombudsman RI to run tasks and those powers. Without the participation of the community against the Ombudsman functions RI, it is certain that the pengawasan against the Organization of the public service will not be optimally, given the

limitations of the Ombudsman RI to obtain information about the existence of a maladministrasi experienced 230 million residents of Indonesia.

## **REVIEW OF THE LITERATURE**

### **The Public Service**

The public service Act No. 2009 25 years of public service public service defines as follows: public service is an activity or series of activities in the framework of the fulfilment of the needs of the service in accordance with the legislation for each citizen and resident of goods, services, and/or administrative services provided by the organizer of the public service.

According to b. Libois, said that public services are all activities that must be guaranteed, organized and supervised by the Government, because it is necessary for the realization and development of social dependency, and in fact, its realization It is difficult to be implemented without the intervention of government power. In the definition of it, contained the idea want to enhance social solidarity, fight against the irrational egoism to guarantee the fulfilment of social needs in the framework of the collective achievement of the objectives. There are three traits that mark public service: (i) there is a qualitative difference between activities that are recognized as public services and activities and upcoming activities of the initiative and personal or private purposes; (ii) the difference in public services this means more important compared to other similar activities, then arranged special; (iii) the public service has a public legitimacy inherent in the power of the State.

Citizens expect public service can serve with honesty and management resources appropriately, and be accountable to the public. Public service in a fair and accountable can generate public confidence. Public service ethics is needed as the pillars and public confidence as the basis for the realization of a good government.

### **The Role Of Community In The Public Service In Accordance With Act No. 2009 25 Years Of Public Service**

As the embodiment of a synergistic relationship in the implementation of a system of good governance, i.e. the relationship of the three actors as in the concept of Good Governance, i.e., the State, society, and the private, The Government strives to involve the participation of the community in any policy formulation. So also in the public service. The role of the community in the public service has been regulated in article 39 of law No. 25 of the year 2009 that reads as follows:

- 1) The role of the community in implementing public service started drafting service standard up to evaluation and award.*
- 2) The role of the community as referred to in subsection (1) is manifested in the form of cooperation, the fulfillment of the rights and obligations of the community, as well as its active role in policy formulation of public service.*
- 3) The public can form a supervisory institution of the public service.*
- 4) Procedures for including this sort of society in public service is regulated further in government regulations.*

From the above statement, indicating the seriousness of the Government's involvement in the community to make policy. As mentioned in paragraph 1 above, points out that starting from formulation up to evaluation in terms of the public service must involve the community. However, in practice the Government has yet to fully implement the mandate of the legislation.

In terms of the role of the community as well as this, other than provided for in the legislation is also reinforced in the Government Regulation No. 96 Year 2012 Of Law No.

2009 25 years Of public service. In the regulations the Government has arranged starting from article 40 to article 47 which reads as follows:

**Pasal 40**

*The Organizer is obligated to include the community in the public service in an effort to build a system of organizing the public service in a fair, transparent, and accountable.*

**Pasal 41**

*Including this sort of society in public service as stipulated in article 40 covers the entire process of organizing public services that include:*

- a. policy formulation of public service;*
- b. preparation of standard service;*
- c. supervision and evaluation in the Organization of the public service; and*
- d. the grant awards.*

**Pasal 42**

*(1) Including this sort of society in public service as referred to in article 41 are delivered in the form of feedback, responses, reports, and/or complaint to the organizer and the organizer of the direct supervisor as well as related parties in accordance with the provisions of legislation or through the mass media.*

*(2) The Organizer is obliged to provide information to the public regarding the follow-up to the resolution of the input, responses, reports, and/or a complaint as referred to in paragraph (1).*

**Pasal 43**

*Including this sort of society in the monitoring and evaluation of the Organization of the public service, as stipulated in article 41 the letter c is manifested in the form of:*

- a. Supervision and evaluation of the implementation of the standard service;*
- b. supervision of the application of the policy against; and*
- c. surveillance against the imposition of sanctions.*

**Pasal 44**

*Including this sort of society in the awarding of the prize as stipulated in article 41 d realized in the form of monitoring, evaluation, and assessment of performance Organizers.*

**Pasal 45**

*Including this sort of society in public service as referred to in article 41 refers to the principle as follows:*

- a. directly related to the user community services;*
- b. has competence according to the type of service in question, and;*
- c. set out the deliberations, consensus, and the diversity of the community.*

**Pasal 46**

*Including this sort of society in public service as referred to in article 41 can be done individually, a representative user group services, representatives of the Group of observers as well as representatives of the legal entities that have concern for public service.*

**Pasal 47**

*Community based organizations can be credited to the organizers or Implementers that have good service performance fit the capabilities or competencies.*

The existence of the above government regulations, it is mandatory that the Government include snacks that assert the community in the public service. It can be seen from article 39 of law No. 25 of the year 2009 which States that the procedures for including this sort of society in public services will be set forth in a government regulation. And Government Regulation No. 96 the year 2012 is a continuation that proves that the community be included in mandatory public service.

## **DISCUSSION AND ANALYSIS**

On the supervisory system of the Ombudsman, participation is a crucial precondition and become mainstream. To achieve the goal (embodying good governance) Ombudsman in Indonesia is in charge, among others, seeking participation of society by creating conditions conducive to the realization of simple, clean bureaucracy, good public services, the Organization of an efficient and professional judiciary including the judicial process which is independent and fair so that it can be guaranteed there will be no partiality. The supervision of the Ombudsman is a representation of the supervision carried out by the community or civil society groups. The workings of the Ombudsman is also similar to the workings of the civil society, free of charge, and many other conveniences. In addition to the very determined by the political will of the State organizers and political support in Parliament, the effectiveness of the Ombudsman's work is also largely determined by how far the community has an understanding of the Ombudsman. Awareness of the need for voicing practices and irregularities of courage society reported irregularities committed by the organizer of the State that provide public servants.

Participation and the role of society in the oversight of the public service is required in the form of, among others, find, obtain, and provide data or information concerning the public service, and the right to convey advice and opinions are responsible of public services that are less satisfactory. The intention of the community roles and participation in order to realize the rights and responsibilities of the community in the public service. In addition, it is expected that more roles and also excites the community to exercise social control against the Ministry of public.

Public complaints can serve as indicators in the assessment of the quality of public services. The more complaints the better it will be, because it shows the existence of public participation in the public service. The participation of the community in the form of public complaints to the development of public services is essential for the implementation of government programs, ranging from planning, implementation, and evaluation and award.

In this regard, the Organization of the public participation by the Ombudsman Representative of Bengkulu province of Indonesia will be directed to build the quality of incoming complaints every complaint to Ombudsman RI Representative of Bengkulu province does not end with closed or rejected because it did not meet the requirements set out in the legislation. This is in line with the goals of public participation itself, i.e. so that the development program had the support of the community and the public can meet his needs on its own, thereby reducing the burden of the Government.

The workings of the Ombudsman include how and in what ways the Ombudsman receives report of community, the process of research administration, the process of preparing resumes, preparing the request for clarification until discharge recommendation the Ombudsman. Based on public complaints that the Ombudsman received the Republic of Indonesia (ORI) until the eve of the september 2018 reach 9,873 public complaints, the Ombudsman of the Republic of Indonesia, especially in the Representation of Bengkulu province there are 769 complaints reports community which is dominated by Government-related complaints. Although it has shown an increase from this year, but it was not yet able

to represent society's satisfaction over the level of public services. But keep in mind that the fact that the community is still reluctant to conduct the complaint dissatisfaction against the public services they have received. Whereas public complaints is very important and is needed by the Government in improving the quality of public services in order to better.

Based on the public participation activities have been held, then members of the community who are involved in community participation activities organized by the Ombudsman RI the Representatives province of Bengkulu are expected to Act as follows:

In the complaint the public service:

1. Open knowledge society about Ombudsman RI Representative of Bengkulu province;
2. Provides information about the public service and the indication of maladministration;
3. Refer to the Ombudsman of RI Representatives of Bengkulu province by providing information in regard to any members of the public who wish to convey complaints;
4. Convey information to convey the complaint to the Ombudsman Representative of Bengkulu province of Indonesia.

In the completion report:

1. Open community-based complaint unit or become a reference for other community members who submit a report or complaint;
2. Do mentoring to the rapporteur the rapporteur in terms of conveying complaints to organizers of public service;
3. Do mentoring to reporters who convey the complaint to the Ombudsman RI Representative of Bengkulu province after a variety of other efforts have not provided justice for reporters.

To optimize the participation of society in the oversight of the public service as a whole, the Ombudsman RI Representative of Bengkulu province could reach out to the rest of the County and town in the province of Bengkulu to society, be it civil apparatus State or Government institutions. In order to make the community more about what it is and find out how the Ombudsman procedure report on the maladministrasi and the public know where they will be pitted kalo find such things in order for the public service in the province of Bengkulu better future.

## **CONCLUSION**

The number or the increasing number of reports submitted to the Ombudsman community certainly is not separated from society's attitude that is increasingly critical in addressing problems in the Organization of the public service. The critical attitude is then poured in the form of a report to the Ombudsman. A large number of public complaints or reports also describe how the community was keen to have the presence of an agency that can accommodate various complaints that plagued the community. For that, of course, the presence of State institutions such as the Ombudsman very eagerly awaited by the community. The number of complaints submitted course organizers will know what are the deficiencies and shortcomings in the Organization of the public service. When weaknesses and shortcomings that could've been resolved in the end public service provided will be more qualified.

To realize the right of communities to participate in the supervision of the Organization of the public service, the Ombudsman RI Representative of Bengkulu province need to devise guidelines as a reference in organizing community participation, in order to build and

developing community participation which lead to improvements to public services by the organizers of the State and Government.

### REFERENCE

- Fitri, Ahmad. 2017. *Melayani Partisipasi Publik (Catatan 17 Tahun Ombudsman. Republik Indonesia)* Diakses Pada 26 September 2018, Tersedia Pada: <http://www.ombudsman.go.id/artikel/r/artikel--melayani-partisipasi-publik-catatan-17-tahun-ombudsman-republik-indonesia>
- Haryatmoko 2011. *Etika Publik untuk Integritas Pejabat Publik dan Politisi*, PT Gramedia Pustaka, Jakarta.
- Keputusan Ketua Ombudsman Republik Indonesia No 45 Tahun 2017 Tentang Pedoman Penyelenggaraan Partisipasi Masyarakat Di Lingkungan Ombudsman Republik Indonesia.
- Undang-Undang Nomor 37 Tahun 2008 Tentang Ombudsman Republik Indonesia.
- Undang-Undang Nomor 25 Tahun 2009 Tentang Pelayanan Publik.



## PENGHASILAN NILAI SOSIAL DALAM PROGRAM PEMBANGUNAN KOMUNITI DI NGO-BMI MALAYSIA

Marwan bin Ismail  
Universiti Malaysia Kelantan  
marwan@umk.edu.my

Kevin Fernandez  
Universiti Malaysia Kelantan  
kevin@umk.edu.my

### ABSTRAK

Kajian ini adalah mengenai nilai sosial yang terhasil dari program pembangunan komuniti yang dijalankan oleh NGO-BMI. Fokus kajian ini lebih tertumpu kepada jenis penghasilan nilai sosial yang diperolehi dalam sesuatu program yang di jalankan oleh NGO kepada golongan memerlukan di Malaysia. Memandangkan kekurangan kajian mengenai jenis dan kaedah pengukuran nilai sosial di kalangan NGO-BMI di Malaysia. Ia telah membuka ruang kajian untuk diteroka dengan lebih lanjut mengenai isu tersebut. Metodologi kajian ini telah menggunakan kaedah kualitatif dengan menemubual 20 informan yang terdiri dari kepimpinan utama dan pertengahan di 13 NGO-BMI Malaysia. Hasil kajian ini telah mengkategorikan beberapa jenis nilai sosial yang terdapat dalam program pembangunan komuniti yang dijalankan oleh NGO-BMI. Hasil kajian ini mendapati belum terdapat kaedah penilaian berasaskan model pengukuran SROI dalam program pembangunan komuniti yang dijalankan oleh NGO-BMI. Oleh yang demikian pengkaji mencadangkan agar terdapat kajian pada masa hadapan bagi membangunkan model SROI untuk diaplikasikan oleh NGO berorientasikan kebajikan di Malaysia.

**Kata Kunci:** Penghasilan nilai sosial; NGO-BMI; Pembangunan komuniti; *Social Return on Investment* (SROI).

### Pengenalan

Penghasilan nilai sosial merupakan suatu elemen penting dalam sesuatu inisiatif program pembangunan komuniti yang berorientasikan keusahawanan sosial. Oleh itu, nilai sosial merupakan hasil usaha yang telah dilaksanakan oleh sesuatu institusi sosial seperti organisasi bukan kerajaan (NGO). Perkara ini dapat difahami secara jelas melalui matlamat yang biasanya dinyatakan secara jelas dalam visi dan misi sesebuah NGO. Dimana pencapaian kepada misi dan misi tersebut dilaksanakan melalui program pembangunan komuniti untuk golongan sasaran tertentu. Oleh yang demikian, program pembangunan komuniti yang dilaksanakan akan memberikan keadilan sosial dan penambahbaikan kepada kualiti kehidupan masyarakat berteraskan prinsip hak-hak asasi manusia. Justeru itu, kertas ini akan memberikan fokus kepada jenis penghasilan nilai sosial dalam program pembangunan komuniti yang telah dilaksanakan di NGO-BMI dan apakah terdapat model penilaian nilai sosial berteraskan kepada *Social Return on Investment* (SROI) di NGO-BMI Malaysia.

### Sorotan Literatur

Oleh itu, pengkaji akan membawa beberapa sorotan literatur yang telah dibincangkan oleh para sarjana mengenai pembangunan komuniti, nilai sosial dan SROI dalam kertas kerja ini.

### **Pembangunan Komuniti**

Pengertian pembangunan komuniti menurut Pertubuhan Bangsa-Bangsa Bersatu (PBB), ia melibatkan suatu proses yang menggabungkan pelbagai usaha dalam sesuatu komuniti, usaha badan kerajaan dan badan bukan kerajaan untuk memperbaiki taraf ekonomi, sosial dan kebudayaan yang akan membawa kesan yang positif kepada pembangunan negara secara menyeluruh (Haris dan Abd. Hadi, 2012).

Bagi Mohammad Shattar (2003) pembangunan komuniti dapat diertikan sebagai usaha bersungguh-sungguh daripada semua pihak terutamanya masyarakat yang terlibat untuk memperbaiki taraf kehidupan dan kualiti kehidupan mereka. Justeru itu, ia turut melibatkan unsur kerjasama, dan juga penggunaan sumber yang sedia bagi tujuan tersebut. Oleh itu, kedua-dua unsur tersebut merupakan antara perkara penting yang perlu dipertimbangkan bagi memastikan kejayaan kepada sesuatu usaha untuk memperbaiki kualiti dan mutu kehidupan masyarakat.

Walau bagaimanapun, Intyre (1999) telah mengenalpasti lima (5) elemen utama untuk mentakrifkan konsep pembangunan komuniti. Ianya kadangkala berkaitan dengan suatu proses, kaedah, program, pergerakan atau paradigma baru dalam melaksanakan tindakan sosial ke arah perubahan kualiti kehidupan yang lebih baik kepada suatu kelompok masyarakat (Intyre, 1999).

Abdul Rahman Aziz (2004 b) telah merumuskan pengertian pembangunan komuniti ini kepada lima (5) unsur utama. Pertama, sesebuah masyarakat boleh dianggap sebagai maju, jika majoriti ahli masyarakatnya mempunyai keperluan yang mencukupi untuk mereka melalui kehidupan seharian. Kedua, kemakmuran yang diperolehi adalah untuk membawa kesejahteraan kepada kehidupan, bukannya bertujuan kemaksiatan. Ketiga, ianya, berupaya untuk memberi jaminan kepada kesenangan, keselamatan serta perlindungan untuk seluruh anggota masyarakat. Keempat, kewujudan semangat dan usaha untuk menyuburkan nilai-nilai kekeluargaan dalam kehidupan manusia. Kelima, kewujudan unsur keadilan di kalangan anggota yang hidup dalam sesuatu masyarakat.

Sehubungan itu juga, suatu inisiatif yang melibatkan program pembangunan komuniti adalah untuk memenuhi tuntutan yang berkaitan dengan keperluan hak asasi setiap manusia keperluan kepada sumber air minuman yang bersih, makanan, tempat perlindungan, pakaian, kebersihan, kesihatan, pendidikan, pendapatan, peluang pekerjaan, alam persekitaran, hak pembuatan keputusan, hak wanita dan hak golongan minoriti (Abdul Rahman Aziz, 2003 a).

Apa yang dapat pengkaji rumuskan mengenai definisi pembangunan komuniti ialah suatu usaha yang dilaksanakan secara berorganisasi sama ada oleh pihak kerajaan atau pihak swasta, atau NGO atau komuniti untuk memenuhi pelbagai keperluan yang berkaitan dengan hak asasi manusia sama ada yang berbentuk material ataupun bukan kebendaan dalam sebuah masyarakat.

### **Penghasilan Nilai Sosial**

Manakala penghasilan nilai sosial pula ia sebagai suatu usaha untuk membawa penambahbaikan kepada keperluan asas manusia. Umpamanya, penambahbaikan untuk memperolehi peluang pendidikan yang lebih terbuka, rawatan kesihatan, bekalan air bersih dan keadilan sosial (Hulgard, 2010). Sementara itu, Ormiston dan Seymour (2011) menyatakan penghasilan nilai sosial, adalah berkaitan dengan pembasmian kemiskinan, penyediaan kemudahan pendidikan, penjagaan kesihatan dan membuka peluang pekerjaan yang lebih terbuka kepada golongan kurang upaya dan tema sosial lain yang berkaitan (Ormiston & Seymour, 2011).

Senada dengan itu juga, Certo dan Miller (2008) menjelaskan, nilai sosial merupakan hasil usaha untuk memenuhi keperluan asas dalam masa panjang yang kepada masyarakat yang memerlukan. Umpamanya, penyediaan keperluan barangan makanan, kediaman,

pendidikan dan perkhidmatan kesihatan. Selanjutnya, bagi Mc. Lean (2006), Sullivan Mort, Weerawardena dan Carnegie (2003), maksud nilai sosial, adalah berkaitan dengan penghasilan kekayaan menerusi pembangunan ekonomi dan pendidikan. Manakala, nilai sosial bagi Thake dan Zadek (1997) pula, adalah mengenai keadilan sosial seperti ketaksamaan jantina. Drayton (2002), nilai sosial adalah sesuatu usaha yang diperolehi untuk memberi jalan penyelesaian terhadap masalah kemiskinan yang berlaku dalam masyarakat (dalam Christlieb, 2012 ).

Phills, Deigmier & Miller (2008) pula, mentakrifkan nilai sosial sebagai suatu usaha untuk menghasilkan faedah kepada masyarakat atau inisiatif untuk mengurangkan kos yang dihadapi oleh masyarakat. Manfaat ini bukan sahaja akan diperolehi untuk golongan yang kurang bernasib baik tetapi ia juga untuk masyarakat keseluruhannya. Terlebih dahulu, ia melibatkan tindakan usahawan sosial untuk mengenalpasti keperluan atau permasalahan sosial yang dihadapi oleh masyarakat (Phills, et. al., 2008).

Namun, terdapat tiga (3) aktiviti penting yang saling berkaitan dengan penghasilan nilai sosial. Antaranya; a) Hubungan inovasi dan persekitaran luar, b) sumber dalaman dan pelbagai kebolehan c) peranan rangkaian kerja (Ormiston & Seymour, 2011). Walaubagaimanapun bagi Auerswald (2009), penghasilan nilai sosial tidak dapat dipisahkan dari ruanglingkup aktiviti keusahawanan berasaskan pasaran, kerana ia memungkinkan berlakunya pertumbuhan ekonomi dan kemajuan sosial. Oleh itu, nilai sosial yang diperolehi dari aktiviti tersebut merupakan sumber yang boleh digunakan untuk menghadapi cabaran dan mengenalpasti permasalahan yang berlaku dalam persekitaran masyarakat, khususnya melibatkan kelemahan pasaran untuk menyediakan sesuatu barangan. Umpamanya, pemberian subsidi dan pelaburan semula lebih nilai yang diperolehi dari aktiviti keusahawanan melalui pembentukan usaha baru akan memberi manfaat kepada masyarakat keseluruhannya (Auerswald, 2009).

Manakala, bagi Christian Lautermann (2013) pula, penghasilan nilai sosial merupakan sesuatu yang melangkaui kepentingan peribadi atau tujuan pemerolehan keuntungan yang berorientasi pasaran dalam sesuatu aktiviti perniagaan. Oleh itu nilai sosial bermaksud suatu usaha untuk menghasilkan faedah atau mengurangkan kos yang dihadapi oleh masyarakat. Ianya, melalui usaha mengenalpasti keperluan sosial dan masalah yang berlaku. Justeru, nilai sosial merupakan sesuatu inisiatif untuk membawa perubahan dan penambahbaikan kepada keperluan masyarakat, agar kualiti kehidupan mereka menjadi lebih baik. Perubahan sebenar bermakna, ianya dapat menyelesaikan permasalahan yang berlaku atau usaha untuk memaksima nilai sosial yang diperolehi untuk melahirkan masyarakat yang lebih baik (Lautermann, 2013 ).

Sementara itu, Wood dan Leighton (2010), merumuskan nilai sosial merupakan sesuatu nilai yang diperolehi hasil dari sesuatu program atau penglibatan organisasi yang memberi kesan kepada kesejahteraan hidup individu atau komuniti, atau modal sosial dan alam sekitar. Semuanya ini dirujuk sebagai hasil “lembut” kerana ianya bukan sesuatu yang mudah untuk di ukur secara khusus tentang keberkesanan sesuatu program yang telah dilaksanakan. Namun, nilai sosial tersebut masih boleh difahami jika mempunyai satu dasar yang di rangka oleh pakar tentang bagaimana hasil “lembut” ini boleh di ukur (Wood & Leighton, 2008)

Bagi Ormiston dan Seymour (2011), pengukuran mengenai nilai sosial yang diperolehi boleh di kenalpasti melalui pendekatan penjajaran misi, objektif dan strategi program yang telah di laksanakan oleh sesuatu organisasi yang terlibat. Sehubungan itu, bagi Costa, Ramus dan Andreaus (2011), Pencapaian jangka panjang sesebuah organisasi bukan berorientasikan keuntungan hendaklah berasaskan kepada kemampuannya untuk menghasilkan nilai sosial semaksimum mungkin sepertimana yang telah tercatat dalam misinya. Oleh itu, adalah menjadi keutamaan kepada sesebuah organisasi untuk membuat

pengukuran tentang pencapaian nilai sosial. Ini dapat dilaksanakan melalui pembentukan sistem pengurusan yang mempunyai tanggungjawab kepada pemegang taruh, pihak berkepentingan dan kumpulan sasaran bagi memenuhi objektif penubuhannya (Costa, et al., 2011).

Walau bagaimanapun bagi Christlieb (2012) untuk mengukur kaedah penilaian sosial bukanlah boleh dilihat dari aspek keuntungan kewangan, atau pemegang taruh mahupun pun usahawan sosial semata-mata, tetapi hendaklah juga dilihat dari perspektif mereka yang menerima manfaat dari sesuatu misi sosial. Pengukurannya hendaklah berasaskan kepada jumlah peluang yang boleh ditawarkan dan apakah perkara yang sangat bernilai bagi seseorang. Ia merangkumi peluang seseorang untuk menikmati kehidupan secara bebas dan memperolehi lebih banyak pilihan untuk menikmati kehidupan yang lebih berkualiti. Oleh itu, pembangunan model pengukuran nilai sosial merupakan sesuatu yang mempunyai ketepatan, kebolehpercayaan dan kesahan. Ianya boleh dilaksanakan dalam pelbagai bidang yang mempunyai kaitan dengan program keusahawanan sosial (Christlieb, 2012).

Hasil dari perbincangan mengenai nilai sosial oleh Ormiston dan Seymour (2011), Certo dan Miller (2008), Mc. Lean (2006), Mort, Weerawardena dan Carnegie (2003), Thake dan Zadek (1997) Drayton (2002), Lautermann, (2013). Umumnyabagi pengkaji, dapatlah dirumuskan konsep nilai sosial ini sebagai suatu inisiatif yang bertujuan untuk memperolehi kualiti kehidupan yang lebih baik dan mewujudkan sebuah masyarakat yang sejahtera. Tujuannya adalah melangkaui kepentingan peribadi dan matlamat yang berorientasikan perniagaan. Oleh itu, nilai sosial dapatlah dijelaskan sebagai, setiap usaha yang dapat menghasilkan kepada pengwujudan atau penambahbaikan kepada setiap perkara yang menjadi hak asasi setiap individu manusia untuk mempunyai kualiti kehidupan yang sejahtera dan melahirkan masyarakat yang lebih baik. Seterusnya pengkaji akan meneliti program yang dilaksanakan oleh NGO Berkebajikan Melayu Islam dari aspek penghasilan nilai sosial bagi tujuan penambahbaikan terhadap kualiti kehidupan dan mewujudkan keadaan persekitaran masyarakat yang lebih baik di Malaysia. Umpamanya, aspek kesihatan, peluang pekerjaan, latihan dan pendidikan kepada golongan yang memerlukan seperti ibu tunggal, orang kurang upaya, anak yatim, warga tua, penagih dadah dan komuniti miskin.

## **METODOLOGI KAJIAN**

Kajian ini berbentuk kualitatif di mana data utama diperolehi melalui sesi temubual secara bersemuka dengan 20 informan yang terdiri dalam kalangan kepimpinan utama dan pertengahan di 13 Organisasi Bukan Kerajaan berkebajikan Melayu Islam (NGO-BMI) di Malaysia. Sehubungan itu, bagi tujuan pengutipan data di lapangan, analisis dan mengeintrepretsi data bagi menjawab objektif kajian mengenai jenis dan kaedah pengukuran SROI di NGO-BMI Malaysia ini berasaskan kepada tema yang berkaitan dengan nilai sosial dan keeadah pengukuran SROI.

## **HASIL KAJIAN**

Bagi pengkaji, dapatan menunjukkan majoriti NGO-BMI yang melaksanakan program pembangunan komuniti adalah bertujuan untuk membantu menyelesaikan isu-isu yang dihadapi oleh masyarakat. Oleh itu, inisiatif yang telah digembelengkan ini telah membawa penambahbaikan kepada kualiti kehidupan yang lebih baik kepada masyarakat. Khususnya, kepada kelompok sasaran yang memerlukan bantuan. Ianya, terdiri dari pelbagai kelompok yang terdapat dalam masyarakat. Ianya melibatkan komuniti miskin dan berpendapatan rendah, ibu tunggal, orang asli, remaja hanyut, muallaf, gelandangan, penagih dadah, orang asli, anak yatim dan sebagainya.

Oleh itu, matlamat kepada program pembangunan komuniti yang dijalankan oleh NGO-BMI ini adalah untuk memberi nilai sosial kepada masyarakat tersebut. Sehubungan itu, inisiatif yang dilaksanakan ini adalah berkaitan dengan penyediaan atau penambahbaikan kepada keperluan hak asasi manusia dalam pelbagai aspek sama ada dari aspek mewujudkan peluang ekonomi, pendidikan, kesihatan, perumahan, pemulihan dadah, makanan, pakaian, agama, akhlak dan sebagainya. Dapatan ini akan dinyatakan dengan lebih lanjut sepertimana berikut;

Informan 20, menyatakan harapan dari program pembangunan komuniti yang dilaksanakan oleh organisasi beliau akan dapat membawa perubahan mutu kehidupan yang lebih baik kepada komuniti yang di bantu pada masa akan datang. Terutamanya, untuk menjadikan mereka dapat menjalani kehidupan berdikari tanpa perlu mengharapkan bantuan dari pihak kerajaan atau mengharapkan simpati dari pihak lain untuk memenuhi keperluan kehidupan seharian mereka.

*saya nok di establish kan pada masa hadapan mereka,...misalnya kita bantu orang asli....dia boleh hidup diluar sana...mereka tak perlu,,bergantung kepada kerajaan lagi.....dengan ilmu mereka boleh berdiri di atas kaki sendiri... macam...anak-anak yatim dia tak jadi malu..dihinggap kemurungan dia jadi orang yang boleh berdikari sendiri..begitu juga ibu tunggal...mereka tak perlu menunggu simpati dari orang lain....jadi berlaku perubahan....kita nok lihat mereka lebih sustain...(Inf 20)*

Sehubungan itu nilai sosial juga adalah berkaitan dengan program bantuan yang disediakan untuk memenuhi keperluan asas yang lebih baik kepada golongan memerlukan berbanding dengan keadaan mereka sebelumnya. Contohnya pembelaan terhadap masalah nasib anak yatim dengan menyediakan kemudahan asas yang lengkap dan berkualiti kepada mereka. Justeru, kemudahan yang disediakan di sini merangkumi segala keperluan mereka sama ada keperluan peribadi, makan, minum, pakaian dan pendidikan. Ini untuk memastikan mereka memperolehi kemudahan dan keperluan yang sempurna sepertimana yang dinikmati oleh anak-anak yang mempunyai ibu dan bapa. Selain kemudahan tersebut, anak-anak yatim ini diberi peluang untuk memperolehi latihan kemahiran seperti disediakan kursus jahitan dan masakan bagi membolehkan mereka dapat menjalani kehidupan yang berdikari selepas mereka meninggalkan kehidupan di asrama. Sepertimana yang telah dinyatakan oleh informan 5.

*cuma di YAATIM kita lebih membantu pada student tu,.. dari A sampai Z,.. lah untuk dia belajar dan segala keperluan pelajar,.. kita cuba membantu lah,.. aaa ada perubahan ...sebagai contoh hok doh mari sini ni,.... dari hok tok pandai baca,.. dah boleh membaca lah,.. walaupun tok capai tahap cemerlang, tuh...kalau hok duduk di rumah serba kekurangan tu ... jadi mari di sini kita bagilah apa yang hok perlu tu...student tu boleh menjalani kehidupan seperti orang lain lah dari segi makan tu,,pakai ,sekolah tu,... kemahiran untuk peningkatan kendirilah untuk diri dia sendirilah,..kalau sekiranya aa dia tak leh gi dari segi akademik aaa sekurang-kurangnya dia boleh berdikari dari segi kemahiran diri dia,...selalunya,.. kita aaa,..lebih kepada macam masakan,.. jahitan kita buat jugalah,.. secara berkala gitu,.. ,...(Inf 5)*

Sehubungan itu juga terdapat organisasi yang turut menyediakan latihan-latihan pekerjaan kepada orang kurang upaya (OKU), agar mereka dapat memperolehi peluang-peluang pekerjaan untuk menyara kehidupan mereka. Justeru program latihan yang sedemikian dapat menyediakan asas untuk mereka menjalani kehidupan yang berdikari tanpa perlu bergantung kepada bantuan orang lain sepanjang hidup mereka. Ini antara nilai-nilai sosial yang telah di perolehi dari program pembangunan komuniti yang dilaksanakan di organisasi tersebut.

*saya tumpukan kepada OKU...pasal kesukaran mereka ni untuk mendapat pekerjaan,...so kita kena bantu mereka ini...apabila mereka mampu menyeberangi sungai yang dalam kita dah tak perlu bantu lagi,..(Inf 16)*

Nilai sosial ini bukan hanya semata-mata penambahbaikan atau perubahan kepada kualiti hidup yang di perolehi dalam konteks material tetapi perubahan juga di lihat dalam konteks yang bukan material, umpamanya perubahan dari aspek ilmu pengetahuan kepada golongan yang dibantu. Kesan dari program latihan dan didikan yang diberikan oleh organisasi ini juga akan memberi kesan positif secara tidak langsung kepada mutu kehidupan sesebuah keluarga dan masyarakat.

*Saya lihat untung sosial ni,...magnanya,.. kalau dia, selain daripada yang nampaklah,.. makna dia boleh aaa...memberikan kehidupan yang lebih baik,..kepada diri dia,..mungkin dari sudut ilmunya, mungkin,..tak untung,.. dari sudut berniaga,.. tak untung sangat,.. tapi dari segi ilmu dia bertambah...bila ilmu dia bertambah tu,.. saya lihat juga dari unsur keberkatan disitukan,..magnanya limpahan juga kepada anak-anak dia tu kan...(Inf 7)*

Sehubungan itu, pengkaji mendapati objektif kepada program pembangunan komuniti yang dijalankan ini telah memberikan pentakrifan baru kepada nilai sosial. Ianya bukan semata-mata berasaskan kepada perihal yang berkaitan dengan penambahbaikan mutu kehidupan yang berbentuk fizikal, tetapi ianya juga berkaitan dengan penambahbaikan kepada unsur spiritual dan penghayatan agama serta tingkahlaku seperti ibadat, akhlak dan moral kepada kelompok yang menerima bantuan dari program pembangunan komuniti yang telah dijalankan untuk mereka.

*...kalau kebanyakan badan-badan kebajikan, dia tengok kalau orang susah, dia lebih senang sikit, daripada biasa,..ataupun hidup dia melarat, kepada kurang melarat, kalau gaji sekian gaji dia bertambah,..tapi saya kiralah, benda-benda ekonomi, ataupun benda-benda,.. hidup ni, orang Malaysia ni dia boleh cari, susah-susah dia pun,.. sebagaimana doktor lain nak merawat pesakit fizikal ni,..tak susah sangat,..rawat-rawat dia baik, tapi yang susahnya lepas dia baik tu, dia sembahyang tak,..jadi value tu kami punya, aaa,..target (Inf 9)*

Dapatan ini juga menunjukkan nilai sosial juga adalah berkaitan dengan keperluan manusia untuk memperolehi ajaran agama yang benar. Justeru bagi pengkaji hak untuk mengamal dan memperolehi ajaran Islam yang benar merupakan nilai sosial yang diperlukan oleh setiap manusia. Perkara ini merupakan sebahagian dari hak asasi yang perlu dipenuhi untuk kesejahteraan kehidupan manusia. Oleh itu, majoriti Organisasi Bukan Kerajaan berkebakikan yang berorientasikan Islam menjadikan objektif utama kepada program pembangunan komuniti adalah untuk menyampaikan mesej dakwah Islam sama ada kepada masyarakat bukan muslim mahupun masyarakat muslim. Dapatan ini berdasar dari kenyataan dari informan 1, 2, 6,7,8 dan 9.

*ABIM....ni amanahkan ...jadi, apabila, menyampaikan Islam kepada non muslim dan hanyut, remaja hanyut,.. tu hok kohor jauh tu, kita tarik balik,..bukan semata nak bina akidah dia, tapi kena bina sosial dia,.... Tarbiah,..pendidikan dia, sosial, ekonomi dan sebagainya,..(Inf 2)*

*....buat kerja Islam yang cukup penting kepada negara kita ,... misalnya di Kelantan ni, saya buat rumah anak yatim,..dulu ni, hampir 20 tahun,.. mana ada orang buat rumah anak yatim ni,.. majlis agama ni pun baru buat yer.... Jadi, lepas tu dia tengok,..kita buat rumah nak yatim tu,.. kita uruskan anak yatim tu dengan baik, anak-anak yang bagus, tempat pun bersih...(Inf1)*

*Social values kita kena tengok...kok agama la,.. bukan social values tu,.. you tengok kok ore putih,... dia kata universal values,..tapi masuk di Malaysia, saya*

*tukar, saya tolak hok tu, ...agama Islam, nilai Islam...pasal kita ore Islam, ore melayu, Program Pembangunan Komuniti (Inf 6)*

*kira dakwah lah ni,.. dakwah bihal.... Yang kita buat ni,..kita consider sebagai dakwahlah,.. dalam objektif tu ada,..untuk melaksanakan tujuan dakwah, CSR,..tu ada sebutlah,..makna tidak secara,..directlah,.. tapi ada tulis kat situ lah,..(merujuk kepada laporan tahunan Wakaf Annur).. satu-satulah,..dia ada banyak objektif dia kat situ, kan,.. (Inf 7)*

*tapi pada golongan hok, tertentu (gelandangan) niche punya ni, dok,... tak ada ore approach,..(P) ore gelandangan,..berkenaan dengan ibadat gapo ni,.. buat aktiviti sembahyang gapo ni?... (buat, buat,...ajar dia .. tapi puak ni,..kita ajar,..kita ceramah,.. ore ni kita mula dengan Alif Ba Ta,....memang depa ni zero,....dia nok tu mari cermah tu kerana lepas tu ada makan,..tapi tak apa,..memang lagu tu,.. (Inf 8)*

*...kalau kebanyakan badan-badan kebajikan, dia tengok kalau orang susah, dia lebih senang sikit, daripada biasa,..ataupun hidup dia melarat, kepada kurang melarat, kalau gaji sekian gaji dia bertambah,..tapi saya kiralah, benda-benda ekonomi, ataupun benda-benda,.. hidup ni, orang Malaysia ni dia boleh cari, susah-susah dia pun,.. sebagaimana doktor lain nak merawat pesakit fizikal ni,..tak susah sangat,..rawat-rawat dia baik, tapi yang susahnyanya lepas dia baik tu, dia sembahyang tak,..jadi value tu kami punya, aaa,..target ... (P) Boleh tak saya katakan definisi kepada social values yang dibuat oleh ISMA ini, adalah penambahbaikan terhadap akidah dan amalan Islam ? (I) ya, itu,.. itu dia, itu dia,.. itu dia,..(Inf 9)*

Kebanyakan program-program pembangunan yang dilaksanakan oleh Organisasi Bukan Kerajaan Berkebakjikan ini menampakkan terdapatnya penambahbaikan dari aspek kualiti kehidupan yang dinyatakan dalam konteks kajian ini sebagai nilai sosial. Sehubungan itu dapatan kajian menunjukkan terdapat organisasi yang belum melaksanakan pengukuran impak kepada program pembangunan komuniti yang tekah dijalankan dengan lebih tersusun dan bersistemetik.

*Pengukuran tu,.. hok tu,..kita tak ada, kayu pengukur,..la ni baru nak buat,.. kita baru bina SOP, lepas tu,.. apa ni,..KPI gapo ni ha,....(Inf 3)*

Meskipun begitu, terdapat beberapa NGO-BMI yang telah membuat kajian impak mengenai program yang telah mereka jalankan. Kebiasaannya kajian impak yang telah dijalankan ini lebih menjurus kepada pengukuran bilangan program yang telah dijalankan dan pengukuran impak yang diperolehi dari kepada golongan sasaran. Contohnya perubahan keputusan peperiksaan yang telah diperolehi oleh pelajar atau impak dalam bentuk petunjuk perubahan pendapatan.

*Macam kebanyakannya kita buat sebelum ini adalah impact kita berasaakan kepada aktiviti ekonomi sahaja, tetapi masa kita buat measurement itu kita ada ukur, macam kebolehan dia dan keluarga dia,, pendidikan anak-anak dia macam lebih kepada yang tidak melibatkan ekonomi lah,..(Inf 10)*

Namun bagi pengkaji keperluan untuk mewujudkan mekanisme pengukuran impak yang lebih bersistemeik perlu diwujudkan oleh organisasi ini. Umpunya dengan menggunakan pendekatan pengukuran *Social Return on Investment* (SROI) yang telah dikemukakan oleh Jan Christlieb (2012). Pendekatan pengukuran berasaskan kepada *Social Return on Investment* (SROI) ini merupakan suatu perkara yang baru dan belum lagi di amalkan secara meluas di kalangan organisasi bukan kerajaan berkebakjikan di Malaysia.

*(I) Kita belum buat SROI. Saya ada attend satu meeting dengan korporat mereka ada nyatakan bahawa mereka hanya akan sumbangkan jika ada NGO yang buat ...macamana cakap aa ... kami mengira SROI... saya tanya*

*macamana dia kira.. sebenarnya tiada lagi NGO's yang buat. So benda tu sangat kritikal kepada kita kerana jika kita tak tunjuk benda itu orang tak confidence dengan us (Inf 11)*

Bagi pengkaji, kepentingan impak sosial ini perlu diukur berdasarkan kaedah yang tersusun dan bersisitemik dan melihat kepada beberapa unsur penting yang melibatkan pembentukan instrument pengukuran fizikal dan non fizikal yang lebih menyeluruh kepada sesuatu program pembangunan komuniti yang telah dijalankan untuk komuniti berkaitan. Selain itu, ia boleh dijadikan tanda aras untuk melakukan penambahbaikan terhadap pendekatan program pembangunan komuniti yang sedia ada. Sehubungan itu juga, dapat dijadikan sebagai petunjuk prestasi kepada organisasi, staf, atau sukarelawan yang terlibat. Pengukuran mengenai nilai sosial ini bukan sahaja penting untuk melihat keberkesanan kepada golongan yang dibantu dan organisasi. Malah ia juga dapat dijadikan strategi untuk menarik kerjasama agensi dan individu lain untuk turut bekerjasama dalam program pembangunann komuniti yang telah di jalankan oleh sesebuah organisasi yang berorientasikan kebajikan. Contohnya, laporan yang telah di sediakan itu dapat menarik bakal penyumbang yang berpotensi untuk menyumbangkan apa jua bantuan sama ada dari aspek kewangan atau fasiliti bagi tujuan tersebut.

*kita dorong, korporat-korporat, GLC's, supaya,.. bui keyakinan pada dia,..yakin,.. kena bui goni (kena bagi benda ini).. kor dia,.. result budak,.. kawo lo ni ada 8 A, 5 A, 6 A,.. PMR,..UPSR,..budak kampung,..budak kita ambik sini,.. set kampung,..tak dak budak bandar,.. kita memberanikan diri,..kerana kerja hok kita buat ni,.. kerja,..hok tuhan suruh,..(Inf 4).*

## **PERBINCANGAN DAN KESIMPULAN**

Hasil kajian menunjukkan program pembangunan komuniti yang dijalankan oleh NGO-BMI ini adalah bermatlamatkan untuk memberi nilai sosial kepada masyarakat yang di bantu sama ada ia melibatkan bantuan kepada permasalahan yang dihadapi oleh ibu tunggal, gelandangan, orang miskin, orang asli, warga emas, orang kurang upaya (OKU), penagih dadah, pesakit buah pinggang, penyediaan bekalan air bersih, permasalahan akhlak, akidah dan sebagainya.

Program bantuan yang diberikan oleh NGO-BMI ini melibatkan program pembangunan komuniti yang berbentuk bantuan fizikal dan non fizikal. Bantuan yang bersifat fizikal ini lazimnya melibatkan bantuan kewangan, peralatan, kemudahan kediaman, makanan, pakaian dan sebagainya. Manakala bantuan yang berbentuk bukan fizikal melibatkan pendidikan, latihan dan motivasi. Oleh itu, penglibatan sukarelawan di NGO-BMI dalam setiap program yang dijalankan adalah untuk menawarkan perkhidmatan bagi menghadapi permasalahan yang berlaku dalam masyarakat. Seterusnya inisiatif ini dapat mempertingkatkan mutu kehidupan yang lebih baik kepada masyarakat yang di bantu. Oleh itu, dapatan kepada inisiatif sosial yang dijalankan oleh NGO-BMI untuk mempertingkatkan nilai sosial ini mempunyai kaitan langsung dengan keperluan hak asasi setiap manusia seperti mana yang telah dibincangkan oleh para sarjana lalu seperti Abdul Rahman Aziz (2003a,b); Muhammad Shattar (2003); Intyre, (1999) dan Haris & Abdul Hadi (2012).

Sehubungan itu nilai sosial yang telah berjaya membawa perubahan kepada mutu kehidupan masyarakat miskin, ibu tunggal dan anak yatim agar mereka dapat menjalani kehidupan yang lebih sempurna berbanding sebelumnya. Selain itu, pengkaji mendapati matlamat kepada nilai sosial yang dijalankan melalui program pembangunan komuniti di kalangan NGO-BMI juga melibatkan persoalan penambahbaikan kepada mutu akhlak dan kehidupan beragama dalam masyarakat. Sehubungan itu, matlamat kepada nilai sosial turut



melibatkan penambahbaikan kepada akhlak, akidah dan tatacara beragama yang disarankan dalam ajaran Islam.

Oleh itu, dapatan kajian ini selari dengan kajian Hulgard (2010) iaitu nilai sosial ini berkaitan dengan suatu inisiatif untuk membawa penambahbaikan kepada keperluan asas manusia, Certo & Miller (2011), hasil usaha untuk memenuhi keperluan asas, Ormiston & Seymour (2011) penghasilan nilai sosial berkaitan dengan pembasmian kemiskinan, penyediaan kemudahan pendidikan, penjagaan kesihatan, mewujudkan peluang pekerjaan, Mort, Weerawardenma & Carnegie (2003) penghasilan kekayaan melalui pembangunan ekonomi dan pendidikan, Degmeir & Miller (2008) inisiatif yang memberi faedah kepada masyarakat, Lauterman (2013) nilai sosial inisiatif untuk membawa perubahan dan penambahbaikan kepada kualiti kehidupan manusia.

Walau bagaimanapun, apa yang membezakan dapatan kajian ini dengan kajian yang telah dilakukan oleh sarjana di atas. Pengkaji mendapati matlamat kepada nilai sosial yang dijalankan melalui program pembangunan komuniti di kalangan NGO-BMI melibatkan persoalan penambahbaikan kepada kualiti akhlak masyarakat dan amalan beragama. Selain itu, kajian ini mendapati majoriti NGO-BMI di Malaysia masih belum dapat melaksanakan satu kaedah pengukuran kepada nilai sosial yang berasaskan kepada perspektif golongan yang menerima bantuan seperti mana yang disarankan oleh Christlieb (2012).

## PENGHARGAAN

Saya ingin merakamkan ucapan terima kasih saya kepada saya ingin merakamkan ucapan terima kasih saya kepada Jabatan Pendaftar Universiti Malaysia Kelantan, dan Unit Cuti Belajar, Kementerian Pengajian Tinggi Malaysia, kerana telah memberikan peluang dan pembiayaan kepada saya untuk membuat kajian di peringkat Doktor Falsafah di Universiti Utara Malaysia. Begitu juga tidak ketinggalan kepada keperihatinan dan dorongan dari Profesor Dr. Farok bin Zakaria, mantan Pengarah serta rakan-rakan sekerja di Pusat Pengajian Bahasa dan Pembangunan Insaniah, Universiti Malaysia Kelantan.

## RUJUKAN

- Abdul Rahman Aziz.(2003 a). *Falsafah Pembangunan*. Sintok : Penerbit Universiti Utara Malaysia.
- Abdul Rahman Aziz & Dani Salleh (pnyt.). (2003b). *Asas Kefahaman Pengurusan Pembangunan*. Sintok : Penerbit Universiti Utara Malaysia.
- Auerswald, Philip.(2009). “Creating Social Value”. *Standford Social Innovation Review*. Pp 51-55.
- Christlieb, Jan .(2012). *Measuring Social Value Creation : A Quantitatvie Study Among Social Entrepreneurs*. Master thesis, Faculty of Business, Technische Universitat Berlin.
- Costa, Ericka., Ramus, Tommaso & Andreaus, Michele.(2011). “Accountabilty as a Managerial Tools in Non-Profit Organizations : Evidence From Italian CSVs”. *Voluntas* (2011), 22 : 470-493.
- Hulgard, Lars. (2010). “Discourse of Sosial Entreprenuship-Variation of Same Theme”. *EMES Eropean Research Network*. WP. No.10/10.
- Intyre, Gertrude Mac. (1999). “Active Partners : Education and Community Development”. *Education + Training*. Vol.41. Number 4. (1999). pp. 175-183.
- Lautermann, Christian. (2013). “The Ambiguities of (social) Values Creation : Towards and Extended Undrstanding of Entrepreneurial Value Creation for Society”. *Social Enterprise Journal*. Vol.9 Issues : 2.

- Muhamamd Shaatar Sabran. (2003). “Model Pembangunan Komuniti”. *Pertanika. Journal Social Sciences & Humanities*. 11(2) : 135-145.
- Ormiston, Jarrod & Seymour, Richard. (2011). “Understanding Value Creation in Social Entrepreneurship : The Important of Alignment Mission, Strategy and Impact Measurement”. *Journal of Social Entrepreneurships*, Vol 2. No. 2, 125-150, October 2011. London : Routledge.
- Phills, A., Deigmier & T. Miller. (2008). “Rediscovering Social Innovation”. *Stanford Social Innovation Review*. Fall 2008. Vol. 6, No 4.
- Wood, Claudia dan Leighton, Daniel. (2010). *Measuring the Gap between Policy and Practice*. London : Demos.

### **Temubual**

- Cik Haziqah Nasirah bt. Zulbahari, Penyelaras Program Pembangunan Komuniti, Yayasan Sejahtera (Temubual Jun 10, 2014).
- Cik Rossimah bt. Mohamed, Ketua Program Yayasan Sejahtera (Temubual, Februari 4, 2014).
- Dato’ Dr. Abdul Razak bin Kechik, Pengerusi Islamic Outreach Abim, IOA (Temubual, November 12, 2013).
- Dato’ Hj. Ismail bin Hj. Hassan merupakan pengerusi Majlis Pusat Kebajikan Se Malaysia (MPKSM) Kelantan (Temubual, Disember 14, 2013).
- Datuk Yunus Fathi, Presiden, Persatuan Pengasih Malaysia (Temubual, Januari 23, 2014).
- En. Mohd Fadhullullah bin Fadil, merupakan pegawai program Islamic Relief Malaysia, IRM (Temubual, April 18, 2014).
- En. Mohd Hafizuddin bin Awang, Penolong Pengurus *Charirty Shop* di Islamic Releif Malaysia, IRM (Temubual, April 18, 2014).
- En. Mohd. Khairi bin Hj. Mohd. Arshad, Pengurus, Akademi Pembangunan Ummah (APU) (Temubual Oktober 9, 2013).
- En. Sulaiman bin Abdul Kadir, Pengurus Program, Persatuan Pengasih Malaysia (Temubual, Januari 23, 2014)
- Hj. Mohamad bin Yaakob, Ketua Pegawai Eksekutif, Yayasan Anak Yatim Kelantan (YAATIM) (Temubual, Februari 9, 2014)
- Professor Dr. Zainur Rashid bin Zainuddin, Pengerusi ISMA Luar Negara (Temubual, April 18, 2014).
- Puan Hazirah bt. Yahya, Ketua Pegawai Pelajaran Yayasan Anak Yatim Kelantan (YAATIM) (Temubual, Februari 9, 2014).
- Puan Humairah bt. Norizan, Penolong Pegawai Sumber Manusia, Islamic Releif Malaysia, IRM ( Temubual, April 18, 2014).
- Tuan Haji Hakimee bin Abdullah, Naib Pengerusi/ Bendahari Yayasan Peramah (Temubual, Ogos 31, 2013).
- Tuan Haji Hoesni bin Haji Hussein, Pengarah, Yayasan Kemiskinan Kelantan (Oktober 28, 2013).
- Tuan Haji Kamaruddin bin Md. Amin, Bendahari Islamic Outreach ABIM, IOA Kelantan (Temubual, November 12, 2013).
- Tuan Haji Mohamad Ali bin Hj. Mohd Alias, Pengerusi, Majlis Pusat Kebajikan se Malaysia (MPKSM) Selangor (Temubual Disember 21, 2013).
- Tuan Haji Tuan Haji Tuan Qamaruddin bin Tuan Mohammed , Timbalan Pengerusi Islamic Outreach ABIM, Kelantan (Temubual, November 12, 2013)
- Tuan Hj. Nazaruddin bin Ali, Timbalan Pengurus , Waqaf An-Nur Corporation (Temubual , Disember 19, 2013).

Y.Bhg. Datuk Hajjah Mastika Junaidah Bt. Hussin, Yang di Pertua Majlis Pusat Kebajikan Se Malaysia (MPKSM) (Temubual Disember 21, 2013).

**Latarbelakang Pengarang**

Marwan bin Ismail, merupakan pensyarah kanan di Pusat Pengajian Bahasa dan Pembangunan Insaniah, UMK. Berkelulusan Ijazah Sarjana Muda Pengajian Islam (Syariah), Diploma Lulusan Ijazah dalam Pengurusan Sumber Manusia, Sarjana Sastera (Sains Politik), UKM dan memperolehi Ijazah Doktor Falsafah dalam bidang Sosiologi Pembangunan, UUM.

Kevin Fernandez merupakan pensyarah kanan di Pusat Pengajian Bahasa dan Pembangunan Insaniah. Memperolehi ijazah Sarjana Muda dalam bidang Pengajian Perniagaan, dan Sarjana Sastera serta Ijazah Doktor Falsafah dalam bidang Sains Politik. Beliau banyak mengkaji dan menulis dan membentangkan kertas kerja berkaitan dengan “Counter Terroris”

## **SEBUAH ETNOGRAFI: LOCAL GENIUS MENDUKUNG KETAHANAN EKONOMI KOMUNITAS ADAT TERPENCIL (KAT) SUKU MANDRAS DI BENGKULU**

Yunilisiah

Faculty of Social and Political Sciences, Bengkulu University, Indonesia

[yunihelmilian@yahoo.co.id](mailto:yunihelmilian@yahoo.co.id)

[yunilisiah@unib.ac.id](mailto:yunilisiah@unib.ac.id)

### **ABSTRACT**

The purpose of research to describes the phenomena of function Local Genius support the economic on a Isolated Custom Community Tribe of Mandras in Bengkulu. This tribe physically identified , they are living in poverty in the forest the province of Bengkulu. In fact they still develop the life of established social and balanced in order the practice of a social structure, socio-economic and social cultur. The research uses the qualitative method with an approach ethnography. The collection of data is partisipant-obsevation through direct observation and in-depth interviews and documentation Data analyzed by model interactive based on interprestation qualitative in inductive with the approach emik. The research found that people tribes Mandras life develop social life in the forest derived from a bloodlines. A source of production the economics of natural resources in the forest. For them the forest not only have economic value but also having value spiritual, social and moral. On the basis of it, function Local Genius is resources transformed from the customary rules which is singular and having total institutional is also linear support the economic. Meaning all of life people tribes Mandras controlled by one rule originating from Local Genius be used as a ruleof law customary and is formal.

**Keywords:** Ethnography, Local Genius, Rule of Customary Law, Tribel Economic.

### **PENDAHULUAN**

#### **Latar Belakang Masalah**

Di Indonesia dalam Kepres No.111/1999 menyatakan bahwa Komunitas Adat Terpencil menjadi Komunitas 2 (dua) kategorikan yaitu masyarakat terpencil dan masyarakat terasing (tertutup dari orang luar dan *close corporate* dengan status berkelana, menetap sementara dan menetap. Persebaran KAT meluas hampir seluruh propinsi di Indonesia. Mereka mendiami tempat-tempat yang secara geografis relatif sulit dijangkau, seperti di pedalaman, hutan, pegunungan, perbukitan, laut, daerah pantai, rawa-rawa dan kepulauan terpencil. Sebagian dari mereka ada yang menjalani kehidupan secara nomaden, yaitu berpindah-pindah dari satu tempat ke tempat yang lain.

Desa Sungai Lisai di huni oleh suku Mandras dan merupakan bagian dari KomunitasAdat Terpencil yang dikategorikan sebagai masyarakat terasing. Mereka menetap dalam hutan TNKS ( Hutan Nasional Kerinci Sebelat) Provinsi Bengkulu. Suku Mandras, hingga sekarang belum terungkap dalam pengembangan ilmu pengetahuan sosial budaya serta praktik-pratik pengembangan masyarakat.

Orang Suku Mandra secara fisik mereka miskin dan hidup menetap dalam hutan belantara dan tidak terpengaruh oleh kekuatan budaya luar seperti pengaruh globalisasi, modernisasi dan monetisasi/kapitalis., terlibat dengan dunia luar melalui perdagangan yang sudah terjadi sejak zaman penjajah. Namun mereka secara *cultural* tetap hidup dengan sistem budaya eksklusif dari leluhur. Artinya ada sesuatu kekuatan sumberdaya lain di luar kekuatan tersebut, yang dimiliki oleh masyarakat Suku Mandras, salah satu adalah eksistensi *Local Genius*.

*Local Genius* menjadi relevan sebagai sumber kekuatan (*the strength perspective*) yang dapat diperhitungkan dalam mendukung ketahanan ekonomi masyarakat dan sekaligus dapat menjadi titik tolak pengentasan kemiskinan. Pendekatan program pengentasan kemiskinan harus dirubah, yaitu melalui tehnik pemberdayaan kelompok miskin dengan persektif konsep kekuatan (*the strength perspective*) *Local Genius* dirasakan perlu dilakukan karena berkaitan dengan pelaksanaan program pemberdayaan masyarakat (*empaworment*) secagai wacana (*discourse*) dalam pencitraan bagi orang Suku Mandras dalam satuan komunitas masyarakat terasing.

## **RUMUSAN MASALAH**

Permasalahan penelitian ini difokuskan pada pemahaman tentang *Local Genius* dari *Local Genius*, didalamnya merupakan komponen kultural yang memiliki kekuatan ketahanan ekonomi keluarga pada Komunitas Adat Terpencil (KAT).

## **TUJUAN PENELITIAN**

Studi etnografi memberikan sumbangan landasan dan arah pemecahan masalah kehidupan ekonomi masyarakat suku terasing. Penelitian ini juga dapat merupakan bahan kajian metodologis dikalangan akademisi ilmu sosial dan ilmu pengembangan masyarakat dalam konteks ilmu terapan serta memperkaya kajian *Local Genius* secara substantif, serta memberikan wacana tentang karakteristik nilai sosial budaya yang beragam

## **TINJAUAN PUSTAKA**

### **Komunitas Adat Terpencil**

Komunitas adat Terpencil adalah warga masyarakat secara objektif mereka hidup berkelompok, mendiami lokasi-lokasi masih terisolir yang berada di daerah dataran tinggi (daerah pegunungan), daerah dataran rendah (rawa), daerah pedalaman, daerah aliran sungai, daerah perbatasan dan bahkan tinggal di atas perahu atau daerah pinggiran pantai dengan lokasi orbitasi umumnya sulit dijangkau (Depsos RI, 2003:8).

Konsep Komunitas adat Terpencil mengalami perubahan klasifikasi oleh Departemen Sosial Republik Indonesia. Hal ini dilakukan bentuk kepedulian dan komitmen pemerintah dalam mempercepat proses pembangunan nasional yang berada pada daerah-daerah terpencil (sulit terjangkau) dan Masyarakat terasing ( secara sosial budaya dan belum bisa membaur pada masyarakat sekitar dan berdasar nilai leluhur) agar mereka secara bersama-sama dengan masyarakat Indonesia lainnya ikut dalam proses pembangunan (Pemberdayaan Komunitas Adat Terpencil, 2003).

Kriteria Komunitas Adat Terpencil(KAT) tertuang dalam Keppres No. 111/1999 mencakup 7 (tujuh) unsur yaitu (1) komunitas yang relatif kecil, tertutup dan homogen, (2) organisasi sosial atau pranata sosial bertumpu pada hubungan kekerabatan kental dengan norma-norma adat, (3) terpencil secara sosial budaya, geografis dengan masyarakat yang lebih luas, (4) hidup dengan sistem ekonomi yang subsisten, (5) teknologi masih sederhana, (6) ketergantungan dengan alam dan sumberdaya setempat relatif tinggi, (7) terbatasnya pelayanan sosial, ekonomi, dan politik. Selain itu secara antropologis dalam kehidupan masyarakat KAT dapat dikategorikan berdasarkan pola hidup yang masih berkelana (mereka berpindah-pindah, tidak ada kontak dengan dunia luar), menetap sementara (mereka berpindah dan menetap dalam waktu tertentu, sudah ada kontak dengan dunia luar dan mulai mengenal bercocok tanam), dan menetap (mereka menetap ditempat tertentu dan hidup keseharian sudah ada kontak dengan dunia luar, berkelompok dalam jumlah lebih besar,

sudah mengenal teknologi sederhana yang diperoleh dari luar, bercocok tanam dan masih cenderung tetap menolak akses dari luar atau melemah peran tokoh adat).

Komunitas Adat Terpencil (KAT) secara objektif menggambarkan tatanan kehidupan masyarakat yang berhubungan dengan aspek sosial budaya bersifat local, relative kecil, tertutup, tertinggal, homogen, terpencar berpindah-pindah atau menetap. Selain itu penghidupan tergantung pada sumber daya alam dan masih bersifat subsisten serta kurang memperoleh akses pelayanan sosial (Departemen Sosial Republik Indonesia, 2009;7-12). Artinya, permasalahan Komunitas Adat Terpencil (KAT) bersifat multidimensional, namun mereka mampu memelihara ketahanan ekonomi. Kesanggungan mereka memelihara ketahanan ekonomi ditentukan oleh kekuatan *local genius* sebagai sumber energi dalam kehidupan sosial.

### **Local Genius**

Kekuatan *Local Genius* bersumber dari unsur-unsur pengetahuan lokal secara tradisional mampu bertahan dan bahkan memiliki kemampuan untuk memfilter unsur-unsur budaya dari luar untuk mempertahankan *sustainable* masyarakat. Konsep *Local Genius* ini berakar dari sistem pengetahuan dan pengelolaan lokal dan tradisional (Mitchell et al., 2010: 298). *Local Genius* ini merupakan istilah yang mula pertama dikenalkan oleh Quaritch Wales. Para antropolog membahas secara panjang lebar pengertian *Local Genius* yang menekankan pada aspek *cultural identity*, identitas/kepribadian yang ada pada suatu komunitas atau masyarakat bahkan bangsa. Dimensi *cultural identity* ini bukan hanya memberikan identitas kekuatan bagi suatu masyarakat agar mampu mengelola nilai budaya yang dimiliki, tetapi juga dapat memfilter kebudayaan asing, disesuaikan dengan watak dan identitas budaya sendiri sehingga masyarakat tersebut mampu untuk bertahan hidup.

*Local Genius* atau disebut juga kearifan lokal (*local wisdom, indigenous knowledge, traditional knowledge* dan *local knowledge*) dipahami sebagai nilai kebudayaan yang bersumber dari sistem pengetahuan lokal sebagai akal budi untuk tujuan tindakan. *Local Genius* sebagai sumber energi sosial dari sistem pengetahuan kolektif masyarakat yang memiliki unsur-unsur gagasan-gagasan, nilai-nilai, pandangan-pandangan setempat (*local*) yang bersifat kebijakan, kearifan, bernilai baik yang melembaga dan diikuti oleh anggota masyarakatnya untuk tetap hidup bersama secara dinamis dan harmoni (Ridwan, 2007:29).

Substansi *Local Genius* adalah kebenaran yang telah mentradisi yang berupa nilai-nilai, norma, etika, cara-cara perilaku secara tradisional menggambarkan peradaban. Secara substansial *Local Genius* merupakan nilai-nilai kebenaran yang dipedomani masyarakat dalam setiap tujuan tindakan. Gambaran peradaban tidak hanya merupakan suatu produk berorientasi pada nilai-nilai semata, namun diikuti oleh ketentuan sanksi. Implementasi dari sanksi diwujudkan dari ketentuan kebenaran sumber yang berasal dari aturan-aturan Sang Pencipta dan nilai humanis berasal dari tradisi masa lalu (Sartini, 2004:112).

*Local Genius* yang berlaku dalam kehidupan masyarakat sebagai tradisi yang memiliki nilai-nilai dasar yang menjadi ciri dan inti kehidupan budaya masyarakat serta kedudukannya sebagai sentral karena kekuatannya yang mampu bertahan dari pengaruh unsur-unsur dari luar (Poepowardojo, 1989;121-122). Hal ini menunjukkan bahwa *Local Genius* dibangun dan dipertahankan oleh masyarakat sebagai media integrasi agar masyarakat tetap hidup dalam keseimbangan, khususnya keseimbangan memelihara ketahanan ekonomi keluarga.

### **Ketahanan Ekonomi keluarga**

Ketahanan ekonomi keluarga adalah gambaran sisi ekonomi keluarga, ada pembagian kerja dalam kegiatan produksi untuk dapat memenuhi kebutuhan anggota-anggota keluarga berupa pangan dan non pangan (Levy, dalam kutipan Sajogyo, 2007: 21). Kemampuan keluarga untuk berusaha dan bekerja adalah bentuk ketahanan ekonomi keluarga dalam

memenuhan kebutuhan-kebutuhan barang dan jasa (Ihromi 2009; 269-270). Namun diketahanan ekonomi keluarga adalah merupakan suatu strategi adaptasi sosial suatu masyarakat untuk dapat memenuhi syarat minimal dibutuhkan oleh keluarga (Ahimsa P, 2003:10-12).

## METODE PENELITIAN

Jenis penelitian kualitatif ini menggunakan pendekatan etnografi, dengan teknik pengumpulan data *partisipant observation*, melalui pengamatan langsung. Selain itu juga dilakukan dan wawancara mendalam, genealogis, catatan lapangan, wawancara dan dokumentasi. Proses tahapan penelitian yaitu (1) Tahap pertama penelitian memilih masyarakat sebagai objek penelitian. Komunitas Adat Terpencil (KAT) Suku Mandras yang hidup dalam hutan belantara. Peneliti membentuk tim peneliti untuk mengenali, menginventarisir sarana dan pra-saranan di lokasi penelitian, kontak-kontak pendahuluan kepada informan, membangun relasi dengan elit dan warga desa. (2) Tahapan kedua peneliti adalah investigasi bekerja dilapangan (*field work*), melakukan pengecekan ulang (*cross chek*) dengan nara sumber lain. (3) Tahap ketiga menafsirkan dari data-data yang didapatkan (*reading, interperation, and getting straight*). (4) Tahap keempat peneliti melakukan cek ulang terhadap data primer dan menganalisis data-data yang relevan secara teoritis. Kemudian dianalisis secara kualitatif melalui 3(tiga) proses yaitu reduksi, penyajian dan penarikan kesimpulan yang bergerak secara bolak balik diantara tiga proses tersebut dalam satu lingkaran yang bersifat interaktif. Mekanisme analisis ini bersifat komparatif yang bertujuan dapat merumuskan konsep dari *Local Genius* dalam memberi dukungan pada dinamika ketahanan ekonomi keluarga.

## HASIL PENELITIAN DAN PEMBAHASAN

### Historis Local Genius Suku Mandras

Historis tumbuh dan berkembang *Local Genius* orang Suku Mandras, dimulai dari pemahaman mereka tentang asal mulanya kejadian alam.

*“Aa’lap ini yang d’cito ka Tuhan dat manusio na m’liharoo na-o Tuhan. Pa’m’liharoo Aa’lap na-perlo k’jo be’samo antaa manusio s’hinggo dapek b’tahat na idup dat s’lambat ontu dunio, stelo mati. S’tiok manusio atau kelumpuk ketoptoda na-o tugas b’bedo na d’sesuaika kekyo t’aadii da’i Tuhan. Na ka’salamat nang tu bilo-mano manuiso patu dat s’lalu b’tanggungjawab m’laksanakat ato’an Tuhan. Ato’an tuu la dicontokat oleh nine moyang nan dahulu’ dan onto an-na cucunyo. Bi’lo mano kito ing’ka ato’an nan ado, mako kito binaso, hanco’ dan ruh nine moyang hanco-ka toptoda.*

Secara harfiah maksudnya adalah bahwa Alam ini diciptakan oleh Tuhan Yang Maha Esa dan manusia ditugaskan memelihara ciptaan-Nya. Pemeliharaan ciptaan Tuhan, salah satunya memerlukan kerjasama antar manusia sehingga dapat mempertahankan dan keselamatan kehidupan di dunia dan keselamatan sesudah meninggalkan dunia. Tugas setiap manusia atau kelompok manusia berbeda berdasarkan tempat, dimana mereka hidup dan takdirnya. Keselamatan itu diperoleh bila antar manusia patuh dan konsekuen melaksanakan aturan kebenaran yang ada. Pelaksanaan aturan-aturan kebenaran, telah dilaksanakan oleh nenek moyang kita dan diwariskan untuk anak cucunya, supaya tetap meneladani sesuatu kebenaran yang telah dijalani oleh nenek moyang kita. Bila kita tidak mematuhi aturan bersumber dari *Local Genius* yang ada, maka kita akan binasa, hancur dan ruh-ruh nenek moyang yang merusak semua yang ada di pemukiman ini.

Kebenaran dipercaya oleh orang Suku Mandras bersifat tunggal yaitu kebenaran yang bersumber dari prinsip-prinsip aturan bersumber dari *Local Genius* yang berasal dari leluhurnya. Kebenaran itu sudah ada saat Sang Pencipta menciptakan alam dan manusia. Hakekat prinsip-prinsip kebenaran adalah untuk menyelamatkan manusia dengan cara memelihara alam semesta dimana kita berada (dalam hutan atau perkotaan) membangun kehidupan secara turun-temurun. Kebenaran aturan bersumber dari *Local Genius* dijadikan acuan untuk bertindak atau berperilaku, termasuk tata cara mengakses sumberdaya yang dibutuhkan untuk mempertahankan kelangsungan kehidupan khususnya yang berkaitan dengan ketahanan ekonomi dalam bentuk aturan-aturan hukum adat.

Pemaknaan dialektika manusia dan penciptaan alam semesta ini, dimaknai sebagai filosofi *naik berjenjang turun bertangga*, artinya kekuatan dari *Local Genius* orang Suku Mandras melalui, yaitu (1) kepemimpinan. Bagi orang Suku Mandras pemimpin mereka adalah seorang g yang 'kuat', disegani, dipercaya, sanggup berkorban, jujur, adil, dan bertindak meneladani kebenaran. (2) Sumber dana; mereka memandang bahwa konsep dana tidak hanya berupa uang sebagai alat tukar untuk memenuhi kebutuhan hidup sehari-hari, bentuk sumber dana lainnya adalah hubungan sosial yang mereka jalin berdasarkan kebersamaan kekerabatan berdasarkan pertukaran (*reciprocity*), tolong menolong, pengetahuan dan keterampilan, jiwa gotong-royong. Menurut mereka potensi nilai-nilai sosio budaya ini memberikan sumbangan ekonomi dan non-ekonomi, untuk mampu mempertahankan kehidupan sosial (*survival*). (3) Sumberdaya material dan pengetahuan merupakan kelengkapan untuk pengembangan kegiatan produksi digunakan untuk kepentingan bersama. Contohnya potensi hutan dikelola dengan pengetahuan antar mereka. Sistem pengelolaan hutan dan pemukiman memiliki kesatuan dengan aktivitas ekonomi dengan pola berjenjang. (4) Proses pengambilan keputusan ditentukan oleh perangkat ketua adat atau penghulu. (5) Teknologi komunitas adalah teknologi yang sangat sederhana belum menggunakan teknologi modern. Bagi mereka teknologi modern tidak memelihara lingkungan hutan, sementara peran mereka adalah pemangku hutan. Konsekuensinya mereka bertahan hidup di dalam hutan adalah bentuk kepatuhan pada aturan bersumber dari kekuatan *Local Genius*

### **Unsur Pembentuk Local Genius Dalam Ketahanan Ekonomi Keluarga**

Analisa mikro perspektif *Local Genius* dalam kelompok satuan keluarga orang Mandras bersumber pada pola-pola hubungan yang dibangun oleh antar anggota melalui fungsi sosialisasi dan afeksi yang mendorong kolaborasi sosial. Prinsip kolaborasi sosial adalah bekerja bersama-sama antar anggota keluarga untuk mempertahankan kelangsungan kehidupan sosial (*survival*). Kemampuan kelompok pada satuan keluarga Suku Mandras bekerjasama mengakses sumberdaya yang dibutuhkan untuk mempertahankan kelangsungan kehidupan ekonomi dibangun berdasarkan pola-pola hubungan dengan memperhatikan unsur-unsur kultur yang merupakan bentuk *Local Genius* yang melibatkan norma-norma, nilai-nilai sosial, kepercayaan, pertukaran dan kohesifitas. Unsur-unsur tersebut dipedomani oleh anggota keluarga dalam mengakses sumberdaya ekonomi untuk kelangsungan kehidupan keluarga.

Keluarga-keluarga Suku Mandras adalah masyarakat tergolong miskin yang menekuni pekerjaan utamanya adalah sebagai petani padi sawah, ladang, kebun dan berburu. Usaha tani adalah sebagai sumber mata pencaharian utama orang Suku Mandras untuk memenuhi kebutuhan pangan dan non-pangan anggota keluarga. Pada prinsipnya keluarga inti memiliki posisi dan peran sentral didalam kehidupan ekonomi dan setiap anggota keluarga memiliki fungsi penuh sebagai unit ekonomi yang mandiri membangun model ekonomi keluarga.

Modal ekonomi keluarga orang Suku Mandras menggambarkan salah satu bentuk mekanisme *survival* di dalam hutan belantara, menghadapi kesulitan saat gagal panen karena



musim tidak menentu, seperti musim kemarau dan musim hujan tidak bisa diperkirakan dengan tepat saat musim hujan dan kemarau. Strategi bertahan hidup secara ekonomi yaitu dengan cara berpartisipasi dan proaktif seluruh anggota keluarga yang dikontrol oleh kepala keluarga untuk memanfaatkan potensi hutan seperti hutan kayu manis, damar, gaharu dan rotan sebagai sumber penghasilan untuk keperluan kebutuhan bahan pangan dan non pangan, Selain itu keluarga tersebut mendapatkan sumbangan pangan dari kerabat berdasarkan garis keturunan ayah dan ibu dimana mereka dilahirkan menurut metafora batang buah, berupa materi (uang), padi-padian, jagung, umbi-umbian.

Bagi keluarga kehilangan lahan usaha tani karena abrasi tanah yang disebabkan arus sungai deras, dan banjir memiliki kiat-kiat tertentu untuk menyelamatkan ekonomi keluarganya. Kiat yang mereka lakukan adalah mengalihkan lahan usaha tani dengan membuka lahan baru atau menguasai sebagian atau seperempat lahan usaha tani yang dimiliki oleh kerabat. Hal ini terlebih dahulu disepakati berdasarkan musyawarah adat dan seizin ketua adat/penghulu). Disini menunjukkan bahwa keluarga menyelamatkan ekonomi melalui aturan bersumber dari Local Genius dan tidak membolehkan keluarga berusaha sendiri-sendiri, sebab dalam adat dinyatakan dengan tegas bahwa “*rakyat sekato penghulu* (bila berusaha harus seizin penghulu atau ketua adat) dalam berusaha mempertahankan ekonomi keluarga. Setiap anggota keluarga berusaha tani selalu memperhatikan prinsip-prinsip aturan bersumber dari Local Genius, apabila melanggar mereka mendapat sanksi dan tidak memperoleh hasil dari usaha tani.

Penghasilan dari usaha tani keluarga Suku Mandras yang tinggal di Desa Sungai Lisai tidak begitu beragam atau mencolok antara keluarga yang satu dengan keluarga lainnya. Sumber penghasilan diperoleh dari penjualan hasil kegiatan usaha tani yaitu kebun berupa tanaman nilam yang diolah menjadi minyak nilam dan kayu manis serta hasil hutan berupa damar, gaharu, rotan serta kayu manis. Mereka menjual hasil usaha tani tidak serentak melainkan secara berangsur-angsur disesuaikan dengan kebutuhan keluarga setiap bulan. Hasil penjualan minyak nilam, kayu manis dan rotan, serta damar, gaharu (ada sulit diperoleh), prioritas dialokasikan untuk memenuhi kebutuhan pangan dan sekolah anak pada tingkat SD (Sekolah Dasar) serta kegiatan-kegiatan yang berkaitan dengan pemujaan leluhur.

Jumlah hasil penjualan yang diperoleh oleh keluarga berkisar antara 200 ribu rupiah-hingga 375 ribu rupiah per bulan. Perolehan penghasilan keluarga berupa uang ini berdasarkan dari hasil jual produksi minyak nilam dan kayu manis serta rotan. Sementara hasil pekerjaan dari usaha tani berupa padi, hasil ladang (sayur dan buah) tidak dijual habis dimakan untuk keperluan keluarga.

Bagi keluarga besar, ketahanan ekonomi keluarga bersumber dari seluruh anggota keluarga yang berumur di atas 15 tahun. Setiap anggota keluarga yang bekerja diharapkan menyumbangkan penghasilan mereka untuk biaya keperluan memenuhi kebutuhan pangan dan non pangan keluarga.

### **Local Genius Antar Keluarga Mendukung Ketahanan Ekonomi**

Kerjasama antar keluarga pada aktivitas ekonomi adalah pada saat penambahan tenaga kerja usaha tani. Penambahan tenaga kerja yang utama berasal dari hubungan antar keluarga kerabat dekat. Hubungan antar keluarga kerabat pada prinsipnya memiliki 2 (dua) batasan

(1) pada kelompok keluarga dekat (*kindred*) merupakan bagian dari keluarga dalam batasan 3 generasi ke atas dan 3 generasi ke bawah baik dari garis keturunan ayah dan garis keturunan ibu. (2) kelompok keluarga yang terikat oleh satu keturunan nenek moyang yang sama, dengan sebutan kelompok keluarga kerabat *sei-tu'unan* (kerabat luas). Kedua keturunan tersebut membentuk pemusatan hubungan dan diakui sebagai kedudukan yang sama.

Hubungan antar kerabat atau keluarga adalah kesatuan sosial sebagai pengelompokan kerabat yang dihimpun sebagai pengelompokan *sei-tu'unan*, dan *sei-ombo-an* serta *sei-kampou*. Kelompok ini merupakan kesatuan kerabat, yang terlibat dalam aktivitas ekonomi keluarga.

Modal ekonomi dalam kehidupan dalam kehidupan orang Suku Mandras menjadi tanggung jawab masing-masing keluarga sebagai satuan rumah. Artinya pada konteks usaha pencarian dan pengelolaan bahan makanan pokok, tiap keluarga berperan sebagai kesatuan sosial mandiri, namun mekanisme cara mendapatkannya sumberdaya ekonomi harus sesuai sistem pemusatan kerabat berdasarkan garis keturunan ibu atau ayah. Kesatuan kerabat ini, mengelompok untuk membangun satuan pemukiman *sei-ombo-an* atau *sei-kampou*.

Modal ekonomi berkaitan dengan aktivitas usaha ekonomi seperti usaha padi sawah, kebun, ladang berburu, mencari rotan, damar, gaharu merupakan aktivitas yang dapat dilakukan perorangan dalam satuan unit keluarga inti. Namun di sisi lain bukan hanya pembagian kerja yang bersifat kerjasama antar anggota keluarga adalah yang lebih penting, tetapi tetap memperhatikan kerjasama antar keluarga atau kerabat dalam satuan pemukiman.

Kerjasama antar keluarga atau kerabat dalam satuan pemukiman terlibat pada aktivitas awal membuka lahan sawah dan kebun, ladang serta saat panen usaha tani. Kemandirian keluarga dalam kesempatan berusaha tani adalah pada aspek merawat dan memelihara tanaman. Keterlibatan antar keluarga kerjasama dalam konteks pertukaran atas prinsip timbal balik adalah saat perkawinan, upacara pemujaan terhadap leluhur, serta kesulitan ekonomi memenuhi keperluan keluarga karena gagal panen usaha tani.

Kekuatan struktur kekerabatan dalam tatanan kehidupan keluarga Suku Mandras tidak hanya mengatur aktivitas ekonomi sebagai usaha yang menghasilkan produksi ekonomi tetapi dan mengatur sebagai cara pendistribusian suatu hasil kerja tetapi juga lebih dari itu yaitu sebagai upaya menempatkan setiap orang dari anggota kerabat yang terlibat dalam proses usaha kerja itu sendiri. Berdasarkan itu, maka pertukaran dan pembagian secara timbal balik tidak hanya untuk memenuhi kebutuhan ekonomi keluarga batih tetapi sekaligus juga berkewajiban melayani keluarga kerabat dekat dan luas sebagai akibat hubungan pertalian darah.

### **Local Genius Bersumberdari Masyarakat Mendukung Ketahanan Ekonomi**

Komunitas Suku Mandras bukanlah merupakan satuan individu, namun individu merupakan gambaran dari komunitas. Penyebutan orang Suku Mandras telah mewakili satuan komunitas secara keseluruhan. Kekuatan kesatuan komunitas yang diorganisir dari anggota kesatuan keluarga dari satu keturunan menurut garis keturunan ayah dan ibu se-darah dan secara kolektif. Mereka dikategorikan dalam bentuk satuan kelompok kerabat *sei-tu'uan*, *sei-kampou*, *sei-om'boan* sebagai komunitas '*pemangku hutan*'.

*Local Genius* pada tingkat komunitas dibentuk oleh norma sosial berazaskan kebenaran tunggal; *cermin tak retak rentak tak bunyi*. Norma tersebut dibangun dalam struktur sosial bersifat *total institution*. Norma sosial tersebut bersumber dari prinsip adat dapat menjabarkan nilai-nilai sosial yang ada pada tingkat komunitas. Esensi nilai-nilai sosial sebagai mekanisme yang digunakan oleh anggota komunitas orang suku terasing Mandras untuk mengakses sumberdaya agar mampu mempertahankan kelangsungan kehidupan ekonomi sebagai dinamika usaha ekonomi.

Dinamika usaha ekonomi bertumpu pada modal ekonomi Suku Mandras yang bersifat subsisten yang bersumber dari mata pencaharian sebagai petani padi sawah, kebun tanaman keras (kayu manis) dan berladang serta berburu. Makanan pokok mereka adalah beras yang diperoleh dari hasil usaha tani padi sawah bibit lokal. Protein daging dan ikan sebagai pelengkap sangat jarang dikonsumsi, karena bahan makanan berupa daging diperoleh dengan cara berburu di hutan selama 3-5 hari belum pasti hasil yang didapat, seringkali mereka pergi

berburu tidak mendapatkan binatang yang boleh dimakan seperti kijang, rusa, ayam hutan. Berburu tidak dapat dilakukan setiap saat, melainkan berdasarkan ruang dan waktu seperti di musim kemarau. Aturan ini fungsional dalam kehidupan Suku Mandras agar tetap dalam keseimbangan antara manusia dengan daya dukung sumber daya alam.

Setiap usaha tani baik bersawah, berkebun, berladang dan berburu serta menangkap ikan mereka harus mematuhi aturan adat, agar mereka tidak kena kutukan. Bentuk kutukan itu diantaranya tidak berhasil dalam berburu, wabah penyakit yang menyerang tanaman sehingga gagal panen, kemarau panjang, atau hujan sepanjang tahun tanpa ada kemaraunya, hal ini mengakibatkan kehidupan mereka terganggu keseimbangannya karena perbuatan masyarakat atau individu yang melanggar aturan bersumber dari Local Genius nenek moyang mereka.

## KESIMPULAN

Local Genius masyarakat terasing Suku Mandras menggambarkan fenomena kultur sebagai mekanisme *survival* kehidupan sosial termasuk kehidupan ekonomi. Kekuatan Local Genius ditransfer dari nilai-nilai kebenaran yang diwarisi oleh nenek moyang secara turun temurun dan dijadikan acuan pola tindakan sehari-hari dalam mempertahankan kehidupan ekonomi.

Pertama. *Local Genius* bersumber dalam keluarga berupa sumberdaya yang mendukung nilai-nilai aktivitas ekonomi partisipatif dibangun dalam interaksi antar anggota keluarga melalui sistem pertukaran (*exchange system*) dan sistem pembagian (*sharing system*) berdasarkan prinsip timbal balik (*reciprocity*) yang terinternalisasi berupa nilai dan norma-norma, kepercayaan dan kohesifitas untuk pencapaian keseimbangan pada tatanan dinamika ketahanan ekonomi keluarga. Kedua, Local Genius dipandang sebagai mekanisme ketahanan ekonomi keluarga yang bersumber dari antar keluarga berdasarkan hubungan kekerabatan sebagai media interrelasi adalah nilai-nilai tentang penambahan tenaga kerja pada aktivitas ekonomi. Ketiga, komunitas Suku Mandras bukanlah merupakan satuan individu, namun individu merupakan gambaran dari komunitas. Kekuatan kesatuan komunitas diikat oleh kekuatan pertalian kekerabatan yang berasal dari pertalian persaudaraan yang sedarah, baik dari turunan ayah dan ibu. *Local Genius* yang bersumber dari komunitas yang mendukung ketahanan ekonomi keluarga berdasarkan itu nilai-nilai tentang kesadaran akan keberadaan hutan ( fungsi sosial ekonomi dan Spiritual). Konsep pemaknaan potensi hutan secara operasional dituangkan dalam prinsip-prinsip aturan nilai-nilai adat.

## SARAN

Masyarakat suku Mandras memiliki kekuatan mampu bertahan hidup bersumber dari nilai-nilai yang diwarisi oleh nenek moyang sebagai bentuk unsur-unsur dari *Local Genius* dan dijadikan dasar dalalam tujuan tindakan sosial. Wujud Konkritnya adalah bahwa kekuatan individu sebagai anggota masyarakat ditentukan dan dikendalikan atau dikontrol serta bersifat dipaksa oleh struktur dari *Local Genius* yang berbasis deterministik sebagai hukum adat yang bersumber pada satu kebenaran. Dengan demikian bagi para perencana pembangunan seyogyanya memperhatikan keberadaan aturan –aturan yang berbentuk *Local Genius* agar tidak terjadi lagi pembangunan salah target dan masyarakat terasing atau Komunitas Adat terpencil (KAT) bisa disetarakan dengan manusia Indonesia tanpa kehilangan identitas kultur. Selain itu untuk keperluan ilmiah harus dilaksanakan penelitian dari berbagai dimensi dunia subjektif, objektif dan kehidupan sosial.

## DAFTAR PUSTAKA

- Ahimsa-Putra, Heddy Sri(ed)2003 *Ekonomi Moral, Rasional dan Politik : Industri Kecil di Jawa*, Jogjakarta, Kepelpress
- Badan Pusat Statistik Kabupaten Lebong2010 *Statistik Daerah Kabupaten Lebong*.
- Creswell, John.W2002 *Research Design. Qualitatif and Quantitatif Approaches*, Jakarta, KIK Press
- Denzin and Lincoln*Handbook of Qualitatif Research*, Yogyakarta, Pustaka Pelajar
- Garfinkel1967 Dalam Denzin Norman. K. dan Yvonna S.Lincoln, *Handbook Of Qualitative Research*, Yogyakarta, Pustaka Pelajar.
- Ihromi, T. O.1999*Bunga Rampai Sosiologi Keluarga: dalam Berbagai Kerangka Konseptual dalam Pengajian Keluarga*, Jakarta, Yayasan Obor.
- Poespowardojo, Soerjanto1989 *Strategi Kebudayaan Suatu pendekatan Filosofis*, Jakarta, Gramedia.
- Suparlan, Parsudi1984 *Kemiskinan Di Perkotaan*, Jakarta, Obor.
- Soemardjan,Selo2009 *Community Development Berbasis Ekosistem Sebuah alternatif pengembangan Masyarakat*, Jakarta, Diadit Media.
- Spradley, James P 1979 *The Ethnographic Interview*, New York, Holt, Rinehartand Winston.

### Jurnal dan Karya non -Publikasi

- Sartini.2004 *"Mengali Kearifan Lokal Nusantara Sebagai Kajian Filsafat "*, Jurnal Filsafat (2) 111-120
- Wijaksana, MB2005 *"Perempuan dalam Strategi Penanggulangan Kemiskinan"*,Jurnal Perempuan Nomer 42: Volume 1
- Direktorat Pemberdayaan Komunitas Adat Terpencil Direktorat Jendral Pemberdayaan Sosial, Departemen Sosial Republik Indonesia .2003 *Keputusan Direktur Jendral Pemberdayaan Sosial* No. 020.A/PS/KPTS/VI/2002 Tentang Pedoman Pelaksanaan Komunitas Adat Terpencil Nomer:
- Pedoman Teknis Bahan Kontak Pemberdayaan Komunitas Adat TerpencilKementerian Sosial RI. Jakarta, Direktorat Jenderal Pemberdayaan Sosial, Direktorat Pemberdayaan Komunitas Adat Terpencil.

## THE INSPIRATION OF MARYAM FOR INVOLVEMENT IN HUMANITARIANISM AND VOLUNTEERISM

Qaziah Fatimah Berhanuddin  
Universiti Putra Malaysia  
[gs49132@student.upm.edu.my](mailto:gs49132@student.upm.edu.my)

Mohd Sukki Othman  
Universiti Putra Malaysia  
[msukki@upm.edu.my](mailto:msukki@upm.edu.my)

Nik Farhan Mustapha  
Universiti Putra Malaysia  
[farhan@upm.edu.my](mailto:farhan@upm.edu.my)

Wan Muhammad Wan Sulong  
Universiti Putra Malaysia  
[w\\_mhd@upm.edu.my](mailto:w_mhd@upm.edu.my)

### ABSTRACT

Decades have been witnessed the empowerment of Muslim women in various professions where the world has opened their eyes to see such involvement from the religion that is accused of degrading its female practitioners. Islam, in fact, never differentiates the capabilities owned by both men and women. One of the inspiring stories in the Quran is the history of Maryam whose mother once vowed to sacrifice her unborn baby to be devoted to her Lord and serves Him for the whole life. The reality that we are seeing nowadays captures the similar identity of Muslim's role, men and women, in humanity. Islam encourages all Muslims regardless of their genders to get involved in humanitarian or volunteerism. Nonetheless, they need to be exposed to some guidance from the Quran that will recognize their contributions – not for worldly life – to other human beings as part of obligations in religion. Based on Maryam's upbringing through the sense of *muharraran* (being free), this article will look into three major stages in the story: the intention of Maryam's mother, the chosen Maryam and the supervision of her Lord throughout calamities and tests. The outcomes of the discussion upon this single lady shall enlighten the concept of *al'abd* (servant) in contributing something within humanitarian and volunteering works for the sake of Allah alone.

**Keywords:** Maryam; obedience; *muharraran*; humanitarianism; volunteerism

### INTRODUCTION

The need of helping people in Islam is considered a part of fulfilling responsibility by a Muslim to his fellow brother. When the Prophet (peace be upon him) and the early Muslim followers migrated from Mecca to Yathrib, the people in the town helped them unconditionally. They had heard about the Last Prophet and learnt his good characters that had inspired them to anticipate their coming. Even though they were not bonded through bloods and ancestries, they were happy and ready any time to welcome those new friends into their land. They were later known as "*Al-Ansār*" means The Helpers because of their

willingness to help, support, facilitate and sacrifice their wellbeing to become allies to “*Al-Muhājirīn*” or The Immigrants.

Concept of humanitarianism and volunteerism was born the day the Prophet (peace be upon him) tied the rope of companionship between *Al-Muhājirīn* and *Al-Ansār*. Nonetheless, we learn the existence of “refugees” within back-to-back Muslims’ migrations to Ethiopia and Yathrib. The success of this brotherhood explained the true enthusiasm for humanity without seeking worldly rewards and recognitions. As much as to relate it to Islamic civilization, the model of brotherhood regardless their position and race, which embraces dignity and ethics, formulates the rising light of Revelation into the life of mankind where no measurement of victories was the actual base (Asad, 2001). Islamic creed, preceded earlier by all the prophets of Allah (peace be upon them) and their followers, plays the role at a fundamental level whereby the actions of good deed are taken merely to seek Allah’s pleasure, as well as to fulfill His commands.

So much so our historical events had inspired Muslims in the time of Revelation, there were similar qualities brightened up the scope of good deed which we should not miss. In the history of Maryam, the word *muharraran* should be reflected as “being free to serve in the name of Allah for the nation and humanity” accordingly. In this recent world, it should become a stepping stone to rebuild the spirit of brotherhood between every human being. Islam is meant to bring mercy to the world (Asad, 2001). We know the beautiful story of Mother Teresa, who devoted her life in serving humanity. She was portraying the same blessed woman who gave birth to Isa (peace be upon him) and even though both Christianity and Islam are totally based on different creed, the value of being a good person remains the same and it will be the same to all cultures and individuals (Sulaiman, 2011). Ferris (2011) referred the charitable and non-profit works are of a ‘cultural universal.’ Nonetheless, as a true believer of Allah, it should render Muslim more spiritual encouragement to imply better visible practice.

Later in this article will explain the inspirational upbringing of Maryam that has shaped a Muslim to get involved in humanitarianism and volunteerism through three major influences in her life; the intention of Maryam’s mother, the chosen Maryam and the supervision of her Lord throughout calamities and tests. These elements are consequently extracted by the abstraction of the word *muharraran* mentioned in Surah Ali Imran. Findings from this article will show that by at least self-contributing into humanity, a Muslim has submitted his wellbeing as a part of serving Allah.

## **OBEDIENCE AND BRANCHES OF ACTS**

In Islam, obedience is to worship Allah alone and follow his commands, which includes any act of goodness done for His sake and it must come with a clear manifestation mentioned in the Quran and the saying of Prophet Muhammad (peace be upon him) (Al-Sha’rawi, 1991). Many are still confused of the ‘goodness’ to be conducted as an act of obedience, including Muslims. For some, when they are doing an act of goodness no matter how small, it will be fine without ever thinking whether it is mixed with some prohibited behaviors or not. In fact, it is not like that. It is more than that; for there is a scale to balance between obligations and the culturally acceptance. Asad (2001) expressed a check-and-balance combination between religion and ethics that ‘the innermost purpose of every higher religion consists in guiding man towards a “good life” in the ethical sense of this phrase: hence, faith and ethics are invariably—and most closely—connected.’

In the verses addressing “those who believe,” Allah tied it with “those who do good deeds” and not vice versa. The faith comes first, initially, to make us understand that the obedience to worship Allah for what is good and what is wrong must be fulfilled before

taking “good” deeds into action. From this point, we also should never underestimate the weight of any good deed itself. Even though the intention will determine Allah’s pleasure for that respective action, choosing the right way to do it already abstracts the sincerity of the heart from dishonesty and lie.

The discussion of good deed has never come to an end. There are certain people including Muslims that insist to stay doing goodness and avoid to become judgmental which equally require others to not becoming judgmental as well. The consistency of self-awareness in this matter is somehow questionable when it is related to the “goodness over obedience.” It may look unfair by the one who seems to be judgmentally indifferent with their stands. The reality of today’s movements in the name of “good deed” overshadows the truthfulness and purity of some of Allah’s commands, for example the obligation of prayer, the prohibition of negative social contact between different genders, the wrong human right’s activities such as LGBT or LGBTQ, feminism and atheism. In the scope of human nature based on Al-Quran, all are denied naturally. Therefore, it has to be considered unjust to the real human rights.

Meanwhile, the current issue of LGBT is quite worrying among Muslims. It has been studied that in the community of refugees as well, the activism to support LGBT is growing. Some cases happened in few years ago within Palestinian Muslims who involved in this community where it had made them taking asylum in Israel, as if Islam is no longer support their human right (Kreps, 2012). It is something that should awaken not only our humanitarian workers but also the authorities who amend the jurisprudence. What is important is that the imams, muftis and religious professors should not focus on labeling this group, rather to seek a balance strategy to restore their fluctuant belief.

To stand firmly with the teaching of Islam, this kind of confusion should not be ignored completely. Take Malaysia for example, the confession by the LGBT groups and strong support from especially their enthusiastic Muslim activists have gradually infiltrated into our societies where many of them see that the denial of LGBT groups’ rights is the main issue which has been unnoticed for so long. What needs to be highlighted here is the fact that every religion, not only Islam, denies the same sex relationship. The hidden agenda of LGBT’s openness to stand for their rights must be perceived especially by the Muslim activists but seemingly it is a way down the drain. Nevertheless, lack of exposures to the details of Islamic knowledge from the mere source of revelation and huge influence by the Western lifestyle engrave the falsity in understanding the human rights. They develop their interest more in the manmade concept by the Western (Boisard, 2003). Moreover, it explains how they have misplaced the core right as Muslims towards other human beings; to “enjoin what is right and forbid what is wrong and believe in Allah” (Surah Āli ‘Imrān, 110).

Interestingly, open studies of these movements and idealisms have been developed nowadays and they are acceptable in the world as it is related to one’s freedom of choice. However, Islam has a clear stance against those limitable thoughts of “being human,” as in our teachings, the existence of The Creator is true and can be seen from the living signs. Besides, the Islamic law has never put down any priority or degree for men and women since their creation in the wombs. On the other hand, the approaches of how a person reaches spiritual level in worshipping Allah or how a person seeks or owns the wealth may vary according to the times they live in, but that does not mean Islam has to change to another doctrines (Azad, 2006).

For further clarification, these issues pertaining human rights are raised as a brief introduction of “how” and “why” as Muslims, we need to believe that humanitarianism or volunteerism to be as important as another Islamic lifestyle besides praying, fasting, performing pilgrim and studying the Book of Allah. Islam is not the religion of Muslims who live after the prophecy of Muhammad (peace be upon him) only. It was the same path

followed by the other prophets (peace be upon them). Allah mentioned in Surah Ash-Shurā, verse 13:

“He has ordained for you of religion what He enjoined upon Noah and that which We have revealed to you, (O Muhammad), and what We enjoined upon Abraham and Moses and Jesus - to establish the religion and not be divided therein.”

On the other hand, He also made-mention of them in Surah Al-Anbiyā’ verse 73, pertaining the commandment of doing the act of goodness:

“And We made them leaders guiding by Our command, and We inspired to them the doing of good deeds, establishment of prayer, and giving of zakah; and they were worshippers of Us.”

Indeed, the works of the Prophets (peace be upon them) have no intention for any reward. Allah said in Surah Yāsin, verse 21:

“Follow those who do not ask of you (any) payment and they are (rightly) guided.”

The guideline sent down to mankind is far absorbing and naturally practical. It is applicable through all approaches. Therefore, bringing awareness of the right human rights to all mankind is a serious task. The religion of Islam teaches not only to promote peace and love, above that, to submit to every command of The Creator including what against their desires (Sahri, Mohd Sirajuddin, Murad and Alias, 2016).

## **SERVING FOR HUMANITY IS MEANT FOR EVERYONE**

Serving in the name of humanitarianism is a form of nurturing faith (Asad, 2001). We learn to see the real problems, make the practical initiatives and differentiate between showing off and paying off in a higher standard of challenge. In recent world, the involvement from both male and female is not a big issue. There are arguments raised especially to have more female leaders and peacemakers in the world related to humanitarian (Potter, 2005). The awareness of mercy missions has become a common topic of conversation and an ideal model of integrity between religions, nations and races. Besides, in a serious background which requires sacrifice of times and money, most women would feel irritate to contribute. They would consider other important elements in their lives to be put as priority such as marriage, families, health and business. But when it comes to the international level, the involvement of women in such tough areas cannot be denied, they are undoubtedly leading (Helms, 2003). In a way, men are seen to have full dominance and turn to be heroes in the fights for humanity. Howbeit, Islam equalizes everyone.

Recognition of any religious NGOs is still questionable, sometimes not recorded accordingly (Ferris, 2011). Yet, that does not mean the support should stop. Doing good or being kind should not be specific into faith-based entities only. In our modern century, volunteerism or humanitarianism should be seen as a united initiative taken by any individual as his or her awareness in supporting humanity and the universe. The idea of separating human from other creations is not as accurate as a pledge can be. The very first step anyone can do is joining the campaign to bringing awareness about the suffering of those who involve in wars, refugees, issues with poverty and natural disasters, human trafficking, pollutions and corruptions either in power or of environments. It has been made clear in the Quran that mankind are the vicegerents of this earth, therefore, taking actions to help and support the whole entities would standardize his or her own self as a true Muslim who submits to The One that ordered to do so. Allah says in Surah Sād, verse 36:

“(We said), "O David, indeed We have made you a successor upon the earth, so judge between the people in truth and do not follow (your own) desire, as it will lead you astray from the way of Allah," Indeed, those who go astray from the way of Allah will have a severe punishment for having forgotten the Day of Account.”



The issues with humanity are universal and Islam has never discriminated its essential values. Boisard (2003) vividly described religion, specifically *deen* or Islam, as ‘a voluntary preference, a free choice to surrender to a law and to moral and cultural rules; on the other hand, it implies the collection and preservation of a true human heritage.’ To apply justice in anything is the highest form of responsibility a Muslim no matter who has the role to play in society for as long as it is for bringing a better place to the world. Every servant of Allah must be just to all creations.

## **AN INSPIRATION FROM BEING MARYAM**

In Tafsir Al-Azhar, Hamka narrated a brief story of Hannah, the owner of sincere prayer whereby she asked Allah to have a child who finally had been given up for the service of *Baitul Maqdis*, the house of Allah back then in her time. Besides him, Al-Qurtubi (2006) and Al-Sha’rawi (1991) had interpreted with the same indication of the birth of a daughter as “better” than any son. They agreed that the word *muharraran* filtered worldly achievement from the obedience of The Creator. In our recent life, this concept should not be missed in the area of humanity and helping hand. Both meanings of being servant and being vicegerent must be taken into account by every Muslim and most likely to put it as a higher priority. At this point, we will see how three stages of Maryam’s upbringing are actually related to *muharraran* in a wider view, so that it can be a guideline for those who take responsibility for themselves, families and societies to be part of serving others for the sake of Allah.

### **The vow of Hannah, mother of Maryam**

Many understand that being able to serve Allah in His path aside from daily obligations is part of men’s devotion. In the time of the Children of Israel, giving up sons to serve the house of Allah was a part of their religion (Al-Qurtubi, 2006). For Muslims, the meaning of their service replicates *jihad* in a way. It is often seen as a gathering of strength, leadership, determination, sacrifice and the truest faith in one’s self, which so much so seems to be male dominance. This is not something unacceptable where generally in Islam, men have been given tougher responsibilities other than women. The point here is not to regard this matter as a gender issue, rather to explain why it is important to see the scales between both parties are divinely balanced.

Therefore, when the child was born, Allah destined it to be a girl (Al-Sha’rawi, 1991). Here, Allah teaches us a beautiful lesson that could be missed or overlooked. There is no deed done by a Muslim man will gain better rewards over a Muslim woman who has done the same thing. The lesson here is essential to everyone, Muslim and non-Muslim, to digest its rough ingredients at the very basic point. Islam lifts up everyone equally when it comes to the virtues and goodness. In this particular story of Maryam, she had been chosen as a “far better” than what could be done by any man in her time (Al-Sha’rawi, 1991). Supporting this reality, Allah mentioned in Surah Al-Nisā’, verse 124:

“And whoever does righteous deeds, whether male or female, while being a believer - those will enter Paradise and will not be wronged, (even as much as) the speck on a date seed.

The way to look into the example of Maryam started from the vow made by Maryam’s mother the day she realized she was pregnant, whereby she immediately set her mind to make her child free to serve her Lord. Allah says in Surah Āli ‘Imrān, verse 35:

“(Remember) when the wife of ‘Imran said: "O my Lord! I have vowed to You what (the child that) is in my womb to be dedicated for Your services (free from all worldly work; to serve Your Place of worship), so accept this, from me. Verily, You are the All-Hearer, the All-Knowing."

The word ‘*muharraran*’ in the verse as referred by Al-Sha’rawi defines the ownership of one’s self by none and to fix something of what it contains from corruption and release it from any commitment or tie (Al-Sha’rawi, 1991). In the time where parents were busy with the worldly achievements for their children, the mother of Maryam silently kept away from their ambitious dreams. She saw things differently for her child and it was to give up the only child she had in service to her Lord. The vow made is more or less a visional plan prepared by the mother in which it was seen as a readiness to bring up the child accordingly. Unlike other mothers, she prepared herself to raise not only Maryam, but also her generation through the values and not the materials.

### **The chosen Maryam**

The best of values here is obedience and furthermore to focus on the afterlife rather than living up for this temporary world. The prayer came from a woman and it was a woman who turned to be chosen by Allah. Hannah insisted her sincerity to Allah the way she ended up her prayer by saying: so accept this from me,” and mentioned two of Allah’s attributes “The Most Listening” *Al-Samī*’ and “The Most Knowing” *Al-‘Alīm*. Because of her sincerity, she put her trust to Allah as the vow, which supposedly for an expectedly son, has to be fulfilled (Al-Qurtubi, 2006).

On the other hand, the word “*muharraran*” in the above-mentioned verse magnifies the meaning of sincerity that in order to give service, one also should be independent. It is a generic description of being free from thinking of the wellbeing into the full concentration of doing goodness in the name of Allah. It was the mere reason why Hannah proceeded with her vow regardless of her child’s gender (Hamka; Al-Qurtubi, 2006). Therefore, it indicates that a person should be prepared before joining the field. Moreover, Allah had prepared Maryam in His knowledge and strategy that she will be an example for all mankind and only to women.

When we look into the civilization of mankind, being free and having freedom are parts of its definition. The freedom of choice is regarded as human’s nature for both men and women. We urge to seek freedom for ourselves in any term that might lead us to build the worldly life, either good or bad and right or wrong. It is by Allah’s will that He guides those He wants into His service. The “being free” can be seen in two opposite points; being free as of one’s willingness and being free for submission that separate someone from the freedom that he or she may choose.

Likewise as base on the previous verse, the word ‘*muharraran*’ clearly shows that the child was already set up for the submission to The Creator (Al-Qurtubi, 2006). It is, even though seemed like imprisoned, the favorable ranking to Allah from amongst His closest servants. The mother had superiority upon the child’s right and it was not something against freedom. Many in our current days are fighting for the freedom of choice which has negative consequences that they may have to overcome, whereas the religion teaches us that the freedom or being free is abstaining oneself from what causes harms and sins (Al-Sha’rawi, 1991). Therefore, being free to choose to submit as a form of freedom is a practical part of freedom itself.

Hence, the inspiration from the story of Maryam on how she was brought up should not be mistakenly understood. When a Muslim has made up his or her mind to join any humanity purpose or mission, the joy of gaining massive rewards from Allah is embraced in the heart. The basic theme of helping others is ‘rewardable’ and there are a lot of Quranic verses promote it. This should be a strong motivation to Muslims in order to sacrifice their times, moneys and energies for betterment in supporting humanity and surrounding.

### Allah's supervision

Virtually, becoming an obedient humanitarian worker, activist or volunteer started at the micro level of human's progress; family. Allah told us about this matter by mentioning "wife of Imran" which actually represented the role of father and mother. Besides, He had supervised Maryam from the very beginning. In the next verse, Allah mentioned:

"Then when she delivered her [child Maryam (Mary)], she said: "O my Lord! I have delivered a female child," - and Allah knew better what she delivered, - "And the male is not like the female, and I have named her Maryam (Mary), and I seek refuge with You (Allah) for her and for her offspring from Satan, the outcast." So her Lord accepted her with good acceptance and caused her to grow in a good manner and put her in the care of Zechariah. Every time Zechariah entered upon her in the prayer chamber, he found with her provision. He said, "O Mary, from where is this (coming) to you?" She said, "It is from Allah. Indeed, Allah provides for whom He wills without account."

The two main points from the above-mentioned verses are Allah's protection from the evil-doings (Syaitan) and His custody of Maryam under the care of Prophet Zakaria (peace be upon him). Alert that the words *nabātan hasanan* or generally understood as good seed was mentioned in the verse in which it is more often than not representing the child's upbringing in a good manner, or in Arabic called *al-inbāt al-hasan* (Al-Sha'rawi, 1991). The words *nabātan hasanan* came after Hannah showed the seriousness of proving the intention and Allah's acceptance of her vow that was made earlier.

Meanwhile, Allah's protection from Syaitan purely means His total supervision upon Maryam in her service and obedience. It is also as according to the efforts given by Hannah and her sincerity to give up Maryam (Al-Qurtubi, 2006). When we look into both bestowed favours upon Maryam, we might unconsciously hesitate to believe that we could get the same supervision, which is as a matter of fact, true. We know that we are not saints and Maryam was the 'purified and chosen one above the woman of the worlds' (Surah Āli 'Imrān, verse 42). Because of that, the value of sincerity will take over the worries in our hearts. If a Muslim takes the responsibility for the sake of Allah and only hopes for His rewards, the similar favours will come in.

Not only that, even though some or perhaps most people who involve in the fields may not have such structural upbringing starting within their parents' concern like how Hannah did to Maryam, naturally they are able to still follow the essence of this guideline. First of all, it is by having sincerity and then acting upon dutifully. Additionally, Sulaiman (2011) expressed that a Muslim who involved in voluntary works should be the one who 'contributes his or her money or time willingly to help others without receiving financial remuneration or material benefits for their work but they hope for Allah's mercy or blessings.'

In Surah Maryam as a single chapter, Allah described calamities and test faced by Maryam starting the point at her pregnancy of Prophet Isa (peace be upon him). Narratively, He described how relationship between *Al-'Abd* (servant) to Him and to other mankind (Alhassen, 2016). Being a virgin mother without the support of any man called husband or family reflected a strong character that should be embedded in everyone and not only women or Muslims – reasonably. This stage of life had taught Maryam to take responsibility wholly; as a human and woman in gender, a servant of Allah, a mother, a member of society and an example to the entire world.

Many have thoughts that learning Surah Maryam is simultaneously learning a better way of becoming a blessed woman, the other show interest in Biblical study of this chapter. In a way, it is acceptable but not as a whole idea. Throughout this chapter, we can see the relationship between Maryam and her Lord clearly highlighted (Alhassen, 2016). There are lessons from her upbringing, not to mention a huge attention that should be paid to the stories of great prophets (peace be upon them) in this 19th chapter. That is the fact which no one

should fail to hit. Being Maryam is a legacy to all mankind (Al-Qurtubi, 2006; Al-Sha'rawi, 1991; Hamka).

### ***Al-'Abd and the contribution to humanity***

The story of Maryam is explaining why obedience is considered the seed of all good deeds including humanitarianism and volunteerism in particular. Becoming humanitarian worker, activist or volunteer is good and praiseworthy. Everyone can do it in any cause that is beneficial to human being, animal or nature. As Muslims, we ought to follow the principles set by the religion (Sahri, Mohd Sirajuddin, Murad and Alias, 2016). To express how the believers should participate in social awareness, Allah delivered a beautiful command in Surah Al-Māidah, verse 2:

“And cooperate in righteousness and piety, but do not cooperate in sin and aggression. And fear Allah; indeed, Allah is severe in penalty.”

The righteousness in this verse refers to all kindnesses that should be done universally. Every good shared with others will be rewarded. But, there comes the guideline so that we know what is right and what is wrong. The term “good” should not be mistakenly understood as “true” or exceed its circle (Al-Sha'rawi, 1991). In fact, whichever act that leads to astray is not right and it is considered blameworthy according to the verse. Hence, the understanding of piety should become its main subject in accordance to the whole focus where we must combine it with the deeds to avoid something unlawful which can cause extra bad effect in the society and separate togetherness.

In such modern world that we live nowadays, the priority of being an obedient Muslim frequently disturbed by other task or desire. It has become a self-challenge to most of the “up-to-date” Muslims. They strive to be sincere to practice goodness by giving to the societies and environments. However, some might forgo even the very basic obligations, such as praying times. It is sad to see this reality that happens amongst those who work hard to serve humanity and help to regain their honours. In fact, it has been anticipated in the Quran that the later generation gradually will not be concerned of prayers. Recorded in Surah Maryam, surprisingly, Allah mentioned in verse 59:

“But there came after them successors who neglected prayer and pursued desires; so they are going to meet evil.”

And again, sincerity is not only shown by letting go merits, but also by obeying the commands of Allah as much as he or she can. Relatively, the act that combines both elements will eliminate evils that had been done. So much so, involving in either humanitarianism or volunteerism could enable Muslims to gain more and more goodness. Nevertheless, they first should observe the obligations over voluntary responsibilities. That is how it is supposed to be. This is based on the verse 114 from Surah Hud:

“And establish prayer at the two ends of the day and at the approach of the night. Indeed, good deeds do away with misdeeds. That is a reminder for those who remember.”

## **CONCLUSION**

The understanding of Islamic principle in humanitarianism and volunteerism among Muslims is really needed. Nowadays, there are many misunderstandings of good deeds, which harvest wrong ideologies as a result. On that account, these can be a brief startup on becoming an obedient servant of God while contributing to the field full of mercy, love and peace.

The conclusion firstly would look into the word of *muharraran*, as in the principle of Quranic study, understanding a hidden meaning can lead to another perspective or enable a new milestone in our response to the law of Allah. The concept which we can follow by the

word of *muharraran* here is practical, even though we cannot imitate Maryam entirely (peace be upon her) because of her specialty besides her Lord.

In addition, the discussion of merging humanitarianism and volunteerism with the spirit of being Maryam will help others to digest the words of Allah which are related to her aside from matters concerning pregnancy, women or womanly and motherhood. The choice of being free to serve humanity and universe in the name of Allah is the nearest way to make the mother of Isa (peace be upon him) as an example of being *muharraran*, once upon a time, to all nations and humanity.

From this point, the conclusion can be related as in the figure below:

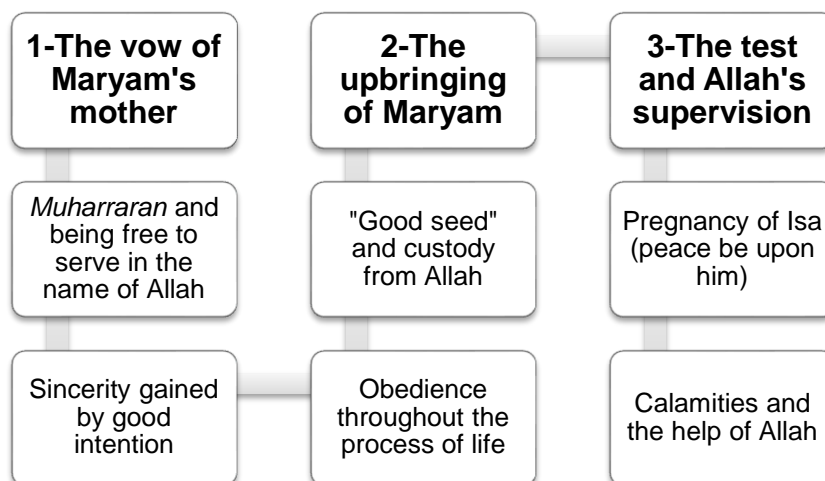

FIGURE 1: three stages of Maryam's upbringing and Allah's supervision

It is a new perspective to be looked into when we discuss the story of Maryam (peace be upon her). In such example, Allah has brought a hidden lesson for us on how to stick to His guidance. By stretching either thematic or rhetorical study about Maryam, we can find another angle of determination in perhaps repairing our broken understanding of The Book of Allah. Let alone the word *muharraran* emphasized how important a servant must be in obedience to his or her Lord here, wherein throughout Surah Maryam we can then explore the relationship between us and Allah in more details rhetorically (Alhassen, 2016).

In contrast with the past, it is a common situation to see female leaders lead the non-government organizations, join international collaborations and empower other fellow ladies. In fact, some men are empowered too and they are eager to encourage Muslim women to join the field. They are needed to help overcoming uncontrolled situations especially to dealing with sensitive cases among female victims. As such, female figures also are a part of the successful campaigns for awareness and education related to environment and animal survival. Their voices are mostly heard as much as other fellow volunteers or workers of the other gender.

Certainly, as Muslims we must agree to put obedience – with a sincere intention and Islamic code and conduct – as a major focus of our involvements. Parents can start nurturing their children with a similar education done by Hannah to Maryam which was based on Islamic knowledge and upbringing with good manners that can develop a responsible personality in their characters. These are the key of success in their growing process. Besides being clear and transparent between the team members are as important as having sincerity, we also need to be aware on how to put boundaries between cultural values and religious approaches especially when collaborating with the communities of different faiths.

## ACKNOWLEDGEMENT

I want to express my gratitude as in the last two paragraphs in conclusion, I am sharing my experiences while involving with firstly; Greenpeace as a supporter and volunteer for environmental protection and awareness.

Having been involved for nearly a year, I met great people regardless religions, races and culture. In last Ramadan, I was one of the biggest working team voluntarily during the Rainbow Warrior ship tour in Port Klang, from 2 to 5 June 2018. The newly appointed captain of the ship was Hettie Geenan, a female captain who was replacing Captain Peter Willcox for the ship tour. There are many Muslims, men and women, joined this organization in many countries for the same purpose of saving the earth and preserve the environment. I was honored as I was appointed to contribute as a trainer for the second Non-Violence Training (a compulsory training to Greenpeace volunteers) and translated the Malay version of Rang-Tan official video. We are in an effort to bringing awareness and stopping the dirty palm oil. Another Muslim leader from Greenpeace Indonesia, Kiki Taufik, had led the team of 30 activists in Bitung, North Sulawesi on 25 September 2018, in occupying a palm oil refinery, Wilmar.

Secondly, the most memorable experience is being a lead teacher at a refugee support centre called Rohingya Women Development Network (RWDN) in Sentul, Kuala Lumpur. It was founded by a Rohinya lady, Sharifah Shakira, who sees a brighter future for the community in Malaysia. The point of the importance of being sincere, clear and transparent is a result observed in a year of managing the Quran class here. I am also currently one of the committee board members and we are time-to-time collaborating with UNHCR to strengthen the organization with ideas, roles and action plans. The struggle we are facing is what makes us believe that involving in humanitarianism or volunteerism in order to help humanity (in this specific area is refugees) rebuild their spiritual and emotional beings is a duty to be taken. The result was also examined in the training “Strengthening the Capacity of RWDN” by UNHCR on 10 October 2018. Among other key points was the anticipation of men to join RWDN and together help the refugees and other vulnerable communities to get back to normal lives, be empowered gradually and continue to obtain education in their lives.

## REFERENCES

### Journal Article

- Alhassen, Leyla Ozgur (2016) “A Structural Analysis of Surat Maryam, Verses 1-58” *Journal of Qur’anic Studies* 18.1, pp.92-116.
- Ferris, Elizabeth (2011) “Fatih and Humanitarianism: It’s Complicated” *Journal of Refugee Studies* Vol. 24, No. 3, pp.606-625.
- Sahri, Mardhiyyah, Mohd Dasuqkhi Mohd Sirajuddin, Khairudin Murad and Asmidar Alias (2016) “An Analysis of Religious Factoring Empowering Youth Volunteers” *Contemporary Issues and Development in the Global Halal Industry*, Chapter 20, pp. 219-228.
- Helms, Elissa (2003) “Women as Agents of Ethnic Reconciliation? Women’s NGOs and International Intervention in Postwar Bosnia–Herzegovina” *Women’s Studies International Forum*, Vol. 26, No. 1, pp. 15 – 33.

### Book

- Al-Sha’rawi, Muhammad Mutawalli (1991) *Tafsir Al-Sha’rawi*. Akhbar Al-Yawm; Egypt.
- Asad, Muhammad (2001) *This Law of Ours and Other Essay*. Islamic Book Trust; Kuala Lumpur.

- Azad, Abul Kalam (ed) (2006) *Basic Concept of the Qur'ān*. Islamic Book Trust; Kuala Lumpur.
- Boisard, Marcel A. (2003) *Humanism in Islam*. Islamic Book Trust; Kuala Lumpur.
- Imam Al-Qurtubi (2006) *Al-Jami' Li-Ahkam Al-Qur'an (Tafsir Al-Qurtubi) Vol.5*. Al-Resalah Publisher; Beirut Lebanon.

### **Internet source**

- HAMKA *Tafsir Surat Ali-Imran ayat 33 - 37 - Tafsir Al-Azhar*, (electronic book on the Internet).
- Kreps, David. 2012. *In/Visibility of LGBTQ People in the Arab Spring: Making LGBTQ Voices Heard*. [Internet] University of Salford Manchester. Available at: <http://usir.salford.ac.uk/22908/> [Accessed 10 August 2018].
- Potter, Antonia (2005) *We the Women: Why Conflict Meditation is Not A Job for Men*. Centre for Human Dialogue; Geneva. Available at: <https://www.hdcentre.org/publications/we-the-women-why-conflict-is-not-just-a-job-for-men/>
- Tee, Kenneth (2018, 10 August). After discourse, Putrajaya to focus on finance, guidance, acceptance of transgenders. Malay Mail. Available at: <https://www.malaymail.com/s/1661223/after-discourse-putrajaya-to-focus-on-finance-guidance-acceptance-for-trans> [Accessed 10 August 2018].
- The Noble Quran [online open source for Quran's translations] Available at: <https://quran.com/>
- Timpf, Katherine (2018, 6 February). Some Activists Want to Turn 'LGBT' Into 'LGBTQQICAPF2K+' for Inclusion. National Review. Available at: <https://www.nationalreview.com/2018/02/lgbt-new-acronym-meaningless/> [Accessed 10 August 2018].

### **Conference Paper / Proceedings**

- Sulaiman, Kabuye Uthman. 2011. *Volunteerism from Islamic Perspective*. (International Conference on Humanities) [Internet] International Islamic University Malaysia Kuala Lumpur. Available at: [http://irep.iium.edu.my/6624/2/Kabuye\\_Uthman\\_Sulaiman.pdf](http://irep.iium.edu.my/6624/2/Kabuye_Uthman_Sulaiman.pdf) [Accessed 30 September 2018].

## **SINERGISME WAKAF PENDIDIKAN TINGGI DAN KEUSAHAWANAN SOSIAL**

Syahida binti Sidek  
Pusat Pengajian Bahasa & Pembangunan Insaniah,  
Universiti Malaysia Kelantan  
Email : [nanasywa88@yahoo.com](mailto:nanasywa88@yahoo.com)

### **ABSTRAK**

Wakaf pendidikan telah lama mendapat tempat bagi pengurusan tertinggi institusi pendidikan di Malaysia. Namun begitu, ia masih dianggap baru di arena pendidikan tinggi ekoran beban kewangan yang semakin meningkat dan wakaf dilihat sebagai mekanisme yang ampuh bagi mengatasi masalah tersebut. Elemen Wakaf telah pun diolah dalam bentuk yang pelbagai untuk menjana kewangan dan juga menyediakan prasarana bagi kelestarian pengurusan institusi pendidikan. Pelbagai usaha untuk memaksimumkan manfaat wakaf dijalankan bagi memastikan bahawa manfaat dari harta wakaf tersebut dapat dinikmati oleh penerima-penerima manfaat wakaf ini. Oleh yang demikian, timbul usaha untuk menginovasikan pengurusan harta wakaf supaya dapat mencambahkan manfaat semaksima mungkin sebelum sampai kepada penerima manfaat. Salah satu daripada usaha tersebut adalah melalui sinergisme wakaf pendidikan dan keusahawanan sosial. Konsep keusahawanan sosial yang semakin berkembang di Malaysia memberikan impak positif bagi menjaga dan memperbaiki nilai-nilai yang ada dalam sesebuah masyarakat atau golongan sasaran. Aktiviti keusahawanan sosial yang bukan bermatlamatkan keuntungan semata-mata tetapi lebih bertujuan menjaga kebajikan masyarakat yang terlibat dalam aktiviti ini mempunyai potensi besar untuk kelestarian dan kemandirian pengurusan di IPT. Kajian ini akan menggunakan metod kajian kualitatif iaitu pengumpulan data perpustakaan dan juga temubual separa berstruktur (*semi structured interview*). Hasil analisa kajian menunjukkan bahawa tiga bentuk model sinergisme yang boleh diwujudkan dan telah dikenalpasti antara wakaf pendidikan tinggi dan keusahawanan sosial dalam membantu kemandirian IPTA dari sudut ekonomi dan juga untuk memperkasakan institusi wakaf.

**Kata Kunci** : Wakaf Pendidikan Tinggi, Keusahawanan Sosial, Wakaf

### **PENGENALAN**

Menyelusuri sejarah pendidikan tinggi pada zaman dahulu, universiti-universiti tersohor seperti Universiti Al-Azhar dimesir, Madrasah Nizamiyyah di Baghdad dan univerisiti-universiti di Turki merupakan antara model kejayaan institusi pengajian tinggi yang dibiayai oleh wakaf. Ia jelas membuktikan bahawa pengurusan wakaf yang baik mampu membantu kelestarian pengurusan sesebuah institusi pendidikan tinggi dalam mendepani kos pengurusan yang sentiasa meningkat. Bukti kecemerlangan universiti wakaf dapat dilihat apabila idea wakaf pendidikan tinggi ini telah diciplak dan diolah dalam bentuk endowmen oleh Universiti dibarat seperti Universiti Harvard dan Universiti Oxford. Jutaan dana dollar telah berjaya dikumpulkan sebagai modal pengoperasian yang sangat berkesan bagi universiti tersebut sebagai sebuah IPT besar dan terkemuka melalui endowmen .Justeru, sebagai umat Islam, kita tidak seharusnya berpeluk tubuh melihat apa yang berlaku tanpa mengambil apa-apa tindakan untuk menyemarakkan peranan wakaf bagi memajukan bidang pendidikan tinggi. Ini kerana, dana wakaf jika diuruskan secara bersistematik dan amanah mampu berperanan untuk membantu pembangunan dan pembiayaan IPT dan sekaligus menyahut saranan kerajaan supaya IPT terutamanya universiti awam mencari dana sendiri tanpa bergantung sepenuhnya kepada dana kerajaan lagi (Sharifah, 2016).



Kos pendidikan yang semakin hari dijangka semakin meningkat seiring dengan kenaikan harga barang dan perkhidmatan di Malaysia membimbangkan ramai pihak. Walaupun demikian, terdapat kekangan belanjawan yang dihadapi oleh pihak kerajaan dalam memajukan sektor pendidikan ini. Pembiayaan pendidikan yang mahal dan telah mengekang pelajar untuk mendapatkan pendidikan, terutamanya bagi mereka yang membuat pembiayaan sendiri (Mutiarra et. al,2018). Ini menyebabkan tidak semua pelajar mendapat kesempatan untuk mengakses pembelajaran hingga pendidikan tinggi. Oleh yang demikian, idea menjadikan wakaf sebagai opsyen sumber dana wajib telah hampir diaplikasikan oleh IPT seluruh Malaysia kerana ia diyakini sebagai satu strategi yang berpotensi untuk menampung perbelanjaan kerajaan dalam sektor pendidikan. Wakaf pendidikan tinggi ini dianggap sebagai salah satu solusi yang berpotensi untuk memastikan pendidikan tetap lestari dan dapat dinikmati oleh seluruh masyarakat. Ia tidak hanya boleh mengurangkan perbelanjaan awam tetapi pada masa yang sama memenuhi keperluan sosial sesebuah negara(Syakir et.al, 2017).

Sejarah telah membuktikan, sumbangan wakaf amatlah penting sebagai pemangkin kepada perkembangan ekonomi, meningkatkan taraf kualiti hidup masyarakat serta menjamin kesinambungan syiar Islam. Menurut (Nurdin, 2015) sekiranya wakaf tidak dibangunkan secara optimum, sudah pasti ia tidak dapat memberikan manfaat yang berkesan kepada masyarakat dan juga benefisiari. Oleh yang demikian, idea untuk menginovasikan wakaf dengan mensinergikannya dengan konsep keusahawanan sosial ini perlu ada bagi mencari mekanisme yang ampuh untuk kemandirian institusi pendidikan tinggi. Ini kerana kejayaan demi kejayaan yang telah dicipta oleh aktiviti keusahawanan sosial dalam menangani masalah yang wujud dalam kelompok-kelompok tertentu yang menjadi sasaran.

## **METODOLOGI KAJIAN**

Kajian ini berbentuk kualitatif dengan menggunakan kaedah kajian kepustakaan dan temu bual bagi mengumpulkan data. Data sekunder telah diperolehi dengan menganalisis intipati karya-karya penulisan yang berkaitan dengan wakaf dan keusahawanan sosial. Karya-karya tersebut mempunyai kaitan dengan konsep pengurusan wakaf di IPT di Malaysia. Kedua, kajian yang merujuk kepada sumber-sumber ijthadi dan kajian-kajian yang telah dijalankan oleh ramai pengkaji sebelumnya dalam bidang wakaf. Kajian kepustakaan digunakan untuk mengumpulkan data yang didapati daripada buku-buku, jurnal, artikel, penulisan tesis dan disertasi yang berkaitan. Rujukan berkaitan wakaf daripada sumber-sumber tradisional dan kontemporari akan dilakukan untuk menyingkap semula falsafah wakaf dalam Islam dan pelaksanaan wakaf pendidikan tinggi diperingkat dunia dan di Malaysia. Selain itu, bagi tujuan memahami gagasan keusahawanan sosial, kaedah ini juga digunapakai dan pengkaji akan merujuk penulisan-penulisan buku, artikel, jurnal yang bagi menjelaskan konsep keusahawanan sosial ini.

Selain itu data juga dikumpulkan melalui kaedah temubual separa berstruktur (*Semi Structured Interview*) bagi mendapatkan pandangan informan tentang sinergisme wakaf pendidikan tinggi dan keusahawanan sosial. Metod analisis kandungan akan digunapakai bagi menganalisis data yang diperolehi melalui kaedah temubual. Analisis kandungan terhadap data temubual yang akan menjawab tema-tema yang telah dibina pada awalnya. Melalui analisis kandungan ini, tema-tema baru yang ditemukan akan mencambahkan maklumat baru yang amat penting dalam sesebuah penyelidikan disamping tema-tema lama yang berkaitan dengan tajuk penyelidikan.

## **SINERGISME WAKAF PENDIDIKAN TINGGI DAN KEUSAHAWANAN SOSIAL**

### **Konsep Wakaf Pendidikan Tinggi**

Wakaf pendidikan merupakan sesuatu dana sama ada dalam bentuk kewangan dan bukan kewangan yang diperlukan bagi kelangsungan pembangunan pendidikan. Wakaf pendidikan tinggi telah mula rancak berkembang di Malaysia selaras dengan hasrat kerajaan Malaysia yang ingin mengurangkan kebergantungan pendidikan tinggi kepada dana kerajaan sepenuhnya. Universiti Islam Antarabangsa Malaysia (UIAM) merupakan Institusi Pengajian Tinggi (IPT) pertama di Malaysia yang menubuhkan tabung wakaf pendidikan melalui IUM Endowment Fund pada tahun 1999. Perkembangan ini diikuti oleh beberapa buah IPT lain dari tahun ke tahun (Roslina et.al, 2015). Agenda wakaf pendidikan tinggi akhir-akhir ini mendapat perhatian pelbagai pihak, terutama pihak kementerian pendidikan tinggi (KPT) sebagaimana dinyatakan di dalam buku ungu ( *Purple Book* ). Ia dapat dilihat melalui usaha-usaha KPT menggesa IPT-IPT untuk menjana dana kewangan sendiri melalui kaedah-kaedah tertentu supaya dapat meneruskan pengurusan IPT dengan lebih baik.

Walaupun instrumen wakaf dalam pendidikan tinggi di Malaysia masih belum dioptimumkan sebaik mungkin khususnya diperingkat pendidikan tinggi. Buktinya, masih belum ada sebuah Universiti Awam (UA) yang berdiri sepenuhnya diatas harta wakaf. Namun yang demikian, beberapa model wakaf IPT/IPTS yang telah memasukkan elemen wakaf dalam sebahagian pengurusan dan pengoperasian mereka boleh dijadikan contoh untuk kita merenovasikan dan menginovasikan wakaf IPT dengan lebih baik. Apabila kefahaman tentang konsep asal wakaf itu jelas, maka disitu akan lahir idea-idea yang mantap dalam menginovasikan wakaf supaya manfaatnya bukan sahaja dapat dikekalkan dan memenuhi tujuan, malahan dapat dimaksimumkan. Justeru, pengurusan dan pembangunan harta wakaf dinegara ini mestilah bersifat inovatif, kreatif dan proaktif berpaksikan kepada hukum syarak (Che Zuina, 2012).

Dalam mendepani masalah ekonomi global, konsep wakaf pendidikan tinggi perlu diterokai dan diinovasikan agar lebih relevan dengan konteks masa hari ini dan dalam masa yang sama mampu mencapai objektif untuk memberikan manfaat semaksima mungkin kepada bidang sosial dan ekonomi. Sinergi antara wakaf dan keusahawanan sosial ini jika diaplikasikan, kekuatannya dijangka mampu menghasilkan model wakaf pendidikan tinggi yang baharu, yang lebih inovatif, kreatif dan produktif. Model inilah yang dijangka akan melestarikan sistem wakaf dalam pendidikan tinggi dalam mendepani krisis peningkatan dana yang mana diketahui bahawa sistem pembiayaan pendidikan tinggi menggunakan dana kerajaan tidak lagi lestari pada masa kini (Ridhwan et al, 2014).

### **Perkembangan Wakaf Pendidikan Tinggi Di Malaysia**

Di Malaysia pada masa kini, terdapat beberapa institusi pengajian tinggi swasta yang lebih terkehadapan dalam membina institusi pendidikan tinggi berasaskan wakaf antaranya ialah, Universiti Islam Malaysia, Kolej Universiti Bestari, Kolej Universiti Islam Perlis dan Kolej Universiti Islam Selangor. Kebanyakan Universiti-universiti ini menyediakan peluang pendidikan kepada anak-anak orang fakir dan miskin dan anak-anak yatim yang kurang berkemampuan membiaya pendidikan tinggi. Selain itu, terdapat beberapa universiti awam (UA) di Malaysia yang sangat serius menjadikan konsep wakaf sebagai kaedah penjana kewangan universiti seperti Universiti Sains Islam Malaysia (USIM), Universiti Teknologi Malaysia (UTM), Universiti Sains Malaysia (USM) dan Universiti Malaysia (UM) dan juga Universiti Putra Malaysia (UPM). Agenda wakaf institusi pendidikan tinggi swasta dimulai dengan wujudnya universiti wakaf iaitu Universiti Islam Malaysia (UIM) yang terletak di Cyberjaya dan Kolej Universiti Bestari. UIM merupakan universiti pertama ditubuhkan di bawah naungan Majlis Raja-raja Melayu pada 12 Oktober 2010. UIM dianggap sebagai

pelopor kepada wakaf pendidikan negara dan akan dijadikan panduan untuk penubuhan wakaf institusi pendidikan tinggi di masa akan datang walaupun masih belum mencapai status wakaf penuh. Begitu juga KUB yang telah menjadi rujukan pelaksanaan wakaf Ipt di Malaysia kerana telah berjaya memulakan agenda membangunkan IPT melalui konsep wakaf.

Setiap idea wakaf yang dibangunkan di universiti awam ini mempunyai perspektif yang berbeza dan ia menentukan pengamalan aktiviti pengumpulan dana dan pengurusan dana wakaf universiti tersebut. USIM sebagai contoh, mengetengahkan konsep universiti hybrid iaitu gabungan konsep keusahawanan sosial (*Enterprise Sosial*), pematuhan syariah dan pembiayaan wakaf. Berbeza dengan Universiti Islam Antarabangsa Malaysia (UIAM) yang telah menubuhkan IIUM Endowment Fund dengan mengembangkan dana wakaf yang dikumpul melalui sumbangan individu dan organisasi-organisasi dengan kaedah pelaburan bagi mengembangkan dana sedia ada. Hasil ini yang digunakan untuk menyempurnakan objektif penubuhan untuk mengatasi masalah kewangan yang agak serius di kalangan pelajar dari luar negara. Walaubagaimanapun, sehingga kini statistik menunjukkan bahawa bantuan kepada pelajar tempatan adalah lebih banyak lagi berbanding dengan pelajar luar negara (Syakir et.al, 2017). Di Universiti Putra Malaysia (UPM) pula, proses pengumpulan dana wakaf lebih tertumpu kepada wakaf tunai yang biasa disumbangkan oleh staf-staf universiti dan juga orang ramai. Selain itu, produk-produk terpilih yang dihasilkan oleh beberapa fakulti dikomersialkan sebagai cara penajaan dana wakaf sebelum manfaatnya disalurkan kepada pihak yang memerlukan terutamanya pelajar-pelajar miskin. Proses pengumpulan dana wakaf di Kolej Universiti Bestari (KUB) pula sedikit berbeza, percubaan mensinergikan elemen wakaf dan keusahawanan bagi menjana aset wakaf dilihat amat menarik dan lestari buat masa ini. Hasil dari aktiviti keusahawanan yang dijalankan, digunakan untuk membeli aset wakaf dan juga membangunkan prasarana wakaf bagi tujuan kegunaan pemegang taruh didalam universiti. Walaubagaimanapun, kaedah penajaan harta wakaf seperti wakaf kaki, wakaf tunai tetap menjadi tulang belakang kepada aktiviti pengumpulan dana wakaf di KUB.

### **Konsep keusahawanan sosial**

Keusahawanan sosial ialah model keusahawanan yang tidak hanya mementingkan keuntungan dan bukan menjadikan keuntungan sebagai fokus atau matlamat utama, malah menekankan kepada pewujudan masyarakat yang berimpak positif dan saksama (Suraiya & Ahmad, 2015). Aktiviti keusahawanan sosial merupakan satu pendekatan inovatif ke arah mengtransformasi sosial masyarakat kearah yang lebih baik. Walaupun masih baru, namun keusahawanan sosial semakin mendapat perhatian dalam setiap peringkat, baik pemerintah mahupun NGO-NGO untuk merangka satu mekanisme yang ampuh sistem keusahawanan yang melibatkan kebajikan sosial kelompok sasaran. Usahawan sosial merupakan individu yang mempunyai penyelesaian inovatif (*innovative solution*) kepada masalah sosial yang sedang dihadapi oleh masyarakat di sekeliling. Seorang usahawan sosial akan mengambil apa juga peluang dan kesempatan yang terbuka, yang mana tidak disedari oleh orang lain, untuk memperbaiki sistem masyarakat, mengilhamkan pendekatan baru dan juga memikirkan cara penyelesaian yang baru untuk memperbaiki lagi masyarakat sekelilingnya. Usahawan sosial mempunyai misi sosial. Kekayaan atau keuntungan bukan misi utama namun mereka akan lebih mementingkan pencapaian dan impak misi sosialnya.

Menurut Dees (2001), keusahawanan sosial menggabungkan semangat misi sosial dengan imej perniagaan seperti disiplin, inovasi dan penentuan. Dalam bahasa yang mudah difahami, keusahawanan sosial menggunakan pendekatan keusahawanan untuk membongkar masalah sosial dan menanganinya dengan cara yang mendatangkan kemenangan kepada kedua-dua pihak. Keusahawanan Sosial (*Social Entrepreneurship*) akhir-akhir ini semakin popular terutama selepas Dr. Muhammad Yunus, pengasas Grameen Bank di Bangladesh

selepas beliau dianugerahi Nobel keamana (Nobel Peace) pada tahun 2006. Di Malaysia sendiri kegiatan ini masih belum mendapat perhatian yang menyeluruh daripada kerajaan dan para tokoh masyarakat kerana belum ada kejayaan yang menonjol secara nasional. Walaubagaimanapun, penubuhan Amanah Ikhtiar Malaysia merupakan antara idea awal untuk merealisasikan keusahawanan sosial bertitik tolak dari idea penubuhan Gramen Bank di Bangladesh. Walaubagaimanapun, pelbagai usaha telah mula dijalankan bagi menerapkan konsep keusahawanan sosial dalam membantu megurangkan masalah sosial di negara kita.

Menurut Marwan (2016), hasil penyelidikan beliau telah mengemukakan empat domain utama dalam keusahawanan sosial iaitu mengenalpasti peluang, inovasi sosial, perniagaan sosial dan nilai sosial. Domain pertama iaitu mengenalpasti peluang bermaksud kemampuan seseorang usahawan untuk melihat masalah yang berlaku dalam masyarakat sebagai satu peluang untuk diselesaikan dengan cara yang lebih baik. Manakala, Inovasi sosial pula adalah suatu aktiviti yang baharu, baharu, berinovatif efektif dan efisien yang didorong untuk memenuhi keperluan sosial Marwan Ismail (2014).

Dalam keusahawanan sosial, wujudnya elemen perniagaan sosial bermaksud keusahawanan sosial ialah sebuah entiti yang tidak berobjektifkan untuk memaksimumkan keuntungan kewangan tetapi berobjektifkan *socialdriven* melalui pendekatan perniagaan. Domain yang keempat ialah nilai sosial yang mana dikatakan keusahawanan sosial itu suatu usaha untuk membawa penambahbaikan kepada keperluan asas manusia seperti pembasmian kemiskinan, penyediaan peluang pendidikan, rawatan kesihatan, bekalan air bersih, peluang pekerjaan dan juga keadilan sosial.

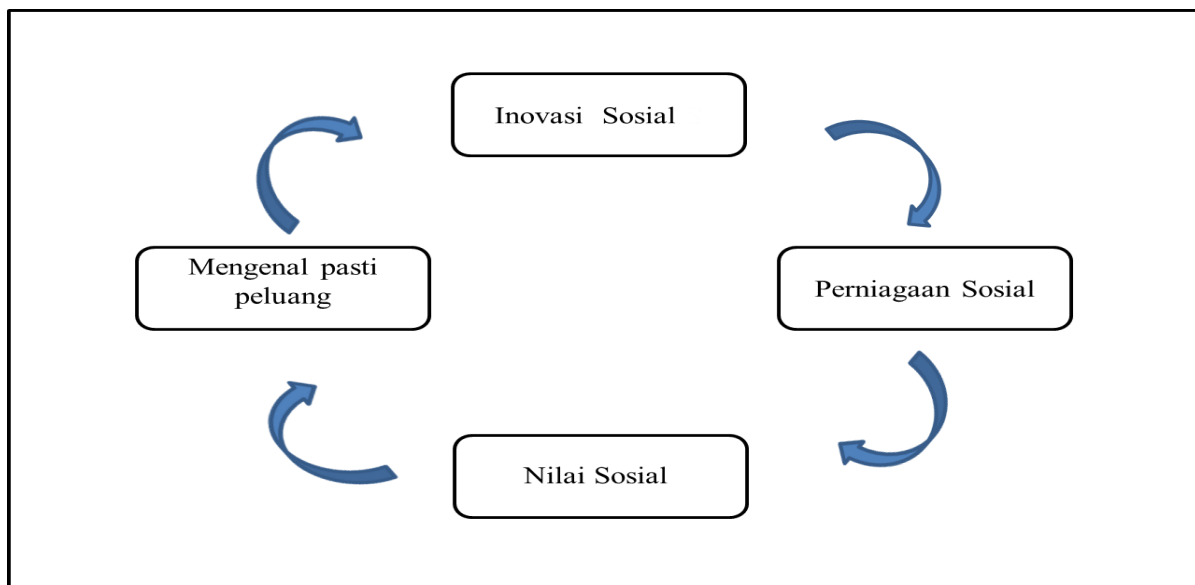

**Jadual 1 : Domain dalam keusahawanan sosial**

Konsep keusahawanan sosial menurut (Hisham, 2018) merupakan suatu pendekatan hybrid yang melibatkan pendekatan perniagaan sebagai medium dan nilai sosial sebagai objektif utama kepada sesuatu inisiatif sosial yang dijalankan oleh institusi sosial. Proses ini akhirnya berupaya mewujudkan kelestarian kewangan kepada organisasi tersebut melalui program yang dijalankan yang mana bertujuan untuk meningkatkan kualiti hidup masyarakat atau kelompok sasaran.

### **Sinergi Wakaf Pendidikan Tinggi dan Keusahawanan Sosial**

Proses sinergisme wakaf dan keusahawanan sosial dalam memperkasakan wakaf pendidikan tinggi ini tidaklah menafikan bentuk lain dalam proses pendanaan wakaf IPT. Pelbagai cara dan bentuk yang diinovasikan oleh pihak IPT bagi mendapatkan dana dalam bentuk wakaf sama ada wakaf bentuk lama seperti wakaf tunai, wakaf kaki dan juga wakaf produktif seperti wakaf korporat, wakaf saham, wakaf I-REITs (*Real Estate Investment Trust*) dan wakaf sukuk (*Bond*). Semua bentuk dan kedah penjanaan dana wakaf ini selagi tidak menyalahi prinsip asal wakaf iaitu menahan asal dan mengembangkan manfaat dari harta tersebut masih boleh digunakan tanpa ragu-ragu. Walaubagaimanapun, wakaf IPT harus diterokai dari segenap sudut supaya wujud mekanisme yang ampuh dan lestari bagi kemandirian IPT dari sudut pengoperasian dan tadbir urus yang semaki hari semakin menelan belanja yang besar. Sinergisme wakaf pendidikan dan keusahawanan sosial ini antara usaha untuk memperkayakan kaedah pengurusan dana wakaf yang mana isu kelestarian dana wakaf pendidikan tinggi ini sememangnya menjadi perbincangan pengkaji akademik dan pembuat dasar, menurut Zakariya Man dan Salihu AbdulWaheed dalam ( Mutiara et.al), isu yang dipertaruhkan dalam kelestarian wakaf IPT adalah berkait dengan persoalan bagaimana dan wakaf dapat digunakan dan dimanfaatkan sebaiknya secara cekap dan berkesan.

### **DAPATAN AWAL KAJIAN**

Berdasarkan kajian yang dijalankan, model-model wakaf IPT yang telah mula melaksanakan mekanisme pengurusan wakaf dalam pengoperasian universiti mengadaptasikan model wakaf tunai, model bisnes, penggunaan instrumen perbankan islam dan keusahawanan sosial dalam model wakaf mereka. Dapatan awal kajian melalui analisis kandungan temubual bersama pakar-pakar dalam bidang wakaf dan keusahawanan sosial menunjukkan wakaf dan keusahawanan sosial mempunyai keupayaan tersendiri untuk disinergikan, memandangkan kedua-duanya mempunyai beberapa elemen filantropi yang berobjektifkan manfaat kepada umat Islam secara khususnya. Secara ringkasnya, bentuk sinergi yang boleh dirangka dari konsep wakaf dan keusahawanan sosial adalah sinergi teras wakaf, sinergi teras keusahawanan sosial dan sinergi mutual simbiosis.

### **Sinergi Teras Wakaf**

Melalui sinergi ini, konsep wakaf akan menjadi teras bagi institusi pendidikan tinggi tersebut dalam usaha kemandirian kewangan dalam pengurusan IPT sama ada UA mahupun US. Penjanaan dana wakaf akan bergerak lebih agresif untuk mengumpulkan sebarang bentuk harta wakaf sama ada fasiliti, harta tak alih seperti tanah. Selain itu, sinergi ini mengoptimalkan apa sahaja bentuk pengumpulan dana wakaf seperti wakaf tunai, wakaf elektronik melalui kaedah potongan gaji dan juga wakaf produktif melalui pelaburan berisiko rendah menggunakan instrumen kewangan Islam seperti *Mudharabah*. Pada peringkat awal, fokus utama penjanaan dana wakaf bertumpu kepada pemegangtaruh universiti sebelum disebarluaskan kepada individu dan orang ramai serta masyarakat setempat. Secara asasnya, wakaf IPT diwujudkan dengan permulaan mewujudkan fasiliti, bangunan, tanah yang telah diwakafkan. Sekiranya hal ini telah disempurnakan pada peringkat awal, maka usaha untuk mengembangkan harta wakaf ini akan menjadi lebih mudah untuk disinergikan dengan elemen keusahawanan sosial.

Aktiviti keusahawanan sosial boleh diadaptasi dalam proses pengembangan dana wakaf yang telah terkumpul. Dalam masa yang sama, pendidikan tentang peri pentingnya wakaf perlu disuburkan secara terus menerus supaya normalisasi budaya wakaf ini dapat diteruskan. Aktiviti keusahawanan sosial melalui empat proses dalam domain utama di garapkan, bermula dengan mengenalpasti peluang- peluang untuk menjalankan aktiviti

berasaskan perniagaan yang melibatkan sekumpulan golongan sasaran yang telah dikenalpasti. Sebagai contoh mudah, pemain dalam keusahawanan sosial mengenalpasti golongan sasar yang ingin dibantu dalam area berdekatan universiti wakaf, sekiranya mereka adalah golongan penduduk kampung yang mahir dalam bercucuk tanam, kemahiran mereka ini berupaya menghasilkan satu bentuk penajaan kewangan sekiranya ditadbir urus dengan baik oleh para pakar dalam bidang tersebut. Masyarakat yng terpilih dibekalkan dengan kemahiran yang berterusan tentang pertanian, diberi kemudahan-kemudahan lain yang dianggap penting bagi membantu aktiviti ini berkembang seterusnya berusaha memasarkan hasil diperingkat global. Aktiviti keusahawanan sosial melibatkan masyarakat luar ini selain berupaya memberikan impak dari sudut ekonomi, ia juga berupaya memberikan impak sosial dimana wujud hubungan dua hala diantara pemegangtaruh universiti dan juga masyarakat setempat sekaligus membantu universiti menjadi agen perubahan masyarakat. Aktiviti kusahawanan sosial dalam kategori sinergi ini boleh dipelbagaikan mengikut peluang yang dikenalpasti terdapat pada golongan sasaran yang ingin dibantu. Hasil yang dijana dari aktiviti berasakan perniagaan ini berupaya membantu kelestarian operasi IPT wakaf jika ditadbir urus dengan baik.

### **Sinergi Teras Keusahawanan Sosial**

Sinergi teras keusahawanan sosial mengangkat aktiviti-aktiviti keusahawanan sebagai satu idea penting yang perlu dikembangkan lebih awal sebelum elemen wakaf diolah bagi membantu aktiviti keusahawanan sosial membangunkan sebuah IPT wakaf yang mandiri dan lestari dari sudut ekonomi. Aktiviti keusahawanan sosial boleh dimulakan di dalam universiti tersebut, mengadaptasi apa sahaja peluang yang ada untuk dikembangkan melalui asas perniagaan. Sebagai contoh, pihak universiti boleh mengambil inisiatif menjalankan akitiviti keusahawanan sosial berasaskan perniagaan yang mengambilkira apa sahaja kemudahan yang telah ada dalam kawasan universiti atau diluar kawasan universiti dengan kerjasama dengan anggota masyarakat setempat, menghidupkan tanah-tanah terbiar sebagaimana yang dianjurkan dalam islam dalam membicarakan konsep *ihya' almawat*, sehingga membuahkan hasil jangka masa panjang dan jangka masa pendek. Penghasilan produk diatas jenama universiti oleh sekelompok golongan sasar yang berkemahiran dikalangan pelajar juga boleh dianggap sebagai aktiviti keusahawanan sosial. Walaubagaimanapun, ia memerlukan kepada proses penyelidikan dan pembangunan yang berterusan bagi menggunakan peluang yang ada dengan baik dan bijaksana. Hasil dari aktiviti keusahawanan sosial ini, membantu pihak universiti untuk menyediakan prasarana wakaf bagi membangunkan sebuah IPT berasaskan wakaf. Pemilikan tanah wakaf, pembangunan fasiliti wakaf, kemudahan infrastruktur pelajar berasaskan wakaf melalui hasil aktiviti keusahawanan sosial berupaya menjadikan sebuah universiti wakaf yang mempunyai kewangan yang kukuh kerana kejayan aktiviti keusahawanan sosial yang telah diusahakan lebih awal. Walaupun begitu, konsep wakaf dilihat tidak menonjol dalam sinergi teras keusahawanan ini kerana kejayaan besar perolehan dana adalah melalui sumber aktiviti keusahawanan sosial. Walaubagaimanapun, idea untuk membangunkan universiti wakaf lebih mudah kerana ia dimulakan dengan pemerolehan dan pemilikan harta wakaf secara berdikit-dikit dan seterusnya dikembangkan kepada pengembangan harta wakaf sehingga boleh menampung masalah –masalah kewangan melibat pengoperasian universiti itu sendiri dan juga membantu pelajar-pelajar kearah pendidikan wakaf berbentuk percuma pada masa akan datang.

### **Sinergi Mutual Simbosis**

Mutual simbiosis adalah sinergi yang melibatkan interaksi yang erat diantara dua komponen yang masing-masing mempunyai kekuatan yang tersendiri dan apabila digabungkan akan saling menguntungkan bagi kedua pihak. Wakaf sebagaimana yang diketahui, mempunyai

kekuatan tersendiri dalam memperkasakan ekonomi umat Islam. Aktiviti keusahawanan sosial yang semakin rancak pula semakin mendapat tempat bagi usahawan-usahawan sosial yang bermotifkan keuntungan kepada masyarakat. Kedua-duanya mempunyai kepentingan dan kekuatan yang tersendiri yang mana jika disinergikan pasti akan memberikan impak yang sangat besar dalam kemandirian kewangan IPT. Di IPT, usaha mensinergikan keduanya melalui kaedah mutual simbiosis bagi memperkasakan wakaf pendidikan tinggi melalui penanaan dana yang pelbagai bergerak seiring dengan aktiviti keusahawanan sosial. Ia harus dimulakan secara serentak bagi mengumpulkan dana yang akhirnya akan dimanifestasikan sebagai dana wakaf IPT berkenaan. Sinergi ini mempunyai kekuatan yang tersendiri apabila proses pengumpulan dana wakaf dan pengumpulan dana melalui aktiviti keusahawanan sosial. Kedua-duanya gagasan ini mempunyai potensi besar untuk disepadukan. Melalui sinergi ini, perolehan dana dari pengembangan harta asal wakaf membantu aktiviti keusahawanan sosial tanpa menghilangkan asalnya, dan hasil keuntungan dari aktiviti keusahawanan sosial berasaskan perniagaan di gunakan untuk perolehan harta yang kemudiannya diisytiharkan sebagai harta wakaf IPT. Kedua-dua gagasan ini saling membantu antara satu sama dan saling berkait, dan saling memerlukan antara satu sama lain untuk menjadi mekanisme ampuh bagi membantu menjana pendapatan IPT dan membangunkan sebuah IPT wakaf.

## KESIMPULAN

Dalam mencari mekanisme untuk melestarikan institusi pendidikan tinggi menerusi wakaf, pelbagai inovasi harus dilakukan sesuai dengan konteks masa hari ini. Walaubagaimanapun, inovasi tersebut mestilah tidak bercanggah dengan prinsip wakaf dalam Islam. Wakaf institusi pendidikan tinggi yang berorientasikan keusahawanan sosial ini akan cuba menggabungkan dua gagasan atau konsep yang hebat dalam mekanisme pengurusan wakaf IPT. Ia tidak lain dan tidak bukan adalah untuk kelestarian institusi pendidikan tinggi tersebut untuk lebih mandiri dari aspek kewangan pada masa akan datang dan dalam masa yang sama dapat menyelesaikan masalah sosial yang wujud dalam kalangan masyarakat hari ini. Cadangan model-model sinergi wakaf IPT berorientasikan keusahawanan sosial ini diharapkan dapat memberikan gambaran awal untuk mensinergikan dua gagasan yang hebat ini untuk memantapkan institusi wakaf dalam pembangunan IPT berasaskan instrument wakaf yang lebih lestari sebagaimana yang berlaku kepada Universiti Al-Azhar di Mesir.

## RUJUKAN

- Abdullah bin Muhammad Basmeih. (1994). *Tafsir Pimpinan al-Rahman Kepada Pengertian al-Quran*. Kuala Lumpur: Bahagian Hal Ehwal Islam Jabatan Perdana Menteri.
- Asmak Ab Rahman (2009) ,Peranan Wakaf Dalam Pembangunan Ekonomi Umat Islam Dan Aplikasinya DiMalaysia, *Jurnal Syariah*, Jil. 17, Bil. 1 (2009) 113-152113.
- Al-Al-Khasaf, Abu Bakr Ahmad Umar As-Syaibani, Ahkam al-Awqaf dan At-Torifi, Abdul Aziz bin Marzuq, At-Tahjil Fi Takhrij Ma Lam Yukharraj Fi Irwa' Al-Ghalil, h15.
- Baharuddin Sayin, Azri Bhari & Mohd Hamizan Ab Hamid (2015). Majlis Agama Islam Negeri Belum Mempunyai Perancangan Mewujudkan Wakaf Pendidikan Tinggi. Dalam Baharuddin Sayin (Ed.), *Wakaf Pendidikan Tinggi di Malaysia Satu Penantian*, (Edisi 1, h. 29-37). Shah Alam: Institut Kajian Zakat Malaysia (IKaZ), Akademi Pengajian Islam Kontemporari (ACIS) Universiti Teknologi MARA (UiTM).
- Burhan Che Daud (2015). The application of waqf in medieval Syria: a historical survey during the period of sultan Nur al-Din (1146-74) and sultan Salah al-Din (1174-93).

- Che Zuina binti Ismail, *Pembangunan Tanah Wakaf : Analisis Menurut Perundangan Dan Perlaksanaannya Di Malaysia*, Tesis Phd, Jabatan Syariah dan Undang-undang, Akademi Pengajian Islam, Universiti Malaya, 2012.
- Ibnu Manzur. (1993). *Lisan al-'Arab, Cet. 3*. Beirut: Dar Ihya' al-Turath al-'Arabiyy & Muassasah al-Tarikh al-'Arabiyy.
- Ibnu Qudamah, Abu Muhammad 'Abdullah,(1992), Mughni,Kaherah, Dar Hajr j. 8, h. 186. Ibnu Hajar Al-Asqalani,Syihabuddin Ahmad Ibn Ali, *Fathul Bari*,Beirut, Dar Al-Fikr Al-'Arabi.
- Habibollah Salarzahi, Hamed Armesh, Davoud Nikbin, (2010) *Waqf as a Social Entrepreneurship Model in Islam*, International Journal of Business and Management.
- Hamidi Abdul Ghani(2013), Kertas Khas- Saham Wakaf Menurut Perspektif Islam : Kearah Perlaksanaannya di Negeri Kelantan, Journal Syariah, Kolej Islam Antarabangsa Sultan Ismail Petra , 2013.
- Jabatan Wakaf, Zakat dan Haji (JAWHAR), (2017), diperoleh pada 15 Januari 2017 daripada <http://www.jawhar.gov.my/definisi/wakaf/>
- Marwan Ismail (2014). *Pembangunan komuniti menerusi keusahawanan sosial : kajian kes mengenai organisasi bukan kerajaan di Malaysia*. International Conference on Social Entrepreneurship ICSE 7- 9 Nov 2014.
- Merriam, S.B. .(2001). *Qualitative Research and Case Study Application in Education*. San Fransisco: Jossey-Bass Pub.
- Md Nurdin Ngadimon (2015) , *Pembangunan Wakaf: Pendanaan Melalui Sukuk Sustainable And Responsible Investment (Sri)*. Muzakarah Ahli Majlis Penasihat Syariah Institusi Kewangan Di Malaysia Kali Ke- 11, anjuran Jabatan Kemajuan Islam Malaysia (JAKIM), di Dewan Persidangan Sasana Kijang, Bank Negara Malaysia (BNM).
- Mohammad Tahir Sabit Haji Mohammad, Abdul Hamid Mar Iman, Ismail Omar (2005), *An ideal financial mechanism for the development of the waqf properties in malaysia*, Pusat Pengurusan Penyelidikan Universiti Teknologi Malaysia.
- Mohd Afandi Mat Rani, Baharuddin Sayin, Ahmad Zaki Abd Latiff, Amal Hayati Ishak & Razali Othman. (t.t). *Tranformasi Wakaf di Malaysia; Isu dan Cabaran*. Shah Alam: Institut Kajian Zakat Malaysia (IKaZ), Universiti Teknologi MARA (UiTM).
- Mohd Ali Bahari Abdul Kadira, Suhaimi Mhd Sarifb (2016), *Social Entrepreneurship, Social Entrepreneur and Social Enterprise:A Review of Concepts,Definitions and Development in Malaysia*, Journal of Emerging Economies and Islamic Research ,Vol 4 No 2.
- Mohd Saedon Awang Othman( 1988) , Peranan Wakaf di dalam pembanguna ummah, dalam Ahmad Ibrahim et al, Al-Ahkam Jilid 6, Undang-undang keluarga dan pentadbiran wakaf, Kuala Lumpur, Dewan Bahasa dan Pustaka.
- Mohd Syakir Mohd Taib, Wan Kamal Mujani & Ermy Azziaty Rozali,*Universiti Islam Malaysia (UIM) Wakaf Pendidikan Tinggi Pertama Di Malaysia*, Universiti Kebangsaan Malaysia.
- Mokthar Hj. Ismail, Mohd. Isa Mohd. Deni, Muna Sulaiman & Hairullfazli Muhammad Som. (2015). *Melestari Ekonomi Institusi Pengajian Tinggi Islam melalui Wakaf (210002037)*. Bangi: Pusat Pembangunan Penyelidikan, Kolej Universiti Islam Antarabangsa Selangor.
- Muhammad b. 'Ali al-Syawkani (2000) *Nayl al-Awtar min Ahadith Sayyid alAkhbar Syarh Muntaqa al-Akhbar Syarh Muntaqa al-Akhbar*. Qahirah: Mustafa al-Bab al-Halabi.
- Mustafa Al-Khin, Mustafa al-Bugho & Ali Asy-Syarbaji (2004). *al-Fiqh alManhaji 'ala Mazhab al-Imam as-Shafi'i, terj. Kitab Fiqh Mazhab Syafie*, vol. 5. Kuala Lumpur: Pustaka Salam.



- Al-Nawawi, Abu Zakaria Yahya Bin Syarf (1994), *sahih muslim bi syarh al-nawawi*, Jil 1 Beirut : Dar Al-Ma'rifah.
- Nicholls, A. (Ed.) (2008). *Social Entrepreneurship: New Models of Sustainable Social Change*, Oxford University Press, Oxford.
- Noor Hisham Md Nawawi, Burhan Che Daud (2016), *Sinergisme konsep wakaf pendidikan dan gagasan keusahawanan sosial Islam : wasilah pembangunan komuniti intelektual mandiri*. Researchgate.
- Noor Hisham Md Nawawi, Marwan Ismail, Burhan Che Daud, Zain mubarak (2016), *Wakaf Pendidikan Tinggi dan Gagasan Keusahawanan Sosial : Semakan semula konsep-konsep utama*, Universiti Malaysia Kelantan.
- Noresah Baharom, Md. Nor Ab. Ghani, Ibrahim Ahmad, Azizah Supardi, Saidah Kamin, Aziah Tajudin, Salmah Jabbar, Hairani Mohd Khalid, Rodziah Abdullah (Eds.). (2007). *Kamus Dewan Edisi Keempat*. Kuala Lumpur: Dewan Bahasa dan Pustaka
- Osman Sabran. (2002). *Pengurusan Harta Wakaf*. Skudai: Penerbit Universiti Teknologi Malaysia.
- Othman Lebar. (2014). *Penyelidikan Kualitatif; Pengenalan Kepada Teori dan Metode*. Tanjong Malim: Penerbit Universiti Pendidikan Sultan Idris.
- Perbadanan Wakaf Selangor (PWS), (2017), diperoleh pada 20 April 2017 daripada <http://www.wakafselangor.gov.my/en2/images/stories/pws/cartaorganisasi/carta.jpg>
- Roslina Hashim, Rahisam Ramli, Nur Farhana Dahalan, Nur Yuhanis Ismon & Shahrina Romli, *Prospek Penjanaan Dana Wakaf Institusi Pengajian Tinggi (Ipt) Melalui Instrumen Pelaburan*, Akademi Pengajian Islam Kolej Universiti Islam Melaka.
- Sharifah Zubaidah Syed Abdul Kader (2016), *Cabaran Memperkasa Wakaf Menurut Perspektif Perundangan*, Seminar Wakaf Pendidikan Tinggi , Universiti Malaysia Kelantan.
- Siti Mashitoh Mahmood (2000), *The Administration of Waqf, Pious Endowment in Islam: A Critical Study of The Role of the State Islamic Religious Councils As The Sole Trustees of a Awqaf Assets and the Implementation of Istibdal in Malaysia with Special Reference to the Federal Territory of Kuala Lumpur*, Tesis Ph.D, The University of Birmingham.
- Siti Mashitoh Mahmood & Asmak Ab Rahman (2015). "Financing Universities through Waqf, Pious Endowment: Is It Possible?" *Humanomics*, vol. 29 (2), 80-87.
- Siti Mashitoh Mahmood (2007). "Pembentukan Dana Wakaf Menurut Perspektif Syariah dan Undang-Undang Serta Aplikasinya di Malaysia." *Jurnal Syariah*, vol. 15 (2).
- Siti Zakiah Ali & Hairunnizam Wahid (2014). "Peranan dan Kepentingan Dana Wakaf Institusi Pendidikan Tinggi di Malaysia," dalam *Prosiding PERKEM Ke 9*, vol. 9.
- Siti Umairah Ali Hamdan Siti Mashitoh Mahmood (2016), Aplikasi Prinsip Berkekalan Wakaf Di Institusi Pengajian Tinggi Terpilih: Perspektif perundangan *Application Of Perpetuity Principle Of Waqf In Some Selected Higher Educational Institutions: A Legal Perspective*, *Journal of Shariah Law Research* vol. 1 (2) 229-250.
- Sudin Haron. 1990. *Ke arah menjadi usahawan berjaya*. Kuala Lumpur. Dewan Bahasa dan Pustaka.
- The Meaning of "Social Entrepreneurship" Author: J. Gregory Dees, Reformatted and revised: May 30, 2001.
- Zietlow, J.T. (2002), "Releasing a new wave of social entrepreneurship", *Nonprofit Management and Leadership*, Vol. 13 No. 1, pp. 85-90.
- Al-Zuhayli, Wahbah. (2011). *Fiqh dan Perundangan Islam Jilid VIII*. (Syed Ahmad Syed Hussain et.al., Terj.). Kuala Lumpur: Dewan Bahasa dan Pustaka (DBP).



Centre for Language Studies and Generic Development  
Universiti Malaysia Kelantan Kampus Bachok  
Beg Berkunci 01, 16300,  
Bachok Kelantan.  
Telephone : 09-779 7445  
Fax : 09-7797442

eISBN 978-967-2229-17-9



9 789672 229179